



GE Biblioth. pub. et univ.



1061508177

REC 01/13

75-447
C. M. BRIQUET

LES FILIGRANES

DICTIONNAIRE HISTORIQUE

DES

MARQUES DU PAPIER

DÈS LEUR APPARITION VERS 1282 JUSQU'EN 1600

AVEC 39 FIGURES DANS LE TEXTE ET 16,112 FAC-SIMILÉS DE FILIGRANES

TOME DEUXIÈME

Ci — K

Pages 235 à 426. — N^o 3647 à 7877.



PARIS
ALPHONSE PICARD & FILS, 82, rue Bonaparte.
LONDRES
B. QUARITCH, 15, Piccadilly.
LEIPZIG
KARL W. HIERSEMANN, 3, Königsstrasse.

AMSTERDAM
FEIKEMA, CAARELSEN & C^o, N. Z. Voorburgwal, 64.
ROME
FRATELLI BOCCA, Corso.
MADRID
José RUIZ, Plaza de S^{ta} Ana, 13.

GENÈVE : A. JULLIEN, 32, Bourg-de-Four.

1907

LES FILIGRANES

GENÈVE
IMPRIMERIE W. KÜNDIG & FILS

C. M. BRIQUET

LES FILIGRANES

DICTIONNAIRE HISTORIQUE

DES

MARQUES DU PAPIER

DÈS LEUR APPARITION VERS 1282 JUSQU'EN 1600

AVEC 39 FIGURES DANS LE TEXTE ET 16,112 FAC-SIMILÉS DE FILIGRANES

TOME DEUXIÈME

Ci — K

Pages 235 à 426. — N^{os} 3647 à 7877.



PARIS
ALPHONSE PICARD & FILS, 82, rue Bonaparte.

LONDRES
B. QUARITCH, 15, Piccadilly.

LEIPZIG
KARL W. HIERSEMANN, 3, Königsstrasse.

AMSTERDAM
FEIKEMA, CAARELSEN & C^o, N. Z. Voorburgwal, 64.

ROME
FRATELLI BOCCA, Corso.

MADRID
JOSÉ RUIZ, Plaza de S^{ta} Ana, 13.

GENÈVE : A. JULLIEN, 32, Bourg-de-Four.

1907



LES FILIGRANES

Ciseaux à Joug.

Ciboire. — Voy. *Coupe*.

Cigogne. — Voy. *Oiseaux*.

Cimaise ou **Cimarre.** — Voy. *Pot*.

Cimeterre. — Voy. *Coutelas*.

Ciseaux.

Les ciseaux sont un filigrane exclusivement italien. Ils apparaissent (n^{os} 3647 à 3649) sous une forme très rudimentaire (si même ce sont des ciseaux), à la fin du XIII^e s. La figure 3650, de 1341, est le premier spécimen d'un style qui dure pendant près de deux siècles et qui se distingue en ce que les manches ou anneaux sont dessinés par un double trait. Les 3650 à 3654 et 3680 (1341-62), sont sur grosse verg. à fils supplém. La verg. fine se montre avec le 3655, dès 1375.

A partir de 1433, le filigrane est accompagné de lettres ou de signes accessoires qui accusent différents producteurs. Jusqu'à cette date on est tenté d'attribuer à une seule provenance tous les papiers marqués des ciseaux et de les rattacher à la région de Fabriano ; mais dès lors leur abondance et la durée de leur emploi à Gênes, est la preuve qu'il s'en fabriquait aux environs de cette ville. On sait qu'un papetier, originaire de Fabriano, Grazioso Damiani, vint s'établir en 1406, près de Gênes, à Saint-Pierre d'Arena, puis à Voltri. Dans une requête en date du 12 avril 1424, après avoir rappelé ces deux établissements successifs, il expose au gouverneur de Gênes (pour le duc de Milan), le général François Bussone, comte de Carmagnole, les difficultés que rencontre son industrie. Il le supplie de bien vouloir renouveler l'ordonnance rendue précédemment par le général

Boucicaut (gouverneur pour le roi de France, de 1401 à 1409) et qui lui assurait le privilège d'acheter les vieux cordages dans le territoire de la cité. La demande de Damiani lui fut accordée ; le gouverneur et le Conseil des anciens, considérant qu'il est d'intérêt public que l'art de fabriquer le papier se propage dans le district de Gênes, ordonnèrent qu'à l'avenir, il ne soit permis à personne d'enlever les cordages dans la cité de Gênes, si ce n'est au seul Grazioso, afin qu'il exerce son dit métier et non pour autre chose¹. Il est possible que Damiani ait employé d'emblée la marque des ciseaux ; cela n'est cependant pas probable puisqu'elle ne se rencontre pas dans les documents génois avant 1432. De 1433 à 1479 (n^{os} 3694 à 3702), elle se trouve surmontée d'une lettre qu'on peut prendre pour un G ou pour un D et qui correspond exactement au nom de Grazioso ou de Damiani.

Plusieurs des lettres qui accompagnent les ciseaux sont d'une lecture douteuse ; les 3690 à 3693 sont au B, les 3704 à 3706 sont probablement au J, les 3707 au V (renversé) ?, les 3708 à 3709 à l'X (?), les 3710 à 3714 à l'Y.

Un second groupe de ciseaux est celui où les manches ou anneaux sont formés par un trait simple (3736 à 3755). De même que pour le précédent, il est présumable que cette seconde figuration a été usitée par deux battoirs, l'un de l'Italie centrale, l'autre de Gênes et il est difficile d'en faire le départ. On ne trouve que deux lettres accompagnant ces figures : un S (n^o 3754), et un M (n^o 3755). Zonghi (LV. 3) a relevé à **Fabriano**, à la date de

¹ Voir nos *Papiers et filigranes des Archives de Gênes*, dans *Atti della Società ligure di Storia Patria*, tome XIX, p. 302 et s. Gênes, 1888.

- 1523, les ciseaux inscrits dans un cercle sommé d'une étoile. Le type 3756 représente des ciseaux de tôle.
- 3647.** 32×45 r. **Bologne**, 1293. A. DI STATO : *Podestà*.
- 3648.** 31×48 r. **Bologne**, 1293. IBID. : *id.* Var. simil. : **Bologne**, 1295-96.
- 3649.** 31×47 r. **Bologne**, 1295. IBID. : *id.*
- 3650.** 28×41 r. **Bourges**, 1341/49. ROME, A. VATICANO : *Rationes Collectoriarum*, n° 73.
- 3651.** 30×45. **Palerme**, 1342-46. A. DI STATO : NOT., n°s 115 et 133. Var. ident. : **Pise**, 1345-66 ; **Paris**, 1364. — Voy. Piekosinski (n° 515), ms. 1370/80.
- 3652.** 31×45 r. **Murano**, 1345. VENISE, A. DI STATO : *Atti del Podestà*. Var. simil. : **Rouergue**, 1352 ; **Florence**, 1355 ; **Nîmes**, 1355 ; **Paris**, 1355-61 ; **Grenoble**, 1356 ; **Provence**, 1360. — Voy. Keinz (n° 152), ms. du XIV^e s.
- 3653.** **Paris**, 1353-54. A. NAT., XI^c 7 et 8 : *Parlement. Accords*. Var. simil. : **Montpellier**, 1354 ; **La Perrière-sur-Saône**, 1355 ; **Avignon**, 1358 ; **Carpentras**, 1359 ; **Paris**, 1362. — Voy. Richard (n° 50), **Artois**, 1350/51.
- 3654.** 30×45. **Namur**, 1369. A. D'ETAT : *Cptes du Grand Hôpital*.
- 3655.** **Florence**, 1375. SIENNE, A. DI STATO : *Carteggio*. — Voy. Zonghi (LV, n° 1), **Fabriano**, 1376 ; Likhatscheff (n°s 223 à 225), **Sienna**, 1369-75.
- 3656.** 30×45. **Perpignan**, 1397. A. PYRÉNÉES-ORIENTALES, B. 171 : *Notule de G. Resplant*. Var. simil. : **Pérouse**, 1401-02 ; **Pise**, 1402-07 ; **Lucques**, 1409 ; **Sienna**, 1410-13. — Voy. Likhatscheff (n°s 3796 à 3798), ms. de 1404.
- 3657.** 30×44. **Udine**, 1413-17. B. et A. COM. : *Annalia pubblica*. Var. simil. : **Naples**, 1414 ; **Catane**, 1417 ; **Palerme**, 1422 ; **Fano**, 1425. — Voy. Stopelaar (pl. II, n° 9), **L'Ecluse**, 1417 ; Likhatscheff (n°s 840 à 843, 851, 858, 859, 2542), mss. de 1411-23.
- 3658.** 30×44. **Aix-en-Provence**, 1426. A. BOUCHES-DU-RHÔNE, B. 1460 : *Cartulaire du not. Jacques de Villechartre*.
- 3659.** 30×44 r. **Rotterdam**, 1426. STADARCH. : *Stad-rekeningen*. Var. simil. : **Montpellier**, 1427 ; **Brunswick**, 1432. — Voy. Zonghi (LV, n° 2), **Fabriano**, 1430 ; Likhatscheff (n°s 544, 883, 884, 931 à 933, 960), mss. de 1426-34 (n°s 911 à 913), **Serbie**, 1428 (n°s 3496 et 3498), **Novgorod**, 1431.
- 3660.** 30×44. **Prato**, 1427. FLORENCE, A. DI STATO : *Estimo*, n° 134. Var. simil. : **Nuremberg**, 1430 ; **Provence**, 1430 ; **Naples**, 1435.
- 3661.** 28,5×43 r. **Venise**, 1438. A. DI STATO : *Petitioni*, n° 710.
- 3662.** **Gênes**, 1438/39. A. DI STATO : *Liber Diversorum*, n° 25. Var. simil. : **Palerme**, 1450 ; **Naples**, 1451-55. — Voy. Schuler von Libloy : **Transylvanie**, 1439.
- 3663.** 30×44 r. **Prague**, 1445. STADTARCH., n° 2103 : *Miscellanea*, n° 35. Var. simil. : **Munich**, 1446-47 ; **Florence**, 1447-48 ; **Palerme**, 1453. — Voy. Likhatscheff (n° 614), ms. de 1450 (n°s 999 et 1000), **Russie**, 1444.
- 3664.** 29×42 r. **Gênes**, 1446. A. DI STATO : *Liber Diversorum*, n° 42. Var. simil. : **Gênes**, 1449.
- 3665.** 30×44. **Palerme**, 1446. A. COM. : *Consigli Civici*.
- 3666.** 29,5×44 r. **Perpignan**, 1448. A. PYRÉNÉES-ORIENTALES, B. 270 : *Manuel de Guil. Roure*. Var. ident. : **Bavière**, 1445 ; **Perpignan**, 1447/50 ; **Milan**, 1448. — Voy. Likhatscheff (n°s 664, 3928 à 3931), mss. de 1450.
- 3667.** 28,5×43 r. **Gênes**, 1450. A. DI STATO : *Liber Diversorum*, n° 39.
- 3668.** **Rome**, 1454. MANTOUE, A. DI STATO : *Carteggio di Roma*. Var. simil. : **Rome**, 1456-60 ; **Naples**, 1459 ; **Salzbourg**, 1462. — Voy. Desbarreaux-Bernard (pl. VII, n° 30), **Naples**, s. d. ; Likhatscheff (n° 512), **Pérouse**, 1458.
- 3669.** **Gênes**, 1457/58. A. DI STATO : *Liber Diversorum*, n° 67. Var. simil. : **Palerme**, 1460.
- 3670.** 29×43 r. **Trévise**, 1458. A. COM. : *Atti del Podestà*. Var. simil. : **Trévise**, 1462 ; **Ratisbonne**, 1467-77 ; **Pise**, 1468 ; **Pistoie**, 1468. — Voy. Sotheby (*Typography*, n° 82), **Foligno**, 1472 ; Likhatscheff (n°s 377 et 393), mss. de 1460-70 (n°s 986 à 988, 993 et 1121), **Russie**, 1451-69.
- 3671.** **Gênes**, 1462. A. DI STATO : *Liber Diversorum*, n° 80. Var. simil. : **Palerme**, 1466-67 ; **Gênes**, 1466/68 ; **Naples**, 1469-71.
- 3672.** 30×43. **Draguignan**, 1469. A. BOUCHES-DU-RHÔNE, B. 1878 : *Cptes de la Claverie*.
- 3673.** 30×43. **Suze**, 1475. TURIN, A. D'ETAT : *Reconnaisances par DeTitys*, n° 13. Var. simil. : **Palerme**, 1477.
- 3674.** 30×43. **Syracuse**, 1478. A. NOT. : *Minute di Vallone Nicolo*.

- 3675.** Venise, 1471. Filigr. emprunté à Likhatscheff (n°s 3472 et 3474). — Voy. Ongania (p. 34, n° 2), Venise, 1469.
- 3676.** 30×44. Venise, 1473. A. DI STATO : *Capi del Consiglio dei Dieci. Lett.*, n° 1. Var. simil. : Trévisse, 1485.
- 3677.** 30×44. Lucques, 1482-98. A. DI STATO : *PoDESTÀ*, n° 1554. — Voy. Sotheby (*Typography*, n° 74), Venise, 1477 ; Likhatscheff (n°s 402 à 408), ms. de 1475.
- 3678.** 28,5×40. Seyssel, 1494. A. CÔTE-D'OR, B. 10138 : *Cptes*. Var. simil. : Sallanches (H^{te}-Savoie), 1491/1513.
- 3679.** Cettigné, 1494. Filigr. emprunté à Likhatscheff (n° 3405).
- 3680.** 42×60 r. Hollande, 1352. LA HAYE, RIJKS-ARCH. : *Papierenverzameling*.
- 3681.** 40,5×59 r. Sienne, 1419. A. DI STATO : *Consiglio generale*, n° 214.
- 3682.** 41,5×59. Sienne, 1426-27. IBID. : *id.*, n°s 216 et 217. Var. simil. : Gênes, 1432 ; Lucques, 1434.
- 3683.** 40×57 r. Gênes, 1438. A. DI STATO : *Compere anteriore a San Giorgio*, n° 109. Var. simil. : Gênes, 1440.
- 3684.** 41×58 r. Gênes, 1449. IBID. : *id.*, n° 127.
- 3685.** 40,5×57 r. Florence, 1459/60. A. DI STATO : *Deliberazioni dei Signori*, n° 69. Var. simil. : Naples, 1457 ; Lucques, 1465. — Voy. Sotheby (*Typography*, n° 26), Rome, 1472 (n° 42), Venise, 1472 (n° 48), Rome, vers 1470 ; Jansen (n° 251), Rome, Venise ; Ongania (p. 34, n° 2), Venise, 1469.
- 3686.** 40×57. Gênes, 1460-64. A. DI STATO : *San Giorgio. Metelin*, n° 1315.
- 3687.** 39×56 r. Gênes, 1467-70. IBID. : *id.*, n° 1320.
- 3688.** 42×56 r. Venise, 1496. A. DI STATO : *Petizioni*, n° 748. — Voy. Urbani (pl. VI, n° 17), Venise, 1484.
- 3689.** 29×44 r. Naples, 1463. A. DI STATO : *Esecutoriale*, n° 4. Var. simil. : Palerme, 1465-67. — Voy. Likhatscheff (n° 2543), ms. de 1423 (?).
- 3690.** Gênes, 1460/61. A. DI STATO : *Liber Diversorum*, n° 75.
- 3691.** Gênes, 1469/74. IBID. : *id.*, n° 105.
- 3692.** 30×43. Catane, 1476. A. COM. : *Consiglio*, n° 23.
- 3693.** 27,5×42 r. Perpignan, 1486. A. PYRÉNÉES-ORIENTALES, B. 321 : *Actes de la Procuration royale*.
- 3694.** 28,5×42 r. Gênes, 1433/34. A. DI STATO : *Liber Diversorum*, n° 20.
- 3695.** Gênes, 1449. IBID. : *id.*, n° 49. Var. simil. : Naples, 1450 ; Gênes, 1451-56. — Voy. Barone (n° 31), Naples, 1450.
- 3696.** Gênes, 1452. IBID. : *id.*, n° 39.
- 3697.** Gênes, 1458/60. IBID. : *id.*, n°s 69 et 70. Var. ident. : Palerme, 1460-63 ; Catane, 1463.
- 3698.** 34×41. Gênes, 1459. IBID. : *id.*, n° 71.
- 3699.** Gênes, 1469/74. IBID. : *id.*, n° 105.
- 3700.** 30×43. La Haye-du-Puits, 1469. A. MANCHE, E. 5028 : *Cptes de la baronnie*.
- 3701.** Gênes, 1478/79. A. DI STATO : *Liber Diversorum*, n° 118.
- 3702.** 39×56 r. Gênes, 1461. IBID. : *San Giorgio. Metelin*, n° 1314.
- 3703.** Gênes, 1453. MILAN, A. DI STATO : *Doc. dipl.*
- 3704.** 28×42 r. Gênes, 1454. A. DI STATO : *Liber Diversorum*, n° 60. Var. simil. : Gênes, 1457/58.
- 3705.** 29×43 r. Palerme, 1478. A. DI STATO : *Cancellaria*, n° 141.
- 3706.** 40×57 r. Gênes, 1478/79. A. DI STATO : *Liber Diversorum*, n° 117.
- 3707.** Gênes, 1463. IBID. : *id.*, n° 81.
- 3708.** Gênes, 1465. IBID. : *Raccolta di marche di Carte del Cav. Villa*.
- 3709.** Gênes, 1466. IBID. : *Liber Diversorum*, n° 87.
- 3710.** 39×56 r. Gênes, 1463. IBID. : *San Giorgio. Metelin*, n° 1316.
- 3711.** 39×56 r. Gênes, 1464/66. IBID. : *id.*, n° 1317.
- 3712.** Gênes, 1466. MILAN, A. DI STATO : *Doc. dipl.*
- 3713.** 39×56 r. Gênes, 1471. A. DI STATO : *San Giorgio. Metelin*, n° 1324.
- 3714.** 30×44 r. Palerme, 1476. A. DI STATO : *Cancellaria*, n° 137.
- 3715.** 28×42 r. Gênes, 1453/55. A. DI STATO : *Liber Diversorum*, n° 58. Var. simil. : Venise, 1446. — Voy. Likhatscheff (n°s 368 à 370), ms. de 1445.
- 3716.** 28×42 r. Gênes, 1457/59. IBID. : *id.*, n° 68.
- 3717.** 29×42 r. Palerme, 1466. A. DI STATO : *Cancellaria*, n° 119. Var. simil., le cercle placé au dessus et non dessous : Palerme, 1470.
- 3718.** 30×44 r. Palerme, 1476. IBID. : *id.*, n° 137.
- 3719.** 40×55 r. Gênes, 1478. A. DI STATO : *San Giorgio. Metelin*, n° 1332.
- 3720.** 42×54 r. Damme (Belg.), 1450-51. BRUXELLES, A. GÉN. : *Collect. de pap. filigr.* Var. simil. : Gênes, 1460.

3721. Gênes, 1473. A. DI STATO : *Liber Diversorum*, n° 97.
3722. 29×42 r. Palerme, 1473. A. DI STATO : *Cancellaria*, n° 136.
3723. Gênes, 1490/93. A. DI STATO : *Liber Diversorum*, n° 145.
3724. Gênes, 1496. IBID. : *id.*, n° 106.
3725. 39×56 r. Gênes, 1472. IBID. : *San Giorgio. Metelin*, n° 1325. Var. simil. : Gênes, 1475-79.
3726. 30×44 r. Palerme, 1476. A. DI STATO : *Cancellaria*, n° 138.
3727. 28,5×43 r. Gênes, 1478. MILAN, A. DI STATO : *Doc. dipl.*
3728. 40×55 r. Gênes, 1481. A. DI STATO : *San Giorgio. Metelin*, n° 1335.
3729. 29×43 r. Florence, 1495. MILAN, A. DI STATO : *Doc. dipl.* Castan mentionne un filigrane de ce type, dans une impression, Rome, 1493.
3730. Naples, 1503. MANTOUE, A. DI STATO : *Carteggio di Napoli*, n° 24.
3731. 41×57 r. Gênes, 1512. A. DI STATO : *San Giorgio. Metelin*, n° 1359. Var. simil. : Gênes, 1513.
3732. Venise, 1518. Filigr. emprunté à Ongania (p. 198, n° 2).
3733. 33×40. Vicence, 1508. A. NOT. : *Testamenti*.
3734. 32,5×43. Venise, 1501. A. DI STATO : *Petitioni*, n° 751.
3735. 32×43 r. Vérone, 1515. A. COM. : *Abbazia di San Zeno I*, n° 26. Var. simil. : Trévisé, 1514 ; Vicence, 1516. — Voy. Likhatscheff (n° 3481), Venise, 1517.
3736. 32×45 r. Bologne, 1321. A. DI STATO : *Podestà*.
3737. 28×42 r. Perpignan, 1344. A. PYRÉNÉES-ORIENTALES, B. 97 : *Procuratio Real*. Var. ident. : Palerme, 1344 ; Pise, 1345. — Voy. Keinz (n° 151), ms. de 1367 environ.
3738. 29,5×42. Valence, 1396. A. DRÔME, E. 2466 : *Tabellionage*. Var. simil. : Lausanne, 1402 ; Chambéry, 1410-11.
3739. 30×44. Trévisé, 1439. A. COM. : *Podestà*, n° 308. Var. simil. : Palerme, 1443. — Voy. Likhatscheff (nos 934 et 935), ms. de 1434.
3740. 41×58 r. Gênes, 1442. A. DI STATO : *Compere anteriore a San Giorgio*, n° 117.
3741. 28,5×42 r. Gênes, 1443-46. IBID. : *Liber Diversorum*, nos 36 et 43. Var. simil. : Palerme, 1443.
3742. 28,5×43 r. Gênes, 1442. IBID. : *id.*, n° 32. Var. un peu plus grande : Gênes, 1442.
3743. Gênes, 1446. IBID. : *id.*, n° 106. Var. un peu plus grande : Utrecht, 1453.
3744. Gênes, 1448. IBID. : *Raccolta di marche di Carte del cav. Villa*. Var. simil. : Naples, 1448 ; Perpignan, 1451-52 ; Catane, 1452 ; Pignerol, 1459 ; Palerme, 1463. — Voy. Barone (n° 30), Naples, 1448.
3745. 29×42 r. Palerme, 1450. A. DI STATO : *Cancellaria*, n° 85.
3746. 30×44. Lyon, 1463. A. MUN., C.C. 88 : *Taxes perçues au nom du roi*. Var. simil. : Perpignan, 1465 ; Palerme, 1473. — Voy. Barone (n° 34), Naples, 1471.
3747. Port-Maurice, 1466. MILAN, A. DI STATO : *Doc. dipl.*
3748. 30×43 r. Palerme, 1476. A. DI STATO : *Cancellaria*, n° 136. — Voy. Sotheby (*Principia*, t. III, Q° 53), impr. de Caxton, 1483.
3749. 30×43. Perpignan, 1481. A. PYRÉNÉES-ORIENTALES, B. 317 : *Manuel de F. Glassat*. — Voy. Bodemann (n° 54), Naples, 1485.
3750. Venise, 1487. Filigr. emprunté à Ongania (p. 77, n° 2).
3751. Lyon? 1488? Dans *Les chroniques du très-chrestien et très-victorieux Loys de Valoys, onzième de ce nom*. Inc. *absque nota*.
3752. Lucerne? 1495. SOLEURE, STAATSARCH. : *Eidgenössische Abschiede*, I. Var. ident. : Fribourg-en-Brisgau, 1494, dans S. Augustin : *De Civitate Dei cum commentar*, s. n.
3753. 29,5×42. Perpignan, 1496. A. PYRÉNÉES-ORIENTALES, B. 342 : *Procuratio Real*.
3754. 30×43 r. Palerme, 1456. A. DI STATO : *Cancellaria*, n° 100. Var. ident. : Perpignan, 1457 ; Catane, 1459 ; Arles, 1465-67.
3755. 31,5×44. Provence, 1476. A. BOUCHES-DU-RHÔNE : *Collect. de pap. filigr.*

Ciseaux de tôle.

3756. 29×43 r. Vicence, 1450. A. NOT. : *Minute di Bartolo Bassan*. — Voy. Jansen (n° 68), Venise, 1470 (?).

Ciseaux de tondeur.

Les ciseaux de tondeur apparaissent comme filigrane en 1332 sur papier à verg. fine. Dès 1345 jusqu'à la fin du XIV^e s., cette marque se voit sur

papier à grosse verg. Puis il y a une lacune de plus de cinquante ans, après lesquels le filigr. reparaît presque dans la même forme jusque vers 1487.

Les figures 3757 à 3768 sont de provenance italienne. Les 3769 à 3771 sont d'un style différent ; le 3769 est italien, cela est moins sûr pour les deux autres.

- 3757.** 29×43 r. **Trévise**, 1332. A. NOT. : *Minute di Asolo*.
- 3758.** 29,5×45 r. **Grenoble**, 1345. A. ISÈRE, B. 2813 : *Cptes rendus à la Chambre des Cptes*. — Voy. Keinz (n° 154), ms. du XIV^e s.
- 3759.** **Milan**, 1367. SIENNE, A. DI STATO : *Carteggio*. — Voy. Likhatscheff (n° 126), **Sienna**, 1367.
- 3760.** 27×40 r. **Digne**, 1368. A. BOUCHES-DU-RHÔNE, B. 1822 : *Cptes de la claverie*.
- 3761.** 41×60. **Florence**, 1363. A. DI STATO : *Doc. origin.* Var. simil. : **Bruxelles**, 1369 ; **Lyon**, 1371-95 ; **Malines**, 1375-76 ; **Chambéry**, s. d.
- 3762.** **Gênes**, 1452. A. DI STATO : *Liber Diversorum*, n° 56. Var. simil. : **Gênes**, 1458. — Voy. Barone (n° 33), **Naples**, 1453.
- 3763.** 30×43 r. **Naples**, 1453. A. DI STATO : *Cedole di Tesoreria*, n° 23. Var. ident. : **Venise**, 1455 ; **Admont** (Styrie), 1455 ; **Messine**, 1459. — Voy. Zonghi (CVII), **Fabriano**, 1455 ; Keinz (n° 155), ms. du XV^e s. ; Bodemann (n° 6), **Ferrare**, 1471.
- 3764.** 30×44. **Rome**, 1454. MANTOUE, A. DI STATO : *Carteggio di Roma*. Var. simil. : **Rome**, 1458 ; **Cesena**, 1459 ; **Udine**, 1460 ; **Seysenstein**, 1460 ; **Massa**, 1468. — Voy. Weigel & Zestermann (n° 428) : Gravure criblée de l'école du maître E. S.
- 3765.** 29×41 r. **Porlezza**, 1461. MILAN, A. DI STATO : *Doc. dipl.*
- 3766.** **Venise**, 1471. Filigr. emprunté à Likhatscheff (nos 3473 et 3475). — Voy. Ongania (p. 41, n° 2), **Venise**, 1472.
- 3767.** 30×44. **Venise**, 1483. A. DI STATO : *Capi del Consiglio dei Dieci. Lett.*, n° 2. Var. simil. : **Udine**, 1479 ; **Naples**, 1482. — Voy. Urbani (pl. VI, n° 16), **Venise**, 1483 ; Jansen (n° 256), **Venise**.
- 3768.** 30×44. **Udine**, 1487. B. & A. COM. : *Annalia pubblica*, n° 37. Var. ident. : **Vicence**, 1487.
- 3769.** 28,5×42 r. **Naples**, 1432. A. DI STATO : *Cedole di Tesoreria*, n° 1. — Voy. Barone (nos 27 et 28), **Naples**, 1434-43.
- 3770.** 30×42. **Montpellier**, 1447-52. A. MUN. : *Piè-*

ces annexes des registres des conseils extraites des minutes de notaires.

- 3771.** 31×41 r. **Genève**, 1496/99. A. D'ÉTAT : *Registres du Conseil*, n° 14. — Voy. Heitz (*Incunables*, n° 318), **Strasbourg**, s. d.

Clarinette. Voy. *Chalumeau*.

Clef. Voy. aussi *Armoiries : Clef*.

La clef revêt, comme filigrane, des formes assez diverses. Les figures 3772 à 3774 constituent un premier groupe que Zonghi qualifie de râteau ; l'interprétation de cette marque est en effet douteuse. Les 3775 et 3776 forment un second groupe plus réaliste. Les 3777 à 3786 reproduisent une clef dont la tige est formée par un simple trait.

Un dernier groupe, 3787 à 3807, montre la clef avec une tige dessinée par un double trait ; les pannetons ainsi que l'anneau affectent des formes variées. Les nos 3772 à 3789 sont de provenance italienne, de même que les 3792 et 3793. Les 3790 et 3791 ainsi que les 3794 à 3799 appartiennent au Midi de la France ou au Piémont ; le type 3800, d'un dessin élégant, assez abondant malgré sa courte durée, semble provenir d'un battoir champenois. Les 3801 à 3803 sont à rapprocher des types correspondants des deux clefs en sautoir, nos 3879 à 3880, et 3866 à 3870 ; le 3804 est du Midi de la France ; le 3805 du Nord de l'Italie. Les seules figures qui soient munies de lettres (3806 et 3807) sont françaises.

- 3772.** 32×48 r. **Rodez**, 1308/23. A. TARN-ET-GARONNE : *Reconnaissances de Thadié*. Var. simil. : **Udine**, 1313 ; **Provence**, 1314-15 ; **Gênes**, 1316. — Voy. Zonghi (XVI), **Fabriano**, 1310.
- 3773.** 32×45 r. **Toulon**, 1312. A. BOUCHES-DU-RHÔNE, B. 817 : *Reconnaissances*.
- 3774.** 32×46 r. **Torcello**, 1319. VENISE, A. DI STATO : *Atti del Podestà*. Var. simil. : **Udine**, 1320 ; **Trévise**, 1321 ; **Gênes**, 1321 ; **Venise**, 1322.
- 3775.** 32,5×49 r. Filigr. posé vers le centre de la feuille. **Bologne**, 1293. A. DI STATO : *Podestà*. Var. simil. : **Pise**, 1293 ; **Torcello**, 1304.
- 3776.** 30,5×48 r. Filigr. posé vers le centre de la feuille. **Vérone**, 1327. A. COM. : *Abbazia di San Zeno I*, n° 7. Var. simil. : **Vérone**, 1330-33. Var. simil. sur grosse verg. : **Reggio-d'Emilie**, 1350.
- 3777.** **Bologne**, 1312. A. DI STATO : *Podestà*.
- 3778.** 32×45 r. **Bologne**, 1312. A. DI STATO : *Podestà*.

- 3779.** 32×46 r. **Gênes**, 1315. A. DI STATO: *Not.*, n° 178: *Minute di Benedetti Vivaldi*. — Voy. Keinz (n° 159), ms. du XIV^e s.
- 3780.** 30×40 r. **Bologne**, 1318. A. DI STATO: *Podestà*. Var. du groupe 3777 à 3780, toutes sur fine vergeure: **Gênes**, 1315-25; **Rodez**, 1317; **Bar-le-Duc**, 1321; **Overysse**, 1322; **Lyon**, 1324; **Provence**, 1324-26; **Dijon**, 1325; **Grenoble**, 1326-32; **Paris**, 1327; **Avignon**, 1339; **Pise**, 1341; var. sur papier mesurant 41×61: **Gênes**, 1337. — Voy. Bailo (n° 24), **Trévis**, 1322.
- 3781.** **Pise**, 1340-41. FLORENCE, A. DI STATO: *Lett. responsive alla Signoria*, n° 2 et 4. Var. simil. sur grosse verg.: **Provence**, 1341; **Gênes**, 1342; **Paris**, 1342; **Autun**, 1342; **Gondrecourt**, 1343; **Bologne**, 1344-46; **Grenoble**, 1346-49; **Dijon**, 1350.
- 3782.** 30×43. **Bloijs** (Hollande), 1377. LA HAYE, RIJKSARCH.: *Papierenverzameling*. Var. ident.: **Paris**, 1379; **Brabant**, vers 1379. — Voy. Sotheby (*Principia*, t. III, p. 56), **La Haye**, 1373.
- 3783.** **Annecy**, 1398. (Communication obligeante de M. Serand sous-arch. de la H^{te}-Savoie). Var. ident.: **Moirans**, 1399.
- 3784.** 30×42 r. **Toulouse**, 1403. A. MUN., CC. 2129: *Procès des Officiers de la Monnaie*. Var. ident.: **Genève**, 1404.
- 3785.** 29×42. **Genève**, 1416. A. D'ÉTAT: *Not. J. Fusier*, n° 4. Var. ident.: **Monestruel** (Jura), 1419; **Nyon** (Vaud), 1420; **Rodez**, 1423.
- 3786.** 29×41. **Mirabello** (Piémont), 1442. TURIN, A. D'ÉTAT: *Reconnaisances de Suze*, n° 31. Var. simil.: **Lyon**, 1450-51.
- 3787.** 31×48 r. Filigr. posé vers le centre de la feuille. **Bologne**, 1320-21. A. DI STATO: *Podestà*. Var. ident.: **Vérone**, 1326.
- 3788.** 28,5×40 r. **Tyrol**, 1338. INNSBRUCK, STATTHALTEREIARCH., ms. 287: *Einzunfsteberechnungen verschiedener tyrolischer Aemter*.
- 3789.** 31×45 r. **Trévis**, 1328. A. NOT.: *Minute di Marzono*.
- 3790.** 30×43. **Grenoble**, 1419. A. ISÈRE, B. 2820: *Cptes rendus à la Chambre des cptes*. Var. ident.: **Luxan** (Aveyron), 1431.
- 3791.** 28,5×41. **St-Marcellin**, 1420. A. ISÈRE: *Cptes du châtelain*. Var. ident.: **La Rochelle**, 1425; **Bourges**, 1427; **Luxan**, 1431.
- 3792.** **Sienne**, 1419. A. DI STATO: *Carteggio*.
- 3793.** 30×44. **Venise**, 1453. VÉRONE, A. COM.: *Ospedale A. n° 7. Carteggio*. Var. ident.: **Lucques**, 1463. — Voy. Zonghi (CII), **Fabriano**, 1450.
- 3794.** 29×41. **Valence**, 1469. A. DRÔME, E. 2503: *Tabellionage*.
- 3795.** 28,5×43 r. **Colmar**, 1403-06. A. MUN.: *Cptes de la Ville*.
- 3796.** 29,5×41,5. **Genève**, 1439. A. D'ÉTAT: *Procès criminels. Procès de Garnier des Aliberts*.
- 3797.** 29,5×40. **Valence**, 1467. A. DRÔME, E. 2503: *Tabellionage*. Var. ident.: **St-Marcellin**, 1470; **St-Vallier**, 1472; **Grenoble**, 1474-76. — Voy. Midoux & Matton (XLVII), **Midi de la France**, XV^e s.
- 3798.** 30×38. **St-Marcellin**, 1505. A. ISÈRE: *Cptes du châtelain*. Var. ident.: **Grenoble**, 1510.
- 3799.** 29,5×41 r. **Paris**, 1481. A. NAT., Z^{IA} 32: *Cour des Aides*.
- 3800.** 29×43. **Châteaudun**, 1427. A. EURE-ET-LOIR, E. 2725^{bis}: *Tabellionage*. Var. simil.: **Düsseldorf**, 1417 (?); **Douai**, 1429; **Troyes**, 1429-32; **Sens**, 1429-33; **Châlons-sur-Marne**, 1430; **Lorris**, 1430; **Bruxelles**, 1432; **Montebourg** (Manche), 1433; **Maëstricht**, 1435; **Evreux**, vers 1436; **Fleurus**, 1437; tardivement **Orléans**, 1446. — Voy. Midoux & Matton (n° 230), **Bourgogne**, 1430.
- 3801.** 29×41,5. **Genève**, 1434. A. D'ÉTAT: *Procès criminels. Procès de Martin Morillon de St-Aubin en Bourgogne*. Var. ident.: **Cologne**, 1435.
- 3802.** 29,5×41. **Genève**, 1440. IBID.: *id.*, *Procès du chanoine Jean de Vaud*.
- 3803.** 29×41,5. **Genève**, 1434. IBID.: *id.*, *Procès de Pierre-Jean de Cugier*.
- 3804.** 29,5×41. **Grenoble**, 1460. A. ISÈRE, B. 2722: *Etat des Feux*. Var. ident.: **St-Vallier**, 1472; **Grenoble**, 1474-77. Le même filigr. se trouve sur un impr. *absque nota* du *Roman de la Rose* en français. — Voy. Midoux & Matton (XLVI), **Midi de la France**, 1477.
- 3805.** 32,5×44. **Insbruck**, 1550. STATTHALTEREIARCH., ms. n° 141: *Teutsche Missiven*.
- 3806.** 29,5×41. **Poitiers**, 1568. A. VIENNE, G. 1590: *Délibérations capitulaires de Ste-Radegonde*.
- 3807.** **Bruxelles**, 1549. A. NORD: *Chambre des cptes de Lille. Lettres*, 1541-60. Var. ident.: **Anvers**, 1549-50; **Hambourg**, 1552.

Clef tenue par une main. — Voy. *Main*.

Deux Clefs. Voy. aussi *Armoiries: deux clefs*.

Les **deux clefs** revêtent, dans les filigranes, trois

positions différentes : 1° posées parallèlement et adossées l'une à l'autre. 2° s'écartant l'une de l'autre. 3° se croisant ou en sautoir.

Deux Clefs posées parallèlement.

Les figures du XIV^e s. sont toutes italiennes. Dans le style le plus ancien et qui dure le plus longtemps, la tige de la clef est dessinée par un simple trait. Les types à tige à double trait sont peu nombreux et n'ont pas persisté.

Les filigr. du XV^e s. appartiennent à un seul modèle et offrent très peu de dissemblance ; on peut même admirer la régularité avec laquelle les filigranes employés successivement ont été établis. Les variétés avec croisette n'apparaissent que dix ans après celles qui en sont dépourvues. La distribution du papier à cette marque ne laisse pas de doute sur sa provenance champenoise et son abondance témoigne de l'importance du battoir qui le fabriquait.

3808. 28,5×42 r. Reggio-d'Emilie, 1336. A. COM. : *Not.*, n° 24. — Voy. Keinz (n° 166), ms. s. d.

3809. Arezzo, 1340. FLORENCE, A. DI STATO : *Lett. interne responsive alla Signoria*, n° 2. Var. ident. : Autun, 1339-42 ; Florence, 1340 ; Troyes, 1343. — Voy. Likhatscheff (n° 486), ms. de 1342.

3810. 30×45 r. Torcello, 1343. VENISE, A. DI STATO : *Atti del Podestà*. Var. ident. : Rodez, 1343.

3811. 30×45 r. Venise, 1346. A. DI STATO : *Raccolta di Carte*.

3812. 30×46 r. Udine, 1352. B. & A. COM. : *Camerari*, n° 9. Var. ident. : Grenoble, 1353. — Voy. Likhatscheff (nos 2048 et 2049), ms. de 1353.

3813. 29,2×44. Innsbruck, 1354. STATHALTEREIER-ARCH., Ms. n° 109 : *Registratur Ludwig von Bayern-Brandenburg*. Var. ident. : Venise, 1354-56 ; Florence, 1355 ; Tyrol, 1357 ; Udine, 1358. Var. du groupe 3808 à 3813, toutes sur grosse verg., souvent avec fils verg. supplém. : Paris, 1340 ; Trévis, 1342-51 ; Montpellier, 1343-46 ; Magnac, 1344 ; Grenoble, 1344-53 ; Bourges, 1345 ; Cividale, 1345 ; Gênes, 1345 ; Bologne, 1346-51 ; Udine, 1346-54 ; Ferrare, 1347 ; Murano, 1347 ; Palerme, 1348 ; Espagne, 1351 ; Provence, 1354-55 ; Bar-le-Duc, 1355. — Voy. Piekosinski (nos 473 à 477), ms. 1360/70 ; Sotheby (*Principia*, t. III, p. 55), La Haye, 1356.

3814. 42×60. La Perrière-sur-Saône, 1357. A.

CÔTE-D'OR, B. 11,252 : *Tabellionage*. Var. simil. : Narbonne, 1378 ; Metz, 1379/89.

3815. La croix fait assez souvent défaut. Grenoble, 1362. A. ISÈRE, B. 2622 : *Hommages rendus aux dauphins*. Var. simil. : Rouergue, 1362 ; Venise, 1363 ; Trévis, 1364 ; Astaffort, 1364. — Voy. Keinz (n° 165), ms. de 1358 ; Piekosinski (n° 474 à 477), ms. 1360/70 ; Likhatscheff (n° 201), Sienne, 1369.

3816. 31×46. Palerme, 1351. A. DI STATO : *Not. Append.*, n° 3.

3817. 31×45. Palerme, 1355. IBID. : *id.*, n° 135.

3818. 29,5×42 r. Paris, 1452. A. NAT., Z^{IA}, n° 20 : *Cour des Aides*. Var. ident. : Troyes, 1455-57 ; Rouen, 1456 ; Cologne, 1456 ; Utrecht, 1458 ; Pont-à-Mousson, 1459 ; Montaignu (Belg.), 1459 ; Voorne (Pays-Bas), 1459-63 ; Paris, 1464-65.

3819. 30×44. Troyes, 1461. A. AUBE, G. 481 : *Partage des serfs entre le roi et l'évêque*. Var. ident. : Babenhausen, 1464. Var. du groupe 3818 à 3819 : Troyes, 1454-73 ; Gallion, 1455 ; Anvers, 1456-65 ; Moerkerke, 1458 ; Hollande, 1458-68 ; Eccloo, 1459 ; Utrecht, 1460 ; Vieville, 1460 ; Namur, 1460-72 ; Mayence, 1462-64 ; Quiévrain, 1464 ; Amsterdam, 1465 ; Liège, 1465 ; Châteaudun, 1466-70 ; Caen, XV^e s. ; Worms, 1470 ; Enghien (Belg.), 1472 ; Sayn (Nassau), 1472 et, tardivement, St-Omer, 1486. — Voy. Heitz (n° 209), Strasbourg, 1448 ; Hermans, Bois-le-Duc, 1483 ; Vallet de Viriville (n° 82), Bourgogne ? vers 1466 ; Stoppelaar (n° 13), Zélande, 1456 ; Midoux & Matton (n° 231), Soissons, 1467-68 ; Jansen (n° 221), Cologne, inc. de U. Zell et de J. Guldenschaff ; Sotheby (*Typography*, n° 29), Mayence, vers 1465 et (n° 96), Cologne, 1473 ; Sotheby (*Principia*, t. III, pl. Q b, n° 39), inc. de Caxton et (*id.* pl. E. M et P.) dans quelques ouvrages xylographiés ; Heitz (*Incunables*, n° 316), Strasbourg, s. d.

3820. 30×43. Troyes, 1462-67. A. AUBE, G. 1983 et 1984 : *Cptes des tailles et mairies de l'Eglise de Troyes*. Var. ident. : Putte (Pays-Bas), 1465 ; Luxembourg ? 1467 ; Cologne, 1469 ; Bruges, 1474 ; Beauvais, 1475.

3821. 30×42. Heusden, 1465. LA HAYE, RIJKSARCH. : *Papierenverzameling*.

3822. 30,5×44. Namur, 1468-69. A. D'ÉTAT : *Cptes du grand hôpital*. Var. ident. : Maëstricht, 1469 ; Cologne, 1470 ; Hanau, 1476.

3823. 30×44. Troyes, 1468. A. AUBE, G. 485 : *Cptes de la taille des serfs*. Var. ident. : **Bois-le-Duc**, 1475. Var. du groupe 3820 à 3823 : **Moerkerke**, 1464 ; **Anvers**, 1466 ; **Mayence**, 1466 ; **Namur**, 1467-69 ; **Marbourg**, 1469 ; **Clèves**, vers 1470 ; **Bruges**, 1474 ; **Pontoise**, 1477. — Voy. Stoppelaar (n° 14), **Zélande**, 1469 ; Bodemann (n° 220), **Cologne**, vers 1490 ; Desbarreaux-Bernard (pl. XX, n° 6), inc. *absque nota*. **Paris**, 1472 ; Sotheby (*Typography*, n° 9), **Louvain**, s. d. ; Sotheby (*Principia*, t. III, pl. Q.), **Utrecht**, 1480 ; Likhatscheff (n°s 1146 à 1148), **Moscou**, 1477.

Deux Clefs liées s'écartant l'une de l'autre.

Cette disposition des clefs est rare. La plus ancienne figure de ce style remonte à 1308 et la plus récente à 1555. Toutes sont de provenance italienne.

3824. 32×47 r. **Gênes**, 1308. A. DI STATO : *Not.*, n° 50 : *Minute di Simoni e Januini Vataici*. Var. ident. : **Gênes**, 1310-13.

3825. 30×41. **Sion**, 1407. A. DU CHAPITRE DE VALÈRE : *Not.*, n° 93.

3826. 30×41. **Bergame**, 1410. A. NOT. : *Minute di Mozzi Capitani*, n° 2. Var. ident. : **Coire**, s. d.

3827. 32×43 r. **Dresde**, 1483. HAUPT-STAAATSARCH. : *Copialbuch*, n° 63. Var. simil. un peu plus grande : même date et même provenance.

3828. 32×43. **Tyrol**, 1555-58. INNSBRUCK, STATTHALTEREARCH., MS. n°s 141 et 142 : *Teutsche Missiven*. Var. simil., les clefs plus rapprochées : mêmes dates et mêmes provenances. — Voy. Likhatscheff (n°s 3099), ms. de 1563.

Deux Clefs croisées ou en sautoir.

Ce filigrane existe en nombreuses figures et son emploi, qui commence en 1314, s'est prolongé jusqu'assez avant dans le XVII^e s. De même que pour la marque de la clef simple, on trouve un premier groupe où les deux clefs en sautoir ont une tige dessinée par un simple trait (3829 à 3844). Le paneton est tracé parfois par un fil contourné ; ailleurs il forme un rectangle découpé de diverses manières ; tantôt les deux clefs sont liées, tantôt elles sont indépendantes. Un autre groupe est représenté par les clefs dont la tige est dessinée au double trait ; ici encore les types sont assez différents les uns des autres : plusieurs offrent une parenté marquée avec quelques figures de la clef simple.

Les n°s 3829 à 3843 sont de provenance italienne. Le 3844 paraît d'origine française. Son style le rapproche des figures 3893 à 3898 qu'on ne rencontre pas en Italie. Les variétés des types à la tige de la clef dessinée par un double trait (3845 à 3854) appartiennent aussi à l'Italie. Le 3848 qu'accompagne la lettre G doit être rapproché du filigrane n° 974 et de ceux à la lettre G (voy. aux lettres). De même le 3849, où se voit comme marque de fabricant la fleur à cinq pétales, doit être comparé avec les filigr. représentant cette fleur isolée accostée de deux feuilles (voy. n°s 6439 et 6440) et avec le pot dans lequel trempe une tige de la même fleur (Voy. *Pot*).

Les figures 3855 à 3859, à anneau, ont le paneton découpé d'une façon particulière, qui se remarque dans les types 3863 et 3864 à poignée en forme de cœur ; et 3867 à 3870 et 3888, à poignée en forme de losange. Ces douze filigranes appartiennent à la même région, qu'il n'est pas facile de déterminer rigoureusement, mais qui pourrait être le Piémont. Le papier à ces divers types se trouve en effet à Turin, Suze, Cirié, Lanzo, puis sur le revers occidental des Alpes : en Dauphiné, en Provence, jusqu'en Rouergue et en Auvergne ; et sur leur versant septentrional, en Suisse, dans la région du Rhin jusqu'à la mer et en Bavière jusqu'à Augsbourg. Les n°s 3861 et 3862, bien qu'à anneau, sont italiens. La provenance des 3865 et 3866 est incertaine. Les 3871 à 3880 présentent toutes un paneton de même style ; et doivent avoir, par ce fait, une origine commune. La distribution géographique du papier ainsi marqué est assez semblable à celle du groupe 3855 à 3859, quoique s'étendant moins loin ; malheureusement sa présence en Piémont n'est pas constatée, et dès lors, il se pourrait qu'on eût à faire à un produit appartenant au Dauphiné, au Comtat-Venaissin, peut-être même aux environs de Genève, car le papier filigrané de la sorte est particulièrement abondant dans cette dernière localité.

Les figures 3881 à 3884 appartiennent à un même groupe dont l'origine reste problématique. Les 3885 à 3887 sont de provenance italienne, sans doute piémontaise. Les 3890 et 3891 sont les produits des papeteries de Posen, ville dont les armoiries sont les deux clefs en sautoir.

On doit à Lakaszewicz¹ les renseignements suivants sur les établissements des environs de cette ville. Dans le village de Glówno, situé proche de Posen, existait, dès le commencement du XVI^e s. une papeterie. Lorsque, vers la fin de ce siècle, elle fut détruite par une inondation, l'évêque de Posen, Lucas Kosciuki, appela en 1593 le papetier Zacharie Mayer, de Varsovie, pour reconstruire le battoir et le lui afferma, moyennant un loyer annuel de 10 florins et de 3 rames de papier fin à livrer à la chancellerie épiscopale. La papeterie était située sur le ruisseau de Glowna et devint, au commencement du XVII^e s., la propriété d'un bourgeois de Posen, Georges Bolcz. Après sa mort, sa veuve Barbara continua l'exploitation mais, par sa négligence, la laissa tellement déchoir que l'évêque Nowodworski se vit contraint, en 1633, de faire vendre le battoir, par la dite Barbara, à un « Wind- und Papier-Müller » du nom de Johannes. Ce moulin subsista jusqu'aux premières années de la guerre de Suède, sous Jean-Casimir, et fut détruit par l'armée d'invasion.

A un demi-mille de Posen se trouve le moulin dit de Czerwonak, qui appartenait au chapitre de la cathédrale. En 1545, le prévôt Matthias Sliwnicka engagea le papetier Thomas Stempfer, de Masovia, à venir transformer en battoir le moulin de Czerwonak, sous la condition qu'il payerait un loyer annuel de 10 florins et 3 rames de papier. L'acte de concession, reproduit en partie par l'auteur, est du 16 novembre 1545. On ignore combien de temps cette papeterie a fonctionné.

Dans la première moitié du XVI^e s. il existait aux environs de Posen, sur la Warta, à un endroit nommé Spuszna Gac, derrière l'église de Frohleichnam, une fabrique de papier et de cartes à jouer appartenant au papetier et bourgeois Michel Eldsner. Le magistrat lui accorda, en 1549, le privilège exclusif de la fabrication des cartes à jouer, sous la réserve que, pendant les foires, chacun pourrait en apporter du dehors et les vendre. Cet établissement paraît avoir fonctionné jusqu'au XVII^e s.

Outre ces trois papeteries, il a dû en exister d'autres, aux environs de Posen, car, en 1597, le magistrat accorda à six papetiers un statut d'après

lequel ils devaient se régler. L'auteur ne le reproduit pas, attendu, dit-il, qu'il ne renferme rien d'important. De ces six battoirs, il n'en existait plus un seul en 1780, preuve en soit une invitation infructueuse, faite par le magistrat, à ceux qui seraient disposés à réintroduire cette industrie qui florissait jadis sur la Warta.

Inscrites dans un cercle, les deux clefs en sautoir se voient à Sienne en 1400 (n° 3892). La forme des pannetons est semblable à celle du 3845, dont l'origine italienne est par là affirmée. Les filigranes inscrits dans un cercle sont presque tous italiens, aussi croirait-on, de prime abord, que les figures 3893 à 3898 sont originaires de la péninsule, mais elles ne s'y trouvent pas. Il est donc difficile d'émettre une appréciation fondée quant à la provenance des papiers ainsi marqués et, jusqu'à meilleur avis, il faut les rattacher à quelque battoir du midi de la France.

Les figures 3899 et 3900 appartiennent à l'Italie, ainsi que le 3901, où les clefs ont parfois un panneton en forme de crochet, qui les fait ressembler au n° 1158.

Les deux clefs en sautoir enfin, posées sur un écu, revêtent un caractère armorial. Est-ce le cas du 3902? cela est possible; on y verrait alors les armes du chapitre de Genève. Le 3903 est proche parent des 3899 et 3900. La forme de l'écu est plutôt celle d'un cartouche industriel que celle d'armoiries; la balance (voy. nos 2469 à 2471 et 2605 à 2608) est inscrite dans un cartouche semblable ainsi que d'autres filigranes italiens. Les 3904 à 3909 qui, pour la plupart, proviennent de Posen, doivent être considérés comme la suite chronologique des 3890 et 3891 dont ils confirment la provenance, ce filigrane reproduisant les armoiries de la ville. Le 3910 qui est d'un autre style doit avoir une origine différente.

3829. 28×46 r. **Lido-Maggiore**, 1354. VENISE, A. DI STATO: *Atti del Podestà*. Var. simil.: **Arles**, 1354; **Palerme**, 1362. — Voy. Kirchner (n° 31), var. d'un caractère encore plus archaïque: **Frankfort-sur-le-Mein**, 1346.

3830. 30,5×45. **Montpellier**, 1369. A. HÉRAULT: *Not. Mourruty Reymond*. Var. ident.: **Sion**, 1368-74.

3831. 30×43 r. **Reggio-d'Emilie**, 1376. A. COM.: *Inquisizione*. Var. simil.: **Venise**, 1377. — Voy. Piekosinski (n° 471), ms. de 1377.

¹ *Historisch-Statistisches Bild der Stadt Posen, 968-1793, aus dem Polnischen übersetzt von L. König, im Jahre 1846, revidiert und berichtet von Prof. Dr. Tiesler*. Posen, 1878, t. II, p. 4 et s.

- 3832.** 30×44 r. **Venise**, 1381. A. DI STATO: *Raccolta di Carte*. — Voy. Keinz (n° 167), ms. de 1378; Piekosinski (n° 472), ms. de 1370/80.
- 3833.** 32,5×48 r. **Bologne**, 1314. A. DI STATO: *PoDESTÀ*. Var. un peu plus petite: **Lorgues** (Provence), 1314.
- 3834.** 28×42 r. **Capdenac**, 1359. A. TARN-ET-GARONNE: *Reconnaissances*.
- 3835.** **Brioude**, 1368. *Collect. part. de M. Le Blanc*.
- 3836.** 30×45. **Aubrac**, 1390. A. AVEYRON, E. 1177: *Not., Aymeric Niel*.
Var. du groupe 3834 à 3836, toutes sur grosse verg. ordinairement avec fils verg. supplém. La longueur des clefs est très variable: **Texel**, 1361; **Lucq**, 1377; **Montpellier**, 1377-96; **Paris**, 1379; **Perpignan**, 1380; **Grenoble**, 1382; **Provence**, 1391; **Chorges** (H^{es} Alpes), 1392; **Rouergue**, 1396; **Pardies** (Basses-Pyrén.), 1396; **Montbrison**, 1397; **Navarreinx**, 1398. — Voy. Rauter (n° 138), **Silésie**, 1359.
- 3837.** 30×41. **Voorne** (Pays-Bas), 1375. LA HAYE, RIJKSARCH.: *Papierenverzameling*. Var. simil., sur verg. fine: **Milan**, 1376; **Monte-Pulcino** (Sienna), 1380; **Lucques**, 1381; **Bourges**, 1387; **Venise**, 1391; **Avignon**, 1391; **Palerme**, 1399; **Paris**, 1400; tardivement **Cologne**, 1434; **Perpignan**, 1437. — Voy. Keinz (n° 160), ms. de 1389; Likhatschew (n° 202), **Sienna**, 1380.
- 3838.** 40×60 r. **Lausanne**, 1386. A. D'ÉTAT: *Fiefs nobles de Morges, Moudon et Yverdon*. Var. simil.: **Narbonne**, 1389-93.
- 3839.** 27×41 r. **Grenoble**, 1382. A. ISÈRE, B. 2707: *Etat des feux*.
- 3840.** 30×43 r. **Foix**, 1388. A. MUN.: *Cadastre*. Var. du groupe 3839 et 3840, toutes sur grosse verg. avec fils supplém.: **Montpellier**, 1389; **Perpignan**, 1392; **Muret**, 1392/1402.
- 3841.** **Sienna**, 1401. A. DI STATO: *Carteggio*. Var. ident.: **Ferrare**, 1404; **Bologne**, 1405; **Reggio-d'Emilie**, 1406; **Lucques**, 1408-09. — Voy. Midoux & Matton (n° 48), **Roucy**, s. d.
- 3842.** 31,5×43. **Bologne**, 1409-11. A. DI STATO: *PoDESTÀ*.
- 3843.** 40,5×57 r. **Montbrison**, 1392. A. LOIRE, A. 116: *Terrier de Sury-le-Bois*. Var. ident.: **Bourg** (Ain), 1396. Var. ident., mais sur vergeure fine: **Gênes**, 1429.
- 3844.** 29,5×39. **Lyon**, 1450. A. MUN. C.C. 72: *Taxes perçues au nom du Roy*. Var. ident.: **Lyon**, 1451.
- 3845.** **Grenoble**, 1344-49. A. ISÈRE, B. 2633 et 2634: *Hommages rendus au dauphin*. Var. ident.: **Paris**, 1348; **Pise**, 1362.
- 3846.** 31×45. **Lucq**, 1379. A. BASSES-PYRÉNÉES, E. 1403: *Not. Guiraud de Campagne*. Var. ident.: **Venise**, 1381.
- 3847.** 29×44 r. **Palerme**, 1368. A. DI STATO: *Cancellaria*, n° 8. Var. simil., les clefs sont plus ou moins écartées: **Toulouse**, 1366; **Trévise**, 1372-73; **Provence**, 1374; **Montpellier**, 1374; **Neisse**, 1374; **Breslau**, 1375; **Lucq**, 1377; **Paris**, 1378; **Perpignan**, 1378; **Narbonne**, 1381-82. — Voy. Keinz (n° 161), ms. de 1373; Rauter (n° 135), **Silésie**, 1368-74; Piekosinski (n° 479 à 481), mss. de 1366/67 et de 1373; Jansen (n° 47), **Palatinat**, 1358 (?).
- 3848.** 30×43 r. **Venise**, 1370. A. DI STATO: *Raccolta di Carte*. Var. simil.: **Venise**, 1372-79. — Voy. Keinz (n° 162), mss. de 1370 et 1373; Piekosinski (n° 482 et 483), mss. de 1367 et de 1370/80. Var. simil., mais sans la lettre G: **Palerme**, postérieur à 1343. A. DI STATO: *Cancellaria*, n° 1.
- 3849.** ?, ?. BALE, UNIVERS. B: *Ms. C. IV. 11. Varia jurispr.*
- 3850.** 29,5×43. **Fribourg**, 1392. A. D'ÉTAT: *Registre de cptes du notaire Richard de Fülistorf*, n° 10. Var. ident.: **Annecy**, 1397.
- 3851.** 29×43 r. **Reggio-d'Emilie**, 1395. A. COM.: *Inquisizione*. Var. ident.: **Reggio-d'Emilie**, 1399-1401; **Udine**, 1400; près **Sienna**, 1410.
- 3852.** 40,5×58 r. **Reggio-d'Emilie**, 1404. A. COM.: *Conto generale*. Var. ident. sur pap. de format ordinaire: **Reggio-d'Emilie**, 1404.
- 3853.** 31,5×43 r. **Reggio-d'Emilie**, 1439. A. COM.: *Inquisizione*. Var. ident.: **Reggio-d'Emilie**, 1425 (?). *IBID.*: *Not.*, n° 55, 1419-38.
- 3854.** **Lucerne**, 1419. BALE, STAATSARCH.: *Briefe*, n° 1. Var. simil.: **Bergame**, 1420; **Strasbourg**, 1428; **Colmar**, 1428.
- 3855.** 29×43 r. **Grandson**, 1415. LAUSANNE, A. D'ÉTAT: *Cptes du châtelain François Bowier*. Var. ident.: **Düsseldorf**, 1418; **Turin**, 1419-21; **Anvers**, 1424; **Brisach**, 1424; **Neuweilnau**, 1425; **Herford**, 1425; **Marbourg**, 1425; **Bâle**, 1425/26; **Cologne**, 1426; **Abdinghof** (Westph.), 1427; **St-Marcellin** (Isère), 1435.
- 3856.** 30×42,5. **Berne**, 1423. STAATSARCH.: *Spruchbuch*, A. Var. simil.: **Strasbourg**, 1423; **Bruxelles**, 1423; **Fribourg**, 1423-25; **Bâle**, 1423-26; **Berne**,

- 1425-31 ; Aarau, 1427 ; Bade (Bade), 1427 ; Bahrenhausen, 1427 ; Genève, 1428-31 ; Maëstricht, 1429 ; Friedberg, 1429-43 ; Osnabrück, 1431 ; Castellane, 1432 ; Digne, 1432 ; Grenoble, 1434 ; Lille, 1434 ; Neuweilnau, 1434 ; Leeuwenhorst (Pays-Bas), 1435 ; Trèves, 1439. — Voy. Kirchner (n° 32), Francfort-sur-le-Mein, 1447 ; Stoppelaar (n° 12), Zélande, 1433 ; Likhatscheff (n° 547 et 548), Livonie, 1431.
- 3857.** 29×42 r. Brunswick, 1440. STADTARCH. : *Kämmererechnungen*.
- 3858.** 29×41. Decize, 1452. A. NIÈVRE : *Tabellionage*. Var. ident. : Autun, 1455-58.
- 3859.** 29×42. Autun, 1458. A. SAÔNE-ET-LOIRE : *Cptes de l'église cathédrale*.
- 3860.** 29×42 r. Ce filigrane est avarié ; il peut représenter des ciseaux. Lausanne, 1463. CHILLON, A. NOT. : *Minutes de Jacques Daulx*.
- 3861.** 29×44 r. Palerme, 1484. A. DI STATO : *Cancellaria*, n° 154. Var. ident. : Rome, 1484.
- 3862.** 29×40. Catane, 1496. A. COM. : *Consiglio*, n° 38.
- 3863.** 30,5×44. Provence, 1405. A. BOUCHES-DU-RHÔNE : *Collect. de pap. filigr.* Var. ident. : Clermont-Ferrand, 1407 ; Avignon, 1407-09 ; Perpignan, 1409-12 ; Aubrac (Aveyron), 1410 ; Abdinghof, 1417 ; Provence, 1418 ; Würzburg, 1418 ; Lunebourg, 1418 ; Düsseldorf, 1421. — Voy. Heitz (n° 158), Strasbourg, commenc^e du XV^e s. ; Jansen (n° 17), Palatinat, 1380 (?) et (n° 110), Mayence, 1462.
- 3864.** 41×60. Gex, 1415. A. CÔTE-D'OR, B. 7891 bis : *Cptes*. Var. simil. : Bourg-en-Bresse, 1416-35 ; Corgenon (Ain), 1417 ; Turin, 1417-36 ; Lyon, 1420 ; Châteauneuf-en-Valromey, 1420 ; Suze, 1421-35 ; Genève, 1422-35 ; Cologne, 1422-50 ; Cirié et Lanzo, 1424 ; Colombey (Valais), 1435.
- 3865.** 28,5×42. Orléans, 1429. A. LOIRET, A. 1972 : *Taille du pain et du vin*.
- 3866.** 29,5×42. Genève, 1425. A. D'ÉTAT : *Procès criminels. Action civile contre Pierre Crusel*. Var. ident. : Nyon (Vaud), 1423 ; Vevey (id.), 1424 ; Genève, 1425-29 ; Sion, 1425-29 ; Monthey (Valais), 1427 ; Lausanne, s. d.
- 3867.** 29×42 r. Mayence, 1420. WÜRZBURG, KREISARCH. : *Liber feudalis Coradi III*. Var. simil. : Halberstadt, 1417 ; Mayence, 1422 ; Namur, 1441 ; Lunebourg, 1441 ; Hambourg, 1441-46 ; Brunswick, 1442. — Voy. Sotheby (*Principia*, t. III, p. 56), La Haye, 1440.
- 3868.** Fribourg, 1427. BERNE, STAATSARCH. : *Papiersammlung*. Var. simil. : Bavière, 1427 ; Genève, 1428 ; Utrecht, 1430 ; Berne, 1432 ; Anvers, 1432-33 ; Hambourg, 1433-35 ; Digne, 1434 ; Minden, 1436 ; Oberlahnstein, 1436 ; Eberbach (Nassau), 1437 ; Bâle, 1438 ; Erfurt, 1438 ; Draguignan, 1438-39 ; Brunswick, 1444 ; Trèves, s. d., et, tardivement, Hagenwil (Bade), 1458. — Voy. Likhatscheff (n° 921, 922, 980, 981), mss. de 1433-41.
- 3869.** 30×44. Brunswick, 1445. STADTARCH. : *Kämmererechnungen*.
- 3870.** 30×44. Colmar, 1428. A. MUN. : *Cptes de la Ville*. Var. ident. : Abdinghof, 1426 ; Colmar, 1429.
- 3871.** 29×41 r. Genève, 1425. A. D'ÉTAT : *A cause de St-Victor. Recette rière la Ville et Franchises par Perrod*. Var. simil. : Nyon (Vaud), 1437.
- 3872.** 29,5×41. Genève, première moitié du XV^e s. A. D'ÉTAT : *A cause de Pency. Extrait de reconnaissances de Saconnex-le-Petit, Genthod et Céligny par Fabri et Fusier*, 1402.
- 3873.** 29×41 r. Genève, 1425. A. D'ÉTAT : *A cause de St-Victor. Recette rière la Ville et Franchises par H. Perrod*. Var. simil. : Genève, 1428-36 ; Juigné-sur-Loire, 1432 ; Lautrec (Tarn), 1433 ; Nyon (Vaud), 1434-39 ; Thonon, 1436.
- 3874.** 30×44. Genève, 1428-31. A. D'ÉTAT : *Registres du Conseil*, n° 2.
- 3875.** 29,5×40. Sion, 1433. A. DU CHAPITRE DE VALÈRE : *Not. Petri Fabri*, n° 245.
- 3876.** Mâcon, 1434. A. CÔTE-D'OR, B. 4066 : *Cptes du Châtillonnais*. Var. ident. : Cologne, 1437.
- 3877.** 29×42. Lautrec, 1431. A. TARN, E. 358 : *Not. Jean de Mauléon*. Var. simil. : Genève, 1432-50 ; Lausanne, 1437/69 ; Nyon, 1439-47 ; Schaffhouse, 1443 ; Rechberg (Bade), 1443.
- 3878.** 29×41. Genève, 1435. A. D'ÉTAT : *Not. H. Perrod*, n° 5. Var. simil. : Gruyère (Fribourg), 1439 ; Grenoble, 1439 ; Sion, 1439 ; Genève, 1442/45.
- 3879.** 32,5×45. Genève, 1439-40. A. D'ÉTAT : *Cptes de la communauté*. Var. ident. : Munich, 1441.
- 3880.** 28,5×39. Rodez, 1442. A. TARN-ET-GARONNE : *Cptes du comté d'Armagnac*. Var. ident. : Berne, 1444 ; Genève, 1446-47.

3881. **Bologne**, 1466. Filigr. emprunté à Likhatscheff (n^{os} 514 et 515).
3882. 30×42 r. **Augsbourg**, 1463. STADTARCH.: *Bau-meisterambuch*. Var. simil. : **Kempten?** 1464; **Rattenberg** (Tyrol), 1464; **Landsberg**, 1464-69; **Marbourg**, 1465; **Augsbourg**, 1465; **Werdenberg**, 1465; **Würzburg**, 1467; **Bavière**, 1468-70; **Weimar**, 1470; **Leipzig**, 1471; **Gnesen**, 1476.
- D'après les notes de M. Kirchoff, conservées au Buchhändler-Börsen-Verein de Leipzig, ce papier aurait été acheté par le magistrat de Leipzig, en 1471, au prix de 33 gr. la rame ou 1 florin 10 gros d'or, et en 1473 à 2 gr. la main.
3883. **Landsberg**, 1473-74. MUNICH, ALLG. REICHS-ARCH., XV. 8. 5 : *Cassasachen*, n^{os} 28 et 29. Var. simil. : **Bavière**, 1474; **Augsbourg**, 1474; **Nackel**, 1478.
3884. 32,5×44. **Hallstadt**, 1492. BAMBERG, KREIS-ARCH. : *B. Rechnungen*. Var. simil. : **Bavière**, 1507.
3885. 31×44. **Carpentras**, 1465. A. VAUCLUSE, B. 495 : *Arrentement des revenus de la Chambre apostolique*.
3886. **Saluces**, 1468. MILAN, A. DI STATO : *Doc. dipl.*
3887. 31×47. **Catane**, 1468. A. COM. : *Consiglio*, n^o 19. Var. simil. : **Palerme**, 1461-63; **Sargans**, 1470.
3888. 27,5×39 r. **Augsbourg**, 1469-74, dans plusieurs incunables : a. Aurbach : *Summa de sacramentis*, impr. par G. Zeiner, 1469; b. Isidori : *De responsione mundi*; id., 1472; c. *De imitatione Christi, absque nota*; d. *Processus iudiciarius, absque nota*; e. *Evangelium & Episteln auf alle Sontage*, impr. par J. Bämler, 1474; **Strasbourg (?)** 1472 (?) dans A. Eneas Silvius : *Epistolæ in cardinalatu scriptæ* (attribué à J. Mentelin). — Voy. Weigel & Zestermann (n^o 280), ms. **Ulm**, 1470.
3889. 31×43. **Angoulême**, 1522. A. MUN., BB. 1 : *Délib. munic.*
3890. 33×44. **Posen**, 1532. STAATSARCH. : *Acta civilia civitatis Posniatensis*. Ce filigr. a de grands rapports avec le n^o 3846, mais le pap. et la verg. sont beaucoup plus fins; le format aussi est différent, dans le 3890 il mesure 33×44 et dans le 3846, 31×45.
3891. 33,5×44. **Posen**, 1533. IBID. : *Rechnungsbücher der Stadt*. Var. ident. : **Gnesen**, 1534; **Posen**, 1534-38.

Deux Clefs en sautoir inscrites dans un cercle.

3892. **Sienne**, 1400. A. DI STATO : *Carteggio*.
3893. 30×?. **Montpellier**, 1409. A. MUN. : *Pièces annexes des registres des conseils, extraites des minutes de not.* Var. ident. : **Zurich**, 1409-16; **Düsseldorf**, 1411; **Mayence**, 1411; **Perpignan**, 1413; **Aubrac** (Aveyron), 1415; **Carpentras**, 1415; **Münster-sur-la-Moselle**, 1419; **Cologne**, 1420. — Voy. Sotheby (*Principia*, t. III, p. 56), **La Haye**, 1410.
3894. 30×43. **Fribourg**, 1410. A. D'ETAT : *Cptes des trésoriers*. Var. ident. : **Lausanne**, 1404/10; **Mayence**, 1410; **Perpignan**, 1413; **Strasbourg**, 1420; **Fribourg**, 1423.
3895. 30×43. **Neuweilnau**, 1415-16. WIESBADEN, STAATSARCH. : *Kellereirechnungen*. Var. simil. : **Düsseldorf**, 1415; **Hollande**, 1415; **Darmstadt**, 1416; **Strasbourg**, 1420; **Bavière**, 1420; **Bâle**, 1420/21; **Colmar**, 1421. — Voy. Heitz (n^o 159), **Strasbourg**, 1420; Keinz (n^o 163), ms. de 1362 (!).
3896. **Nuremberg**, 1422. KREISARCH., D. 253 : *Rechnungen*. Var. ident. : **Düsseldorf**, 1422; **Colmar**, 1423; **Hambourg**, 1426/36; **Utrecht**, 1427-30; **Soleure**, 1428; **Montebourg** (Manche), 1430; **Bordeaux**, 1430; **Chambéry**, 1437; **Berne**, 1438/1443; **Heusden**, 1439; **Mâestricht**, 1442; tardivement **Coblentz**, 1463.
3897. **Ofen**, 1423. BALE, STAATSARCH. : *Originalbriefe*. — Voy. Heitz (n^o 160), **Strasbourg**, 1423-24.
3898. 29×39,5. **Sion**, 1458. A. DU CHAPITRE DE VALÈRE, CXVIII : *Not. Anthonius Reymondi*. Var. simil. plus ou moins horizont. : **Lausanne**, 1459; **Genève**, 1459-89; **Lautrec**, 1461; **Nyon** (Vaud), 1463; **Sion**, 1475.
3899. 30×44. **Venise**, 1498. A. DI STATO : *Capi del Consiglio dei Dieci : Lettere*, n^o 8. Var. ident. : **Udine**, 1498; **Forli**, 1499. — Voy. Zonghi (CXVI n^o 2), **Fabriano**, 1500. Var. de même style, les deux clefs liées, mais sans être inscrites dans un cercle : **Fabriano**, 1500.
3900. 28×43 r. **Cesena**, 1503. MANTOUE, A. DI STATO : *Carteggio di Roma*.
3901. 30×44. **Arnoldstein**, 1506. KLAGENFURT, A. DES HISTOR. VEREINS : *Stiftsregister*, n^o 55.

Deux Clefs en sautoir dans un Ecu.

3902. 29×41,5. Ce filigr. est à rapprocher des types 3872 à 3876 et tendrait à prouver que l'on a affaire à des armoiries. **Genève**, 1436. A. D'ETAT :

Procès et enquêtes : Procès de Nicod Robert et autres.

3903. 29×43 f. **Pise**, 1521-28. A. DI STATO : *Opera del Duomo : Entrata e uscita*, n^{os} 188 à 190.

3904. 32×44. **Posen**, 1539-40. STAATSARCH. : *Stadtrechnungen*.

3905. 33,5×43. **Posen**, 1569. IBID. : *Acta civilia civitatis Posniatensis*. Var. simil., où la lettre paraît être soit un E. soit un F., même proven. même date.

3906. Filigr. emprunté à Likhatscheff (n^o 3298), ms. de 1576.

3907. 31×41 f. **Posen**, 1578. FRANCFORT-SUR-L'ODER, STADTARCH. : *Geld- und Pfandebücher*. Var. simil. : **Nackel**, 1583.

3908. 30×38 f. **Bromberg**, 1585-89. POSEN, STAATSARCH. : *Judici Bidgostiensis*. Var. simil. : **Posen**, 1590.

3909. 30,5×40 f. **Gloggau**, 1595. BRESLAU, STADTARCH. : *Originalbriefe*. Var. simil. : **Wschowen**, 1597 ; **Gnesen**, 1600.

3910. 33×41. **Treben**, 1592. DRESDE, HAUPT-STAATSARCH. : *Copialbuch*, n^o 590. Var. ident. : **Brunswick**, 1598. — Voy. Likhatscheff (n^o 4184), **Altenbourg**, 1594.

Cloche.

La cloche a été employée comme filigrane dès les premières années du XIV^e s. et elle l'est encore aujourd'hui, ayant attaché son nom à un format de papier, usité particulièrement en France. Il n'est donc pas surprenant qu'on trouve cette marque sous des formes variées et, ce qui en complique le classement, c'est que ces formes ne sont pas toujours accusées et que les intermédiaires ou passages de l'une à l'autre sont fréquents et nombreux.

Quelques auteurs (entre autres Midoux et Matton, n^o 53) ont vu dans certaines figures de la cloche une peau d'animal; d'autres (Gutermann) une crécelle à l'usage des lépreux.

Dans les spécimens les plus anciens, la cloche se présente sous trois aspects principaux qui sont plus conventionnels ou stylisés qu'ils ne sont des représentations réalistes. Dans les filigranes 3911 à 3943, la cloche est de forme conique jusqu'au point de naissance de ses trois attaches, lesquelles vont en s'écartant, et lui donnent parfois une apparence tréflée. Dans les figures de ce style

on rencontre la verg. fine primitive jusque vers 1350; la grosse verg., généralement avec verg. supplémentaire ou alternée de fils fins, apparaît en 1337 et se prolonge jusqu'en 1390. Provenance italienne. Dans les 3944 à 3958 la cloche stylisée se rapproche de la forme cylindrique; ses trois attaches sont disposées parallèlement les unes aux autres. La verg. fine primitive se remarque jusque vers 1350, puis la grosse verg. jusqu'en 1382 et enfin, dès 1379, la verg. fine. Papier italien. Dans les 3959 à 3985, la cloche, très allongée, est de forme conique jusqu'au point de naissance des trois attaches, lesquelles sont disposées parallèlement les unes aux autres. Jansen (p. 372) décrit la cloche de ce style: « un filigrane qui semblerait représenter un gant, si l'on y voyait les cinq doigts ». Ce type ne se trouve pas sur verg. fine primitive; ses spécimens les plus anciens sont sur grosse verg., ils se voient en petit nombre jusque vers 1394. La verg. fine, même très fine, apparaît en 1371. La dimension du filigrane varie du simple au double et oscille entre 0^m,048 et 0^m,100. Origine italienne. Les figures 3986 à 3995 ne rentrent exactement dans aucun des trois groupes précédents; elles forment passage d'une des formes à une autre; toutes sont italiennes.

Les 3996 à 4000 sont surmontées d'un anneau ou d'une tige terminée en anneau; les 4001 à 4006 sont accompagnées d'un petit cercle placé tantôt dans la cloche, tantôt au dessus, tantôt à côté. C'est là une disposition qui se retrouve dans d'autres filigranes de même époque (deux cercles, ciseaux, tête de bœuf etc.).

Dans les 4007 à 4009 la cloche est accompagnée d'une croix, dans le 4010 d'un cœur, dans le 4011 d'un ornement qui ressemble à un briquet et qui somme d'autres filigranes de la même époque (les deux cercles, voy. n^o 3209); dans les 4012 à 4018 la cloche est festonnée, ou agrémentée d'une étoile. Toutes ces figures sont italiennes de même que les 4020 à 4022, où la cloche, conique, est vue d'en bas, en sorte que le contour inférieur est dessiné par deux traits elliptiques entre lesquels se profile l'extrémité du battant. Dans les n^{os} 4022 à 4040, la cloche, de styles assez divers, est engagée dans un bâtis de forme généralement triangulaire. Il est difficile d'assigner leur provenance à toutes ces mar-

ques ; le plus grand nombre est d'origine italienne, les 4037 à 4039 sont probablement françaises. Dans les 4041 à 4062 la cloche présente des contours qui se rapprochent davantage de ceux des cloches ordinaires de nos jours ; toutes ces figures sont sans doute italiennes ; les 4051, 4056 et 4057 pourraient seules faire exception ; les 4058 à 4062 sont vénitiennes. Avec le 4063 commence la longue série des cloches de forme réaliste ou naturelle, et il est singulièrement difficile de dire quels sont les types italiens et quels sont les types français. Les filigr. qui se rencontrent en Italie, tels que les 4063, 4067 à 4069, 4071, 4075, 4076, 4085, 4088, 4091, 4092, 4095 et 4096, appartiennent certainement à la Péninsule, mais d'autres qui leur ressemblent, tels que les 4065, 4070, 4072 à 4074 ont-ils même provenance ? Nous n'oserions l'affirmer. Les n^{os} 4066, 4079, 4081 à 4083, 4086 et 4087, qui vont de 1385 à 1450 environ, à en juger par leur distribution géographique, sont d'origine française. Il semble que les deux pays ont employé simultanément une cloche de même style. Avec le 4097 et jusqu'au 4125 on trouve un type de petite dimension exclusivement français qui, commençant en 1491, se prolonge jusqu'à la fin du XVI^e s. ; ces figures sont tantôt verticales, tantôt horizontales.

Le groupe suivant, formé des 4126 à 4152, renferme les marques accompagnées de lettres ; les types du XIV^e s. 4126, 4129 à 4131, sont italiens, ainsi que le 4140, de 1600 ; tous les autres sont français et proviennent de la région du centre ou du midi.

3911. 32×47 r. Filigr. posé souvent vers le centre de la feuille. **Bologne**, 1311-12. A. DI STATO : *Podestà*. Var. simil. : **Gênes**, 1313-14 ; **Pistoie**, 1315-16 ; **Pise**, 1315-18 ; **Bologne**, 1316-18 ; **Venise**, 1322 ; **Palerme**, 1323.
3912. **Gênes**, 1317. A. DI STATO : *Raccolta di marche di carte, del cav. Villa*.
3913. **Sienne**, 1321. Filigr. emprunté à Likhatscheff (n^{os} 102 et 103).
3914. 40×56 r. **Innsbruck?**, 1321/63. STATTHALTEREIERARCH., ms. n^o 62 : *Raitungsbuch Tyrol*.
3915. 32×46 r. **Trévise**, 1324. A. NOT. : *Minute di Bonsegnori*. Var. simil. : **Gênes**, 1325. — Voy. Zonghi (XXVI, n^o 1), **Fabriano**, 1324.
3916. 31×45 r. **Venise**, 1324. A. DI STATO : *Raccolta*

di marche di carte del cav. Villa. Var. ident. : **Torcello**, 1324.

3917. 32×47 r. **St-Roman**, 1325. A. VAUCLUSE, B. 433 : *Terrier*. Var. ident. : **Aix-en-Provence**, 1326.
3918. 32×47 r. Filigr. souvent posé vers le centre de la feuille. **Bergame**, 1326. A. NOT. : *Minute di Sojario*. Var. simil. : **Florence**, 1327 ; **Bergame**, 1331-38.
3919. 31×41 r. **St-Maurice** (Valais), 1328. A. DE L'ABBAYE : *Procès relatifs aux échutes de biens à Bagnes*.
3920. 28,5×40 r. **Innsbruck?** 1331. STATTHALTEREIERARCH., ms. n^o 287 : *Einzunfte-Berechnungen tyrolischer Aemter*.
3921. **Grenoble**, 1332. A. ISÈRE, B. 2611 : *Hommages rendus aux dauphins*.
3922. 31,5×43 r. **Reggio-d'Emilie**, 1335. A. COM. : *Not.*, n^o 16.
3923. 30×45 r. **Bologne**, 1336. A. DI STATO : *Podestà*. Var. ident. : **Espagne**, 1330/41.
3924. 31×44 r. Filigr. posé vers le centre de la feuille. **Zurich**, 1337. STAATSARCH. : *Seckelamtssachen*. Var. ident. : **Vérone**, 1338.
3925. 29,5×45 r. **Avignon**, 1338. HAMBURG, STAATSARCH. : *Gerichtliche Erkundigungen betreffend einen Streit des Bischoffs von Hamburg*.
3926. 31,5×44 r. Filigr. posé vers le centre de la feuille. **Bergame**, 1339. A. NOT. : *Minute di Capitani Alberto*. Var. simil. : **Bergame**, 1338-43.
3927. 31×45 r. Ibid. **Bergame**, 1340. A. NOT. : *Minute di Panizzoli*, n^o 4.
3928. 32×49 r. **Vérone**, 1341/44. A. COM. : *Conto della chiesa di S. Maria della Scala*.
3929. 32,5×49 r. **Innsbruck?** 1342/53. STATTHALTEREIERARCH., ms. n^o 288 : *Pfannhaus-Rechnungen Tyrol*.
3930. 41,5×60. **Vérone**, 1344. A. COM. : *Abbazia di S. Zeno*, S^e n^o 1, vol. 8.
3931. 30,5×44 r. Filigr. souvent posé vers le centre de la feuille. **Vérone**, 1349. A. COM. : *S. Maria della Virgine. Catastro vecchio*, n^o 2. Var. de même style que les 3911 à 3931, toutes sur verg. fine : **Gênes**, 1315-30 ; **Pistoie**, 1316 ; **Bologne**, 1318-31 ; **Sienne**, 1321 ; **Montpellier**, 1321-33 ; **Forez**, 1323-27 ; **Torcello**, 1324-29 ; **Bergame**, 1324-40 ; **Perpignan**, 1326 ; **Mazères** (Ariège), 1327 ; **Grenoble**, 1327-31 ; **Pise**, 1328-35 ; **Artois**, 1330-31 ; **Vérone**, 1331 ; **Lucques**, 1331-37 ; **Pardies**, 1331/45 ; **Provence**, 1332-44 ; **Le Puy**, 1333 ;

- Navarreinx**, 1334 ; **Draguignan**, 1336 ; **Limoges**, 1338 ; **Bresse**, 1338 ; **Périgueux**, 1339 ; **Bigorre**, 1344 ; **Dijon**, 1345. — Voy. Keinz (n° 186), ms. de 1327 ; Richard (n° 37), **Artois**, 1331 ; Midoux & Matton (n° 53), **St-Quentin**, XIV^e s.
- 3932.** 30×44 r. **Lucques**, 1337. A. DI STATO : *Podestà*, n° 78. Var. simil. : **Pise**, 1338 ; **Draguignan**, 1338 ; **Grenoble**, 1340-41 ; **Provence**, 1341 ; **Bordeaux**, 1342 ; **Montpellier**, 1343.
- 3933.** 30×41 r. **Bourges**, 1342. ROME, A. VATICANO : *Rationes collectoriae*, n° 70. Var. simil. : **Bologne**, 1342 ; **Bordeaux**, 1346 ; **Ferrare**, 1348.
- 3934.** 31×45 r. **Bergame**, 1345. A. NOT. : *Minute di Panizzoli*, n° 4.
- 3935.** 29,5×42 r. **Dijon**, 1346. A. CÔTE-D'OR, B. 11,244 : *Tabellionage*. Var. simil. : **Palerme**, 1347 ; **Grenoble**, 1347-48 ; **Chambéry**, 1349 ; **Champtocéaux**, 1355.
- 3936.** 30×45 r. **Murano**, 1347. VENISE, A. DI STATO : *Podestà*.
- 3937.** 28,5×42 r. **Blois**, 1348. PARIS, A. NAT., K K. 297^A : *Cens du Comté*. Var. simil. : **Palerme**, 1340.
- 3938.** 28,5×42 r. **Trévis**, 1351-52. A. NOT. : *Minute di Asolo*.
- 3939.** 30×45 r. Filigr. posé au centre de la feuille. **Bergame**, 1353. A. NOT. : *Minute di Panizzoli*, n° 7.
- 3940.** **Florence**, 1355. A. DI STATO : *Lett. interne*, n° 5.
- 3941.** 30×43 r. **Bergame**, 1360. A. NOT. : *Minute di Panizzoli*, n° 9.
- 3942.** 26,5×39 r. **Lapanouse**, 1386. A. AVEYRON, E. 974 : *Not.*, B. *Cat.* Var. simil. : **St-Sauvry** (Gers), 1392.
- 3943.** 29×43 r. **Lapanouse**, 1370. IBID., E. 975 : *id.* Var. ident. : **Toulouse**, 1391 ; **Perpignan**, 1402. Var. de même style que les 3932 à 3943, toutes sur grosse verg. à fils supplém. : **Milan**, 1339 ; **Le Puy**, 1339/43 ; **Forez**, 1340 ; **Venise**, 1341-53 ; **Grenoble**, 1342-49 ; **Pardies**, 1345/70 ; **Udine**, 1347 ; **Bologne**, 1347 ; **Brünn**, 1348 ; **Dijon**, 1348/50 ; **Rouergue**, 1350 ; **Forcalquier**, 1350 ; **Botzen**, 1350 ; **Bourges**, 1355. — Voy. Heitz (n° 9), **Strasbourg**, 1450 ; F. Keinz (n° 188), ms. de 1343 et (n° 190), ms. du XIV^e s. ; Kirchner (n° 46 et 48), **Francfort-sur-le-Mein**, 1346 et 1369 ; Piekosinski (n° 561 à 566), ms. de 1361-69.
- 3944.** 31×46 r. **Bologne**, 1319. A. DI STATO : *Podestà*.
- 3945.** 31×47 r. **Bologne**, 1321. IBID. : *id.* — Voy. Keinz (n° 184), ms. de 1322.
- 3946.** 29,5×44 r. **Troyes**, 1343. A. AUBE, G G. 1337 : *Cptes de la grand chambre de l'église St-Etienne*.
- 3947.** 28,5×43 r. **Grenoble**, 1343. A. ISÈRE, B. 2680 : *Reconnaisances*.
- 3948.** **Grenoble**, 1345. IBID., B. 2614 : *Hommages rendus aux dauphins*. Var. simil. : **Grenoble**, 1345-52.
- 3949.** 32×44 r. **Bergame**, 1350. A. NOT. : *Minute di Panizzoli*, n° 6.
- 3950.** **Grenoble**, 1350. A. ISÈRE, B. 2619 : *Hommages rendus aux dauphins*.
- 3951.** 31×46. **Bergame**, 1357. A. NOT. : *Minute di Mantelmi Alberto*.
- 3952.** **Lyon?** 1377-82. A. RHÔNE : *Papiers provenant de la Loire*. Var. simil. : **Montbrison**, 1377.
- 3953.** 30×44. **Chorges**, 1379/94. ROME, A. VATICANO : *Rationes Collectoriae Caturcensis*, n° 96.
- 3954.** 30×43. **Zurich**, 1385. STAATSARCH. : *Rath's und Richtbuch*, n° 3. Var. simil. : **Paris**, 1394. — Voy. Piekosinski (n° 580), ms. de 1386.
- 3955.** 30×43. **Blois**, 1394. PARIS, A. NAT., Z² 312 : *Assises du Bailliage*.
- 3956.** **Soleure**, 1395. STAATSARCH. : *Varia I.* — Voy. Kirchner : **Francfort-sur-le-Mein**, 1392 ; Piekosinski (n° 581), ms. de 1397.
- 3957.** 30×42. **Milan**, 1416. A. DI STATO : *Arch. di Panigarola CC.*
- 3958.** 29×41. **Milan**, 1420. A. NOT. : *Minute di Faido*. — Voy. pour des var. du groupe 3944 à 3958, Heitz (n° 11), **Strasbourg**, 1401 ; Rauter (n° 81), **Silésie**, 1407 ; Piekosinski (n° 584 à 586), mss. de 1398 et de 1390/1400.
- 3959.** 30,5×44. **Innsbruck?** 1353. STATTHALTEREIBARCH., ms. n° 288 : *Pfannhausrechnungen Tyrol.*
- 3960.** 41,5×60. **Vérone**, 1354. A. COM. : *Abbazia di S. Zeno I*, n° 11.
- 3961.** 31×43. **Ferrare**, 1364. MODÈNE, A. DI STATO : *Not. ducali, 63 B. Diversor. instrument.*
- 3962.** 32×43. **Padoue**, 1371. A. COM. : *Sigillo*, n° 4.
- 3963.** 31×43. **Milan**, 1381. A. DI STATO : *Paci e Feudi A.* Var. ident. : **Brescia**, 1385.
- 3964.** 29×42 r. **Venise**, 1384. A. DI STATO : *Secretorum Collegi.*
- 3965.** 30×45. **Trévis**, 1389. A. NOT. : *Minute di Curte*.
- 3966.** **Mantoue**, 1389. A. DI STATO : *Minutario di lettere scritte di Mantova*.

3967. 29×44 r. Trévisse, 1392. A. COM. : *Raccolta di Carte*.
3968. 30,5×43. Ferrare, 1393. MODÈNE, A. DI STATO : *Not. ducali*, 38^a. *Minute di Magnani*. Var. simil. : Bergame, 1394 ; Pavie, 1394 ; Reggio-d'Emilie, 1394-99 ; Berne, 1395 ; Palerme, 1398.
3969. 31×45. Paris, 1393. A. NAT., X¹⁰ 67 B : *Parlement. Accords*. Var. ident. : Zurich, 1401.
3970. Montpellier, 1394. A. MUN. : *Lettres adressées aux consuls*.
3971. 30×44. Palerme, 1396-97. A. DI STATO : *Cancellaria*, n^{os} 26 à 29. Var. ident. : Venise, 1397.
3972. 30×43 r. Palerme, 1396. IBID. : *id.*, n^o 27. Var. ident. : Venise, 1397-98.
3973. 30×45. Calignac, 1397/1401. A. BASSES-PYRÉNÉES, E. 53 : *Procédures*.
3974. 30×44. Bergame, 1397. A. NOT. : *Minute di Mozzi Capitani*, n^o 2.
3975. 30×45. Udine, 1403. B. & A. COM. : *Annalia pubblica*, n^o 15.
3976. 30×45. Würzburg, 1403. KREISARCH. : *Kaiserl. Landgericht. Standbuch*, n^o 519. Var. ident. : Salzbourg, 1403 ; Gurck, 1404 ; Nuremberg, 1404. — Voy. Hasler (n^o 3), Ravensbourg, 1401 ; *Quellen*, n^o 2, Hermannstadt, vers 1400.
3977. 30×45. Udine, 1406. B. & A. COM. : *Annalia pubblica*, n^o 16.
3978. 30×42 r. Neuweilnau, 1412. WIESBADEN, STAATSARCH. : *Kellereirechnungen*.
3979. 30×45. Udine, 1414. B. & A. COM. : *Annalia pubblica*, n^o 19.
3980. 32×45. Padoue, 1416. A. COM. : *Sigillo*, n^o 42.
3981. 30×42. Hollande, 1419. LA HAYE, RIJKSARCH. : *Papierenverzameling*. Var. ident. : Udine, 1420.
3982. 30×44. Udine, 1420-23. B. & A. COM. : *Annalia pubblica*, n^{os} 22 et 23.
3983. 28,5×45 r. Vicence, 1431. A. NOT. : *Minute di Bassan Bortolo*.
3984. 30×45. Udine, 1435. B. & A. COM. : *Annalia pubblica*, n^o 26. Var. ident. : Venise, 1436-37 ; Palerme, 1437-68 ; Hollande méridionale, 1439 ; Bruges, 1443. — Voy. Zonghi (XXVI, n^o 6), Fabriano, 1444 ; Likhatscheff (n^{os} 976 et 977), Russie, 1441.
3985. Venise, 1473. Filigr. emprunté à Ongania (p. 43, n^o 2).

Nombreuses variétés appartenant au groupe 3959 à 3985, différentes dans leurs dimensions et leurs proportions, tantôt grêles, tantôt mas-

sives : Ratisbonne, 1387-1411 ; Venise, 1389-1438 ; Breslau, 1392-1404 ; Udine, 1392-1423 ; Bergame, 1394 ; Padoue, 1394-1408 ; Bologne, 1395 ; Reggio-d'Emilie, 1395-99 ; Trévisse, 1395-1407 ; Vienne, 1396 ; Schweidnitz, 1396 ; Nuremberg, 1397-1404 ; Palerme, 1398-1406 ; Leyde, 1401 ; Landsberg (Bavière), 1401 ; Colmar, 1402 ; Calais, 1403 ; Salzbourg, 1403 ; Hongrie, 1404-09 ; Magdebourg, 1406-07 ; Neuweilnau (Nassau), 1407 ; Sienne, 1407-10 ; Lucques, 1409 ; Lubeck, 1409 ; Würzburg, 1409-14 ; Berlin, 1411-24 ; Bamberg, 1412 ; Prague, 1413 ; Olmütz, 1413 ; Halberstadt, 1413 ; Catane, 1414 ; Tyrol, 1419 ; Utrecht, 1420 ; Vicence, 1426-40 ; Rome, 1427 ; Gurck, 1427 ; Urbino, 1432.

L'abondance du papier de ce groupe de la cloche en Allemagne, et sa rareté en France, est une preuve qu'il provient de la Haute-Italie, probablement des Etats de Venise. — Voy. Keinz (n^{os} 187 et 189), mss. de 1396 et 1400 ; Hermanns, Bois-le-Duc, 1400 ; Rauter (n^o 13), Silésie, 1398 ; Stoppelaar (pl. I, n^{os} 14 et 15), L'Ecluse, 1404 et Middelbourg, 1430 ; Urbani (pl. IX, n^o 29), Padoue, 1395-1405 ; Piekosinski (n^{os} 587 à 619), de 1388-1400 ; Likhatscheff (n^{os} 455 à 460), mss. de 1392-1400 (et 1239 à 1241), Jassy, 1495.

3986. 32×46 r. Bologne, 1324. A. DI STATO : *Po-destà*.
3987. 30,5×46 r. Lucques, 1332. A. DI STATO : *Po-destà*, n^o 24.
3988. 31×44 r. Lucques, 1336. IBID. : *id.*, n^o 69.
3989. 30,5×44 r. Bergame, 1337. A. NOT. : *Minute di Panizzoli*, n^o 1.
3990. 31×45 r. Filigr. posé vers le centre de la feuille. Bergame, 1340. A. NOT. : *Minute di Capitani Alberto*.
3991. 30,5×42 r. Ibid. Bergame, 1344. A. NOT. : *Minute di Panizzoli*, n^o 5.
3992. 29×41 r. Harlem, 1354. LA HAYE, RIJKSARCH. : *Papierenverzameling*.
3993. 25×37 r. Hollande mérid., 1354. IBID. : *id.*
3994. Mantoue, 1368. A. DI STATO : *Minutario di Lett. scritte di Mantova*.
3995. 28,5×42 r. Bergame, 1369. MANTOUE, A. DI STATO : *Carteggio di Venezia*.
3996. 30,5×45. Pise, 1355. A. DI STATO : *Provisiones Consili Major*, n^o 42.
3997. 30×45. Pise, 1356-57. IBID. : *id.*, n^{os} 43 à 45. Var. simil. : Gênes, 1357.

3998. Paris, 1357. A. NAT., XI^c 10 : *Parlement. Accords*. Var. simil. : **Aix-en-Provence**, 1358 ; **Pistoie**, 1358 ; **Bologne**, 1359-60.
3999. 29×42 r. **Gouda**, 1363. LA HAYE, RIJKSARCH. : *Papierenverzameling*.
4000. 30×44 r. **Bâle**, 1366. STAATSARCH. : *Jahresrechnungsbuch*. Var. simil. : **Sienne**, 1369 ; **Zurich**, 1369 ; **Bruges**, XIV^e s. — Voy. Likhatscheff (n° 203), **Sienne**, 1369.
4001. 30×45. **Venise**, 1401. A. DI STATO : *Not. diversi*, 1364-1401. Var. moins haute et plus massive : **Ferrare**, 1417.
4002. 30,5×44. **Würzburg**, 1402. KREISARCH. : *Kaiserl. Landgericht. Standbuch*, n° 517^a. Var. ident. : **Bergame**, 1406 ; **Kitzingen** (près Würzburg), 1407. — Voy. Piekosinski (n°s 622 et 623), ms. de 1390/1400.
4003. 30×44. **Bergame**, 1412. A. NOT. : *Minute di Mozzi Capitani*, n° 2.
4004. 30×44. **Vicence**, 1423. A. NOT. : *Testamenti*. Piekosinski (n°s 625 et 626) et Keinz (n° 193) donnent une cloche de même style, mais surmontée de deux petits cercles, au lieu d'un, aux dates de 1397/98, 1390/1400 et de 1337 (!?).
4005. 30×41. **Vicence**, 1418. A. NOT. : *Testamenti*. — Voy. Piekosinski (n° 574), ms. de 1390-1400.
4006. 30×43 r. **Vicence**, 1425. A. NOT. : *Testamenti*.
4007. 31,5×48 r. **Trévise**, 1321. A. NOT. : *Minute di Bonsegnori*.
4008. 30×42 r. **Harlem**, 1356. LA HAYE, RIJKSARCH. : *Papierenverzameling*.
4009. 30×44. **Perpignan**, 1394. A. PYRÉNÉES-ORIENTALES, B. 155 : *Sommaire des fermes du patri-moine royal*. — Voy. Piekosinski (n° 620), ms. de 1395/96.
4010. 30×45. **Bergame**, 1369. A. NOT. : *Minute di Advinatri Lanfranco*, n° 1.
4011. 29×44 r. **Brescia**, 1389. A. OSPED. : *Testamenti*. — Voy. Piekosinski (n° 624), ms. de 1397/98.
4012. 30×45. **Trévise**, 1393. A. NOT. : *Minute di Siletto*. — Voy. Piekosinski (n° 627), ms. de 1395.
4013. 29×41 r. **Innsbruck**, 1400/06. STATTHALTEREICH. : *Papiersammlung*.
4014. 30×42. **Würzburg**, 1405. KREISARCH. : *Kaiserl. Landgericht. Standbuch*, n° 520. Var. ident. : **Zurich**, 1408 ; **Schweidnitz**, 1408 ; **St-Gall**, s. d. Var. un peu plus petite : **Düsseldorf**, 1412.

Briquet. — Filigranes, II.

4015. **Munich**, 1409. ALLG. REICHSARCH., XV. 8. 5 : *Cassasachen*, n° 7.
4016. 29×43 r. **Augsbourg**, 1414. STADTARCH. : *Bau-meisteramtbuch*. — Voy. Keinz (n° 192), ms. du XIV^e s.
4017. 31,5×44. **Zurich**, 1417. STAATSARCH. : *Rath's und Richtbuch*, n° 14. Var. simil. : **Ratisbonne**, 1417-23 ; **Augsbourg**, 1423 ; **Munich**, 1423 ; **Kitzingen** (près Würzburg), 1428.
4018. 31×43 r. **Augsbourg**, 1421. STADTARCH. : *Bau-meisteramtbuch*.
4019. 31×44. **Espagne**, 1358/61. ROME, A. VATICANO : *Rationes Collectoriarum Hispaniarum*, n° 117. — Voy. Piekosinski (n°s 571 et 572), mss. de 1360/70.
4020. 30,5×45. **Trévise**, 1360. A. NOT. : *Minute di Lancenigo*.
4021. 30×43. **Bergame**, 1422. A. NOT. : *Minute di Da Brambilla*, n° 2.

Cloche avec son bâtis.

4022. 30×44 r. **Udine**, 1330. B. & A. COM. : *Nota Gabrielis de Cremona, Canc. Patr.* Var. simil. : **Gênes**, 1333 ; **Bologne**, 1334-38.
4023. 30,5×46 r. Filigr. posé parfois au centre de la feuille. **Trévise**, 1332. A. NOT. : *Minute di De Campo*. Var. simil. : **Trévise**, 1336 ; **Montpellier**, 1336/41 ; **Lucques**, 1337 ; **Ferrare**, 1341 ; **Pistoie**, 1342.
4024. **Paris**, 1335. A. NAT., XI^c I B : *Parlement. Accords*. Var. simil. : **Paris**, 1336.
4025. 30×45 r. **Gex**, 1336. A. CÔTE-D'OR, B. 1090 : *Terrier*. Var. simil. : **Angers**, 1339.
4026. **Gênes**, 1340. A. D'ÉTAT : *Not.*, n° 175. *Minute di Antonio Fellone*.
4027. 30×44 r. **Bologne**, 1340. A. DI STATO : *Po-destà*.
4028. 29,5×41 r. **Rodez**, 1342. A. AVEYRON, C. 1421 : *Fragments de procès*. Var. ident. : **Grenoble**, 1342-43.
4029. 30×43. **Grenoble**, 1345. A. ISÈRE, B. 2607 : *Hommages rendus aux dauphins*. Var. simil. : **Perpignan**, 1346 ; **Bologne**, 1346-54 ; **Venise**, 1347 ; **Parme**, 1347 ; **Udine**, 1376. — Voy. Likhatscheff (n° 204), **Sienne**, 1369.
4030. 29×43 r. **Aix-en-Provence**, 1346. A. BOUCHES-DU-RHÔNE, B. 1594 : *Rationnaire de la Viguerie*.
4031. 28×40 r. **Bordeaux**, 1354. A. GIRONDE, G. 238 : *Cptes de l'archevêché*. Var. simil. : **Greno-**

- ble, 1355; **Champtoceaux**, 1355; **Montpellier**, 1365; **Udine**, 1379.
4032. 30,5×45. **Feurs**, 1382-84. A. LOIRE, B. 1966: *Cptes de la prévôté*.
4033. 30×44. **Perpignan**, 1397. A. PYRÉNÉES-ORIENTALES, B. 165: *Manuel de Gabr. Resplant.* — Voy. Zonghi (XXVI, n° 4), **Fabriano**, 1387.
4034. 28,5×43 r. **Montpellier**, 1400. A. MUN.: *Délibérations des Consuls de mer*. Var. ident.: **Lucques**, 1402-07. — Voy. Zonghi (XXVI, n° 5), **Fabriano**, 1418.
- Les figures 4033 et 4034 sont presque identiques, mais l'une est sur grosse verg. à verg. suppl., l'autre est sur verg. fine avec attaches aux pontuseaux. C'est là un exemple typique du passage d'une verg. à une autre.
4035. 29,5×44 r. **Schweidnitz**, 1409. BRESLAU, STAATSARCH., III. 15: *Landbuch des Fürstenthums*. — Voy. Keinz (n° 191), ms. de 1404.
4036. 30×46. **Udine**, 1417. B. & A. COM.: *Annalia pubblica*, n° 21.
4037. 30×45. **Rouen**, 1428. A. SEINE-INFÉRIEURE, G. 2487: *Cptes de fabrique de la cathédrale*.
4038. **Pignerol**, 1438. TURIN, A. D'ÉTAT: *Châtellenie de Lanzo*, liasse, n° 142. Var. simil.: **St-Marcellin**, 1450.
4039. 29,5×42. **Grenoble**, 1450. A. ISÈRE, B. 2826: *Cptes des monnaies*. Var. simil.: **St-Marcellin**, 1460.
4040. 30×45. **Lucques**, 1472. A. DI STATO: *Podestà*, n° 1450. — Voy. Zonghi (XXVI, n° 7), **Fabriano**, 1472.

Cloche de formes variées.

4041. 27×41 r. **Arles**, 1356. A. BOUCHES-DU-RHÔNE, B. 1711: *Cptes du Clavaire*.
4042. 28,5×40 r. Le filigr. est fait avec un gros fil. **Reggio-d'Emilie**, 1356. A. COM.: *Not.*, n° 33.
4043. 31×45. **Bergame**, 1361. A. NOT.: *Minute di Mantelmi Alberto*.
4044. 30×43. **Sion**, 1370. A. DU CHAPITRE DE VALÈRE: *Reconnaisances diverses de 1320-40* (et au delà). Var. simil.: **Interlaken** (Berne), 1364.
4045. 30,5×45. **Bergame**, 1370. A. NOT.: *Minute di Advinatri Lanfranco*, n° 1.
4046. 30×44,5. **Paris**, 1392. A. NAT., X^{1c} 65 A: *Parlement. Accords*.
4047. 30×43 r. **Palerme**, 1396. A. DI STATO: *Cancellaria*, n° 27.

4048. 31,5×44. **Chartres**, 1397. A. EURE-ET-LOIR, G. 161: *Contrats du chapitre de N^o-D^e*.
4049. 31×42. **Bâle**, 1401. STAATSARCH.: *Münster-Fabrikbüchlein*.
4050. 30×44. **Naples**, 1404. A. DI STATO: *Ladislaus*, n° 368. — Voy. N. Barone (n° 20), **Naples**, 1397-1407.
4051. 29,5×43. **St-Marcellin**, 1405. A. ISÈRE: *Cptes*.
4052. 30×43. **Vicence**, 1425. A. NOT.: *Testamenti*.
4053. **Baden** (Argovie), 1426. BALE, STAATSARCH.: *Briefe*, n° 3. — Voy. Kirchner (n°s 49), **Frankfort-sur-le-Mein**, 1400.
4054. 31,5×44. **Bergame**, 1438-42. A. NOT.: *Minute di Bonvicini Cristoforo*.
4055. 31×44 r. **Vicence**, 1442. A. NOT.: *Minute di Ferretto Giacomo*.
4056. Ce filigr. représente-t-il une cloche? **St-Chartier** (Indre), 1458? PARIS, A. NAT., Z² 4001: *Assises*; feuille volante annexée.
4057. 36×49. **Bruyère**, 1486. A. MEURTHE-ET-MOSELLE, B. 3664: *Cptes du receveur de Bruyère et d'Arches*.
4058. **Venise**, 1476. Filigr. emprunté à Ongania (p. 48, n° 4).
4059. **Venise**, 1491. A. DI STATO: *Petitioni*, n° 744. — Voy. Desbarreaux-Bernard (pl. XIII, n° 96), **Venise**, 1490?; Portal (pl. IV, n° 15), inc. *absque nota*.
4060. **Venise**, 1491. Filigr. emprunté à Ongania (p. 86, n° 2).
4061. ?×44. **Wolfsberg**, 1505. KLAGENFURT, A. DES HISTOR. VEREINS: *Bisthum Bamberg, IX*. — Voy. Desbarreaux-Bernard (pl. XIV, n° 111), **Venise**, 1494; Urbani (pl. VI, n° 21), **Venise**, 1494.
4062. 32×42. **Trévise**, 1523. A. COM.: *Podestà*, n°s 339 et 340.
4063. 30,5×43. **Vérone**, 1364-65. A. COM.: *Mensa Vescov.*, n° 1. Var. ident.: **Mantoue**, 1372. — Voy. Heitz, **Strasbourg**, milieu du XIV^e s.
4064. 30×42. **Würzburg**, 1370. KREISARCH.: *Kaiserl. Landgericht. Standbuch*, n° 539. Var. ident.: **Gouda**, 1371. — Voy. Sotheby (*Principia*, t. III, p. 112), **Amsterdam**, 1370.
4065. 30×44. **Cuffy**, 1375-76. A. CÔTE-D'OR, B. 4374 et 4376: *Cptes*. Var. ident.: **Paris**, 1385.
4066. 30×44. **Ambérieu**, 1385. A. CÔTE-D'OR, B. 872: *Terrier*. Var. simil.: **Bourges**, 1386-87; **Rodez**, 1393; **Grenoble**, 1393-96; **Montpellier**,

- 1396 ; **Donzy**, 1398 ; **Moirans**, 1399 ; **St-Bonnet-le-Château**, 1400 ; **Aubrac**, 1402.
4067. 30×45. **Bourges**, 1387. ROME, A. VATICANO : *Rationes Collectoriarum*, n° 84. Var. ident. : **Florence**, 1388-89 ; **Venise**, 1389 ; **Pise**, 1390-91. — Voy. Zonghi (XXVI, n° 3), **Fabriano**, 1387 ; Likhatscheff (n°s 205 et 206), **Sienne**, 1387.
4068. 30,5×45. **Padoue**, 1388. A. COM. : *Sigillo*, n° 7.
4069. 29,5×45. **Udine**, 1390-92. B. & A. COM. : *Annalia pubblica*, n°s 9 et 10.
4070. 30×?. **Savoie**, 1393. MARTIGNY (VALAIS), A. MUN. : *Lettre du comte Amé*. Var. simil. : **Chillon** (Vaud), 1401.
4071. 31×43. **Ferrare**, 1396. MODÈNE, A. DI STATO : *Not. ducali*, n° 38 C. *Minute di Magnani Nicolaus*.
4072. 29,5×43. **Perpignan**, 1398. A. PYRÉNÉES-ORIENTALES, B. 167 : *Notule de Gabr. Resplant*. — Voy. Midoux & Matton (XVIII), **Midi de la France**, XIV^e s.
4073. 30,5×45. **Lautrec**, 1399. A. TARN, E. 358 : *Not. Jean de Mauléon*. Var. simil. : **Montpellier**, 1441.
4074. 30×41,5. **Provence**, 1399. A. BOUCHES-DU-RHÔNE : *Collect. de pap. filigr.* Var. ident. : **Genève**, 1400/10.
4075. 31×44. **Reggio-d'Emilie**, 1400. A. COM. : *Not.*, n° 59.
4076. 29×45 r. **Reggio-d'Emilie**, 1402. IBID. : *Inquisizione*. Var. simil. : **Pavie**, 1400 ; **Perpignan**, 1418.
4077. 29,5×43. **Grenoble**, 1410. A. ISÈRE, B. 2713 : *Etat des Feux*. Var. simil. : **Grenoble**, 1414-22 ; **Lausanne**, 1415 ; **St-Marcellin**, 1420.
4078. 30×42. **Rhijnsbourg**, 1411. LA HAYE, RIJKS-ARCH. : *Papierenverzameling*.
4079. 30×44. **Thury**, 1412. A. CALVADOS, E. 447 : *Cptes*.
4080. 29×43 r. **Bar-le-Duc**, 1415. A. MEUSE, B. 683 : *Cptes de la gruerie*. Var. ident., sans attaches au filigr. : **Bar-le-Duc**, 1416.
4081. 29,5×43. **Troyes**, 1415. A. AUBE, G. 246 : *Cptes des amendes de l'Officialité*. Var. simil. : **Douai**, 1416 ; **Arras**, 1418-19 ; **St-Jean-de-Losne**, 1418/24 ; **Schwytz**, 1420 ; **Colmar**, 1420-24 ; **Leyde**, 1420-25 ; **Bâle**, 1420-26 ; **Rouen**, 1420-26 ; **Troyes**, 1421 ; **Lille**, 1421 ; **Dijon**, 1421 ; **Châteaudun**, 1421-22 ; **Yèvre**, 1422 ; **Voorne**, 1422 ; **Utrecht**, 1422-23 ; **Schaffhouse**, 1424 ; **Hollande**, 1424 ; **Silly**, 1425 ; **Paris**, 1426. — Voy. Heitz : **Strasbourg** ? 1422 ; Stoppelaar (pl. II, n° 7), **L'Ecluse**, 1416 ; Midoux & Matton (n°s 210 et 211), **Laon** et **La Fère**, 1417 ; Sotheby (*Principia*, t. III, p. 112), **Harlem**, 1417-27 ; Likhatscheff (n°s 940 et 941), **Russie**, 1429.
4082. 30×43. **Cologne**, 1417. STADTARCH. : *Briefbuch*, n° 6. Var. simil. : **Colmar**, 1417 ; **Decize**, 1420 ; **Orléans**, 1420-22 ; **Autun**, 1422 ; **Brabant**, 1422 ; **Eccloo**, 1436. — Voy. Likhatscheff (n° 942), **Russie**, 1429.
4083. 30×40. **Genève**, 1432. A. D'ETAT : *A cause de St-Victor : Grosse de H. Perrod*, n° 3. Var. simil. : **Genève**, 1440-46 ; **Neuchâtel**, 1459. — Voy. une cloche de même dimension, Desbarreaux-Bernard : (pl. XI, n° 70), **Venise**, 1483 et (pl. XX, n° 1), **Paris**, vers 1471.
4084. 30×44. **Namur**, 1438. A. D'ETAT : *Cptes de l'Hôpital des grands malades*.
4085. 32×43. **Bergame**, 1442. A. NOT. : *Minute di Bonvicino Christoforo*.
4086. 30,5×44. **Sens**, 1446. A. YONNE, G. 1135 : *Cptes de fabrique de l'église*. — Voy. Sotheby (*Principia*, pl. S, n° 7), tiré d'un *Ars Moriendi* que l'auteur juge d'origine allemande et date de 1460 environ.
4087. 28,5×40. **Montbrison**, 1446. A. LOIRE, A. 104 : *Terrier de St-Just en Chevalet*. Var. simil. : **Montbrison**, 1452-54 ; **Decize**, 1457.
4088. 42×55 r. **Damme**, 1447. BRUXELLES, A. GÉN. : *Collect. de pap. filigr.* Var. simil. : **Gênes**, 1448.
4089. 31×42 r. **Vienne**, 1450 ? HAUS- HOF- UND STAATSARCH., ms., n° 50 : *Acht und Aberachtsbuch Kaiser Sigismund und Fried. II*. Var. ident. : **Nuremberg**, 1414 ? MEMMINGEN, STADTARCH. : *Städteacta* fol°, n° 287.
4090. **Soleure**, 1456. STAATSARCH. : *Rathsmanual*, IV. Var. simil. : **Soleure**, 1457 ; **Lausanne**, 1460/66 ; **Lyon**, 1461 ; **Genève**, 1462/82 ; **Sion**, 1465-68 ; **Changin** (Jura), 1478.
4091. 29,5×44. **Perpignan**, 1458. A. PYRÉNÉES-ORIENTALES, B. 278 : *Manuel de Fs. Glassat*. Var. simil. : **Lausanne**, 1461 ; **Gênes**, 1462 ; **Sion**, 1464 ; **Palerme**, 1465.
4092. 30×44 r. **Rome**, 1484. MILAN, A. DI STATO : *Doc. dipl.* Var. simil. : **Naples**, 1485 ; **Venise**, 1485. — Voy. Barone (n° 79), **Naples**, 1496.
4093. 31,5×43. **Nantes**, 1504. A. MUN., C.C. 405 : *Cptes de la recette*. Var. simil. : **Saumur**, 1512.

4094. 29×39. Poitiers, 1518. A. VIENNE, G. 1298 : *Délib. capit.*
4095. Vicence, 1559. A. NOT. : *Testamenti.*
4096. 27,5×41 r. Pise, 1560-61. A. DI STATO : *Opera del Duomo. Entrata e uscita*, n^{os} 205, 208, 209. Var. simil. : Pise, 1577.
4097. 29×42. Montauban, 1491. A. TARN-ET-GARONNE : *Not. Azemary.* — Voy. Desbarreaux-Bernard (pl. XXIII, n^o 11), Toulouse ? *absque nota* ; Gras (n^o 22), Forez, 1508.
4098. 29×41. Belmont (Ain), 1493. A. JURA : *Terrier du prieuré.*
4099. 29×42. Lyon, 1493. A. MUN., C.C. 16 : *Rôle des habitants.* Var. simil. : Châteaudun, 1494 ; Le Puy, 1495-1542 ; Montpellier, 1514 ; Valence, 1517 ; Montolieu, 1524. — Voy. Portal (pl. II, n^o 8). Lyon, 1490 ; Midoux & Matton (XXXV), Midi de la France, 1499.
4100. 41,5×57 r. Filigr. posé tout au bord de la feuille. Teyssonges, 1512. A. AIN : *Terriers*, n^{os} 5 et 5^{bis}.
4101. 29×41,5. Lyon, 1516. A. MUN., C.C. 29 : *Rôle des habitants.* Var. simil. : Lautrec, 1518-20 ; Le Puy, 1521.
4102. 29×41. Le Puy, 1520. A. HAUTE-LOIRE : *Not. Sobrier.* Var. simil., un peu plus grande : Grenoble, 1529.
4103. 28,5×40. Valence, 1529. A. DRÔME, E. 2573 : *Not. Chion.* Var. simil. : Provence, 1531.
4104. 27×39 r. Perpignan, 1538. A. PYRÉNÉES-ORIENTALES, B. 361 : *Actes de la procuration royale.*
4105. 27,5×39. Aigueperse (Puy-de-Dôme), 1539. A. MUN. : *Délibérations*, n^o 2.
4106. 28,5×41. Valence, 1539. A. DRÔME, E. 2573 : *Not. Chion.*
4107. 28×39. Rossillon, 1542. A. CÔTE-D'OR, B. 862 : *Terrier.*
4108. 28,5×39. Perpignan, 1547. A. PYRÉNÉES-ORIENTALES, B. 427 : *Actes de la procuration royale.* Var. ident. : Carcassonne, 1550 ; Bourges, 1555.
4109. 28×38. Carcassonne, 1552. A. AUDE : *Not. Aliquot.*
4110. 26×37 r. Orléans, 1557. A. LOIRET, A. 1864 : *Censives générales.*
4111. 28×39,5. Tours, 1557. A. INDRE-ET-LOIRE : *Not. Terreau.*
4112. 28,5×40. Tours, 1563. *IBID.* : *id.*
4113. 24,5×30. Tours, 1565. *IBID.* : *id.*
4114. 25×32. Beauvais, 1566. A. OISE, H. 1608 : *Reconnaissance à St-Jean des Viviers.*
4115. 29×41. Lyon, 1515. A. MUN., C.C. 28 : *Rôle des habitants.* Var. simil. : Montpellier, 1519.
4116. 28,5×41. Lautrec, 1520. A. TARN, E. 522 : *Not. Antoine Augue.* Var. ident. : Montpellier, 1520 ; Provence, 1529.
4117. 28×41. La croix qui est à l'intérieur de la cloche pourrait être un I. Montpellier, 1525. A. MUN. : *Pièces annexes des registres du Conseil extraites des minutes des notaires.* Var. ident. : Valence, 1536.
4118. 25,5×46. Grenoble, 1527. A. ISÈRE, B. 2831 : *Cptes des monnaies.* Var. simil. : Perpignan, 1529.
4119. 28×40. Valence, 1530. A. DRÔME, E. 2564 : *Not. de la Faurie.* Var. simil. : Provence, 1529 ; Lyon, 1538 ; Grenoble, 1540 ; Avallon, 1542 ; Carcassonne, 1543 ; Valence, 1554 ; Montfrin (Gard), 1561 ; Nîmes, 1563.
4120. 29×41. Perpignan, 1535. A. PYRÉNÉES-ORIENTALES, B. 363 : *Notule de J.-F. Prada.* Var. simil. : Le Puy, 1547.
4121. 28×40. Le Puy, 1548. A. HAUTE-LOIRE : *Not. E. Rivier.* Var. simil. : Valence, 1544.
4122. 28,5×41. Valence, 1550. A. DRÔME, E. 2577 : *Not. Chion.* Var. simil. : Valence, 1553-55.
4123. 28,5×39. Carcassonne, 1565. A. AUDE : *Not. Aliquot.*
4124. Lyon, 1582. A. MUN., C.C. 158 : *Taxes perçues au nom du Roy.* Var. simil. : Avignon, 1597.
4125. 29×39. Lyon, 1595. A. RHÔNE : *Actes capitulaires de St-Just*, n^o 33.

Cloche accompagnée de lettres.

4126. 30×43. Bergame, 1394. A. NOT. : *Minute di Mozzi Capitani*, n^o 2. Var. simil. : Bergame, 1397-1406.
4127. 28,5×40. Le Puy, 1585. A. HAUTE-LOIRE : *Not. Johanny.* Var. de même style portant en outre un B sur la cloche : Montpellier, 1619.
4128. 28×39. Lyon, 1588. A. RHÔNE : *Actes capitulaires de St-Just*, n^o 31. Var. simil., également filigr. double : Ambert, 1605 ; Lyon, 1606 ; Dijon, 1607 ; St-Etienne, 1607 ; Die, 1610 ; Annonay, 1611 ; Montfort, 1614.
4129. 31,5×48 r. Reggio-d'Emilie, 1325. A. COM. : *Aministrazione della massaria del pubblico.*

4130. 33×49 r. **Vérone**, 1345. A. COM. : *Conti di S. Maria della Scala*. Var. simil. sur pap. de 41,5×60. Le second filigr. est souvent placé en sens inverse du principal.
4131. 30,5×44. **Bergame**, 1368. A. NOT. : *Minute di Mozzi Capitani*, n° 1.
4132. 29×40. **Montpellier**, 1535. A. MUN. : *Jurisdiction des Consuls de mer*.
4133. 28,5×41. **St-Gilles**, 1513 ? A. GARD, G. 1174 : *Reconnaissance à St-Amans-lès-Sommières*.
4134. 28,5×38. **Ambert**, 1545. A. MUN. : *Not. Antoine Gardet*. Var. ident. : **Valence**, 1548.
4135. 28,5×39. Les lettres sont indistinctes ; on peut lire AH ou AFI. **Le Puy**, 1586-89. A. HAUTE-LOIRE : *Not. Jauguet*. Var. ident. : **Le Puy**, 1590-92.
4136. **Le Puy**, 1577. A. HAUTE-LOIRE : *Not. Coppié*. Var. simil. : **Le Puy**, 1579-89 ; **Lyon**, 1588-99 ; **Montélimar**, 1599 ; **Chabeuil** (Isère), 1599 ; **Avignon**, 1599 ; **Valence**, 1605.
4137. 27,5×39. **Grenoble**, 1592. A. ISÈRE, B. 2833 : *Cptes des monnaies*.
4138. 28×39. **Le Puy**, 1598. A. HAUTE-LOIRE : *Not. Doléson*.
4139. 28,5×41,5. Les lettres semblent être CC ; il est possible pourtant que ce soit un P et que cette variété doive être rapprochée du n° 4132. **Le Puy**, s. d. A. HOSPIT., n° 779 : *Extrait du terrier du Vernet* de 1503.
4140. 30,5×42. **Milan**, 1600. A. DI STATO : *Doc. dipl.*
4141. 28,5×41. **Montpellier**, 1501. A. MUN. : *Pièces annexes des registres du Conseil, extraites des minutes de notaires*. Var. simil. : **Lyon**, 1512 ; **Le Puy**, 1518-48 ; **Languedoc**, 1525. — Voy. Midoux & Matton (n° XXIV), **Midi de la France**, 1472 (! ?).
- En rapprochant ce filigr. des figures 4142, 4143 et 4158, on doit y reconnaître les initiales et la marque du papetier J. Chabanes.
4142. 29×40. Les lettres I CHA sont placées à contre-sens de la cloche. **Bouzols**, 1519-35. A. HAUTE-LOIRE : *Not. Rivier*. Var. simil. : **Le Puy**, 1535-64 ; **Vivarais**, 1563.
4143. 27,5×39 r. **Le Puy**, 1566-69. A. HOSPIT., n° 531 et 533 : *Cptes*. Var. simil. : **Le Puy**, 1570-89 ; **Lyon**, 1600. Var. simil., mais où la cloche quoique placée dans le même sens que les lettres I CHA est mal tournée, de sorte que les initiales IC s'y voient renversées : **Le Puy**, 1570-96.

4144. 28×40. **Lyon**, 1601. GENÈVE, B. *Ms. franç.* 197^{aa} : *Papiers des églises réformées*, portef. n° 5. Var. ident. : **Valence**, 1602 ; **Le Puy**, s. d.
4145. 28×46. **Lyon**, 1599. A. RHÔNE : *Délib. capit. de St-Just*, n° 36. Var. ident. : **Ventérol** (Drôme), 1602.
4146. 28×38. **Lyon**, 1603. GENÈVE, B. *Ms. franç.* 197^{aa} : *Papiers des églises réformées*. Var. ident. : **Valence**, 1607.
4147. 28×39. **Le Puy**, 1587. A. HOSPIT., n° 408 : *Terrier*.
4148. 28×40. **Lyon**, 1591. A. RHÔNE, G. 2893 : *Minutes de l'église de St-Nizier*.
4149. 28×40. **Lyon**, 1597. IBID. : *id.*
4150. 28,5×40. **Le Puy**, 1563. A. HAUTE-LOIRE : *Not. Coppié*. Var. simil., les lettres PISR placées dans le même sens que la cloche : **Pont-d'Ain**, 1564.
4151. 28,5×41. **Cluny**, 1603. A. SAÔNE-ET-LOIRE, H. 14^a : *Reconnaissance de Bersornay et de Ruère*. Var. ident. : **Montbrison**, 1604 ; **Valence**, 1604.
4152. 27,5×39. **St-Paul-Trois-Châteaux**, 1594, GENÈVE, B. *Ms. franç.* 197^{aa} : *Papiers des églises réformées*, portef. n° 3.

Cloche accompagnée d'un nom de personne ou de lieu.

Avec le groupe 4153 à 4165 surgissent, accompagnant la cloche, des noms de lieux ou de personnes. Celui d'Arcié, 4154, se rapporte sûrement à une localité, les autres sont probablement ceux de papetiers. L'article XI du règlement français sur la papeterie, du 29 janvier 1739, exigeait des fabricants qu'ils missent sur leurs produits « la première lettre du nom et le surnom en entier du maître fabricant ». Mais cet usage était bien antérieur au règlement, et le 4165 en montre l'application déjà en 1561.

Les 4153 à 4165 donnent une dizaine de noms de papetiers du XVI^e s. qui ont marqué leurs produits du signe de la cloche ; il ne sera pas sans intérêt de reproduire une liste de noms de papetiers du XVII^e s. et du commencement du XVIII^e qui ont agi de même, en mentionnant les endroits et la date auxquels nous avons trouvé le papier qui les porte :

Asyssartier	Provence , 1670.
C. Avier	St-Claude (Jura), 1641.
I. Avisier	Bourgoin , 1626.

G. Bacheli et G. Bachelier	} Nîmes, 1620-28 ; Avignon, 1633 ; Salins, 1637.	A. Crive	St-Jean-de-Losne, 1658.
A. Bachelier		Le Puy, 1 ^e moitié du XVII ^e s.	J.-C. Curra
V. Bartelet et V. Bertelet	} Avignon, 1663-89 (7 fois).	J. Cusson	Dijon, 1647.
I. Bertholie		Lyon, 1621.	J. Dalles
C. Bertolie	id. 1678.	Dam. Ich	} Gray, 1614 ; Lyon, 1617 ; Die, 1618.
C. Bertone	id. 1678.	C. Duren	
G. Beve	id. 1629.	G. Durif	} Nîmes, 1614 ; Avignon, 1618 ; Donzère, 1631.
P. Bonnoy & P. Bonnefoy	} Grignan, 1669.	P. Fanor	
A. Bouvier		Tanay (Ain), 1673.	C. Farias ou C. Fartas
S. Bouzon et S. Bouzon ou B. Bouzon	} Avignon, 1643 ; Moras, 1646 ; Valence, 1648-58 ; Donzère, 1650 ; St-Alban-en-Pousin, 1647 ; Provence, 1654 ; Nyons, 1656 ; Saou (Drôme), 1661 ; Grenoble, 1661.	C. Faye	Nîmes, 1640.
		A. Feneron	Lyon, 1618.
		Jean Figeat ou Jean Figlat	Die, 1618-24 ; Valence, 1620-25.
P. Bouson	} Besançon, 1686 ; Lyon, 1688.	Antoine Filat et A. Filla	} Uzès, 1636-59.
		I. Filia et I. Felia	
A. Bruan	Cuiseaux, 1680.	A. Floreton	Dijon, 1670.
Pierre Buisson	Valence, 1633.	J. Fogiere	St-Marcellin, fin du XVII ^e s.
B. Caproni	Franche-Comté, 1641.	S. ou B. Gailhairdon	} Provence, 1655-92 ; Privas, 1656 ; Avignon, 1657-1723 ; Moutelier (Drôme), 1660 ; Saou (Drôme), 1665 ; Valence, 1665.
L. Caproni	} Grenoble, 1613-67 ; Genève, 1664-67 ; Dijon, 1670.		
Pierre Cartelier		} Châteauneuf d'Isère, 1619 ; Bourgoin, 1626-50 ; Valence, 1629-56 ; Provence, 1633-46 ; La Mure, 1639 ; Die, 1649 ; Grande-Chartreuse, 1650 ; Mens, 1650 ; Chabeuil (Isère), 1651 ; Salins, 1652.	A. Gailhardon avec 2 ^d filigrane Crest (papeterie de la Drôme)
	P. Cartelier		} Avignon, 1688 ; Genève, 1721-27.
P. Cartelier avec 2 ^d filigrane Peru (papeterie de l'Isère)	Valence, 1661 ; Nyons, 1668 ; La Jonchère, 1668 ; Nîmes, 1671 ; Dijon, 1678.	I. Garnier	
P. Cartelier avec 2 ^d filigr. Chabeul (papeterie de l'Isère)	} Neuchâtel, 1714.	Gaviac	Toulouse, 1681.
P. Cartelier avec 2 ^d filigr. Paviot (papeterie de l'Isère)		Perpignan, 1652.	I. Goivon
D. Chabanes	Avignon, 1640.	A. Gorbier et A. Gourbière	} Valence, 1658-70 ; Livron, 1660 ; Salins, 1667 ; Moutelier (Drôme), 1672 ; Aigues-Mortes, 1677.
J. D. Chanaux	Tain (Drôme), 1647-49.		
A. Chastelain et A. Chatelain	Dijon, 1696.	S. Gouton	Provence, 1634.
A. Cheles	Rodez, 1623.	N. Gras	id. 1670.
J. Clouvet	Le Puy, 1660.	Jan-Louis Gras	} Dauphiné, 1652 ; Saou (Drôme), 1665 ; Montpellier, 1668 ; Valence, 1670 ; Lyon, 1696-97.
A. Cour		P. B. ou S. Grizon	
		P. B. ou S. Grizon	

Simon Grison	}	Avignon , 1643-67; Valence , 1647.
I. Grivel		Ambert , 1633-41.
B. Johannot		Lyon , 1632.
M. Johannot		Luzerna (Piémont), 1726.
P. Johanotz		Les Feuillées (Ain), 1670.
I. P. Joubert		Nîmes , 1630.
I. Joubert avec mil- lésime de 1673	}	Lyon , 1678.
F. Maurair		Avignon , 1681.
C. Mesonie		Les Feuillées (Ain), 1670.
A. Mongofier		Lyon , 1639.
Mova	}	Chateaufiel (Franche-Com- té), 1632.
A. Navele		Uzès , 1659; Orange , 1661; Les Feuillées (Ain), 1670.
Nicolane		Annecy , 1652.
A. Pacon		Lyon , 1698.
M. Pailhon en Forest		Forez , XVII ^e s.
Jean Paien avec 2 ^d filigrane Trevoze (papeterie de Vau- cluse)	}	Avignon , 1711-23.
Estiene Pair		Avignon , 1636; Die , 1637.
A. Perier		Dijon , 1660.
G. C. Poit		Lyon , 1615.
I. Rave		Provence , 1659.
C. Roderse		Charolles , 1615.
Marsa Rousset	}	Avignon , 1654-56; Valence , 1655-61; Vinsobre , 1656; Dauphiné , 1661; Saou (Drôme), 1665.
I. Rouxfavier		Avignon , 1636; Tain , 1648; Valence , 1649.
G. Sauveur avec 2 ^d filigrane, Grilhon (papeterie de Vau- cluse)	}	Avignon , 1733.
I. Signe		Provence , XVII ^e s.
J. J. Tacussel		Avignon , 1707.
V. Teliere		Avignon , 1633.
Piere Tenon	}	Nyons , 1624; Valence , 1631; Avignon , 1634.
Claude Teule		Avignon , 1671-81; Entraï- gues , 1674.
P. Tourgoum		Avignon , 1691-95.
I. Vaisier		Autun , 1624.
I. Varene		Valence , 1629.
I. Vialate		Lyon , 1637.

A. Vimal		Besançon , 1630.
A. Vodoire	}	Besançon , 1622; Gray , 1622; Clermont-Ferrand , 1627.
I. Vodoire, I. Vou- doire		Lyon , 1640; Le Vigan , 1656; Montpellier , 1656.
A. Voudoire		Dijon , 1628; Uzès , 1636.

Voilà donc près d'une centaine de papetiers qui, dans l'espace d'un siècle et demi, ont employé la cloche comme filigrane, et cela dans une région embrassant à peine le quart de la France et s'étendant, au sud-est de ce pays, jusqu'à une ligne passant par Toulouse, Rodez, Clermont-Ferrand, Autun, Dijon, Gray, Besançon et Neuchâtel.

4153. 27×38. La dernière lettre du nom est indistincte. **Avignon**, 1593. A. VAUCLUSE, B. 546 : *Procédures devant les cours d'Avignon*, feuille isolée.

4154. 30×39. **Besançon?** 1591. A. DOUBS : *Collect. de pap. filigr.* (Voy. aussi n° 972.)

Le nom d'Arcié est celui d'une localité (Arcier) sur le Doubs dont le battoir est bien connu. La date de 1591, quoique reproduite par M. Gauthier (pl. 1, n° 3), a besoin d'être confirmée, car il est surprenant qu'on ne trouve point de papier marqué au nom d'Arcier, entre 1591 et 1606. Voici au sujet de ce battoir deux extraits du livre de raison de Pouillet retrouvé par M. Gauthier et cités par lui¹ : « Au nom de Dieu, je suis arrivé (en 1608) au village d'Arcier pour faire ma résidence en une papelerie assensée le premier avril, lendemain de Pasque florie. Dieu veuille que ce soit à la bonne heure ! ». « La papelerie d'Arcier a commencey à virer, à battre des pattes le neufvième septembre 1608, lendemain de la Nativité Notre Dame; et le vintième du dit mois que dessus nous avons commencez à faire du papier ». La papeterie a commencé à marcher le 9 septembre 1608 et le temps écoulé du 1^{er} avril à cette date, soit cinq mois, a dû être employé à la réfection du battoir. M. Gauthier reproduit aussi la cloche accompagnée du nom de deux autres papeteries de la Franche-Comté : *Arbois*, en date de 1659, et *Baume*, en date de 1690.

4155. **Le Puy**, 1576. A. HAUTE-LOIRE : *Not. Coppié*. Var. simil. : **Le Puy**, 1584-94; **Montpellier**, 1589; **Tarbes**, 1591; **Lyon**, 1594-96; **Avignon**, 1595.

¹ Ouvrage cité, p. 16.

4156. 28×38. **Lyon**, 1595. A. RHÔNE : *Actes capit. de St-Just*, n° 31. Var. simil. : **Montpellier**, 1598 ; **Avignon**, 1598 ; **Le Puy**, 1599-1603 ; **Lyon**, 1605 ; **Valence**, 1616.
4157. 28×39,5. **Côte St-André** (Isère), 1603. GENÈVE, B. *Ms. franç.* 197^{aa} : *Papiers des églises réformées*, portef. n° 5. Var. simil. où le nom de Buisson est précédé de l'initiale P : **Valence**, 1612-15 ; **Pont-en-Royans**, 1614.
4158. 28×40. **Le Puy**, 1588. A. HAUTE-LOIRE : *Not. Cornillon*. Var. simil. : **Anduze**, 1603 ; **Provence**, 1603 ; **Grenoble**, 1603-14 ; **Le Puy**, 1605 ; **Aigues-Mortes**, 1607 ; **Lunel**, 1611 ; **Montpellier**, 1611-1619 ; **Valence**, 1612 ; **Nîmes**, 1613-20 ; **Lyon**, 1621 ; **Gray**, 1626. Var. où les lettres du nom I. Chabanes sont formées par un trait simple : **Nîmes**, 1627 ; **Le Puy**, 1628.
4159. 28×40,5. **Le Puy**, 1588. A. HAUTE-LOIRE : *Not. Doléson*. Var. simil., dans deux desquelles le nom est placé la tête en bas : **Chambéry**, 1603 ; **Grenoble**, 1603 ; **Sommières**, 1606 ; **Metz**, 1616.
4160. **Grenoble**, 1600. A. ISÈRE, B. 2916 : *Generalia*. Var. simil. : **Lyon**, 1602-32 ; **Provence**, 1602-23 ; **Grenoble**, 1603 ; **Valence**, 1605-12 ; **St-Marcellin**, 1606 ; **Dôle**, 1613 ; **Annonay**, 1615-30 ; **Avignon**, 1616 ; **Genève**, 1620 ; **Dijon**, 1628. Var. au nom de A. P. Fouge : **Avignon**, 1617.
4161. 27,5×40. **Ventérol** (Drôme), 1600. GENÈVE, B. *Ms. franç.* 197^{aa} : *Papiers des églises réformées*, portef., 4. Var. ident. : **Grenoble**, 1601 ; **Lyon**, 1602. Var. où le nom est plus petit et plus serré : **Dijon**, 1607 ; **Valence**, 1612 ; **Lyon**, 1613 ; **Genève**, 1616 ; **Embrun**, 1626 ; **Figueras**, 1659.
4162. 28,5×37. **Grenoble**, 1577-78. A. ISÈRE, B. 2914 et 2916 : *Generalia*. Var. au nom de A. J. Mathias : **Ambert**, 1623. Voy. le même nom accompagnant le filigr. 4443.
4163. 28×38. **Provence**, 1597. A. BOUCHES-DU-RHÔNE : *Collect. de pap. filigr.* Var. simil. : **Ambert**, 1603/19 ; **Lyon**, 1606 ; **Grenoble**, 1608 ; **Belleville**, 1617 ; **Pont-de-Veyle**, 1621.
4164. 28,5×40. Le nom du papetier n'est pas d'une lecture bien sûre. **Grenoble**, 1599. A. ISÈRE, B. 2915 : *Generalia*.
4165. 28,5×41. **Sommières** (Gard), 1561. GENÈVE, B. *Ms. franç.* 197^{aa} : *Papiers des églises réformées*, portef. n° 1.

Cloche inscrite dans un cercle.

La cloche, inscrite dans un cercle, constitue un dernier groupe dont les quatre plus anciennes figures, 4166 à 4169, sont de provenance italienne.

4166. 30×42 r. **Ferrare**, 1354. MODÈNE, A. DI STATO : *Not. ducali*, n° 7. *Minute di Benindenti Moyses*.
4167. 31×44. **Bologne**, 1355. A. DI STATO : *Podestà*. Var. ident. : **Padoue**, 1355. — Voy. Keinz (n° 194), ms. de 1370 environ ; Urbani (pl. IX, n° 30), **Padoue**, 1355.
4168. 31×44. **Trévise**, 1355. A. NOT. : *Minute di De Fero*. Var. ident. : **Tyrol**, 1355-56 ; **Lido-Maggiore**, 1356 ; **Ferrare**, 1359.
4169. **Venise**, 1482. Filigr. emprunté à Ongania (p. 65, n° 1).
4170. 30×40. **Le Puy**, 1587. A. HAUTE-LOIRE : *Not. Jauguet*.

Clou.

Le clou est un filigrane peu abondant, bien que son emploi ait duré de soixante à soixante-dix ans. Il n'a certainement été utilisé que par un seul battoir en Italie. Les plus anciennes figures, 4171 à 4174, sont sur vergeure fine primitive ; la grosse vergeure apparaît en 1340.

4171. 32×46 r. **Gênes**, 1306. A. DI STATO : *Not.*, n° 177. *Minute di Benedetti Vivaldi*. Var. simil. : **Bologne**, 1312-20 ; **Artois**, 1317-18. Var. simil., à tige fine, le clou mesurant 0^m,062 à 0^m,073 : **Gênes**, 1313 ; **Torcello**, 1325 ; **Rome**, 1340? — Voy. Richard (n° 12), **Artois**, 1318.
4172. 31×46 r. **Torcello**, 1319. VENISE, A. DI STATO : *Podestà*.
4173. 30×44 r. **Bologne**, 1312. A. DI STATO : *Podestà*. Var. simil., le clou mesurant au total 0^m,070 à 0^m,080 : **Murano**, 1312 ; **Sienne**, 1312-1313 ; **Gênes**, 1313 ; **Bologne**, 1320. — Voy. Likhatscheff (n° 38 et 39), **Sienne**, 1312-13.
4174. 32×44 r. **Bologne**, 1325. *IBID.* : *id.* Var. ident. : **Avignon**, 1328-29.
4175. 29×42 r. **Aix-en-Provence**, 1340-42. A. BOUCHES-DU-RHÔNE, B. 1591 et 1592 : *Rationnaire de la clavierie d'Aix*. Var. ident. : **Béziers**, 1326/58 ; **Empoli**, 1341 ; **Torcello**, 1343.
4176. **Grenoble**, 1344. A. ISÈRE, B. 2812 : *Comptes rendus à la chambre des comptes*. Var. simil. : **Grenoble**, 1345 ; **Maguelonne**, 1345 ; **Bologne**, 1346 ; **Gênes**, 1347. — Voy. Keinz (n° 168), ms.

de 1340 environ. Var. sur pap. de 40×57 r. : **Mayence**, 1357.

4177. 29×44 r. **Palerme**, 1364/68. A. DI STATO : *Cancellaria*, n° 8. Var. simil. : **Rodez**, 1374. — Voy. Kirchner (n° 77), **Francfort-sur-le-Mein**, 1358.

Cochon. Voy. *Sanglier*.

Cœur.

Sans avoir été abondant, le filigrane du cœur a eu une longue durée et présente une grande variété de formes. Quelques-unes des figures classées sous cette rubrique peuvent être des écussons, car c'est là une disposition fréquente de l'écu. Le cœur simple, sans accessoires, 4178 à 4226, varie de grandeur ; les deux plus anciens spécimens sont sur verg. fine primitive ; le 4180 est seul sur grosse verg. ; avec le 4181 on retrouve la verg. fine, de plus en plus fine. Les dessins identiques entre eux sont rares, la plupart de ceux qui sont reproduits ici n'ont été rencontrés qu'une fois.

Le cœur n'a pas été signalé en Italie ; cependant il est probable que les types 4178 et 4179 en proviennent. On ne le rencontre pas non plus en Allemagne ; c'est une marque essentiellement française, qui a été employée par plusieurs battoirs.

Les papiers où le cœur est posé vers un des bords de la feuille, 4196, 4198, 4207, 4209, 4212, 4218, à en juger par leur distribution, paraissent originaires du sud-ouest de la France ; celles où il est posé au centre de la feuille, 4223, 4225, 4227, proviennent des environs de Genève.

Enfin, il est probable que l'Auvergne a aussi utilisé ce filigrane. Le tableau des marques des papeteries d'Ambert, en 1732, publié par M. Cohendy¹, montre que le cœur forme une partie intégrante de vingt de ces marques sur quarante et une ; cela prouve le grand emploi de ce signe dans la province. Le cœur, de petite dimension, surmonté d'une croix au trait, 4232 à 4235, constitue un filigrane assez répandu à partir de 1489 jusqu'en 1513. La distribution du papier à cette marque lui assigne une provenance champenoise ou lorraine.

La figure 4236 n'a pas été signalée dans les impressions vénitiennes ; le spécimen reproduit a été

relevé sur une feuille isolée dont la provenance reste indéterminée bien qu'écrite à Venise.

Les types du cœur surmonté d'un trait étoilé, 4238 à 4280, se rencontrent dans un district assez restreint comprenant l'Ain, le Jura, la Savoie, la Suisse française et le Piémont avec une apparition exceptionnelle à Mayence. Il est vraisemblable que cette marque, usitée d'abord en Piémont, s'est acclimatée de bonne heure aux environs de Genève. L'abondance de ce filigrane dans les impressions genevoises de 1536-75, de même que sa position fréquente au centre de la feuille, conformément aux ordonnances de 1562, en sont la preuve. La présence de lettres alphabétiques diverses témoigne que plusieurs battoirs se servaient de la marque devenue banale.

La figure du cœur simple, 4281, porte comme second filigrane le nom de Siros, papeterie du Jura (voy. p. 163). L'usage d'inscrire en toutes lettres le nom du battoir, assez répandu en Allemagne, est rare en France.

Les figures du cœur accompagnées d'ornements divers (croix formée par un double trait, étoile, feuille de trèfle, flèche, fleur, fleur de lis, fleuron), 4282 à 4301, ne constituent pas de groupes importants. On remarquera la grande ressemblance des types 4283 et 4285 que sépare cependant un siècle d'intervalle. Il est bien probable que les pontuseaux du type le plus ancien, 4283, sont beaucoup plus écartés que ceux du plus récent, 4285 ; malheureusement le fait n'a pu être constaté, ces pontuseaux étant invisibles ; les 4287 et 4288 sont originaires des environs de Genève.

Les 4302 à 4304, où le cœur porte trois fleurs, sortent sans doute des environs de Brunswick ; il s'agit probablement là d'armoiries.

Dans les 4305 à 4309, le cœur est chargé de lignes diverses qui en font peut-être aussi des armoiries. Le type 4310 constitue le seul spécimen inscrit dans un cercle. Bien que cette disposition soit essentiellement italienne, on ne peut déduire de ce fait la nationalité du papier à cette marque.

Les 4311 à 4314 sont au cœur dans un écu.

Les figures sommées d'une couronne, 4315 à 4330, sont assez variées et abondantes ; quelques-unes, 4324 à 4326, sont accompagnées des initiales gothiques j. b. Sotheby (*Principia* VIII), qui a parlé de ces initiales à propos de la fleur de lis couronnée et de l'Écu de France, dit qu'on pourrait

¹ Note sur la papeterie d'Auvergne, dans les *Mémoires de l'Académie de Clermont*, Clermont, 1862.

les rattacher à Jean, duc de Brabant, ou à Jean sans peur, duc de Bourgogne. C'est là une pure supposition à laquelle Sotheby a été entraîné par l'opinion qu'il avait qu'une bonne partie du papier consommé dans les Pays-Bas et dans une grande étendue de la France (Paris et Lyon), provenait au XV^e s. des Pays-Bas. Aujourd'hui on ne rattacherait plus ces initiales au nom d'un souverain, mais, ce qui est beaucoup plus naturel, à celui d'un papetier, et le nom qui se présente à l'esprit est celui de Jean Lebé, Le Ber, Le Bez ou Le Bey, de Troyes, fils de papetier, qui, aux environs de cette ville, exploitait en 1461 le battoir de la Pielles et construisait en 1477 celui de Sancy ou Sancey (Voy. p. 83 et 84).

Deux cœurs, l'un dans l'autre, 4331 à 4335, l'un au-dessus de l'autre, 4336, et opposés l'un à l'autre, 4337, sont des marques françaises dont aucune ne constitue un groupe important.

Le cœur entre dans la formation de plusieurs filigranes français des XVI^e au XVIII^e s., comme signe de ponctuation, soit entre deux lettres initiales, soit entre ces lettres et un nom entier. Wiribal¹ n'a pas compris cet usage du cœur et désigne ces filigranes sous le nom de « cœur dans une suite de lettres ».

4178. 30×46 r. **Le Puy**, 1326. A. HAUTE-LOIRE : *Not. Guidone.*

4179. **Grenoble**, 1330. A. ISÈRE, B. 2612 : *Homages rendus aux dauphins.*

4180. **Paris**, 1384. A. NAT., X^{IC} 48^A : *Parlement. Accords.*

4181. 30×44 r. **Etain**, 1390. A. MEUSE, B. 1132 : *Cptes du châtelain.* — Voy. Piekosinski (n° 356), ms. de 1395.

4182. 29,5×44. **Argences**, 1392. A. CALVADOS : *Cptes du receveur de l'abbaye de Fécamp.* Var. simil. : **Paris**, 1408-09.

4183. 30×44. **St-Marcellin**, 1396. A. ISÈRE : *Cptes du châtelain.* — Voy. Midoux & Matton (XXIV), **Midi de la France**, 1395.

4184. **Calles** (?) 1416. BALE, STAATSARCH. : *Original-briefe.*

4185. 29×42. **Lyon**, 1425. A. MUN., BB. 2 : *Actes consulaires.*

4186. 29×40. **Lyon**, 1426. IBID. : *id.*

4187. 28,5×43. **Millau**, 1430. A. AVEYRON, E. 956 : *Not. Jean Calmette.*

4188. 29×40. **Valence**, 1442. A. DRÔME, E. 2469 : *Not. Reymond de la Salle.*

4189. 29×42. **Poitiers**, 1450. A. VIENNE, G. 524 : *Actes capit. de St-Hilaire.*

4190. **Montferrand**, 1463. CLERMONT-FERRAND, A. MUN. : *Recettes et Dépenses des Consuls.*

4191. 29,5×40. **Genève**, 1467. A. D'ÉTAT : *Not. P. Braset*, t. I.

4192. 29×41. **Decize**, 1467. A. NIÈVRE : *Cptes de la Ville.*

4193. 30×45. **Montarouch**, 1468. A. HAUTE-GARONNE : *Fonds des chevaliers de Saint-Jean de Malte, commanderie d'Arcis. Justice.*

4194. 30×45. **Vieux-Châtel**, 1486. A. ILLE-ET-VILAINE : *Titres de la famille de Lannion : Maison de Quèlen. Cptes.* Var. simil. : **Limoges**, 1488.

4195. 27×42 r. **Lubeck**, 1492. B. dans : *Hier heuet an de lustighe unde nochlighe Haerde der Suntheit.*, imp. par Stephen Arnd. Var. simil. : **Metz**, 1494 ; **La Chaussée** (Barrois), 1494.

4196. 42×59 r. Filigr. posé au bord de la feuille sur le 2^d pontuseau : **Gex**, 1493. A. CÔTE-D'OR, B. 1116 : *Terrier.* Var. simil., posée de même, format ordinaire : **Lyon**, 1505.

4197. 40×56 r. Filigr. posé près du centre de la feuille : **Semur-en-Auxois**, 1502. A. CÔTE-D'OR, B. 1335 : *Terrier.* Var. simil. : **Loyat** (Morbihan), 1503.

4198. Filigr. posé au bord de la feuille, sur le 1^{er} pontuseau : **Lyon**, 1505. A. RHÔNE, E. 1289 : *Terrier de la famille La Poype.*

4199. 27,5×38. **Valence**, 1510. A. DRÔME, E. 2557 : *Not. Faullier.* Var. simil. : **Tours**, 1516.

4200. 28,5×39. **Valence**, 1511. IBID., E. 2574 : *Not. Chion.*

4201. 30×42. **Vannes**, 1513. A. LOIRE-INFÉRIEURE, B. 1162 : *Réformation des annoblissements.* Var. simil. : **Tours**, 1516 ; **Grenoble**, 1518.

4202. 42×54 r. **Clermont-Ferrand**, 1514. A. PUY-DE-DÔME : *Fonds du chapitre. Terrier*, n° 28.

4203. 31,5×43. Filigr. posé souvent vers le centre de la feuille. **Tours**, 1516. A. INDRE-ET-LOIRE : *Not. Foussedouaire*, X. Var. simil. : **Grenoble**, 1518.

4204. 32×45. **Nideggen**, 1517. DÜSSELDORF, STAATSARCH, H, n° 2.

¹ *L'iconographie d'Antoine Van Dyck.* Leipzig, 1877, nos 23, 23^a et 23^b.

4205. 32×44. **Ribeauvillé**, 1518. COLMAR, A. CI-DEVANT DÉPART. : *Rechnungen des Augustinerklosters zu Rappoltsweiler*. Var. simil. : **Hochstädt**, 1520-21.
4206. 33,5×44 r. **Paris**, 1519. A. NAT., Z^{1H} 24 : *Bureau de la Ville de Paris. Audiences*.
4207. 41×55 r. Filigr. posé sur le 2^d pontuseau, près du bord de la feuille. **Ambérieu**, 1520. A. CÔTE-D'OR, B. 886 : *Terrier*.
4208. 26×35. **Clermont-en-Beauvoisis**, 1529. A. OISE, G. 67 : *Cptes de la collégiale de N^e-D^e*. Var. simil. : **Harcourt**, 1531.
4209. 30×40. Filigr. posé près du bord de la feuille, sur le 2^d pontuseau. **Digne**, 1530. A. BOUCHES-DU-RHÔNE, B. 1832 : *Cptes de la claverie*.
4210. 28×41. **Cucé**, 1532. A. ILLE-ET-VILAINE : *Plaidis de la seigneurie*.
4211. **Genève**, 1532. B. : dans *L'Esperon de discipline*, in-4^o, imp. par J. Vivien.
4212. 29,5×41. Filigr. posé vers le bord de la feuille. **Valence**, 1532. A. DRÔME, E. 2573 : *Not. Chion*.
4213. 28×? **Héricourt**, 1546. A. HAUTE-SAÔNE, E. 548 : *Tabellionage*. Var. simil. : **Famechon** (Somme ?), 1547. — Voy. Likhatscheff (n^o 1766), ms. de 1555.
4214. 31×42. **Mézières**, 1548. A. MUN., CC. 36 : *Cptes de la Ville*.
4215. **Genève**, 1550. B. : dans Calvin, *De scandalis, etc.* in-4^o, imp. par J. Crespin. Var. simil. : **Genève**, 1555.
4216. 25×34. **Saint-Paul-en-Lyons**, 1555. A. EURE, II. 1724 : *Dime du moulin*.
4217. 30,5×39. **Tours**, 1562-63. A. INDRE-ET-LOIRE : *Not. Terreau*. Var. simil. : **Tours**, 1565-72.
4218. 29×39. Filigr. posé vers le bord de la feuille. **Poitiers**, 1562. A. VIENNE, G. 1588 : *Délibér. capit. de Ste-Radegonde*.
4219. Filigr. posé au centre de la feuille : **Genève**, 1566, B. : dans *Hérodote*, impr. par H. Estienne, f^o. Var. impr. de Crespin & d'Anastase : **Genève**, 1560-70.
4220. **Beauvais**, 1566. A. OISE, H. 1608 : *Abbaye de St-Lucien*.
4221. 26,5×35. **Avignon**, 1569-71. A. VAUCLUSE, C. 158 et 159 : *Cptes des Etats du Comtat*. Var. simil. : **Dôle**, 1573-74 ; **Poitiers**, 1576.
4222. 23,5×32. **Auquainville**, 1572. A. CALVADOS, E. 5 : *Tabellionage*. Var. simil. : **Tulle**, 1581.
4223. 28,5×37. Filigr. posé ordinairement vers le centre de la feuille. **Sion**, 1574. A. DU CHAPITRE DE VALÈRE, n^o 157^{bis} : *Not. divers*. Var. simil. : **Genève**, 1575-83, impr. d'A. Chouppin, de S^t-André, de H. Estienne, et de F. Estienne. Var. un peu plus grande posée vers le centre de la feuille : **Sion**, 1585.
4224. 27,5×37. **Rillé**, 1576. A. INDRE-ET-LOIRE, B. 25 : *Assises de la Baronnie*.
4225. Filigr. posé au centre de la feuille. **Genève**, 1577. B. : dans W. Musculus, *Lieu.x communs de la Sainte-Ecriture*, f^o, impr. par Eust. Vignon.
4226. 27,5×37. **Rillé**, 1579. A. INDRE-ET-LOIRE, B. 27 : *Assises de la Baronnie*.
4227. Filigr. posé au centre de la feuille. **Genève**, 1582. B. : dans J. Calvin, *Harmonia ex evangelistis Mattheo, Marco et Luca*, f^o, impr. par E. Vignon. Var. simil., posée de même mais où le petit cercle est placé au haut du cœur, impr. de J. de Tournes, 4^o : **Genève**, 1590.
4228. 30×44,5. **Paris**, 1404. A. NAT., X^{1C} 87^C : *Parlement. Accords*.
4229. 29×42 r. **Rouergue**, 1415. A. TARN-ET-GARONNE : *Cptes du Comté*.
4230. 29,5×43. **Avignon**, 1417. A. VAUCLUSE, C. 9 : *Délibér. du Conseil des Etats du Comtat*. Var. ident. : **Avignon**, 1418 ; **Perpignan**, 1420.
4231. 30×42. **Paris**, 1443. A. NAT., LL. 115 : *Délibér. capit. de N^e-D^e*. Var. ident. : **Paris**, 1444 ; **Golzennes** (Belg.), 1444 ; **Hollande mérid.**, 1446. — Voy. Midoux & Matton (n^o 228), **St-Quentin** et **Soissons**, 1442.
4232. 29,5×43. **Metz**, 1489. A. MUN. : *Cptes des receveurs-changeurs*. Var. ident. : **Lunenburg**, 1490-96. — Voy. Stoppelaar (pl. V, n^o 19), **Middelbourg**, 1504.
4233. 29,5×43. **Châlons-sur-Marne**, 1491. A. MARNE : *Cptes de l'église de la Trinité*. Var. ident. : **Mayence**, 1492 ; **Gorkum** (Hollande), 1492 ; **Metz**, 1492-96 ; **Utrecht**, 1494 ; **Bar-le-Duc**, 1494 ; **Herford**, 1494 ; **Worms**, 1495 ; **Cologne**, 1495 ; **Nancy**, 1496 ; **Luxembourg**, 1499 ; **Namur**, 1499 ; tardivement **Châlons-sur-Marne**, 1513.
4234. 30×43. **Nancy**, 1498. A. MEURTHE-ET-MOSELLE, B. 7568 : *Cptes du receveur*. Var. simil. : **Rotterdam**, 1502.
4235. 39×57. **Metz**, 1492. A. MUN. : *Bullette de Metz*. Var. ident. : **Lille**, s. d. ; **Lubeck**, s. d.
4236. **Venise**, 1475. MILAN, A. DI STATO : *Doc. dipl.*

4237. 30×43. Châteaudun, 1482. A. Eure-et-Loir, E. 2762 : *Tabellionage*.

Cœur accompagné d'un trait étoilé.

4238. 28,5×36. Pont-d'Ain, 1470. A. Côte-d'Or, B. 697 : *Terrier*.

4239. 29×39. Genève, 1475. A. d'Etat : *Not. J. Fusier*, t. 2. Var. ident. : **Gex**, 1492-93.

4240. 29,5×40. Monthey (Valais), 1487. A. Mun. : *Not. Amé Flandrin*.

4241. 29,5×39. Genève, 1495. A. d'Etat : *Not. J. DePlan*, t. 2. Var. ident. : **Cirié**, 1496 ; **Nyon**, 1507-13 ; **Gex**, 1508 ; **Sion**, 1508-13 ; **Verceil**, 1525. Le même filigr. se trouve dans une impr. 4^e, *absque nota* (B. de Candolle) à Genève, qui se termine par ces mots : *Herbarum varias que vis cognoscere vires Macer ad est, disce : quo duce doctus eris* ; 52 feuillets à 33 et 34 lignes, avec figures sur bois.

4242. 29×39. Cirié, 1496. Turin, A. d'Etat : *Cptes du receveur*, n° 102.

4243. 29×40. Vouvry (Valais), 1500. A. Mun. : *Reconnaisances en faveur de l'église*. Var. simil. : **Sion**, 1491 ; **Nyon**, 1505-10.

4244. 28,5×38,5. Sion, 1501. A. du Chapitre de Valère : *Not. divers*, CLXXV. Var. ident. : **Sion**, 1504.

4245. 29,5×39. Sion, 1516. *IBID.*, n° 205 : *Not. Garretti Claudius*.

4246. 29,5×36. Les Feuillées, 1516. A. Ain : *Terrier*.

4247. 29×40. Bresse, 1523. A. Côte-d'Or, B. 7018 : *Terrier*. Var. ident. : **Turin**, 1526.

4248. 29×37. Sion, 1533. A. du Chapitre de Valère, n° 218 : *Not. Garretti Claudius*. Var. ident. : **Genève**, 1533-34.

4249. 29×37. Gex, 1533. A. Côte-d'Or, B. 1182 : *Terrier*.

4250. 30×37. Gex, 1533. *IBID.*, B. 1180 à 1182 : *id.*

4251. 38,5×51 r. Mayence, 1545. Würzburg, Kreis-ARCH. : *Ingrossaturbuch des Bischoffs Alberti Cardin.*

4252. Genève, 1551. B. : dans J. Calvin, *Comment. in omnes Pauli epistolas*, impr. par J. Gérard.

4253. 29×37. La Ferté, 1561. Genève, B., *ms. franç.*, 197^m : *Papiers des églises réformées*, portef. 1.

4254. 29×38. Brinon, 1561. *IBID.* : *id.* Var. ident. : **Sion**, 1562 ; **Genève**, 1563-66 ; **St-Jeoire** (H^{ie}-Savoie), 1573-79.

4255. Filigr. posé au bord de la feuille, entre le premier pontuseau et la tranchefile. **Genève**, 1562. B., *ms. franç.* 16 à 40 : *Sermons de Calvin I.*

4256. Filigr. posé au bord de la feuille, entre le deuxième et le troisième pontuseau. **Genève**, 1562. *IBID.* : *id.*

4257. 28,5×39. Filigr. posé au bord de la feuille, entre le premier pontuseau et la tranchefile. **Pont-d'Ain**, 1564. A. Côte-d'Or, B. 700 : *Terrier*.

4258. 29×38. Thoiry, 1578. *Arch. priv. de M. Vidart à Divonne*.

4259. 29,5×?. Sion, 1584. A. du Chapitre de Valère, n° 327 : *Not. Joan Veneti*. Var. simil. : **Allemogne** (Ain), 1591 ; **Chambéry**, 1596.

4260. 31×43 r. Poligny et Pontarlier, 1597. A. Doubs, B. 61 : *Correspondance du parlement de Dôle*.

4261. 29×36. Sion, 1562. A. du Chapitre de Valère, n° 124 : *Not. Andrea Freganti*. Var. ident. : **Genève**, 1566.

4262. 27,5×?. Sion, 1588. A. du Chapitre de Valère, n° 328 : *Not. Joan Veneti*.

4263. Aernen (Valais), 1589. A. Mun.

4264. 29,5×?. Sion, 1590. A. du Chapitre de Valère, n° 325 : *Not. divers*. Var. ident. : **Payerne**, 1592.

4265. 29×38. Filigr. posé parfois vers le centre de la feuille. **Cordon**, 1498. A. Côte-d'Or, B. 7947 : *Terrier*. La date de 1498 paraît suspecte, car ce filigrane, très abondant aux environs de Genève, ne s'y rencontre qu'une trentaine d'années plus tard.

4266. 30×37. Filigr. posé vers le bord de la feuille. **Montréal-en-Bugey**, 1503. *IBID.*, B. 827. La date de 1503 est aussi suspecte pour le même motif.

4267. 28,5×37. Gex, 1527. *IBID.*, B. 1154 : *Terrier*.

4268. 27,5×37. Filigr. souvent posé au centre de la feuille. **Belmont** (Ain), 1528. A. Jura : *Terrier du prieuré*. Var. ident. : **Gex**, 1533.

4269. 30×37. Gex, 1533. A. Côte-d'Or, B. 1180 : *Terrier*.

4270. 29×37. Gex, 1533. *IBID.* : *id.*

4271. 29×38. Gex, 1548. *IBID.*, B. 1185 : *id.*

Var. du groupe 4265 à 4271 souvent posées au centre de la feuille : **Genève**, 1530-56 ; **Anancy**, 1534-42 ; **Belmont** (Ain), 1541 ; **Gex**, 1545 ; **Neuchâtel**, 1551 ; **Sion**, 1556-72. Le papier à cette marque se trouve dans les premiers livres protestants de Genève dus à Olivetan (*Nouveau Tes-*

tament, *Psalmes de David, L'instruction des enfants, D'ung seul médiateur, Les livres de Salomon, etc.*), sous les presses de Jean Gérard, de 1536-44, et jusqu'en 1560 sous celles de J. Rivery¹.

4272. 28×38. **Genève**, 1552. A. D'ÉTAT : *Not. Claude Blécheret*, t. 2. Var. ident. : **Thonon**, 1573 ; **Genève**, 1573 ; **Gex**, 1574 ; **Chambéry**, 1574.
4273. 29×37. Filigr. posé au centre de la feuille. **Genève**, 1566. A. D'ÉTAT : *Not. Michel Dupuis*, t. 1. Var., même date et même provenance où les lettres BM sont tournées dans le même sens que le G.
4274. 29×39. Filigr. posé vers le bord de la feuille, entre le premier et le deuxième pontuseau. **Annecy**, 1541. A. MUN. : *Inventaire de l'église de St-Maurice*. Var. ident. : **Genève**, 1548.
4275. 28,5×38. **Sion**, 1545-63. A. DU CHAPITRE DE VALÈRE, n° 124 : *Not. André Freganti*.
4276. 29×38. **Nyon** (Vaud), 1524. A. MUN. : *Cptes de l'hôpital*.
4277. Filigr. posé souvent au centre de la feuille. **Genève**, 1569. B. : dans Calvin, *Sermons sur le livre de Job*, impr. par François Perrin. Var. ident. : dans *l'Hérodote*, impr. par H. Estienne en 1570.
4278. 38×48 r. Idem. **Genève**, 1570. B. : dans Marloratus, *Novi Testamenti expositio catholica*, impr. par H. Estienne ; dans *l'Hérodote* et dans le *Thesaurus græcæ linguæ* du même imprimeur de 1570-72. Var. un peu plus petite : **Genève**, 1574.
4279. 27,5×36. **Villard** (probablement près de Genève), 1600. *Arch. part. de M. Vidart à Divonne*. Var. simil. : **Morges**, 1610.
4280. Filigr. posé au centre de la feuille. **Genève**, 1577, dans Wolfgang Musculus : *Lieux communs de la Sainte-Ecriture*, impr. par E. Vignon et dans *l'Hérodote*, impr. par H. Estienne en 1570.
4281. 28×36. **Dôle** ? 1568. A. DOUBS : *Correspondance du Parlement de Dôle*.
- Le nom de Siros qui figure comme deuxième filigr. avec le cœur est celui d'un battoir à papier sur l'Ain dans le départ¹ du Jura. J. Gauthier² nous apprend que cet établissement dont la créa-

tion, vers le milieu du XVI^e s. est due à Antoinette de Montmartin, fut exploité, de 1575 à 1600, par Mancy Brahier. La chambre des Cptes de la Franche-Comté lui paya, en 1585, 18 francs et demi pour onze rames de grand papier¹.

4282. 29×44. **Lyon**, 1427. A. RHÔNE : *Insinuations ecclésiastiques. Testaments du fonds de St-Jean*, t. 21. Var. ident. : **Gabre** (Toulousain), 1429.
4283. 29,5×42. **Le Mans**, 1486/95. A. SARTHE : *Fonds municipal*, n° 247.
4284. 29,5×43. **Bar-le-Duc**, 1491-93. A. MEUSE, B, 708 et 709 : *Cptes de la gruerie*.
4285. 30×41. **Mézières**, 1592. A. MUN., C.C. 40 : *Cptes de la Ville*.
4286. 24×31. **Beauvais**, 1561. A. OISE, H. 1608 : *Reconnaissance en faveur de l'abbaye de St-Lucien*.
4287. Filigr. posé au centre de la feuille. **Genève**, 1570. B. : dans *l'Hérodote*, imp. par H. Estienne.
4288. 28×36. Idem. **Genève**, 1601. B. *Ms. franç.* 197^{aa} : *Papiers des églises réformées*, portef. 5. Var. ident. : **Allemogne** (Ain), 1608.
4289. 29,5×43. **Limoges**, 1488. A. HAUTE-VIENNE : *Not. De Campis*.
4290. 24,5×32. **Angoulême**, 1581. A. CHARENTE, E. 1263 : *Not. Jean Mousnier*.
4291. 28×39. **Montarouch**, 1518. A. HAUTE-GARONNE : *Fonds des chevaliers de St-Jean de Malte*, n° 638. *Justice*. Var. simil. : **Saint-Maxent** (Deux-Sèvres), 1521.
4292. 29×41,5. **Provence**, 1448. A. BOUCHES-DU-RHÔNE : *Collect. de pap. filigr.*
4293. **Hirschberg**, 1474. MUNICH, ALLG. REICHS-ARCH., XV. 8.5 : *Cassasachen*, n° 29. Var. ident. : **Innsbruck**, s. d.
4294. 27×38. **Trèves**, 1599. A. MUN. : *Not. Weilh*. Var. un peu plus grande : **Saumur**, 1600.
4295. 31,5×45. **Constance**, 1442. VIENNE, HAUS-HOF- UND STAATSARCH. : *Fredericiana*, I.
4296. 31,5×44. **Bâle**, 1499. STAATSARCH. : *Rufbüchlein*, n° 1.
4297. 29,5×43 r. **Lyon**, 1416. A. MUN., B.B. 1 : *Actes consulaires*. Var. ident. : **Hollande**, 1419.—Voy. Sotheby (*Principia*, t. III, p. 36), **La Haye**, 1418.
4298. **Lyon**, 1432. IBID., C.C. 195 : *Taxes perçues au nom de la commune*.

¹ Farel. *Du vray usage de la croix de J.-C.*

² *L'industrie papetière dans les hautes vallées franc-comtoises*. Montbéliard, 1897, p. 11 et 23.

¹ Inventaire sommaire des Arch. départem. du Doubs, par J. Gauthier, B. 572.

4299. 30×44. **Tréguier**, 1470. A. CÔTES-DU-NORD : *Cptes de fabrique de la cathédrale*. Var. simil. : **Quimper**, 1471 ; **Tréguier**, 1485.
4300. 29,5×44. **Düsseldorf**, 1471. STAATSARCH. : *Pfandverschreibungen*, B. 33^c.
A partir de 1625 environ, et pendant une cinquantaine d'années, au moins, on trouve dans le Midi de la France, surtout en Languedoc, du papier marqué d'un filigrane double : cœur et fleur de lis.
4301. 29×42. **Troyes**, 1520. A. AUBE, G. 390 : *Cptes de la maison d'Aiz-en-Othe*.
4302. 32×42. **Brunswick**, 1586. MUNICH, KÖNGL. B. : *Collectio Camerariana*, n° 10. Var. simil. : **Helmstadt** (Wurtemb.), 1586 ; **Brunswick**, 1595.
4303. 33×42. **Brunswick**, 1600. STADTARCH. : *St-Andreas-Kirchenrechnungen*.
4304. 33,5×43. **Brunswick**, 1595. IBID. : *Baurechnungen*.
4305. 31×45. **Perpignan**, 1479. A. PYRÉNÉES-ORIENTALES, B. 303 : *Actes de la procuration royale*. Var. simil. : **Foix**, 1480 ; **Luserna** (Piémont), 1481-88 ; **Narbonne**, 1482 ; **Lautrec**, 1483 ; **Perpignan**, 1493-94.
4306. 29,5×36. **Les Feuillées**, 1516 ? A. AIN : *Terrier*. Var. ident. : **Belmont** (Ain), 1524 ? ; **Chambéry**, 1573.
4307. 27×37 f. **Genève**, 1543. A. D'ÉTAT : *Not. Jean Duverney*, t. 3. Var. simil. : **Valence**, 1547.
4308. 29,5×38. **Genève**, 1563. B., Ms. franç. 197^{aa} : *Papiers des églises réformées*, portef. I. Var. ident. : **Genève**, 1563.
4309. **Genève**, 1563. IBID. : *id.*
4310. 29×44. **Avignon**, 1400. A. VAUCLUSE, C. 136 : *Cptes des Etats du Comtat*.
4311. 30×42. **Genève**, 1473. A. D'ÉTAT : *Procès criminel de Jean Collet Bocard*. Var. vertic. : **Genève**, 1473-75.
4312. 30×42. **Genève**, 1473. A. D'ÉTAT : *Registre du Conseil*, vol. 6. Var. simil. : **Genève**, 1474.
4313. 34,5×47. **Vannes**, 1591. A. ILLE-ET-VILAINE, C. 3189 : *Etats de la Ligue. Requêtes de divers*. Var. ident. : **Guérande**, 1591 ; **Vannes**, 1592-93. Var. où le cœur est posé dans le bon sens : **Vannes**, 1592-93.
4314. 30,5×40. **Angers**, 1538. A. MAINE-ET-LOIRE, G. 37 : *Acquêts et transactions de l'Evêché*.
4315. 29,5×42. **Bretagne**, 1460. A. LOIRE INFÉR., E. 131 : *Plumitif des séances du Conseil ducal*.
4316. 29×42. **Friedberg**, 1497. DARMSTADT, HAUS-UND STAATSARCH. : *Baumeisterrechnungen*. Var. simil. : **Trarbach**, 1498 ; **Herford**, 1498 ; **Metz**, 1498 ; **Eppelsheim**, 1500.
4317. 29×39. **Bordeaux**, 1540. A. GIRONDE : *Not. Bèchemil*. Var. simil. : **Niort**, 1555 ; **Tours**, 1557.
4318. 30×42. **Tours**, 1554-56. A. INDRE-ET-LOIRE : *Not. Terreau*. Var. simil. : **Navarreinx**, 1555.
4319. 30×40. Filigr. posé au bord de la feuille. **Rillié**, 1561. A. INDRE-ET-LOIRE, B. 22 : *Contrats et droits payés à la baronnie*.
4320. 33,5×44. **Hochstädt**, 1526. BAMBERG, KREISARCH. : *Rechnungen*.
4321. 30×42. **La Chaussée**, 1546. A. MEUSE, B. 1678 : *Cptes du receveur*. Var. ident., mais sommée d'un trèfle au lieu d'un quatrefeuilles, mêmes date et provenance.
4322. 29,5×44. **Utrecht**, 1486. RIJKSARCH., D. 271 : *Kerkrekeningen*. — Voy. Stoppelaar (pl. V, n° 21), **L'Ecluse**, 1488 ; Portal (pl. II, n° 20), **Paris**, 1489-90 ; Midoux & Matton (n° 249), **Laon**, 1486.
On peut voir dans le signe appendu au cœur ou une larme, comme Midoux & Matton, ou la lettre i comme Stoppelaar.
4323. 30×42. **Clèves**, 1531. MÜNSTER, STAATSARCH. : *Landstände Kleve-Mark*, BB, n° 2. Var. simil. : **Nideggen**, 1523 ; **Maëstricht**, 1531 ; **Gand**, 1540.
4324. 29,5×43. **Dôle**, 1482. A. JURA : *Rentier de la commanderie du Temple*. Var. simil. : **Sens**, 1482-94 ; **Dijon**, 1486 ; **Damme**, 1486 ; **Bruxelles**, 1487 ; **Troyes**, 1489 ; **Aisey-le-Duc**, 1489 ; **Boulay**, 1490 ; **Châlons-sur-Marne**, 1490 ; **Anvers**, 1490 ; **Boppart**, 1490 ; **Mézières**, 1492 ; **Metz**, 1492 ; **Limbourg**, 1492 ; **Babenhausen**, 1492 ; **Mayence**, 1492 ; **Lubeck**, 1492 ; **Leeuwenhorst**, 1493 ; **Neuweilnau**, 1494 ; **Luxembourg**, 1494 ; **Brabant**, 1495 ; **Bruges**, 1495 ; **Worms**, 1495 ; **Cologne**, 1495-99 ; **Namur**, 1496 ; **Utrecht**, 1498. — Voy. Desbarreaux-Bernard (pl. XXI, n° 32), **Paris**, 1482 ; Stoppelaar (pl. V, n° 20), **Zélande**, 1487-91 ; Midoux & Matton (n° 250), **Laon**, 1497 ; Bodemann (n° 53), **Heidelberg**, 1485. Castan l'a noté dans un inc. d'Ul. Gering, **Paris**, 1482.
4325. 29,5×43. **Troyes**, 1496. A. AUBE, G. 493 : *Cptes de la taille des serfs*. Var. simil. : **Nancy**, 1496 ; **Anvers**, 1496-1512 ; **Châlons-sur-Marne**, 1497 ; **Boppart**, 1498 ; **Coblentz**, 1498 ; **Sens**, 1508-10 ; **Cologne**, 1510 ; **Bruges**, 1511 ; **La Haye**, 1511 ; **Lille**, 1512 et, tardivement, **Utrecht**, 1523.

- Voy. Stoppelaar (pl. V, n° 22), **Middelbourg**, 1496; **L'Ecluse**, 1498-1514.
- 4326.** 30×43. **Sens**, 1495. A. YONNE, G. 1141: *Cptes de fabrique de l'Eglise*. Var. simil.: **Oudenbourg**, 1497; **Alsace**, 1500; **Damme**, 1500; **Anvers**, 1500-1510; **Etain**, 1501; **Brabant**, 1501-06; **Utrecht**, 1501-14; **Dijon**, 1502; **Leyde**, 1502; **Namur**, 1502-04; **St-Omer**, 1503; **Bruges**, 1503-29; **Amsterdam**, 1504; **Lille**, 1505; **Bielefeld**, 1505; **Troyes**, 1507; **Cologne**, 1508; **Trèves**, 1508; **Châlons-sur-Marne**, 1508; **Maëstricht**, 1509; **Düsseldorf**, 1512; **Graffschaft** (Westph.), 1514; **Luxeuil**, 1515; **Coblentz**, 1517; **Arras**, 1519-20; **Delft**, 1520.
- 4327.** 28×39. **St-Germain de Livet**, 1522. A. CALVADOS: *Cptes d'Eglise*.
- 4328.** 30,5×42. **Nideggen**, 1523. DÜSSELDORF, STAATS-ARCH., H. n° 3. Var. ident.: **Graffschaft**, 1530.
- 4329.** 29,5×40. **Nogueron** (Armagnac), 1538. A. BASSES-PYRÉNÉES, E. 258: *Hommages rendus à Jaques de Foix*.
- 4330.** 27,5×37. **Avignon**, 1578. A. VAUCLUSE, B. 10: *Reconnaisances et hommages*.
- 4331.** 41×56 r. Filigr. posé au bord de la feuille, sur le premier pontuseau. **Ambérieu**, 1520. A. CÔTE-D'OR, B. 886: *Terrier*.
- 4332.** 27,5×37. **Avignon**, 1564. A. VAUCLUSE, B. 10: *Reconnaisances et hommages*.
- 4333.** 24×33. Le contour du cœur extérieur est souvent festonné. **Auquainville**, 1572. A. CALVADOS: *Tabellionage*.
- 4334.** 27,5×36. **Grenoble**, 1572. A. ISÈRE, B. 2914: *Generalia*.
- 4335.** 29,5×38. **Annecy**, 1577. A. MUN.: *Registre de baptêmes*. Var. simil.: **Dauphiné**, s. d.
- 4336.** 30×42. **Grenoble**, 1413. A. ISÈRE, B. 2632: *Hommages rendus aux dauphins*. Var. simil.: **Grenoble**, 1429-36; **Genève**, 1430; **Zurich**, 1441; **Berne**, 1443.
- 4337.** 28×38. **Lectoure**, 1593. A. GERS, B. 23: *Délibér. du Conseil de la Sénéchaussée d'Armagnac*. Var. de grandeurs variées jusqu'à 0^m.050 de haut: **Navarreinx**, 1594-97; **Agen**, 1595; **Lectoure**, 1595; **Bordeaux**, 1597; **Foix**, 1602; **St-Séver**, 1603.

Colombe. Voy. *Oiseau*.

Colonne.

Les plus anciens spécimens de ce filigrane sont

de provenance italienne; les 4338 à 4343 sont sur verg. fine primitive; les 4344 à 4348 sur grosse verg., parfois à verg. supplém. Après ces marques italiennes, l'emploi de la colonne simple cesse pendant une soixantaine d'années (1364-1425). Lorsqu'il recommence, 4349 à 4355, c'est sous des formes nouvelles et dans d'autres lieux: midi de la France ou, peut-être, Piémont.

Les figures 4356 à 4370 sont surmontées d'une croix. D'abord pommée, la croix devient simple en même temps que le style de la colonne se fixe pour une période de près de quatre-vingts ans. Les filigr. 4377 à 4382 sont sommés d'un trait étoilé. Ce groupe est probablement originaire du midi de la France, peut-être du comtat d'Avignon où des papeteries ont fonctionné d'assez bonne heure.

Un auteur anonyme¹ écrivait, entre 1565 et 1572, à propos d'Avignon, que cette ville a un territoire fertile et qu'elle est devenue célèbre par la teinture des étoffes et de la soie, et par ses moulins à papier. Les taxes et règlements des marchandises, établis par les trois États et par le procureur général du Comté Venaissin, en juillet 1593, confirment l'existence de ces moulins; ils portent:

Papier du Comtat, de la grande forme, le meilleur, 24 sols la rame.

» » le petit, 18 » »

Malgré nos recherches, nous n'avons pas réussi à trouver des renseignements anciens à leur sujet. Le battoir de Caderousse nous est connu, dès 1624, par la vente faite par Gabriel Bonamour, papetier, à Pierre Patac, marchand, bourgeois de Genève, de 500 rames de papier messel, au prix de 2 florins 6 sols la rame².

Bouchu, intendant du Dauphiné, signale, en 1698³, un battoir à St-Pérez ou St-Peyret (non loin d'Avignon). Il n'en est plus question dans les rapports de l'Intendance, en 1781.

Les papeteries de Vacluse et de Cadenet sont indiquées à la date de 1728; la première était alors exploitée par Antoine Tacussel, la seconde par Michel Tacussel. Enfin, la statistique de Maxime Pazzis, de 1808, mentionne, en outre, pour le département de Vacluse, des battoirs à papier à

¹ Voy. *Urbium præcipuarum mundi theatrum*, Cologne, 1572.

² Arch. d'Etat à Genève. Not. Pierre Devilette, t. XVIII, f° 45.

³ Brun-Durand. *Le Dauphiné, en 1698*, dans le *Bulletin de la Société départ. d'archéologie et de statistique de la Drôme*, t. IV, p. 278. Valence, 1869.

Trévouse, près d'Entraigues, à Gardagne, à Sorgues-sur-l'Île, à Malaucène, à Orange et à Crillon, dont plusieurs remontent probablement à une date fort ancienne.

Quoiqu'il en soit le filigrane de la colonne est resté en usage dans le Comtat et y est devenu banal à partir du XVI^e s., comme le témoignent les lettres initiales diverses qui l'accompagnent dans les figures 4383 à 4394. La présence de papier filigrané à la colonne, de l'autre côté des Alpes, à Verceil, Cirié, Pignerol et Suze, même à Venise, peut faire admettre que la colonne ait été aussi usitée dans les battoirs piémontais. L'écu à la croix de Savoie du 4395 vient appuyer cette supposition.

La colonne couronnée, apparaît comme filigrane en 1421. Martin V, pape de 1417 à 1431, appartenait à la famille Colonna dont les armes sont une colonne couronnée. On raconte qu'un des premiers cardinaux de cette famille, Jean, rapporta de Terre-Sainte, vers 1220, la colonne à laquelle N^o S^r J.-C. fut attaché lors de sa flagellation. Il la prit pour armoiries. Un de ses collatéraux, le cardinal Etienne y ajouta la couronne, en souvenir de la grande part qu'il prit au couronnement de l'empereur Louis de Bavière en 1328 à Rome. Il est donc possible que le filigrane ait un rapport avec le pape Martin V ou avec la famille Colonna, mais cela ne renseigne pas sur le battoir qui employa le premier la colonne couronnée. Il est même douteux que ce battoir fût italien, car les plus anciennes marques, 4398 à 4404, ne se trouvent dans la péninsule qu'à Suze, aux portes de la France, et en Sicile, pays qui, en raison de sa position insulaire, a pu être alimenté de papier aussi bien par Marseille ou Aigues-Mortes, que par Venise ou Gênes. Le type 4401 fait exception ; son caractère italien s'accuse par la forme de la couronne qui se trouve, d'un dessin identique, comme filigrane isolé, de 1420 à 1480 dans les papiers italiens (Voy. *Couronne* n^o 4636 à 4648). On peut se demander toutefois si l'objet qui supporte la couronne est une colonne ; cela pourrait être un I majuscule. Les figures 4405 à 4410, beaucoup plus massives, sont italiennes, de même que les 4411 à 4414, plus élégantes de formes. Le groupe 4415 à 4418 est caractérisé par un fleuron posé au milieu du fût de la colonne. Ce type appartient au Comtat d'Avignon. Dans un dernier groupe, 4422 à 4430, la colonne est enlacée par un serpent. L'abondance du papier à

cette marque à Milan et dans ses environs, pendant une soixantaine d'années au moins, ne laisse aucun doute sur la nationalité lombarde du battoir qui avait adopté ce filigrane.

4338. 31×45 r. **Bologne**, 1312. A. DI STATO : *Podestà*. Var. ident. : **Bologne**, 1314-22 ; **Pise**, 1315 ; **Sienna**, 1315-19 ; **Udine**, 1318-25 ; **Trévise**, 1318-35 ; **Torcello**, 1320-23 ; **Le Puy**, 1331. — Voy. Bailo, **Trévise**, 1^{er} quart du XIV^e s. ; Keinz (n^o 135), ms. du XIV^e s. ; Richard (n^o 19), **Artois**, 1320 ; Zonghi (XXIII, n^o 1), **Fabriano**, 1323 ; Likhatscheff (n^{os} 48 et 49), **Sienna**, 1315 (n^{os} 3750 et 3751), ms. de 1327.

4339. 31,5×46 r. **Bologne**, 1323. A. DI STATO : *Podestà*.

4340. 32×46 r. **Trévise**, 1324. A. NOT. : *Minute di Bonsegnori*. Var. simil. : **Trévise**, 1326 ; **Gênes**, 1326 ; **Grenoble**, 1329.

4341. 30×46 r. **Palerme**, 1332. A. COM. : *Atti Bandi*. Var. ident. : **Lucques**, 1332 ; **Bologne**, 1334 ; **Gênes**, 1336.

4342. 30×45 r. **Pistoie**, 1333. FLORENCE, A. DI STATO : *Doc. origin.* Var. simil. : **Gênes**, 1333 ; **Grenoble**, 1334.

4343. 30×47 r. **Pistoie**, 1335. A. OSPED., B. 111 : *Processo*.

4344. **Paris**, 1336-41. A. NAT., X¹⁶. 2 A : *Parlement. Accords*.

4345. 30×46 r. **Lucques**, 1338. A. DI STATO : *Podestà*, n^o 79. Var. simil. : **Trévise**, 1339 ; **Pistoie**, 1340.

4346. Filigr. emprunté à Likhatscheff (n^{os} 341 à 343), ms. de 1340.

4347. 28×41 r. **Bourges**, 1353. ROME, A. VATICANO : *Rationes Collectoriarum Bituricensis*, n^o 73.

4348. 26×40 r. **Poitiers**, 1364. A. VIENNE, G. 1021 : *Cptes des receveurs des chapelains de St-Hilaire*. Var. plus grande, du même style, voy. Zonghi (XXIII, n^o 2), **Fabriano**, 1373.

4349. 31×45. **Montebourg**, 1425. A. MANCHE, H. 12822 : *Rentes de l'Abbaie*.

4350. **Montpellier**, 1427. A. MUN. : *Pièces annexes des registres du conseil extraites des actes de not.* Var. simil. : **Provence**, 1431 ; **Montpellier**, 1439 ; **Clermont-Ferrand**, 1442 ; **Berne**, 1443 ; **Würzburg**, 1443.

4351. **Verceil**, 1451. MILAN, A. DI STATO : *Doc. dipl.* Var. simil. : **Luzerna** (Piémont), 1453 ; **Lautrec**, 1453 ; **Genève**, 1454.

4352. 29×42. **Perpignan**, 1457. A. PYRÉNÉES-ORIENTALES, B. 279 : *Livre des Rentes*. Var. simil. : **Lausanne**, 1463 ; **Provence**, 1466 ; **Coni**, 1466 ; **Catane**, 1469 ; **Perpignan**, 1476.

4353. 29×43. **Bernwels**, 1459. MUNICH, ALLG. REICHS-ARCH., XV. 8.5 : *Cassasachen*, n° 20. Var. ident. : **St-Gall**, STIFTS-B. *ms.* (n° 828, p. 198 à 223), daté de 1459.

4354. **Genève**, 1481 dans Th. de Aquino : *Tractatus famosissimus de arte et vero modo predicandi*, impr. par L. Garbin dit Cruse.

4355. 42×55 r. **Neuchâtel**, 1498. A. D'ÉTAT : *Reconnaisances du Val-de-Ruz*.

4356. **St-Gall**, 1424. STADTARCH. : *Steuerbuch*, n° 201.

4357. 30×44. **Perpignan**, 1425. A. PYRÉNÉES-ORIENTALES, B. 229 : *Notule de Raymond Ferrer*. Var. ident. : **Avignon**, 1426 ; **Périgueux**, 1429 ; **Rodez**, 1432.

4358. 29×43. **Perpignan**, 1448. A. PYRÉNÉES-ORIENTALES, B. 271 : *Notule de Barthélemy Calmilla*. Var. ident. : **Lausanne**, 1448 ; **Palerme**, 1450 ; **Düsseldorf**, 1451.

4359. 30×43. **Vercell**, 1455. TURIN, A. D'ÉTAT : *Cptes*, n° 23.

4360. 31×44. **Perpignan**, 1453. A. PYRÉNÉES-ORIENTALES, B. 278 : *Manuel de François Glassat*. Var. ident. : **Entraigues** (Vaucluse), 1460. — Voy. Urbani (pl. VII, n° 18), **Venise**, 1478 ; Sardini (n° 14), **Venise**, 1471 ; Manzoni (n° 18), **Turin**, 1481 ; Ongania (p. 59, n° 11), **Venise**, 1478.

4361. 30×42. **Narbonne**, 1488. A. AUDE, G. 34 : *Contrats de l'Archevêché*. — Voy. Midoux & Matton (XLIII), **Midi de la France**, 1494. Castan mentionne (n° 176) une colonne appartenant à ce type sous les presses de Jean Cyber à **Lyon**, s. d.

4362. 30,5×43. **Carpentras**, 1523. A. VAUCLUSE, B. 518 : *Arrentement des revenus de la Chambre apostolique*.

Les figures de la colonne du style 4360 à 4362 sont nombreuses, variées de formes et de dimensions, par conséquent difficiles à distinguer et à classer méthodiquement. Le meilleur critère différentiel est l'écartement des pontuseaux et l'on peut sur cette base les grouper en trois catégories. Dans les plus anciens spécimens cet écartement est de 0^m,044 à 0^m,036. Le n° 4360 est le type du premier groupe auquel se rattachent vingt autres figures : **Perpignan**, 1471-1503 ; **Cirié**, 1479 ; **Provence**, 1479-92 ; **Gour-**

Briquet. — Filigranes, II.

dans, 1481 ; **Sion**, 1481 ; **Lautrec**, 1481 ; **Fribourg**, 1483 ; **Nébouzan**, 1485 ; **Montpellier**, 1487 ; **Avignon**, 1489 ; **Pignerol**, 1492 et, tardivement, **Syracuse**, 1511.

Les pontuseaux se rapprochent et à partir de 1488 leur écartement est de 0^m,035 à 0^m,030. Le n° 4361 est le plus ancien type de ce groupe auquel appartiennent vingt figures : **Montpellier**, 1489 ; **Luzerna** (Piémont), 1493 ; **Grenoble**, 1495 ; **Perpignan**, 1495-97 ; **Forcalquier**, 1500 ; **Soleure**, 1500 ; **Vouvry** (Valais), 1500 ; **Carpentras**, 1508-23 ; **Tours**, 1510 ; **Provence**, 1512-25 ; **Thonon**, 1513 ; **Narbonne**, 1513-17 ; **Castellane**, 1516 ; **Carcassonne**, 1520-25 ; **Savoie**, 1535 ; **Digne**, 1535.

Enfin un dernier groupe présente un écartement des pontuseaux de 0^m,029 à 0^m,025. Outre le type 4362, il comprend huit autres figures : **Provence**, 1531 ; **Barcelone**, 1532 ; **Avignon**, 1532-36 ; **Valence**, 1537 ; **La Palud** (Vaucluse), 1540. Midoux & Matton (XLIV) reproduisent un filigr. du midi de la France, de 1494, dont les pontuseaux n'auraient que 0^m,019 d'écartement. Nous présumons que l'écartement normal est du double, mais que le filigrane est posé sur un pontuseau supplémentaire.

4363. 40,5×60 r. **Gex**, 1465. A. CÔTE-D'OR, B. 1105 : *Terrier*.

4364. 43×61. **Lyon**, 1476. A. MUN., BB. 16 : *Actes consulaires*.

4365. 42×57 r. **Rossillon**, 1479. A. CÔTE-D'OR, B. 857 : *Terrier*.

Les var. des types 4363 à 4365, sur grand format, sont nombreuses. Un écartement des pontuseaux de 0^m,045 à 0^m,040 se constate dans les 4363 (avec pontuseau suppl.) et 4364, et dans cinq autres figures : **Monestruel** (Jura), 1485 ; **Salins**, 1486 ; **Narbonne**, 1486-90 ; **Monthey** (Valais), 1487 ; **Vic-Fezensac** (Gers), 1500. L'écartement est de 0^m,037 dans le type 4365 et dans deux autres figures : **Narbonne**, 1523-28.

4366. 30×43. **Cirié** (Piémont), 1479. TURIN, A. D'ÉTAT : *Cptes*, n° 32. Var. à rapprocher du type 4352. — Voy. Urbani (pl. VII, n° 16), **Venise**, 1480.

4367. 29×40 r. **Suze**, 1482. TURIN, A. D'ÉTAT : *Reconnaisances*, n° 55.

4368. **Grenoble**, 1483. A. ISÈRE, B. 2837 : *Cptes des monnaies*.

4369. 31×44. Grenoble, 1506. *IBID.*, B. 2830 : *id.*
4370. Provence, 1530. A. BOUCHES-DU-RHÔNE : *Collect. de pap. filigr.* — Voy. Likhatscheff (n° 3197), ms. de 1563.
4371. 30,5×42. Avignon, 1535. A. VAUCLUSE, C. 15 : *Délibér. du Conseil des Etats du Comtat.* Var. simil. : Provence, 1535 ; Avignon, 1536-39 ; Mornas, 1539 ; dans cette dernière, le filigr. est posé au bord de la feuille, sur le second pontuseau.
4372. 31×43. Filigr. posé vers le bord de la feuille, sur le second pontuseau. Avignon, 1535. *IBID.*, C. 15 : *id.*
4373. 30,5×42. Forcalquier, 1561. GENÈVE, B. *Ms. franç.* 197^m : *Papiers des églises réformées*, portef. 1. — Voy. Likhatscheff (n° 3184), ms. de 1560.
4374. 26,5×36. Avignon, 1585. A. VAUCLUSE, B. 547 : *Procédures devant les cours d'Avignon.* Var. ident. : Avignon, 1592.
4375. 26,5×35. Avignon, 1593. *IBID.*, B. 551 : *id.*
4376. 26,5×36. Avignon, 1597-98. *IBID.*, B. 554 et 918 : *id.*
4377. 42×60. Filigr. probablement avarié, auquel manque la lettre P qui se voit au n° 4386. Le Puy, 1495-98. A. HOSP, n°s 839 et 845 : *Lièves.*
4378. 31×44. Narbonne, 1511. A. AUDE, G. 30 : *Contrats de l'Archevêché.*
4379. 31,5×45. Carcassonne, 1525. *IBID.* : *Not. Jean Planchette.*
4380. 29,5×41. Valence, 1531. A. DRÔME, E. 2567 : *Not. Pérouse.*
4381. 38,5×50 r. Avignon, 1557. A. VAUCLUSE, C. 156 : *Cptes des Etats du Comtat.*
4382. 30×40. Provence, 1576. A. BOUCHES-DU-RHÔNE : *Collect. de pap. filigr.* — Voy. Likhatscheff (n° 3827), Draguignan, 1581.
4383. 40,5×58 r. Aumusse, 1494. A. AIN : *Terrier de la commanderie*, n° 8.
4384. 30×42. Grillon, 1544. A. VAUCLUSE, B. 358 : *Terrier.*
4385. 27,5×38. Filigr. posé au bord de la feuille entre le premier et le second pontuseau. Avignon, 1566. *IBID.*, B. 10 : *Reconnaisances et hommages.*
4386. 41×59 r. Lyon, 1481. A. RHÔNE, G. 27 : *Actes capit. de St-Jean.* Var. simil., toutes sur papier de grand format : Lyon, 1484-1516 ; Angers, 1487 ; Autun, 1487-1503 ; Le Puy, 1488-1504 ; Aumusse, 1493 ; Vic-Fezensac, 1500 ; Clermont-Ferrand, 1502-14 ; Bayonne, 1514-42 ; Poligny, 1535. Durant la durée d'emploi de ce filigrane (1481-1535) l'écartement des pontuseaux se maintient le même. — Voy. Gras (n° 18), Forez, 1489. Graz appelle ce filigrane un chandelier, ce qui est plausible.
4387. 26,5×35. Avignon, 1589. A. VAUCLUSE, B. 913 : *Procédures devant les cours d'Avignon.*
4388. 29,5×40. Avignon, 1591. *IBID.*, B. 549 : *id.*
4389. 29×40. Cavaillon, 1558/1633. *IBID.*, B. 340 : *Terrier.*
4390. 25,5×34. Avignon, 1602. *IBID.*, B. 557 : *Procédures devant les cours d'Avignon.*
4391. 30,5×43. Avignon, 1550. *IBID.*, C. 153 : *Cptes des Etats du Comtat.*
4392. 30×41 r. Avignon, 1555. *IBID.*, C. 155 : *id.*
4393. 30,5×43. Provence, 1525. A. BOUCHES-DU-RHÔNE : *Collect. de pap. filigr.*
4394. 31×44. Carpentras, 1532. A. VAUCLUSE, B. 519 : *Arrentement des revenus de la chambre apostolique.*
4395. Perpignan, 1494. A. PYRÉNÉES-ORIENTALES, B. 412 : *Manuale curie patrimonii regii VIII.*
4396. 30×43 r. Perpignan, 1520. *IBID.*, B. 357 : *Procuracio Real*, n° XXXI.
4397. 30×40. Grillon, 1544. A. VAUCLUSE, B. 357 : *Terrier.*
4398. Grenoble, 1421. A. ISÈRE, B. 2634 : *Hommages rendus aux dauphins.* Var. simil. : Evreux, 1432 ; Schaffhouse, 1434 ; Babenhausen, vers 1435 ; Lausanne, 1435/69 ; Genève, 1437 ; Thonon, 1437 ; Thoune, 1439 ; Hollande septentr., 1439 ; Trèves, 1439. — Voy. Heitz (n° 171), Strasbourg, 1^{re} moitié du XV^e s. ; Hermans, Bois-le-Duc, s. d. ; Stoppelaar (pl. V, n° 2), Middelbourg, 1428.
4399. 30,5×40 r. Prague, 1458. *STADTARCH.*, n° 2085 : *Miscellanea*, n° 17. Var. simil. : Suze, 1459-62 ; Palerme, 1469 ; Sion, s. d.
4400. 30×43. Draguignan, 1440. A. BOUCHES-DU-RHÔNE, B. 1461 : *Not. Jean Delphin.* Var. ident. : Catane, 1451.
4401. 29×42 r. Naples, 1456. A. DI STATO : *Tesoreria*, n° 32.
4402. 30×43. Perpignan, 1477. A. PYRÉNÉES-ORIENTALES, B. 326 : *Manuel de François Glassat.*
4403. 31×44. Moustiers, 1494. A. BOUCHES-DU-

- RHÔNE, B. 1989 : *Cptes de la claverie*. Var. ident. : Genève, 1517.
4404. 30,5×44. Castellane, 1508. IBID., B. 1813 : *Cptes de la claverie*.
4405. 32×43. Würzburg, 1448. KREISARCH. : *Kaiserl. Landgericht. Standbuch*, n° 534.
4406. Munich, 1449-50. ALLG. REICHSARCH., XV. 8. 5 : *Cassasachen*, n°s 19 et 20.
4407. 31,5×43. Bergame, 1451-52. A. NOT. : *Minute di Vitalba Pezzolo*, n° 1. Var. simil. : Urbach (Wurtemb.), 1455 ; Munich, 1457.
4408. 29,5×41 r. Tyrol, 1461. INNSBRUCK, STATTHALTEREARCH. : *Raitbücher*. Var. ident. : Venise, 1463 ; Wurtemberg, 1468 ; Wittenberg, 1477. — Voy. Keinz (n° 136), ms. du XV^e s. ; Sotheby (*Typography*, n°s 35), s. l. 1472.
4409. Landsberg, 1468-71. MUNICH, ALLG. REICHSARCH., XV. 8. 5 : *Cassasachen*, n°s 23 et 26. Var. simil. : Bergame, 1473 ; Milan, 1474. — Voy. Lechi (pl. VI, n° 5), Brescia, avant 1480.
4410. Venise, 1497. Filigr. emprunté à Ongania (p. 131, n° 2).
4411. Macerata, 1460. MANTOUE, A. DI STATO : *Carteggio di Roma*. Var. ident. : Rome, 1460-65 ; Volterra, 1468 ; Naples, 1479 ; Udine, 1494-98 ; Florence, 1496. — Voy. Urbani (pl. VII, n° 17), Venise, 1475.
4412. 40×57 r. Sienne, 1465. A. DI STATO : *Consiglio generale*, n° 236. Var. simil. : Sienne, 1467-76 ; Venise, 1476-77. — Voy. Bodemann (n° 5), Venise, 1470 ; Ongania (p. 40, n° 4), Venise, 1471.
4413. 42,5×58 r. Sienne, 1477. A. DI STATO : *Consiglio generale*, n° 243. Var. simil. dans Bartholus de Saxoferrato : *Lectura super prima parte Codicis* et dans *Lectura super tribus libris Codicis*, impr. à Venise, 1480 et 1479 par Jean de Cologne et Jean Mathengberetzer.
4414. 28,5×43 r. Rome, 1517. MANTOUE, A. DI STATO : *Carteggio di Roma*.
4415. 30×42. Carpentras, 1574. A. VAUCLUSE, B. 520 : *Arrentements des revenus de la Chambre apostolique*. Var. ident. : Avignon, 1577, et d'après la collection de pap. filigr. de Marseille : Provence, 1556 (!?).
4416. Avignon, 1581. IBID., C. 19 : *Délibér. du Conseil des Etats du Comtat*. Var. simil. : Avignon, 1588-98 ; Donzère, 1591 ; Provence, 1591.
4417. 31×43. Filigr. posé au bord de la feuille, entre le premier et le second pontuseau. Avi-

- gnon, 1565. IBID., B. 545 : *Procédures devant les cours d'Avignon*.
4418. 28×37. Carcassonne, 1589. A. AUDE : *Not. Ant. Vidal*.
4419. 26,5×35. Avignon, 1589. A. VAUCLUSE, B. 913 : *Procédures devant les cours d'Avignon*.
4420. 26,5×36. Avignon, 1592. IBID., B. 550 : *id.* Var. simil. : Carcassonne, 1592 ; Avignon, 1593.
4421. Rome, 1587. Filigr. emprunté à Likhatscheff (n° 4222).
4422. 28,5×40. Milan, 1545-50. A. DI STATO : *Doc. dipl.*
4423. 28,5×38. Milan, 1555-65. IBID. : *id.*
4424. 28×38. Milan, 1565. IBID. : *id.*
4425. 27,5×37. Milan, 1569-70. IBID. : *id.*
4426. 27,5×37. Milan, 1570. IBID. : *id.*
4427. 27,5×37. Crémone, 1580. MILAN, IBID. : *id.*
4428. 27,5×38. Milan, 1580. IBID. : *id.*
4429. 28×37. Milan, 1589. IBID. : *id.*
4430. 27,5×38. Bergame, 1590. IBID. : *id.*

Colonne (Fragment de).

4431. Filigr. emprunté à Likhatscheff (n°s 679 à 682), ms. de 1320/38.

Deux Colonnes enlacées, surmontées d'une couronne.

Ce dessin constitue la devise de Charles IX, il y ajoutait les mots : « Pietate et Justiciæ », qui signifiaient que la piété et la justice étaient les fondements de son trône. L'emblème était-il connu avant Charles IX ? Cela nous paraît probable, car celui-ci, appelé à régner sous la tutelle de sa mère, Catherine de Médicis, en 1560, alors qu'il n'avait que dix ans, n'était guère en âge de se composer une devise.

La plus ancienne figure de ce filigrane, accompagnée du nom d'Edmon Denise, est de 1556 ; il y a ensuite une lacune, jusqu'en 1563, où on la trouve à Troyes, la patrie des Denise. Le fait que Charles IX n'a été appelé au trône qu'en 1560, soulève des doutes sur la réalité de la date de 1556. Cette année est pourtant bien celle des deux comptes mentionnés, mais il est possible qu'ils aient été, quelques années plus tard, rédigés et mis au net par ceux qui étaient chargés de les dresser.

Un fait à relever, c'est la dimension passablement plus grande des papiers à cette nouvelle marque, comparée à celle des papiers usités jus-

qu'alors en France. Ce format doit avoir eu du succès car il s'est répandu rapidement dans une grande partie du royaume et même au dehors. D'autres papetiers n'ont pas tardé à suivre cet exemple et à fabriquer du papier de même dimension, muni de la même marque qu'ils pouvaient employer librement puisque c'était la devise royale, et que d'ailleurs ils apposaient leurs noms au dessous. Outre Edmon Denise, nous relevons Claude Denise, Adami, C. Biorac, I. Brégeyre, L. Colombier, George (?), Robert Grivel, I. Mathias, A. Richard, J. Richard, enfin les initiales de deux associés PG et BV. De ces noms, peu sont connus; les Colombier, les Grivel et les Richard sont d'Auvergne, où ils étaient établis comme papetiers aux XVII^e et XVIII^e s. Mathias, dont le nom figure avec le filigrane de la cloche n° 4162, est probablement du midi de la France.

Les deux colonnes posées l'une près de l'autre et portant une couronne royale constituent les filigranes 4448 et 4449. Le premier porte une banderolle avec une devise illisible (peut-être *non plus ultra*). Les deux figures sont en outre accompagnées du nom de DeCaroys ou DeCaroyse. Stopelaar (pl. XVI, n° 11) donne un filigrane représentant deux mains jointes portant un cœur, et au dessous un ruban au nom de Noe... De Caroys (1590). C'est sans doute un produit du même papetier. Peut-être était-il parent de l'imprimeur Gilles de Caroys à Paris (1586-1610)? Dans le n° 4449, le nom de Caroys est accompagné d'un autre, qui nous paraît être Jorné ou Journée, papetier de Troyes.

4432. 35,5×46. **Châlons-sur-Marne**, 1556. A. MARNE, G. 297 : *Cptes de l'évêché* et G. 385 : *Cptes de la châtelainie de Sarry*. Var. simil. : **Troyes**, 1563-77 ; **Paris**, 1564-65 ; **Amsterdam**, 1565-71 ; **Monceaux**, 1566 ; **Lille**, 1568 ; **Tours**, 1568 ; **Nantes**, 1568 ; **Decize**, 1571 ; **Sens**, 1572-74 ; **Dordrecht**, 1573 ; **St-Denis**, 1573 ; **Souilly**, 1574-79 ; **Brabant**, 1575-83 ; **Mézières**, 1577 ; **Leeuwenhorst**, 1580 ; **Montreuil**, 1581.

4433. 34×44. **Mézières**, 1564. A. ARDENNES, G. 179 : *Cptes de fabrique de N^e-D^e*. Var. ident. : **Troyes**, 1566 ; **Paris**, 1566 ; **Nancy**, 1566 ; **Orléans**, 1568. — Voy. Likhatscheff (n° 3043), **France**, 1568.

4434. 35×44. **Troyes**, 1567. A. AUBE, G. 1603 : *Cptes de fabrique de l'Eglise*. Var. simil. : **Troyes**, 1569-79 ; **Paris**, 1569-80 ; **Wolbeck**

(Wetsp.), 1572 ; **Châlons-sur-Marne**, 1574-86 ; **Thors**, 1575 ; **Amiens**, 1575-77 ; **Blois**, 1576 ; **Sens**, 1576 ; **Mézières**, 1576-88 ; **Autun**, 1577 ; **Noyon**, 1579-90 ; **Brunswick**, 1580 ; **Saumur**, 1580 ; **Nancy**, 1585. — Voy. Likhatscheff (n° 3045, 3046, 3048), **Paris**, 1569-75 (n° 3096), **Nancy**, 1571.

Le 4433 se voit sur pap. de 42×57 r., **Maëstricht**, 1570 ; le 4434 sur pap. de même format : **Ham**, 1572.

4435. 36,5×47. **Paris**, 1588. A. NORD : *Chambre des Cptes de Lille. Lettres de 1584-92*. Var. ident. : **St-Denis**, 1587 ; **Paris** ? 1593.

Le nom de Claude n'est pas d'une lecture absolument certaine; celui de Nicolas Denise, en revanche, se lit d'une façon indiscutable, au dessous du filigrane des deux colonnes enlacées, dans des papiers écrits à **Paris** en 1612, et à **Toulouse** en 1631.

4436. 35×45. **Brabant**, 1580. BRUXELLES, A. GÉN. : *Collect. de pap. filigr.* Var. simil. : **Château-Thierry**, 1583.

4437. Quoique sur une feuille blanche le nom est illisible. S. L., 1584. A. NORD : *Chambre des Cptes de Lille. Lettres de 1584-92. Billet du roi de Navarre*.

4438. 36×45. **Château-Thierry**, 1584. IBID. : *id.*

4439. 32,5×44. **Poitiers**, 1593. A. VIENNE : *Cptes des receveurs des chapelains de Ste-Radegonde*. Var. simil. : **Clermont-Ferrand**, 1608.

4440. 35×48. **Pézenas**, 1591. A. HÉRAULT : *Procès-verbaux des Etats du Languedoc*. Var. ident. : **Bayonne**, 1594. Var. plus grande : **Bayonne**, 1595.

4441. 37×42. r. Deux feuilles seulement, portant un nom incertain; nous croyons lire sur l'une d'elles F. Fagot. **Brabant**, 1606-07. BRUXELLES, A. GÉN. : *Collect. de pap. filigr.*

4442. 34×46 r. **Toulouse**, 1611. A. MUN., CC. 869 : *Cptes des recettes et dépenses*.

4443. 35×47. **Orange**, 1593. GENÈVE, B. *Ms. franç.* 197^{aa} : *Papiers des Eglises réformées*, portef. n° 3.

4444. 35,5×46. **Londres**, 1584. IBID. : *id.*

4445. 35,5×46. **Paris**, 1585. A. NORD : *Chambre des Cptes de Lille. Lettres de 1584-92*.

4446. 32×44. **Bayonne**, 1592. A. MUN., CC. 344 : *Pièces à l'appui des cptes*. Var. non relevée : **Le Mans**, 1588.

4447. 33×44 r. **Toulouse**, 1600. *IBID.* C C. 1327 : *id.*

Var. ident. : **Ulins**, 1601 ; **Lyon**, 1607 ; **Grenoble**, 1612. Var. avec second filigrane formé des lettres PG ☒ BV dans un cartouche sommé d'une couronne : **Bayonne**, 1602.

4448. **Beauvais**, 1589. A. MUN., BB. 35 : *Délibér. du Conseil échevinal.*

4449. 36×45. **Arras**, 1592. A. PAS-DE-CALAIS, B. 825 : *Plaids de la Gouvernance.*

Tous les papiers aux deux colonnes enlacées ou séparées, 4432 à 4449, sont d'une dimension qui oscille autour de 35×46.

Trois Colonnes.

Ce filigrane peu abondant et qui n'a été employé que pendant un quart de siècle, est originaire des environs de Ferrare. Les figures 4454 et 4455 sont sommées d'un objet de forme assez énigmatique qui a plus de rapport avec une tortue ou une grenade, qu'avec une couronne.

4450. 31,5×42. **Ferrare**, 1496. MODÈNE, A. DI STATO : *Litter. Decret. etc. Hercules I*, n° 11. Var. ident. : **Ferrare**, 1498-99.

4451. 32×41. **Ferrare**, 1498-1501. *IBID.* : *id.*

4452. 32×42 r. **Ferrare**, 1500. *IBID.* : *Not. ducali*, n° 39. *Minute di Magnanini Hieronymus.*

4453. **Venise**, 1503. A. DI STATO : *Petitioni*, n° 752. Var. ident. : **Ferrare**, 1503.

Var. du groupe 4450 à 4453 : **Ferrare**, 1508-24 ; **Reggio-d'Emilie**, 1515.

4454. 32×40 r. **Ferrare**, 1509. MODÈNE, A. DI STATO : *Not. ducali*, n° 52. *Minute di De Receptis Leonellus.* Var. ident. : **Ferrare**, 1516.

4455. 32,5×42. **Ferrare**, 1509. *IBID.* : *Litter. Decret. etc. Alphons I*, n° 13. Var. simil. : **Reggio-d'Emilie**, 1516.

Comète.

Ce filigrane est rare et n'a été employé qu'en Italie.

4456. 32,5×42. **Vicence**, 1534. A. NOT. : *Testamenti.* Var. simil. : **Budapest**, 1544.

4457. 28,5×37. **Reggio-d'Emilie**, 1574. A. COM. : *Not.* n° 62.

4458. 40,5×54 r. **Brescia**, 1587. A. DI STATO : *Prefetitia inferiore.*

4459. 42×55 r. **Lucques**, 1571. A. DI STATO : *Consiglio generale.*

Compas.

Le compas est un filigrane peu abondant. La plupart de ses types, n°s 4460 à 4465, sont d'origine italienne. Les figures 4466 et 4467 sont probablement troyennes. Pierre Le Bé (père de Guillaume, le graveur et fondeur de caractères), par une sentence du bailliage de Troyes, du 25 février 1491, fut confirmé dans ses privilèges de noblesse, du chef de Simonne le Compasseur, son aïeule maternelle¹. Peut-être le compas est-il une réminiscence parlante de ce nom de l'aïeule d'un papetier troyen.

4460. 27,5×43 r. **Grenoble**, 1367. A. ISÈRE, B. 2815 : *Cptes rendus à la chambre des cptes.* Var. simil. : **Palerme**, 1371/75 ; **Perpignan**, 1372 ; **Provence**, 1379. — Voy. Zonghi (LXXXIII, n° 1), **Fabriano**, 1395.

4461. 29,5×43. **St-Marcellin**, 1394. A. ISÈRE : *Cptes de la châteltenie.* Var. simil. : **Rodez**, 1395 ; **St-Anthonin-en-Armagnac**, 1396 ; **Lausanne**, fin du XIV^e s. ; **Clermont-Ferrand**, 1408 ; **Genève**, 1409.

4462. **Sienne**, 1402. A. DI STATO : *Carteggio.* Var. ident. : **Pise**, 1403. — Voy. Likhatscheff (n° 2005), **Serbie**, s. d.

4463. **Passau**, 1429. BUDA-PEST, NATIONAL-MUSEUM : *Urkunden.* Une autre var. très indistincte, de même style et dimension, se voit dans le *Liber Missalis* impr. en 1490 à Bamberg par Sensenschmid & Pettzensteiner, mais sur pap. mesurant 40,5×57 r.

4464. 29,5×43 r. **Palerme**, 1437. A. DI STATO : *Cancellaria*, n° 71.

4465. Filigr. très indistinct. **Crémone**, 1466. MILAN, A. DI STATO : *Doc. dipl.*

4466. 36,5×47. **Troyes**, 1543. A. AUBE, G. 2422 : *Cptes du Cellier de l'Eglise.* Midoux & Matton reproduisent, sous le n° 176 : **Soissons**, 1498-99, un compas plus petit que le 4466 et surmonté d'un trait croisé ; mais les pontuseaux sont si rapprochés : (0^m,016), que ce papier doit être d'une date bien postérieure.

4467. 36,5×45. **Troyes**, 1590. A. AUBE, G. 1888 : *Cptes de la Grand'Chambre.*

Coq. Voy. aussi ce mot aux *Armoiries.*

Le premier groupe du coq représente cet animal avec les pattes et les doigts formés par un

¹ Grosley. *OEuvres inédites*, t. I, Paris, 1812.

double trait. Le type le plus ancien (4468) est sur verg. fine primitive ; le 4469 sur grosse verg. à fils supplém. ; le 4470 sur verg. fine. Un second groupe a les jambes et les doigts dessinés par un trait simple ; le n° 4471 est sur grosse verg. avec fils supplém., le 4472 sur verg. fine avec pontuseaux (dont un supplém.) à attaches très visibles. Toutes ces marques sont italiennes.

Le 4473 qui n'a eu qu'une courte durée est, d'après sa distribution, de provenance française. Le 4474, probablement de même origine, semble être le précurseur du 4485 et, si les pontuseaux n'étaient pas aussi écartés et à attaches aussi visibles, on serait tenté de lui donner une date beaucoup plus récente.

Le 4475 est trop rare pour permettre d'apprécier sa nationalité.

Les figures 4476 et 4477 sont italiennes et rappellent les types antérieurs, 4468 à 4470.

Le type 4478, où le coq n'a qu'une patte, n'est pas rare dans la Suisse romande ; peut-être est-ce une des premières marques indigènes ?

Le 4479 est abondant et paraît originaire du Piémont. Les 4480 à 4483 sont tous rares et n'ont eu qu'une courte durée.

Le 4484 est le seul qui soit inscrit dans un cercle ; origine italienne.

Le groupe du coq dans un écu offre plusieurs types caractéristiques. Les 4485 à 4487 portent le nom du papetier S. Nivelle et sont de fabrication troyenne. Le 4488 n'a que deux initiales que nous avons toujours lues PD et qui ne peuvent donc pas se rattacher à Edmon Denise.

Les types 4489 et 4490 se ressemblent beaucoup et proviennent sans doute d'une seule officine française. Le 4491 diffère trop des précédents pour avoir la même origine. Les 4492 à 4495 sortent d'un battoir situé en Silésie : celui d'Ohlau près de Brieg. Le coq est, en effet, les armoiries d'Ohlau et il est naturel que le papetier les ait adoptées, en y ajoutant les deux premières lettres du nom de Ohlau, pour marquer ses produits.

Un document¹, du 25 août 1576, émanant du duc Georges de Silésie, nous apprend qu'il avait autorisé feu Melchior Weiss à acheter la papeterie d'Ohlau (ou peut-être à l'ériger), mais qu'ensuite d'inondations et de l'insuffisance de ses ressour-

ces, celle-ci était entièrement ruinée. En conséquence, et vu la pauvreté de la veuve et de ses enfants, le prince s'est décidé à faire bâtir de fond en comble la dite papeterie, à donner quittance, par grâce princière, à la veuve Weiss, d'une certaine d'écus qu'elle restait lui devoir et à lui louer le nouveau battoir au prix annuel de 100 thalers à 36 gros de 12 heller chaque, pendant une première période de dix ans, puis au prix de 100 marks lourds à 48 gros chaque pour une seconde période décennale.

A la veuve Weiss succéda Peter Neubar, dont la veuve, Dorothea, céda le battoir à Caspar Jacob, en 1594. Du 12 août de la dite année au 29 décembre 1599, Caspar Jacob fournit à la chancellerie du prince à Brieg : 142 rames et 15 mains du meilleur papier, à 57 gros la rame, faisant 169 marks et 25 1/2 gros ; 149 1/2 rames de papier ordinaire, à 30 gros la rame, faisant 93 m. 21 gros ; 22 r. 18 m. de papier cassé (reisspapier), à 18 gr., faisant 8 m. 30 gr.

Wolfgang Winkler succéda à Jacob le 18 février 1616 et vendit la papeterie le 8 novembre 1623 à Michel Egloff. Elle fut incendiée en 1634, mais promptement reconstruite par Egloff.

Les initiales AIC du type 4496 ne correspondent pas à celles de papetiers connus d'Ohlau, peut-être le papier ainsi marqué vient-il d'ailleurs ?

Le groupe 4497 et 4498 présente le coq perché sur une colonne ; provenance du nord de l'Italie, de la région de Bergame.

4468. 30×44 r. **Dijon**, 1329. A. CÔTE-D'OR, B. 315 : *Cptes d'hôtel des ducs de Bourgogne*. Var. simil. : **Grenoble**, 1334.

4469. 31×47. **Trévise**, 1346. A. NOT. : *Minute di DeCisono*. Var. simil. : **Montpellier**, 1347.

4470. 29,5×42 r. **Voorne**, 1380. LA HAYE, RIJKS-ARCH. : *Papierenverzameling*. — Voy. Sotheby (*Principia*, t. III, p. 53), **La Haye**, 1380 ; Keinz (n° 312), ms. de la fin du XIV^e s. ; Likhatscheff (n° 257), **Sienna**, 1375.

4471. 28,5×42 r. **Pise**, 1346. A. DI STATO : *Provisiones Consili Major*, n° 31. Var. simil., variant de 0^m,060 à 0^m,095 de haut : **Grenoble**, 1347-62 ; **Reggio-d'Emilie**, 1348 ; **Torcello**, 1348 ; **Fano**, 1348 ; **Sion**, 1348 ; **Pistoie**, 1348-61 ; **Bourges**, 1349 ; **Montpellier**, 1350 ; **Espagne**, 1351 ; **Bologne**, 1351 ; **Palerme**, 1351-56 ; **Savoie**, 1353 ; **Digne**, 1355 ; **Würzburg**, 1358 ; **Draguignan**, 1359-

¹ Staatsarchiv Breslau, OA, VIII. 13^e.

- 60 ; Rouergue, 1362/65 ; Rodez, 1366 ; Pise, 1366, et tardivement, Venise, 1376. — Voy. Jansen (n° 13), Palatinat, 1318 (1?) et 1368 ; Midoux & Matton (I), Midi de la France, 1360 ; Zonghi (XLVII, n° 1), Fabriano, 1349 ; Keinz, ms. vers 1370.
4472. 29×43 r. Seul type sur vergeure fine. Venise, 1375. A. DI STATO : *Petitioni*, n° 682.
4473. 32×45,5. Paris, 1398. A. NAT., XI^e 76 A : *Parlement. Accords*. Var. simil., dont une horizont. : Clermont-Ferrand, 1399 ; Paris, 1399-1405 ; Namur, 1400-01 ; Pierrefort (Barrois), 1403 ; Tinteniach (Bretagne), commencement du XV^e s. — Voy. Midoux & Matton (n°s 98 à 100), Laon, 1402-05.
4474. 29,5×?. Hollande, 1415. LEIPZIG, BUCHHÄNDLER-BÖRSENVEREIN : *Papiersammlung*.
4475. 30×44 r. Neisse, 1441. BRESLAU, STAATSARCH. : *Fürstenthum Neisse III*. 21. — Voy. Sotheby (*Principia*, t. III, p. 54), Harlem, 1442.
4476. 30×44. Udine, 1442. B. & A. COM. : *Annalia pubblica*, n° 27. Var. ident. : Vicence, 1443.
4477. 28×42 r. Rome, 1489-91. A. DI STATO : *Raccolta di carte*.
4478. 29×40. Nyon (Vaud), 1447. A. MUN., H. 1 : *Cptes de diverses confréries*. Var. simil., toutes à une patte : Genève, 1448-56 ; Lausanne, 1453/65.
4479. 30×43. Poncin, 1459. A. CÔTE-D'OR, B. 8971 : *Cptes du châtelain*. Var. simil. : Pignerol, 1460 ; Draguignan, 1460 ; Biella, 1461 ; Hainenhofen (Bade), 1461 ; Palerme, 1463 ; Soleure, 1464-71 ; Sursee, 1465 ; Perpignan, 1466 ; Arles, 1466 ; Digne, 1466 ; Berne, 1468-73 ; Provence, 1469-80 ; Genève, 1475-78, et dans un inc. *absque nota*, Antoninus arch. Florentinus : *Confessionale*, 4^o, attribuée à L. Cruse à Genève (vers 1480). — Voy. Ongania (p. 55, n° 21), Venise, 1477.
4480. 30×42. Milan, 1396. A. DI STATO : *Arch. di Panigarola*, E E. Var. ident. : Milan, 1499.
4481. 25×34. Tours, 1550-57. A. INDRE-ET-LOIRE : *Not. B. Terreau*.
4482. Grenoble, 1563. GENÈVE, B. *Ms. franç.* 197^{oa} : *Papiers des églises réformées*, portef. 1.
4483. 33×41. Tokay, 1598. BUDA-PEST, NAT. MUSEUM : *Städte und Cameralakten*, f° latin, n° 1363.
4484. Naples, 1503. MANTOUE, A. DI STATO : *Carteggio di Napoli*.
4485. 30,5×43. Utrecht, 1546. RIJKSARCH., D. 253 : *Kerkrekeningen*. Var. simil. : Anvers, 1549 ; Bruxelles, 1549 ; Aix-la-Chapelle, 1549 ; Lubeck, 1549 ; Courtray, 1550 ; Utrecht, 1550-51 ; Hambourg, 1550-51 ; Amsterdam, 1551 ; Arras, 1551 ; Clèves, 1558.
4486. 30×43 r. Bruxelles, 1549. A. NORD : *Chambre des Cptes de Lille. Lettres de 1541-60*. Var. simil. : Utrecht, 1550-58.
4487. 32×42. Sens, 1557. A. YONNE, G. 811 : *Cptes de la cloîtrerie*. Var. simil. : Leyde, 1558 ; Rhijnsbourg, 1558 ; Amsterdam, 1561 ; Wolbeck (Westph.), 1562.
4488. 30,5×42. Furstenau, 1551. OSNABRÜCK, STAATSARCH. : *Bischöfl. Amtsrechnungen*, 161, n° 9. Var. ident. : Utrecht, 1551-52 ; Bruxelles, 1552 ; Aix-la-Chapelle, 1553 ; Trèves, 1553 ; Hambourg, 1554.
4489. 30×44. Clèves, 1557. MÜNSTER, STAATSARCH. : *Ritterbuch*, n° 84.
4490. 33×42. Marbourg? 1579. STAATSARCH. : *Personalien. Barbara, Tochter von Philipp*.
4491. 34×43. En deux variétés sur papier très jaune. Colmar, 1576. A. MUN. : *Missives*.
4492. 32×42. Niederlausitz, 1579. PRAGUE, STAATHALTEREIARCH. : *Landtagsakten*, L. 34³.
4493. 30×40 r. Liegnitz, 1590. BRESLAU, STAATSARCH. : *Fürstenthum Liegnitz III*, 12.
4494. 30×40 r. On lit bien distinctement O L. 98, millésime abrégé de 1598. Liegnitz, 1599. *IBID.* : *id.*
4495. 33×42. Ohlau, 1600. *IBID.*, O A : *Ohlau VIII*, 13^c.
4496. 31×40 r. Silésie, 1596? LEIPZIG, BUCHHÄNDLER-BÖRSENVEREIN : *Papiersammlung*.
4497. 31×41. Bergame, 1592. A. NOT. : *Minute di Rota*, n° 3.
4498. 30,5×41. Bergame, 1600. *IBID.* : *Minute di Arragonensi*, n° 10.

Coquille.

Ce filigrane a donné son nom à un format de papier usité encore de nos jours. Les spécimens les plus anciens de la coquille sont de provenance italienne ; les types 4499 et 4501 sont sur grosse verg. à fils supplém. ; les 4500, 4502 et 4503 sur verg. fine.

Les 4504 à 4507 nous semblent provenir d'un même battoir ; leur vergeure est formée de fils fins alternés de fils gros : fabrication champenoise. Après une absence de près de 80 ans, le filigrane

de la coquille reparait dans la même région (n^{os} 4508 à 4513), mais accompagné en pal d'un bâton de pèlerin, ce qui fait de cette marque l'emblème de S^t-Jacques. Enfin les 4514 à 4519, de dimension plus petite, doivent, d'après la distribution géographique du papier qui les porte, être attribués aux battoirs de Normandie. Le 4519 fait connaître le nom d'un papetier, I. Loysel ou Lovsel.

- 4499.** 30×45. **Montpellier**, 1375. A. MUN. : *Pièces annexes des registres du Conseil, extraites des minutes de not.* Var. simil., toutes sur grosse verg. à fils supplém. : **Sienne**, 1375 ; **Rouergue**, 1378 ; **Provence**, 1378 ; **Perpignan**, 1380-86 ; **Toulouse**, s. d. ; **Montpellier**, s. d. — Voy. Keinz (n^o 366), ms. de 1395 ; Likhatscheff (n^o 257), **Sienne**, 1375 et (n^{os} 435 et 799), mss. de 1386-87.
- 4500.** Flandre, 1403. LILLE, A. NORD, B. 2 : *Lettres missives*. Var. ident., toutes sur verg. fine : **Palerme**, vers 1402 ; **Lucques**, 1409 ; **Perpignan**, 1413.
- 4501.** 29,5×43 r. **Toulouse**, 1385. A. MUN., C.C. 688 : *Cptes des Recettes et Dépenses*.
- 4502.** **Dieppe**, 1385. LILLE, A. NORD, B. 1 : *Lettres missives*.
- 4503.** 29,5×43. **Voorne**, 1402. LA HAYE, RIJKSARCH. : *Papierenverzameling*.
- 4504.** 30×44. **Troyes**, 1381. A. AUBE, G. 335 : *Cptes de la maison d'Aiz-en-Othe*. Var. simil. : **Paris**, 1382-83 ; **Troyes**, 1382-86 ; **Lubeck**, 1384.
- 4505.** 31×44. **Troyes**, 1383. IBID., G. 336 : *id.* Var. ident. : **Dunkerque**, 1383 ; **Orléans**, 1383.
- 4506.** 30×43,5. **Paris**, 1383. A. NAT., X^{1c} 47^A : *Parlement. Accords*.
- 4507.** 30×43. **La Grasse**, 1397. A. AUDE : *Not. Nicolas de Calydis*.
- 4508.** 30×42. **Troyes**, 1475. A. AUBE, G. 1985 : *Cptes des tailles et mairies de l'Eglise*. Var. simil. : **Châlons-sur-Marne**, 1476 ; **Miré**, 1477 ; **Châteaudun**, 1478-82 ; **Nijenrode** (Utrecht), 1478-93 ; **Troyes**, 1479 ; **Leyde**, 1483 ; **Tours**, 1496 ; **Brême**, s. d. — Voy. Jansen (186 et 227), inc. de **Cologne** ; Desbarreaux-Bernard (pl. XX, n^o 18), dans 2 inc. *absque nota* [**Paris**, 1471 et 1474] ; Sotheby (*Typography*, n^o 73), **Delft**, 1477. Castan a noté ce filigr. dans deux inc. **Paris**, 1475 et **Bruxelles**, 1478-79.
- 4509.** 30×42. **Leeuwenhorst**, 1477. LA HAYE, RIJKSARCH. : *Papierenverzameling*. Var. ident. : **Rouen**, 1480. — Voy. Stoppelaar (pl. IV, n^o 6), **Middel-**

bourg, 1481 ; Midoux & Matton, (n^o 207), **Laon**, 1475-80.

- 4510.** 30×43. **Troyes**, 1487. A. AUBE, G. 2101 : *Cptes du cellier de l'Eglise*.
- 4511.** 28×39. **Turin**, 1508. A. D'ETAT : *Emoluments du Conseil ducal*, n^o 64^{bis}.
- 4512.** 29,5×43. **Cologne**, 1510. STADTARCH. : *Stadtrechnungen*, n^o 113. Var. ident. : **Châlons-sur-Marne**, 1511 ; **Utrecht**, 1518 ; **Anvers**, 1519 ; **Cologne**, 1521 ; **Rouen**, 1522.
- 4513.** 28,5×39. **Tours**, 1530. A. INDRE-ET-LOIRE : *Not. Foussedouaire*, XVI. Var. ident. : **Châteaudun**, 1535 ; **Orléans**, 1543. Ce type ressemble au 4509, mais les pontuseaux sont beaucoup plus rapprochés et la vergeure plus fine.
- 4514.** 25×31. **St-Sauveur-le-Vicomte**, 1566. A. MANCHE : *Cptes de l'Abbaye*.
- 4515.** 24×29. **St-Fromond**, 1570. IBID. : *Cptes du Prieuré*.
- 4516.** 23,5×29. **Aunay**, 1576. A. CALVADOS, E. 628 : *Plaids de la baronnie*.
- 4517.** 24,5×31 r. **Lessay**, 1550. A. MANCHE, H. 6754 : *Journal de l'Abbaye*.
- 4518.** 25×32. En plusieurs var. de mêmes dimensions. **Varanguébec**, 1558. IBID. : *Cptes de la baronnie*.
- 4519.** 25,5×34. **Falaise**, 1555. A. CALVADOS, E. 6 : *Tabellionage*. Var. simil., le nom parfois illisible : **St-Fromond**, 1558 ; **Varanguébec**, 1558 ; **Silly**, 1558-62 ; **Montebourg**, 1559 ; **Quimper**, 1562 ; **St-Sauveur-le-Vicomte**, 1563 et, tardivement, **Lessay**, 1584.

Cor. Voy. *Huchet et Trompette*.

Corne.

La corne de cerf simple se rencontre en Alsace-Lorraine de 1415 à 1422 (n^{os} 4520 et 4521). Le dessin en est assez gauche pour faire croire à une production locale. Le type 4522, dans un écu, doit être wurtembergeois, la corne étant un des meubles des armoiries duciales. Les 4523 à 4526, aussi dans un écu, sont si mal dessinés qu'on hésite à y voir une corne. C'est un produit local de Görlitz même ou de ses environs. Les 4527 et 4528 qui présentent une corne du même style sont de provenance incertaine ; le nom de Chace qui entoure le n^o 4528 pourra peut-être la préciser un jour.

Quant au 4529, corne accostée d'un huchet ce

doit être, comme le 4522, un produit wurtembergeois.

- 4520.** Strasbourg, 1415. BAIE, STAATSARCH. : *Briefe*, n° 1. — Voy. Heitz (n° 156), **Strasbourg**, 1417.
- 4521.** Nancy ? 1422. DÜSSELDORF, STAATSARCH. : *Briefe*, n° 4. (*Lettre du duc de Lorraine*). Var. simil. : **St-Dié**, 1422.
- 4522.** 32×43. Stuttgart, 1529. GEHEIM-HAUS-UND STAATSARCH., K 9. F. 7. B. 2 : *Reichstadt Esslingen*. Var. simil. : **Esslingen**, 1539-41 ; **Stuttgart**, 1540.
- 4523.** 32×42 r. Görlitz, 1532. STADTARCH. : *Libri Missivarum*.
- 4524.** 32×42. Görlitz, 1533. IBID. : *id.*
- 4525.** 32×42 r. Görlitz, 1534. IBID. : *Libri exactorium*. Var. du groupe 4523 à 4525, sans forme bien arrêtée : **Görlitz**, 1534.
- 4526.** 32,5×41. Görlitz, 1563. IBID. : *Libri Missivarum*.
- 4527.** Brunswick, 1600. STADTARCH. : *S. Andreas-Kirchenrechnungen*.
- 4528.** Reinebeke, 1606-07. HAMBOURG, STADTARCH., Cl. VI, n° 12. F. 30 : *Epistolarum ad Sebast. von Bergen*. Var. ident. : **Leipzig**, vers 1615.
- 4529.** 31,5×45. Tubingue, 1479. STUTTGART, GEHEIM-HAUS-UND STAATSARCH., 125² : *Vehd von Fridingen*. Var. simil. : **Tubingue**, 1479-80.

Deux Cornes (ou Massacre) de Bœuf.

- 4530.** 47×66 r. Vérone, 1377. A. COM. : *S. S. Jacopo e Lazzaro*, 662, n° 130. Var. simil., sur verg. fine : **Mantoue**, 1392. — Voy. Kirchner (n° 41), **Francfort-sur-le-Mein**, 1382.
- 4531.** 30×41 r. Ferrare, 1391. MODÈNE, A. DI STATO : *Not. ducali*, 8 A. *Minute di Bonazzoli Nicolinus*. Var. simil. : **Würzburg**, 1393. — Voy. Piekosinski (n° 275), ms. de 1391/95.
- 4532.** ?×43. Trushain, 1416. MUNICH, ALLG. REICHSARCH., XV. 6. 3 : *Justizgewalt. Urfehdenbriefe*, n° 15. — Voy. Kirchner (n° 135), **Francfort-sur-le-Mein**, 1395.
- 4533.** Bavière, 1419. IBID., XV. 8. 5 : *Cassasachen*, n° 9.

Les n°s 4530 à 4533 sont de provenance italienne.

Deux Cornes (ou Massacre) de Cerf.

- 4534.** Verg. fine ayant l'apparence de grosse verg. Pistoie, 1337. A. COM. : *Memorie di Credite di Briquet*. — Filigranes, II.

M. Lino di S. Francesco di M. Guittoneino Sigibalde. — Voy. deux var. assez différentes de ce type : Heitz (n° 157), **Strasbourg**, première moitié du XIV^e s. et Piekosinski (n° 276), ms. de 1362.

- 4535.** 30×43 r. Reggio-d'Emilie, 1396. A. COM. : *Inquisizione*. Var. simil. : **Reggio-d'Emilie**, 1399 ; **Montpellier**, 1402.

- 4536.** 30×44. Reggio-d'Emilie, 1399. A. COM. : *Not.*, n° 52.

Les n°s 4534 à 4536 sont d'origine italienne.

Cornemuse. Voy. aussi Chalumeau.

Faut-il voir dans ce filigrane une cornemuse ou une cornue ? Le trait ou petit tuyau dirigé en sens opposé au tube principal, porte à croire qu'on a bien voulu représenter une cornemuse.

- 4537.** 31,5×² Paris, 1398. A. NAT., X¹⁰. 76 B : *Parlement. Accords*. Var. simil. : **Flandre**, vers 1410 ; **Châteaudun**, 1410-20 ; **Paris**, 1410-26 ; **Lessay** (Manche), 1420-23. — Voy. Midoux & Matton (n°s 214 et 215), **Laon**, 1413, **Roucy**, 1496.
- 4538.** 30×44. St-Marcellin, 1405. A. ISÈRE : *Cptes du Châtelain*. — Voy. Midoux & Matton (n° XXXVI), **Midi de la France**, 1405.

Cornet. Voy. Huchet et Trompette.

Cornue. Voy. Cornemuse.

Coupe, Calice ou Hanap.

Ce filigrane se divise en deux grandes familles, l'une sans couvercle, l'autre à couvercle. Dans la première, les n°s les plus anciens (4539 et 4540) sont d'origine italienne. Le 4541 a été pris par Midoux & Matton pour une sonnette ; provenance champenoise. Les 4542 et 4543, quoique assez différents, semblent appartenir à une même paire de formes. Le 4544 n'est pas d'une date certaine. Il en est des figures 4545 à 4565 comme des 4542 et 4543 : on rencontre, mêlés ensemble, deux types, l'un à base rectiligne, l'autre à base déchiquetée. La durée d'emploi de ce filigrane a été considérable et il y a lieu d'être surpris qu'il n'ait été signalé par personne jusqu'ici. Il se trouve cependant dans plusieurs incunables, notamment dans S. Bonaventure : *Perlustratio in primum librum sententiarum*, etc., **Bamberg**, 1493 s. n. 3 vol. f° ; *De planctu naturæ liber*. impr. par Arnulphus de Colonia, **Leipzig**, 1494, 4° ; dans S. Augustin

tin : *De civitate Dei cum commento*. impr. à **Fribourg-en-Brisgau**, 1494 s. n. ; dans S. Augustin : *De trinitate*. impr. à **Fribourg-en-Brisgau**, 1494, s. n. ; dans un autre exemplaire du premier ouvrage (*De civitate Dei*) s. n. ni lieu mais daté de 1494. Le premier groupe, 4545 à 4555, a duré plus de cinquante ans et s'est étendu sur le Piémont, la Provence, le Dauphiné, le Jura, la Suisse et une partie de l'Allemagne. L'abondance du papier ainsi marqué, à Genève et dans ses environs, témoigne que ce filigrane y était indigène. Un des plus anciens actes notariés relatifs aux battoirs à papier genevois, du 27 septembre 1526¹, mentionne le « papier marqué à la petite coupe » parmi ceux que Gratien Bel, papetier à Divonne (Ain), livrera à son cousin Jaques Bel, citoyen de Genève, au prix de 7 gros et 6 deniers la rame. On sait par une plainte relative à l'emploi abusif du filigrane de l'ours, adressée par la seigneurie de Berne au sieur de Gingins, seigneur de Divonne et de Châtelard², que le battoir de Divonne était en activité en 1521, mais faut-il reporter plus haut son existence et admettre que le type 4545, de 1483, en soit sorti ? Rien ne le prouve, mais rien ne s'y oppose.

Quoi qu'il en soit, le battoir de Jaques Bel, citoyen de Genève, sis au village de Divonne, avec maison, jardin, grange, fut loué le 27 septembre 1526 à Gratien Bel, pour le terme de six ans, à raison de 100 florins d'or p. p. Gratien s'engage à l'entretenir en bon état et à y faire les réparations n'excédant pas un florin, celles dépassant cette somme étant à la charge de Jaques.

Gratien livrera le papier marchand, sans cernailles³, bon et recevable, à raison de 10 flor. d'or p. p. et 6 gros, monnaie de Savoie, la balle ; le papier marchand, avec cernailles, pour 10 flor. d'or p. p. ; le papier marqué à la petite coupe au prix de 7 gros et 6 deniers la rame ; le papier à la grande forme 3 flor. d'or p. p. la rame ; le papier appelé bastard à 20 gros la rame ; le papier méjean quartier⁴ à 10 flor. la balle.

Jaques fournira à Gratien et lui expédiera les pattes, à raison de 23 gros le quintal ; le quintal de

colle grosse à 4 flor. d'or p. p. ; le quintal de colle prima à 30 gros¹, monnaie de Savoie.

Jaques Bel légua par testament, en date du 22 septembre 1527, à son cousin Gratien, sa papeterie de Divonne². Nous ne savons rien sur cet établissement durant une trentaine d'années. En 1556, le battoir était sans doute aux mains de Jehan Bel, car en date du 23 mai³, il vend à N^e Jehan Chautemps, le jeune, citoyen de Genève, « quinze balles de papier marqué à marque de la trompette, bon et recevable, sans point de casse, pezant chacune rame, de huit livres et demy à neuf livres, poix de Genève ; et ce, pour le prix de chacune balle de quatorze florins ; sur et en déduction de quoi, ledit vendeur confesse avoir eu et réellement reçu dudit acheteur, quinze escus d'or au soleil.... lequel papier le dit vendeur promet livrer à ses dépends, icy en Genève, d'icy au jour de St-Jehan-Baptiste prochain venant.... En outre ont accordé lesdites parties que si ledit vendeur fait faire de pappier davantage de ladite somme, d'icy audit terme de St-Jehan-Baptiste, qu'il sera tenu de le livrer audit acheteur, icy en Genève, tel et pour le prix prédit ».

L'année suivante, le 5 avril 1557, le même Jehan Bel, citoyen de Genève, marchand de papier, passe un nouveau contrat de vente avec Spectable Laurent de Normandie⁴, et s'engage à lui livrer, dans le délai d'un an, 500 rames de papier petit-bastard, à raison de 18 sols p. p., monnaie de Savoie, la rame, et 500 rames de papier à la croix, à raison de 14 sols la rame. Laurent de Normandie lui avance la somme de 150 florins p. p.

Il est étrange que Jehan Bel ne figure pas avec les autres papetiers genevois appelés devant le Conseil, les 5 février 1562 et 28 juin 1563⁵ pour ouïr « les ordonnances dressées sus la réformation de la papeterie » ; peut-être ne résidait-il pas alors à Genève. Il était pourtant encore vivant puisque le 11 mars 1570, dame Anne Colladon, veuve du défunt Laurent de Normandie, stipulant tant en son nom qu'au nom des enfants dudit Laurent de Normandie, tant du premier, que du second lit,

¹ Arch. d'Etat de Genève. Not. L. H. Richardet, t. I, acte 20.

² Berne, Staatsarch., *Rathsmanual*, n^o 189, à la date de : Mittwoch vor Michaelis 1521.

³ Cernes ou taches d'eau, défaut dans la fabrication du papier.

⁴ Le papier quartier était celui employé à faire les cartes à jouer. Le qualificatif de méjean signifie moyen.

¹ Le florin valait 12 gros ou sols.

² Arch. d'Etat de Genève, minutes de Cl. de Compois, not., 6^e vol., p. 177 et p. 324 à 334.

³ Ibid. minutes de Bernardin Neyrod, premier vol., p. 132.

⁴ Ibid. minutes de Ragueau, not., premier vol., f^o 33.

⁵ Ibid. Registres du Conseil, 56^e vol., f^o 304 et 58^e vol., f^o 71.

reconnait devoir et être tenue payer au sieur Jehan Bel, marchand-papetier, citoyen, la somme de 1066 flor. 8 s., monnaie de Genève, pour vente et délivrance de 200 rames grand papier bastard et 300 rames de grand papier messel¹.

Une reconnaissance féodale² du sieur Jean, fils de feu Jaques Caprony, marchand-papetier, bourgeois de Divonne, datée de 1700, mentionne le battoir à papier, avec maison, jardin, etc, qui fut de Suzanne Leuvat et auparavant de Gratien Bel.

Outre le battoir de la famille Bel, Divonne a possédé plusieurs autres papeteries. Grâce à l'obligeance de M. Alfred Vidart, ancien maire de Divonne, nous pouvons produire ici la partie la plus intéressante de l'acte de concession de l'une d'elles³. La rareté des documents de ce genre en double l'intérêt :

« L'an prins à la nativité de N^o Seigneur cou-
« rant, mille-cinq-cent-trente-sept, l'indiction
« dixième et le 13^e jour du mois d'octobre, devant
« moy, notaire et les témoins dessous escrits,
« s'est constitué personnellement magnifique et
« puissant seigneur François de Gingins, seigneur
« du dit lieu, du Châtelard et de Divonne, agissant
« tant à son nom propre que conjointe personne de
« noble et généreuse Marguerite de Gingins, fille
« de feu magnifique et puissant seigneur Antoine
« de Gingins, en son vivant Premier Président en
« Savoye, seigneur de Divonne, lequel sachant et
« bien advisé de sa certaine science et spontanée
« volonté, pour luy et pour ses héritiers et succes-
« seurs quelconques, aberge perpétuellement et,
« de son fief et emphytéose perpétuelle et droit do-
« maine, donne, baille et concède au dit Antoine,
« fils de feu égrège Jean Deporte, présent, stipu-
« lant et recevant pour luy et pour ses héritiers et
« successeurs quelconques ; c'est assavoir un sault
« de l'egue de la Verssueux⁴ ou fusse⁵ de l'egue sor-
« tissant des éteins⁶ du martinet, devoir mener
« et conduire la dite egue par sur le pra⁷ du dit
« Antoine, existant le dit sault dernier⁸ sa maison,

« pour faire édifier une patenerie à deux rües¹,
« jouxte le pra dut dit Antoine devers la joux²,
« l'egue de la Verssueux devers le lac et devers le
« vent, et le pra dudit Antoine Biondet devers la
« bize, avec ses autres confins, fonds, droits, aqua-
« ges, bedières, pertinences, appendances, intra-
« ges et sorties, assavoir ledit sault tenir, posséder,
« gaudir, fruir³ et perpétuellement par ledit An-
« toine Deporte et les siens posséder, et ce que
« dit en avant, luy plaira de faire, et ce pour l'en-
« trage de six écus d'or au soleil, au coings du Roy
« de France, heü et reçu par ledit Seigneur, dudit
« Antoine Deporte, comme il assere, et desquels
« six écus soule⁴ et quitte par ces présentes, et
« c'est pour la cense et servis annuels de six sols,
« monnoye coursable de Savoye, tous les ans, à
« chaque une feste de la St-Michel, au château de
« Divonne, par ledit Antoine Deporte ou les siens
« au dit Seigneur ou ès siens où à son receveur,
« perpétuellement devoir payer et porter ; ledit
« Seigneur pour luy et les siens dudit sault et cours
« d'eau, investissant ledit Antoine par la tradition
« d'une plume et pour la concession de ce public
« instrument comment est hus et custume en tou-
« tes choses faire, ny retenant droits, raisons ny
« autres réclamations audit sault dessus limitté,
« excepté la seigneurie, le fief et emphytéose per-
« pétuelle, lods et ventes, toutes fois et quantes
« ledit sault et cours d'egue dessus abbergé se
« vendrait ou aliènerait. Et si ledit sault et cours
« d'egue valait plus à l'avenir que de présent, outre
« l'intrage et cense dessus dites, toutes icelles
« prévalances ledit Seigneur au dit Antoine et aux
« siens donne par donation pure, perpétuelle, la-
« quelle se dit entre les vifs, jamais être révoquée,
« pache⁵ expresse, avec solennelle stipulation,
« intervenant de la volonté des parties icy omises :
« premièrement que ledit Antoine soit entenu de
« faire retourner l'egue dudit sault, se croissant à
« l'aide de ladite patenerie dessus abergée, au
« grand cours de la Verssueux pour le but du pra
« d'Antoine Biondet de la part devers la bize ;
« item que ledit Antoine ne doive ny acence[r] l'egue
« de laditte patenerie ny porte[r] dommages à autres

¹ Arch. d'Etat de Genève, minutes de Ragueau, not., 13^e vol., fo 182.

² Communication obligeante de M. Alfred Vidart, à Divonne.

³ Cette pièce, vidimus légalisé de 1751, est entre les mains de Mme veuve Stocky, propriétaire à Divonne.

⁴ Ou chute d'eau de la Verssoix.

⁵ Fossé, canal.

⁶ Etang.

⁷ Praz ou pra signifie pré.

⁸ Dernier pour derrière.

¹ Ou roues.

² Du côté de la montagne, soit au couchant.

³ Posséder les fruits, jouir.

⁴ Content, satisfait.

⁵ Convention.

« viremens¹ ny instrumens étant dessus ladite « rivière sur la peine de restitution de tous dom- « mages et intérêts qui pourrait porter aux autres « rivioux² et virements étant sur ladite egue ; pro- « mettant les dites parties par leur serment, etc. »

En 1583, Pierre Deporte, de Divonne, sans doute un descendant d'Antoine, vend à Jaques Sève, marchand habitant à Genève, 1000 rames de papier grand bastard, de 15 livres la rame, au prix de 3 flor. 6 s. la rame, à livrer dans le délai d'un an³.

A qui passa la papeterie des Deporte ? Il est bien difficile de le dire ; ce que l'on sait c'est qu'elle était, en 1751, la propriété d'Antoine Pignolat et qu'elle prit fin en 1820, entre les mains de Joseph Dubout et de Josette Monpela, sa femme. Leur propriété fut saisie au bénéfice d'un sieur Brun et vendue par ce dernier, en 1836, à M. Stocky. L'acte de vente la décrit « une vieille papeterie, soit moulin à papier en mauvais état, tombant en ruine ». Elle fut transformée en martinet après trois siècles d'existence.

La plus ancienne mention d'un troisième battoir se trouve dans un acte de vente du 30 mai 1556, par lequel Pierre Piney, de Divonne, vend à Jehan Chautemps, le jeune, citoyen de Genève, 36 rames de papier, marqué à la marque de trompette, de 8 livres et demie la rame, et ce pour le prix de 24 florins et de 4 quintaux de pattes⁴. En 1584, le même ou un autre Pierre Piney, fils de Claude, vend à Jean Dupan 30 balles de papier messel de la grande sorte, chaque balle de 12 rames, pesant 10 à 11 livres la rame, à raison de 28 florins la balle, rendu en ville⁵.

En 1597, le 5 novembre, Claude Peney, papetier de Divonne, s'engage à livrer à Bernard Cartier, marchand, bourgeois, 40 balles de papier messel et longuet, pesant 10 livres et demie, à 11 livres la rame, à raison de 29 flor. 6 s. chaque balle, et le papier à la croix blanche, pesant 8 livres et demie la rame, à raison de 25 flor. chaque balle⁶.

En 1640, enfin, on signale encore un Pierre Pe-

net, cette fois fils de Jacques, qualifié de maître papetier, de Divonne, qui s'engage à travailler continuellement pendant quatre mois à faire du papier messel et longuet, pour imprimerie, de 8 livres la rame, à livrer aux Sieurs Jaques et Samuel Chouet frères, à Genève, à raison de 19 sols de roi la rame¹.

Il paraît bien vraisemblable que, de 1556 à 1640, la famille Piney, Pinay ou Penet aurait possédé un des battoirs de Divonne. Ce battoir passa aux mains de la famille Caprony, qui, pendant le XVIII^e siècle, posséda deux et même trois papeteries à Divonne. Un acte de partage, du 5 juillet 1686, entre les deux frères Pierre et Jacques Caprony, attribue à Pierre le moulin à papier provenant des hoirs de Jaquette Pinay.

Un quatrième battoir appartenait à la famille Boulet. Nous en savons peu de chose ; il est mentionné pour la première fois à la date de 1603, à l'occasion d'un autre moulin « situé jouxte le battoir des Boulet »².

Un plan indiqué comme ancien, dans une copie faite en 1750, à l'occasion d'un procès, porte « une mesure, ayant été la papeterie de Boulet ». Elle était donc ruinée avant 1750 ; c'est, des papeteries de Divonne, celle qui a pris fin la première.

Une cinquième papeterie, était celle située *en Nèvé* ou *en Nivi*. Elle est mentionnée pour la première fois en 1597. Le 14 février, Marie Silliman, veuve de Georges Orset, amodie à François, fils de feu Jean Vanier, d'Allemogne, habitant Divonne, une maison avec battoir à deux roues et leurs bedières, moulerie à pattes, avec curtil et chenevier, sis à Divonne, lieu dit en Nyvit, que jouxte la moulerie et battoir qui fust de Gratien Bel. Et c'est pour le temps et terme de trois ans, commençants au 15 mars et sous la ferme annuelle de 450 flor., et 4 écus 2 sols pour les épingles de ladite veuve, pour une fois. Ladite veuve Silliman prendra tout le papier fabriqué audit battoir aux prix suivants : le grand bastard de 14 à 15 livres, à 4 flor. la r. ; le petit bastard, de 13 à 14 livres, à 3 flor. 6 s. ; le longuet de 10 à 11 livres la r., à 2 flor. 9 s. ; le messel de 10 à 11 livres la r., à 2 flor. 9 s. ; la croix blanche de 8 à 9 livres à 26 s. la r. « Tous ces papiers seront marqués de la marque qu'il plaira à ladite veufve luy bailler, sans qu'il soit

¹ Rouages.

² Riverains.

³ Arch. d'Etat de Genève, minutes de Jehan Dupont, not., 6^e vol., f^o 68.

⁴ Ibid. minutes de Ragueau, not., vol. 1, f^o 142.

⁵ Ibid. minutes de Et. Demonthoux, not., vol. 1, f^o 255.

⁶ Ibid. minutes de Humbert Roch, not., vol. 4, f^o 155.

¹ Arch. d'Etat de Genève, minutes de Bernard Vautier, not., vol. 16, f^o 214.

² Ibid. minutes de Jean Dupont, not., vol. 10, f^o 393.

permis audit admodiataire d'en marquer d'autre marque, à condition que ladite veufve payera audit admodiataire lesdits papiers en les amenant, ou le déduira sur les termes qui seront échus en donnant à disner ladite veufve à celui qui amènera ledit papier ». Une dernière clause stipule que les réparations dont le coût dépassera 15 sols seront à la charge de la veuve Silliman¹.

En 1607, Jean Orset et sa mère, Marie Silliman, amodient leur battoir à papier de Divonne à Pierre Gerfaud, d'Arbères, territoire de Gex, demeurant à Divonne, au prix de 500 flor. par an².

En 1616, le 3 novembre, nouvelle location du même battoir, faite par Jehan, fils de feu Georges Orset, marchand et citoyen de Genève, en faveur de Gabriel, fils de feu Pierre Bourdegnin, papetier de Trélex, bailliage de Nyon, à présent résidant à Divonne, pour le terme de trois ans à partir du 1^{er} février suivant et moyennant la ferme annuelle de 400 flor. et une balle de papier à *la serpent*³.

D'autres locations de cette papeterie montrent qu'elle est restée aux mains de la famille Orset, d'abord de la veuve de Jean, Marguerite Ravaud, (1624) puis de sa fille, Catherine Orset, femme de Pierre Desconfins (1655-68). Elle fut acquise par les Caprony. L'acte de partage, déjà mentionné, de 1686, l'attribue à Jacques.

Il existait une autre papeterie au lieu dit en Névé ou en Nivi. Elle était possédée par Jonas Robert, marchand, bourgeois de Genève, qui l'amodia le 12 octobre 1647 à Pierre Devaud, pour le terme de trois ans, à commencer le 1^{er} janvier 1648, et moyennant la ferme annuelle de 400 florins, plus 20 rames de papier longuet pour une fois. Robert s'engage « à acheter tout le papier qui se fabriquera pendant ces trois ans, aux mêmes prix que d'autre papier de semblable façon et forme se vendra. » Ce battoir était situé juxte le battoir à papier et chenevier d'Augustin Cluniac et Jacques Penay du levant⁴.

Une autre location, de 1658⁵, passée par Catherine Livron, au nom de son mari, Jonas Robert, marchand, bourgeois de Genève, stipule l'amodiation pour trois ans du même battoir à papier, sis à

Divonne, en Nevé, à Jean, fils de feu Michel Grasset¹, papetier de Dardagny, pour le prix de 400 florins par an, plus 20 rames de papier messel ou longuet, pour une fois².

Ce battoir passa également à la famille Caprony. — Une reconnaissance féodale de 1700 le mentionne comme étant exploité par Jean, fils de feu Jacques Caprony.

Des trois battoirs possédés par les Caprony, deux seuls ont subsisté et passèrent en 1785 entre les mains de P.-A. Albert de Vennes. C'est sur leur emplacement qu'existe aujourd'hui l'établissement hydrothérapique fondé en 1848 par le docteur Vidart.

Voilà, aussi exactement qu'il a été possible de l'établir, la nomenclature des papeteries de Divonne. On possède, malheureusement, fort peu d'actes relatifs aux battoirs à papier du pays de Gex, et leur histoire, à Divonne comme à Allemogne, se ressent de cette pauvreté. Les minutes de notaires du pays de Gex, aux XVI^e et XVII^e siècles, font défaut. Celles conservées à Genève, quoique nombreuses, ne permettent pas de déterminer la filiation régulière des propriétaires et de leurs tenants. Voici cependant encore quelques pièces, d'origine genevoise, qui ne sont point sans intérêt, mais qu'il est presque impossible de rattacher à une papeterie déterminée.

En 1561, le 16 novembre, Thivent Crespin, de Divonne, vend à Antoine Vincent, de Lyon, maître imprimeur à Genève³, « six-vingt rames de papier « à la croix blanche pesant 9 livres la rame », au prix de 14 sols, monnaie de Savoie, la rame. Claude

¹ Les Grasset étaient une famille de papetiers, originaires de Dardagny (Genève). Michel, le père de Jean, était déjà fixé à Divonne; un acte du 4 février 1592 mentionne N^e Jean Dupan, achetant d'un sieur Bolliet 12 quintaux de pattes à 6 florins le quintal, livrables à Divonne, es mains de Michel Grasset. Il eut deux fils papetiers: Jean, mentionné ci-dessus, qui vivait encore en 1655, année où il afferma le battoir de Versoix; et Pierre, en association avec lequel il exploita quelque temps le battoir de St-Loup, près Versoix.

Une branche de cette famille s'était fixée en Dauphiné. Un Pierre, dont le père venait de Dardagny, occupait le battoir de Vizille (Isère), lorsque le cométable de Lesdiguières acheta cette terre, en 1593. Celui-ci conserva Pierre, comme son locataire, et après lui, son fils Pierre jusqu'en 1615. En 1628, un Claude Grasset devint papetier à Vizille où il mourut. Sa veuve, associée à Louis Richard, prit à ferme, pour trois ans, à partir du 1^{er} janvier 1639, les deux battoirs à papier de Vizille.

² Arch. d'Etat de Genève, minutes de E. Demonthoux, neveu, not., 15^e vol., f^o 103.

³ Ibid. minutes de Ragueau, not., 4^e vol., f^o 507.

¹ Arch. d'Etat de Genève, minutes de Jean Dupont, not., 9^e vol., f^o 603.

² Ibid. minutes d'Etienne Rivilliod, not., 10^e vol., f^o 256.

³ Ibid. minutes d'Antoine Saultier, not., 5^e vol., f^o 184.

⁴ Ibid. minutes de Pierre Jovenon, not., 10^e vol., f^o 279.

⁵ Ibid. minutes d'E. Demonthoux, neveu, not., 15^e vol., f^o 103.

Dumont¹, marchand papetier de Genève, intervient dans l'acte, pour les pattes et colles vendues par lui audit Crespin. Il semble résulter de cette clause que Dumont était propriétaire et que Crespin était son tenancier.

L'année suivante, le 22 avril 1562², le même Thivent Crespin³ vend à N° Estienne de Chapeaurouge 15 balles petit papier commun à 10 florins 6 sols la balle, 5 à *la serpent* à 12 florins et 3 à *la trompette* à 13 florins la balle, le tout « bien blanc, « nelt et bien collé », rendu à Genève, à raison de 4 balles chaque mois.

En 1566, le 3 janvier, Claude Blanc, de Divonne, vend à Louis Trembley, de Genève, 140 rames de papier à *l'esperon*, à 10 sols tournois la rame⁴. L'année suivante, le 2 juillet 1567, Antoine Blanc, fils de feu Blaise, papetier de Divonne, s'engage à vendre tout le papier qu'il fabriquera pendant deux ans, à Etienne de Chapeaurouge. Cette production était évaluée à environ 24,000 livres, soit mille livres par mois, en moyenne⁵.

Le 19 décembre 1601, Pyramus de Candolle et Jean Vignon, son beau-frère, amodient à Jean Barbier, de Chalex, résidant à Divonne, un battoir à papier, sis à Divonne, pour le terme de trois ans, dès le 1^{er} février suivant, sous la ferme de 400 fl. l'an, payables en papier, au prix de 51 sols la rame du grand bastard, de 44 sols le petit bastard, de 32 sols le messel et longuet, et de 29 sols la croix blanche.

Il est, en outre, stipulé qu'en cas de baisse de prix, Barbier sera tenu bailler lesdits papiers aux prix qu'ils se vendront alors à d'autres marchands. Il ne pourra vendre non plus aucun papier à d'autres, sinon par le vouloir et consentement dudit de Candolle, sinon qu'il pourra échanger quelques balles contre des pattes si celles-ci venaient à lui manquer⁶.

L'année suivante, le 29 mai 1602, la location faite à Barbier ayant, sans doute, été rompue, Py-

ramus de Candolle loue son battoir à Claude Penay, de Divonne, aux mêmes conditions et pour le même temps que précédemment¹.

Encore une fois, le contrat est rompu et une troisième location est passée entre de Candolle et Bernard Cartier, marchand, bourgeois de Genève, sous la ferme de 90 rames grand papier bastard, avec obligation, par de Candolle, de prendre la moitié du grand papier bastard qui sera fabriqué pendant une année, durée de l'amodiation, au prix de 4 florins 9 sols la rame. En calculant les 90 rames au prix de 4 florins 9 sols, on trouve que le loyer du moulin à papier était de 427 florins et demi².

En 1631, Petitjean, papetier de Divonne, vend à Isaac Le Fort, citoyen de Genève, 50 rames de papier bleu messel et longuet, au prix de 4 florins 6 sols la rame³; en 1638, un sieur Louis Pâquet, fils de Claude, maître patenier de Divonne, vend à Pierre Dumeurier 150 rames de papier à la croix blanche, à raison de 2 florins 9 sols la rame⁴.

Dans plusieurs actes notariés, de 1651 à 1672, il est question d'un papetier de Divonne, nommé Jean-Jacques Rojoux, qui travaillait surtout pour les De Tournes, imprimeurs à Genève, et qui finit, le 2 avril 1670, par leur acheter le battoir qu'ils possédaient à Divonne, moyennant la somme de 2000 fl., payables en quatre termes annuels⁵.

Ce battoir était entré dans la famille De Tournes par le fait de feu Samuel Crespin, aïeul maternel du vendeur: la description qui en est faite n'est pas claire, mais laisse supposer qu'il avait appartenu jadis aux Boulet.

Nous mentionnerons encore une location, en date du 2 novembre 1657, passée par Marie Chouet, veuve de Joseph Stoër, en faveur de Henry, fils de feu Claude Bouchet, papetier de Divonne, d'un battoir à papier pour le terme de six ans et sous la ferme annuelle de 400 florins p. p.⁶.

Enfin, en 1675, les Caprony, venus de la papeterie de La Serraz, sur le lac du Bourget⁷, et qui pendant un siècle ont joué à Divonne un rôle pré-

¹ Mentionné au nombre des papetiers genevois sur les registres du Conseil en 1562 et 1563.

² Arch. d'Etat de Genève, minutes de Jean Guillermet, not., 5^e vol., f° 96.

³ Parmi les papetiers cités en conseil le 5 février 1562 figure Jehan Crespin, l'imprimeur, mais non pas Thivent. Ce Thivent n'est pas mentionné non plus dans les *Notices généalogiques sur les familles genevoises* de Galiffe, t. III, p. 156. Genève, 1836.

⁴ Arch. d'Etat de Genève, minutes de Jean Guillermet, not., 6^e vol., f° 275.

⁵ Ibid. minutes de Jean Fichet, not., 2^e vol., f° 294.

⁶ Ibid. minutes de Etienne Rivilliod, not., 3^e vol., f° 11.

¹ Arch. d'Etat de Genève, minutes de Etienne Rivilliod, not., 3^e vol., f° 112.

² Ibid. minutes de Jean Dupont, not., 10^e vol., f° 393.

³ Ibid. minutes de Philibert Babel, not., 15^e vol., f° 254.

⁴ Ibid. minutes de Bernard Vautier, not., 14^e vol., f° 212.

⁵ Ibid. minutes d'André Beddevolle, not., 13^e vol., f°s 15 et 18.

⁶ Ibid. minutes de Pinault, not., 45^e vol., 3^e part., f° 51.

⁷ Voy. à ce sujet: A. Perrin, *Les Caproni, fabricants de papier, à La Serraz et à Divonne*. Chambéry, 1892.

pondérant dans leur industrie, figurent dans les minutes de notaires de Genève; c'est la seule fois que nous y avons rencontré leur nom.

Le 18 février 1675, Pierre Caprony, m^d papetier, demeurant à Divonne, agissant tant à son nom qu'à celui de hon. Jaques, son frère et associé, s'engage à livrer, en 9 mois, à Jean-Hermann Widerholt, m^d libraire, bgs. de Genève, la quantité de 1200 rames petit papier messel et 800 rames grand papier messel, à raison de 8 sols la livre, poids de cette cité, suivant le modèle qui lui a été livré. Le paiement se fera à réception des marchandises¹.

Les 4545 à 4555 (de 1483 à 1540), sont d'un style assez constant, les 4556 et 4557 sont plus élancés, le 4558 plus massif. Les 4559 à 4561 (de 1557 à 1583) ont une physionomie spéciale; la coupe y est vue à hauteur d'œil, de sorte que son bord supérieur, son ouverture, est représentée par une ligne droite; dans les 4562 et 4563, le pied de la coupe est à peu près de même forme et de même dimension que la coupe elle-même; les 4564 et 4565 (de 1590 à 1591), reproduisent d'une manière frappante les types 4545, 4547 et 4548 (1483-1514) mais avec des pontuseaux plus rapprochés.

Les 4566 à 4571 sont agrémentés d'un ornement: croix, lettre S, lettre C ou petit rond (peut-être une hostie). Le 4567 seul, paraît être étranger aux environs de Genève et doit par comparaison avec d'autres filigranes inscrits dans un cartouche de même forme (voy. *Balance*, n^o 2605 à 2608) provenir des Etats de Venise. Le 4573 est aussi vénitien à en juger par les contremarques posées aux angles inférieurs de la feuille. Le 4574 est plutôt un vase qu'une coupe, duquel sort une fleur de lis. Les 4575 à 4577 constituent un groupe spécial où le filigrane est horizontal; il n'est pas certain que le filigraniste ait voulu représenter une coupe. Les 4578 à 4580 forment un autre groupe d'un dessin assez gauche. Quant au 4581, sa forme est encore plus énigmatique.

La seconde famille de la coupe la représente avec un couvercle fermé. Les figures 4582 à 4584 constituent le groupe le plus ancien; les 4585 à 4591 sont d'un même style. Origine française.

Le type 4592 est d'une ornementation originale, le 4593 a un pied élégant et léger. La provenance de ces deux derniers numéros est incertaine.

4539. 26,5×38 r. **Astaffort**, 1351. A. LOT-ET-GARONNE, E. 122: *Not. Pierre de Mazane*. Var. simil.: **Cesena**, 1359.

4540. 30×40. **Vicence**, 1476. A. NOT.: *Testamenti*.

4541. 30×43. **Rennes**, 1419. A. ILLE-ET-VILAINE: *Baux et actes du chapitre*. Var. simil.: **Troyes**, 1419-22; **Autun**, 1421; **Perrecy**, 1422; **Noyon**, 1425-27. — Voy. Midoux & Matton (n^o 212), **Laon**, 1425.

4542. 28,5×41. **Genève**, 1431-39. A. D'ÉTAT: *Not. H. Perrod*, n^{os} 5, 6 et 7.

4543. 28,5×41. **Genève**, 1431-34. *IBID.*: *id.*

4544. **Bâle**, vers 1443. UNIV.-B. E. I. 1: *Gesta concilii Basiliensis compilata a Johanne de Ragusio*, t. II. — Voy. Likhatscheff (n^{os} 1004 et 1005), **Russie**, 1444.

4545. 31×42. **Sion**, 1483. A. CHAPITRE DE VALÈRE, n^o 108: *Not. Ant. Reymondi*. Var. simil.: **Annecy**, 1487; **Nyon**, 1490-1504; **St-Gall**, 1491-1501; **Leipzig**, impr. 1494; **Vouvry** (Valais), 1494-95; **Genève**, 1494-1505; **Berne**, 1495; **Nuremberg**, impr. 1501.

4546. 30×41 r. **Sion**, 1490. *IBID.*, n^o 170: *Reconnaissances de Nendaz*. Var. simil.: **Hochstädt**, 1492; **Lucerne**, 1492; **Bamberg**, impr. 1493; **Fribourg-en-Brisgau**, impr. 1494; **Augsbourg**, 1495; **Soleure**, 1495-97; **Genollier** (Vaud), 1496-98; **Vouvry** (Valais), 1500; **Genève**, impr. 1505; **Gex**, 1508 et dans un **St-Augustin**: *De Civitate Dei*, s. l. de 1494. Même type sur pap. mesurant 41×59 r.: **Gex**, 1492-94.

4547. **Soleure**, 1504. FRIBOURG, A. D'ÉTAT: *Correspondances originales*, I. Var. simil.: **Nyon**, 1507-24; **Genève**, 1508-14; **Zoug**, 1511.

4548. 29,5×40 r. **Cessy** (Ain), 1507-14. A. JURA: *Terrier du prieuré*. Var. simil.: **Hallstadt**, 1509; **Sion**, 1510-13; **St-Gall**, 1512-28; **Nyon**, 1515-23.

4549. **Innsbruck**, 1511. MEMMINGEN, STADTARCH., I. n^o 2: *Kaiserl. Mandaten*, impr. Var. simil.: **Cologne**, impr. 1512; **Sion**, 1513-15; **Salins**, 1517.

4550. 28,5×38,5. **Sion**, 1518. A. CHAPITRE DE VALÈRE: *Not. divers*, n^o 205. Var. simil.: **Sion**, 1520-24; **Nyon**, 1523-27; **Genève**, 1524; **Belmont** (Jura), 1526.

4551. 31×43. **Sion**, 1518. *IBID.*: *id.*, n^o 159. Var. simil.: **Memmingen**, 1518-19; **Genève**, 1519-27;

¹ Arch. d'Etat de Genève, minutes de Bernard Grosjean, not., 41^e vol., fo 173.

- Nyon, 1520-30 ; Nuremberg, impr. 1523 ; Cessy (Ain), 1524-25 ; St-Gall, 1528.
4552. 29×39. Gex, 1528. A. CÔTE-D'OR, B. 1155 : *Terrier*. Var. simil. : Provence, s. d.
4553. 28×38. Gex, 1528. IBID., B. 1166 : *id.* Var. simil. : Cirié (Piémont), 1527/30. Var. posée vers le bord de la feuille : impression *absque nota*, [Genève, 1537].
4554. 27,5×38. Gex, 1533. A. CÔTE-D'OR, B. 1182 : *Terrier*. Var. simil. : Sion, 1534.
4555. Genève ? 1540, dans : *L'épître chrestienne aux frères mineurs de l'Ordre de St-François*, s. l. ni n.
4556. Filigr. probablement déformé. Grenoble, 1538. A. ISÈRE, B. 2832 : *Cptes des monnaies*.
4557. 30×38,5. Annecy, 1541. A. MUN. : *Inventaire de l'église de St-Maurice*. Var. simil. : Genève, 1542.
4558. Genève, 1556. A. D'ETAT : *Copie de Lettres D*, n° 4.
4559. 29,5×39. Sion, 1557. A. CHAPITRE DE VALÈRE, n° 235 : *Not. Nicolaii et Petri Nanseti*.
4560. 29,5×? Sion, 1571. IBID., n° 301 : *Not. Michaelis Roberti*.
4561. 28,5×37. Thonon, 1583. GENÈVE, B., *Ms. franç.* 197^{aa} : *Papiers des Eglises réformées*, portef. n° 2.
4562. 30×39. Chambéry, 1573. EVIAN, A. MUN. : *Procédures relatives aux bois de Bret par devant le Sénat de Savoie*. Var. simil. : Genève, 1580-81.
4563. 29,5×38. Filigr. posé au centre de la feuille. Genève, 1584. B. *Ms. franç.*, 197^{aa} : *Papiers des Eglises réformées*, portef. 3.
4564. 29×37. Genève, 1590. IBID. : *id.*
4565. 29×38. Filigr. posé au centre de la feuille. Genève, 1591-93. IBID. : *id.*
4566. 28×39. Filigr. posé parfois au bord de la feuille. Verceil, 1520/23. TURIN, A. D'ETAT : *Cptes*, n° 62. Var. simil. : Gex, 1528 ; Genève, 1536-40 ; Chambéry, 1544 ; Héricourt, 1546.
4567. 30×42. Teijlingen, 1405. LA HAYE, RIJKSARCH. : *Papierenverzameling*.
4568. 29×40. Nyon, 1491. A. MUN., H. 5 : *Confrérie de la Ste-Trinité*.
4569. 29,5×39. Sion, 1528. A. CHAPITRE DE VALÈRE, n° 205 : *Not. divers*. Var. simil. : Gex, 1528 ; Genève, 1535-52.
4570. 28,5×39 r. Châteauneuf-en-Valromey, 1510. A. CÔTE-D'OR, B. 7546 : *Cptes*.
4571. 29,5×39. Genève, 1538. A. D'ETAT : *Not. Michel Try*, t. I. Var. simil. : Sion, 1546.
4572. 28×40. Annecy, 1510. A. HAUTE-SAVOIE : *Not. Georgi*.
4573. 35×49 r. Filigr. accompagné de deux contremarques posées chacune à l'angle inférieur de la feuille. Catane, 1592. A. PROVINC. : *Convento dei Benedictini*.
4574. 29,5×39. Genève, 1541. A. D'ETAT : *Not. Michel Try*, n° 1.
4575. 29×40. Genève, 1466. IBID. : *Not. Guillaume Delacroix*.
4576. 28,5×39. Sion, 1483. A. CHAPITRE DE VALÈRE, n° 131 : *Not. Petrus Nanseti*.
4577. 28,5×39. Châteauneuf-en-Valromey, 1544. A. CÔTE-D'OR, B. 7554 : *Cptes*.
4578. 27,5×38. Rossillon, 1542. A. CÔTE-D'OR, B. 862 : *Terrier*.
4579. 35,5×46 r. Filigr. posé au centre de la feuille. Genève, 1566, dans J. Calvin : *Institution de la Religion Chrestienne*, impr. par F. Perrin.
4580. 28,5×? Sion, 1583. A. CHAPITRE DE VALÈRE, n° 301 : *Not. Michaelis Roberti*.
4581. 29×40. On peut douter que ce filigrane soit une coupe. Nyon, 1491. A. MUN., H. 5 : *Confrérie de la Ste-Trinité*.
4582. 28,5×43 r. Neubourg, 1394. A. EURE : *Plaids des appels des bois et forêts de la seigneurie*. Var. simil. : Dijon, 1396 ; Paris, 1396-1403.
4583. 30,5×43. Orléans, 1395. A. LOIRET, A. 1851 : *Recettes des censives du duché*. Var. simil. : Paris, 1395-98 ; Orléans, 1402.
4584. Paris, 1395. A. NAT. X^{IC}. 70 A : *Parlement. Accords*. Var. ident. : Harcourt, 1396.
4585. 30×43. Une seule feuille à cette date, peut-être intercalée. Anvers, 1468 ? A. MUN. : *Schepenbrieven*. Var. ident. : Anvers, 1478 ; Hulot (Belg.), 1479.
4586. 30×44. Cologne, 1479. STADTARCH. : *Briefbuch*, n° 32. Var. ident., dont une sans la croix : Lille, 1480 ; Mayence, 1484. Castan mentionne un filigr. qui doit appartenir à ce type dans une impr. de M. Wenzler : Lyon, 1494.
4587. 30×44. Darmstadt, 1483. HAUS- UND STAATSARCH. : *Justizprotokolle Eppelsheim*. Var. ident. : Autun, 1484 ; Grammont (Belg.), 1485.
4588. 30×44. Sens, 1490. A. YONNE, G. 267 : *Cptes de la recette du sceau*. — Voy. Midoux & Matton (n° 206), Laon et Roucy, 1491-99. H. Mon-

ceaux : dans *Les Lerouge de Chablis*, Paris, 1896 (t. I, p. 237), donne un filigr. de même style tiré de l'*Exposition du psautier*, Paris, s. d., [1489] et des *Postilles et Exposition des Évangiles* : Troyes, 1492.

4589. 28,5×42 r. Mézières, 1492. A. ARDENNES, G. 76: *Cptes de fabrique de la collégiale de St-Pierre*. Var. simil. : Mézières, 1504 ; Nideggen (Prus. rhén.), 1505. — Voy. Likhatscheff (n^{os} 1414 à 1418), Russie, 1512.

4590. 29×42 r. Mayence, 1489. WÜRZBURG, KREIS-ARCH. : *Dom. Capitelsprotokolle*, n^o 2.

4591. 29,5×41 r. Bruxelles, 1490. A. GÉN. : *Collect. de pap. filigr.*

4592. 28,5×38. Nyon (Vaud), 1508 ? A. MUN. : *Manuaux du Conseil*, n^o 4. Var. ident. : Annecy, 1537 ; N^o-D^o du Miroir (près Louhans), 1539 ; Genève, 1540-44 (impr.).

4593. 29×? Sion, 1584. A. CHAPITRE DE VALÈRE : *Not. Joannis Veneti*, n^o 327.

Couronne.

La couronne constitue un des filigranes les plus abondants et les plus variés de forme. Il a été en usage dès la seconde décennie du XIV^e s. et il a laissé son nom à un format de papier. La multiplicité des styles de ce filigrane en rend le classement difficile. Après plusieurs essais, il nous a paru que le mieux était de considérer toutes les prééminences, pointes ou perles comme des fleurons et de répartir ces marques en quatre grandes familles :

- 1^o couronnes à un fleuron et deux demi ;
- 2^o couronnes à trois fleurons et deux demi ;
- 3^o couronnes à cinq fleurons et deux demi ;
- 4^o couronnes à diadème.

Il n'est pas toujours facile de décider dans laquelle de ces familles rentre un filigrane donné, parce que les contours en ont souvent été mal arrêtés par le formaire qui n'attachait pas grande importance à son dessin. Il est possible que des filigranes placés dans deux familles différentes offrent des rapports tels qu'on doive les attribuer à un seul battoir ; tel est le cas pour les types 4600 et 4699, 4602 et 4709, etc. ; mais à quelque système de classement que l'on s'arrête, la même difficulté se rencontre.

Couronne à un fleuron et deux demi.

Le groupe le plus ancien, 4594 à 4599, a de Briquet. — Filigranes, II.

grands rapports avec le filigr. des *trois monts* ; la verg. fine primit. se voit jusque vers 1341 ; la grosse verg., souvent avec fils verg. et pont. supplém. (n^o 4597), dès 1342 ; un seul spécimen sur verg. fine de la seconde période (4599), en 1365, provenance italienne. Les types 4600 et 4601, proches parents du 4699, ne semblent pas appartenir à l'Italie proprement dite, mais plutôt au Piémont.

Le groupe 4602 à 4608 présente de la diversité ; le 4602 sur grosse verg. à fils supplém. doit, par ce fait, être attribué à l'Italie, mais les types suivants pourraient bien avoir une origine française, de même que le 4609. Le 4610, d'une hauteur excessive, est nettement italien. Le groupe 4611 à 4613 se distingue par un double cercle à la base ; il ne se rencontre pas en Italie, et paraît être de provenance piémontaise. Les n^{os} 4614 à 4620, toujours bien dessinés, parfois même avec élégance, sont italiens.

Le groupe 4621 et 4622 ne laisse, par sa distribution géographique, aucun doute sur sa nationalité champenoise. Les 4623 à 4627 paraissent aussi d'origine française, mais la diversité des styles autorise à penser que ces marques ne sortent pas toutes du même battoir. Les n^{os} 4628 à 4631 appartiennent à l'Italie du nord (États de Venise).

Les filigr. 4632 à 4635 sont vraisemblablement les préludes des types 4636 à 4648 très nombreux et très persistants de formes. La pomme des trois bras de la croix latine s'y transforme en fer de lance. Nous avons disposé ces figures chronologiquement, dans l'ordre où l'on peut constater des modifications de formes. Le battoir qui a employé cette marque devait être important, à en juger par la quantité de papier ainsi filigrané qui s'est répandu sur la Suisse, la France, les Pays-Bas, l'Allemagne et jusqu'en Hongrie et en Russie. Mais où le chercher, si ce n'est en Piémont où ce papier se trouve à Lanzo, Azeglio, Masino, Verceil et Biella et d'où il a pu passer à Parme, seule localité de l'Italie continentale où nous l'avons trouvé.

Le groupe 4649 à 4652 nous semble de fabrication gènoise. Les 4653 à 4655 tout en ayant certains traits de commun, peuvent n'avoir pas la même provenance. La figure 4656 a bien de l'analogie avec les n^{os} 4636 à 4648 et peut sortir du même battoir. Quant aux filigr. 4657 à 4668, ils sont tous différents les uns des autres et il n'y a pas grand'chose à en

dire. Le groupe 4669 à 4671 comprend trois types, assez semblables, tous horiz., et qui, par ce fait, semblent provenir d'un seul battoir. Desbarreaux-Bernard (p. 12), en constatant que le filigrane 4670 est posé vers le bord de la feuille, ajoute que cette disposition est très rare, peut-être unique. C'est aller trop loin ; un certain nombre de marques sont placées de cette façon, toutefois à la fin du XV^e s. et au XVI^e, cet usage n'existait guère que dans quelques papeteries françaises. Il est donc très surprenant d'en constater un exemple dans une impression de Bologne, faite très certainement sur du papier des environs de cette ville, où les papeteries abondaient.

Les n^{os} 4672 à 4674 sont probablement italiens. Le type 4675 est le seul de toute la famille qui soit accompagné d'une lettre. Cette lettre, un F, se retrouve sous une autre couronne, le n^o 4850 ; provenance italienne, de même que le 4676. Les figures 4677 à 4682, toutes différentes, sont trop peu abondantes pour qu'on puisse se prononcer sur leur origine. Les types 4683 et 4684, sommés d'une fleur de lis, et les 4685 à 4687, où pend un ornement, sont sans doute de nationalité française. Le groupe 4688 à 4692, où la couronne est inscrite dans un cercle, est italien.

4594. 30×45 r. Fano, 1312. MILAN, A. DI STATO : *Cartulario di S. Patrignano*, n^o 1.

4595. Gênes, 1313. A. DI STATO : *Not.*, n^o 204. *Minute di DeRecco Enrico*.

4596. 30×45 r. Reggio-d'Emilie, 1329. A. COM. : *Masseria del Pubblico*.

Var. du groupe 4594 à 4596, sur verg. fine : Draguignan, 1314 ; Artois, 1315-16 ; Bologne, 1315-32 ; Udine, 1317-26 ; Marseille, 1318 ; Genève, vers 1320 ; Pistoie, 1322 ; Trévise, 1322 ; Gênes, 1323 ; Montpellier, 1323-36 ; Aix-en-Provence, 1325 ; Palerme, 1325-33 ; Mazères (Ariège), 1327 ; Avignon, 1338-40 ; Forez, 1339 ; Pise, 1341. — Voy. Bailo (n^o 22), Trévise, 1^{er} quart du XIV^e s. ; Keinz (n^o 205), ms. du XIV^e s. ; Richard (n^o 7), Artois, 1314-16 ; Zonghi (LI, n^o 1), Fabriano, 1358 ; Likhatscheff (n^o 109), Sienne, 1334.

4597. 30×44 r. Bologne, 1342. A. DI STATO : *Podestà*.

4598. Paris, 1362. A. NAT., X^{IC} 13 A : *Parlement. Accords*.

Var. du groupe 4597 et 4598, sur grosse verg. souvent avec verg. supplém. : Bologne, 1338 ;

Torcello, 1339 ; Pistoie, 1341 ; Prato, 1342 ; Bordeaux, 1342 ; Montpellier, 1342 ; Genève, 1342/54 ; Paris, 1360-73 ; Grenoble, s. d.

4599. 31,5×47 r. Seul spécimen sur verg. fine de la seconde période : Udine, 1365. B. & A. COM. : *Liber Bannitorum*.

4600. 28,5×43 r. Chambéry, 1348. TURIN, A. D'ÉTAT : *Protocoles des not. de la couronne*, n^o 60.

4601. Paris, 1373. A. NAT., X^{IC} 26 B : *Parlement. Accords*.

Var. du groupe 4600 et 4601, quelques-unes horiz. : Sion, 1345/48 ; Grenoble, 1367 ; Genève, 1373/82 ; Evian, 1379.

4602. 28,5×44 r. Grenoble, 1350. A. ISÈRE, B. 2814 : *Cptes rendus à la chambre des comptes*.

4603. Paris, 1362. A. NAT., X^{IC} 13 A : *Parlement. Accords*.

4604. 29×42 r. Montier-la-Celle, 1365. A. AUBE, 7 H. 167 : *Cptes de l'Abbaye*. Var. ident. : Paris, 1365-66 ; Bourges, 1366.

4605. 27,5×44. Montier-la-Celle, 1365. IBID. : *id.*

4606. 24,5×43. Sisteron, 1380. A. BOUCHES-DU-RHÔNE, B. 2015 : *Cptes du clavaire*.

4607. 29,5×41. Toulouse, 1387. A. MUN., C.C. 691 : *Cptes*. Var. simil. : Marboz (Ain), 1391 ; Capdenac, 1393 ; Perpignan, 1396-98 ; St-Maurice (Valais), 1397 ; Grandson, 1404 ; Avignon, s. d.

4608. 30×43. Capdenac, 1393. A. TARN-ET-GARONNE : *Viguerie de la Cour*.

4609. Bourg, 1388. A. AIN : *Terrier de Nemy et Tanay*. Var. simil. : Grenoble, 1393 ; St-Marcellin, 1394 ; Montbrison, 1396 ; Lyon, 1399 ; Lausanne, 1401 ; Grandson, 1420.

4610. Sienne, 1390. A. DI STATO : *Carteggio*.

4611. 29,5×43. Zurich, 1386. STAATSARCH. : *Raths-buch*, n^o 4. Var. simil. : Bâle, 1585/91 ; Milan, 1386 ; Ulm, 1388 ; St-Gall, 1392. Même var. horiz. : Marbach (Alsace), 1388 ; Magdebourg, 1388. — Voy. Heitz (n^o 103), Strasbourg, deuxième moitié du XIV^e s. ; Kirchner (n^o 25), Francfort-sur-le-Mein, 1385 ; Piekosinski (n^o 518), ms. de 1390/1400.

4612. 30×42 r. Chillon, 1401-17. LAUSANNE, A. D'ÉTAT : *Cptes du bailli*. Var. simil. : Genève, 1410-14 ; Ambérieu, 1411 ; Annecy, 1412/15 ; Grandson, 1415 ; Chambéry, 1417 ; Sion, 1420.

4613. 29×41,5. Genève, 1410. A. D'ÉTAT : *Cptes des receveurs de la ville*. Var. simil., parfois

- horiz. : **Chambéry**, 1420 ; **Châteaudun**, 1426 ; **Monthey**, 1427 ; **Martignac**, 1427 ; **Grenoble**, 1427 ; **Genève**, 1436. — Voy. Lanteff (n° 1), de 1439.
- 4614.** 30×44 f. **Venise**, 1387. A. DI STATO : *Raccolta di Carte*. Var. ident. : **Udine**, 1396.
- 4615.** 30×45. **Muret**, 1393. A. LOT-ET-GARONNE, E supplément, 129^{bis} : *Not. P. de Cadilhan*. Var. ident. : **Perpignan**, 1397-98.
- 4616.** 30×45. **Venise**, 1405. A. DI STATO : *Raccolta di Carte*. Var. simil. : **Hollande septentr.**, 1407. — Voy. Likhatscheff (n°s 364 à 366), ms. de 1421.
- 4617.** 30×44. **Bourges**, 1407. ROME, A. VATICANO : *Rationes Collectoriarum*, n° 91. Var. ident. : **Provence**, 1404.
- 4618.** 30×43 f. **Augsbourg**, 1413. STADTARCH. : *Bau-meister Amtbuch*.
- 4619.** 32×43. **Bologne**, 1390-99. A. DI STATO : *Po-destà*. Var. simil. : **Ferrare**, 1399-1408 ; **Reggio-d'Emilie**, 1400-01.
- 4620.** 30×45. **Marseille**, 1404. A. BOUCHES-DU-RHÔNE, B. 1477 : *Mélanges*.
- 4621.** 30×44. **Troyes**, 1392. A. AUBE, G. 413 : *Cptes de la châtellenie de St-Lié*. Var. simil., plus souvent horiz. : **Wijk** (Hollande), 1393 ; **Lille**, 1394 ; **Paris**, 1394-1427 ; **Troyes**, 1394-1429 ; **Sens**, 1396-1403 ; **Namur**, 1397 ; **Montier-la-Celle**, 1398 ; **Poitiers**, 1398 ; **Dijon**, 1398 ; **Clermont-Ferrand**, 1399 ; **Leyde**, 1400 ; **Lubeck**, 1408 ; **Utrecht**, 1411-28 ; **Châlons-sur-Marne**, 1424 ; **Alsace**, 1426 ; **Anvers**, 1427 ; **Mirebeau**, 1429. — Voy. Midoux & Matton (n° 27), **Laon**, 1398 ; Likhatscheff (n° 2920), ms. de 1433.
- 4622.** **Bordeaux**, 1401. A. GIRONDE : *Collect. de pap. filigr.*
- 4623.** 30×45. **Bellegarde**, 1399. A. LOIRE, B. 1960 : *Cptes de la Prévôté*. Var. simil. : **Aubrac**, 139. ? ; **Lyon**, 1400 ; **St-Marcellin**, 1400 ; **Roannais**, 1402 ; **Rodez**, 1409. — Voy. Midoux et Matton (n° LVIII), **Midi de la France**, 1402.
- 4624.** 29,5×43 f. **Bar-le-Duc**, 1403. A. MEUSE, B. 680 : *Cptes de la gruerie*. — Voy. Heitz (n° 102), **Strasbourg**, 1428.
- 4625.** 30×43. **Paris**, 1414. A. NAT., LL. 1382 : *Cptes du Prieuré de St-Martin-des-Champs*. Var. ident. : **Rouen**, 1424 ; **Beauvais**, 1424.
- 4626.** **Strasbourg**, 1430. BALE, STAATSARCH. : *Briefe*, n° 4. Var. simil. : **St-Dié**, 1432 ; **Soleure**, 1433.
- 4627.** 30×44. **Sion**, 1434. A. CHAPITRE DE VALÈRE, n° 109 : *Not. Joh. Kopmann et Alberto*.
- 4628.** 30×42. **Würzburg**, 1401-02. KREISARCH. : *Kaisert. Landgericht. Standbuch*, n° 518^b. Var. simil. : **Landsberg** (Bavière), 1401 ; **Gnesen**, 1404.
- 4629.** 29×40 f. **Ratisbonne**, 1405. STADTARCH. : *Cameraria*, n° 6. *Ausgabenbuch*. Var. simil., parfois horiz. : **Würzburg**, 1409 ; **Landsberg** (Bavière), 1410 ; **Zurich**, 1412 ; **Breslau**, 1416 ; **Vicence**, 1419. — Voy. Keinz (n° 206), ms. du XIV^e s.
- 4630.** 28,5×43 f. **Gênes**, 1415/16. A. DI STATO : *Liber Diversorum*, n° 9.
- 4631.** **Augsbourg**, 1415. INNSBRUCK, STATTHALTERE-ARCH. : *Fredericiana*.
- 4632.** 30,5×44. **Monthey** (Valais), 1416. A. MUN. : *Reconnaissances de Port-Valais*.
- 4633.** 29,5×43. **Montpellier**, 1417. A. MUN. : *Pièces annexes des registres des conseils, extraites des actes de not.*
- 4634.** 30,5×42. **Harlem**, 1421. LA HAYE, RIJKSARCH. : *Papierenverzameling*.
Var. du groupe 4632 à 4634 : **Lautrec**, 1417-25 ; **Genève**, 1420/21 ; **Fribourg** (Suisse), 1421 ; **Colmar**, 1423 ; **Babenhausen**, 1425 ; **Toulouse**, 1425 ; **Avignon**, 1426 ; **Orléans**, 1426.
- 4635.** 29,5×43. **Neuchâtel**, 1427. A. D'ÉTAT : *Not. Richard Le Pic*.
- 4636.** 30×42. **Lautrec**, 1423. A. TARN, E. 379 : *Not. F. de Lacalme*. Var. ident. : **Psalmody**, 1424 ; **Toulouse**, 1425 ; **Montpellier**, 1427. — Voy. Keinz (n° 208), ms. du XV^e s.
- 4637.** 30×42. **Bâle**, 1430. STAATSARCH. : *Jahres-Rechnungsbuch*. Var. ident. : **Babenhausen**, 1431.
- 4638.** 30×42 f. **Butzbach**, 1438. DARMSTADT, HAUS-UND STAATSARCH. : *Gerichtsprotokolle*, n°s 1 et 2. — Voy. Heitz (n° 104), **Strasbourg**, 1438.
- 4639.** 29×43. **Düsseldorf**, 1438. STAATSARCH., B. 33^a : *Pfandenverschreibungen*.
- 4640.** 29×43 **Colmar**, 1441. A. MUN. : *Cptes de la Ville*.
- 4641.** 29×42. **Bâle**, 1444. STAATSARCH. : *Münster Fabrikbüchlein*.
- 4642.** 29×42,5. **Orléans**, 1444. A. LOIRET, A. 1980 : *Assises du Bailliage*.
- 4643.** 29×42. **Cologne**, 1454. STADTARCH. : *Briefbuch*, n° 22. Var. ident. : **Düsseldorf**, 1454 ; **Bavière**, 1455 ; **Lyon**, 1465.
- 4644.** **Cologne**, 1455. IBID. : *id.*, n° 22.

4645. 41×60 r. Seule var. sur grand format : **Lyon**, 1459-69. A. RHÔNE, G. 21 à 23 : *Actes capit. de St-Jean*.
4646. 29×42. **Azeglio**, 1473. TURIN, A. D'ETAT : *Reconnaisances*, n° 45. — Voy. Heitz (*Incunables*, n° 168), impression *absque nota*.
4647. 29×42. **Vercueil**, 1488. IBID. : *Cptes*, n° 44.
4648. 29×42. **Biella**, 1491. IBID. : *Cptes*, n° 73.
Var. du groupe 4636 à 4648 : **Fribourg**, 1421 ; **Soleure**, 1421-59 ; **Babenhausen**, 1426 ; **Lucq**, 1426 ; **Abdinghof**, 1428 ; **Lautrec**, 1429 ; **Eberbach**, 1431 ; **Bâle**, 1432-42 ; **Anvers**, 1433-37 ; **Leyde**, 1434 ; **Cologne**, 1434-47 ; **Berne**, 1436-43 ; **Oberlahnstein**, 1438 ; **Angers**, 1439 ; **Genève**, 1444-86 ; **Düsseldorf**, 1445 ; **Lorris**, 1446 ; **Tulle**, 1447 ; **Grenoble**, 1448 ; **Hollande**, 1449 ; **Clermont-Ferrand**, 1450-60 ; **Raren** (St-Gall), 1451 ; **Marbourg**, 1451 ; **Schaffhouse**, 1454 ; **Spire**, 1455 ; **Parme**, 1456 ; **Lanzo**, 1456 ; **St-Gall**, 1456 ; **Mayence**, 1457-73 ; **Wiesbaden**, 1458 ; **Catane**, 1459-61 ; **Frydigen**, 1461 ; **Sion**, 1461-90 ; **Lunebourg**, 1462-63 ; **Hongrie**, 1463 ; **Trèves**, 1463 ; **Toulouse**, 1464 ; **Morges**, 1464 ; **Hohensax**, 1464 ; **Lyon**, 1467 ; **Wallenstadt**, 1468 ; **Innsbruck**, 1468 ; **Arles**, 1469 ; **Landsberg**, 1471 ; **Masino**, 1473 ; **Vercueil**, 1473. — Voy. Hermans : **Bois-le-Duc**, 1440 ; Sotheby (*Typography*, n° 96), **Cologne**, 1473 ; Weigel & Zestermann (n°s 512, 516, 518), **Mayence**, 1461 ; Bodemann (n°s 14 et 15), **Nuremberg**, 1477 ; Jansen (n° 51), **Palatinat**, 1399 (!?) et (n° 212), **Cologne**, s. d. ; Likhatscheff (n°s 545, 546, 1022, 1023, 1025, 1035 à 1038, 1110, 1111, 2578, 2579, 4038), **Russie**, mss. de 1456-66 et s. d.
4649. 40×57 r. **Gênes**, 1435. A. DI STATO : *Compere anteriore a San Giorgio*, n° 109.
4650. **Gênes**, 1445. IBID. : *Raccolta di carte*.
4651. 41×57 r. **Gênes**, 1491. IBID. : *San Giorgio*, n° 1345. *Metelin*.
4652. 41×57 r. **Gênes**, 1493. IBID. : *id.*, n° 1347. *id.* Var. simil. : **Gênes**, 1499.
4653. 30×42. **Paris**, 1460. A. NAT., LL. 120 : *Délib. capit. de N°. - D°*. Var. ident. : **Rouen**, 1462.
4654. 31×42. **Vicence**, 1480. A. NOT. : *Testamenti*.
4655. 31×41,5. **Plaisance**, 1526. MILAN, A. DI STATO : *Doc. dipl.*
4656. **Sayn-Hachenburg**, 1459-63. WIESBADEN, STAATSARCH. : *Akten betreffend S-H*, n°s 2 et 3. Var. simil. : **Anvers**, 1461 ; **Düsseldorf**, 1471.
4657. **Clermont-Ferrand**, 1464. A. MUN. : *Cptes des consuls de Montferrand. Pièce annexe*. Var. ident. : **Clermont-Ferrand**, 1444/1508.
4658. 31,5×45. **Pignerol**, 1467. A. COM. : *Cat 1. maz 5*.
4659. 31×43. **Milan**, 1473. A. DI STATO : *Doc dipl.* Var. simil. : **Legnano**, 1475.
4660. 29,5×40. **Milan**, 1475. A. NOT. : *Minute di Castiglioni Gio-Franc.*
4661. 29×43 r. **Palerme**, 1477. A. DI STATO : *Cancellaria*, n° 139.
4662. 29,5×41. **Genève**, 1482. A. D'ETAT : *Not. Delacroix*. Var. ident. : **Genève**, 1485 et dans Antonin, archevêq. de Florence : *Confessionale in-4° absque nota*, attribué à L. Cruse à Genève. — Voy. Heitz (*Incunables*, n°s 169 à 172), **Strasbourg**, 1489, var. plus grandes.
4663. **Mantoue**, 1477. A. DI STATO : *Minutario di Lettere*.
4664. 30×42. **Provence**, 1480. A. BOUCHES-DU-RHÔNE : *Collect. de pap. filigr.*
4665. 30×42. Filigr. posé au bord de la feuille : **Valence**, 1483. A. DRÔME, E. 2523 : *Not. Géranton de Jante*. — Voy. Sotheby (*Typography*, n° 1), *absque nota*.
4666. 29,5×42. **Genève**, 1485. A. D'ETAT : *Procès criminels. Procès en appel à la cour du métropolitain de Vienne*. Var. simil. : **Lausanne**, 1484/86 ; **Genève**, 1490-93.
4667. 32×44. **Zurich**, 1483. STAATSARCH. : *Rechnungen von Malschwanden, etc.* 5¹.
4668. 40×58 r. **Cologne**, 1483. STADTARCH. : *Stadtrechnungen*, n° 63. Var. simil. : **Cologne**, 1508, dans Antonin : *Chronicarum liber cum figuris et imaginibus ab initio mundi*, impr. par A. Koberger, **Nuremberg**, 1493. — Voy. Heitz (n°s 106 et 107), **Strasbourg**, 1507-08 ; Desbarreaux-Bernard (pl. III, n° 35), **Nuremberg**, 1493.
4669. 28×38,5. **Vouvry** (Valais), 1495. A. MUN. : *Reconnaisances en faveur de l'église*. Var. ident. : **Genève**, 1484-85.
4670. 31,5×46 r. Filigr. posé au bord de la feuille, sur la tranche file : **France**, 1499. FLORENCE, A. DI STATO : *Lettere esterne*, n° 11 (lettre chiffrée de France). Var. ident. : **Lyon**, 1504-07. — Voy. Desbarreaux-Bernard (pl. V, n° 1), **Bologne**, 1496.
4671. 28,5×40. **Angoulême**, 1506. A. MUN., BB. 1 : *Délib. munic.* Var. ident. : **Bayonne**, 1519.

4672. Bâle, 1506, dans S^t-Augustin : *Libri quos edidit cathecumenus*, f^o sans nom. Var. simil., dans deux impr. de Froben : **Bâle**, 1524-27.
4673. Soleure, 1506. FRIBOURG, A. D'ÉTAT : *Lettres originales Soleure I.*
4674. 30×41 r. **Reggio-d'Emilie**, 1524. A. COM. : *Mandati della Tesoreria del Pubblico.*
4675. Naples, 1508. MANTOUE, A. DI STATO : *Carteggio di Napoli.*
4676. Bâle, 1523. MUNICH, KÖNGL. B. : *Collectio Camerariana*, n^o 7.
4677. 33×46. **Vienne**, 1547. GRAZ, STEIERMÄRK. LANDESARCH. : *Landtagsakten.*
4678. 29,5×40. **Tours**, 1566. A. INDRE-ET-LOIRE : *Not. Terreau.*
4679. Filigr. emprunté à Likhatscheff (n^o 3249), ms. de 1584.
4680. 29×37. Filigr. posé au bord de la feuille : **Auch**, 1566. A. GERS, G. 24 : *Chapitre de Ste-Marie*. Var. simil. : **Lautrec**, 1602.
4681. 33×43. **Mayence**, 1571. MEMMINGEN, STADT-ARCH. : *Städteakta*, vol., f^o, n^o 342.
4682. 35,5×45. **Longwy**, 1602. A. MEUSE, B. 1949 : *Cptes du receveur.*
4683. 33,5×46. **Lyon**, 1572. A. MUN., C.C. 154 : *Taxes perçues au nom du roy.*
4684. 34×46. **Avignon**, 1594. A. VAUCLUSE, C. 20 : *Délibérations du Conseil des Etats du Comtat.*
4685. **Lyon**, vers 1500, dans : *Compotus cum Commento*, 4^o, Gasp. Ortuin.
4686. **Bayonne**, 1598. A. MUN., C.C. 349 : *Pièces à l'appui des cptes.*
4687. Filigr. emprunté à Likhatscheff (n^{os} 1425 à 1427), ms. de 1502.
4688. 30×44. **Avignon**, 1403. A. VAUCLUSE, C. 139 : *Cptes des Etats du Comtat.*
4689. **Venise**, 1482. Filigr. emprunté à Ongania (p. 64, n^o 1).
4690. 41×57 r. **Gênes**, 1497. A. DI STATO : *San Giorgio*, n^o 1350. *Metelin.*
4691. 41×57 r. **Gênes**, 1499. *IBID.* : *id.*, n^o 1352. *id.*
4692. **Venise**, 1482. Filigr. emprunté à Ongania (p. 67, n^o 5).

Couronne à trois fleurons (pointes ou perles) et deux demi.

Cette forme de couronne, plus généralement usitée que la précédente offre des dispositions très variées. Le groupe le plus ancien, 4693 à 4696, est

certainement italien, ainsi que les 4697 et 4698. Le type 4699, de même style que les 4600 et 4601, est plutôt piémontais. Le 4700, de grande dimension et d'un dessin soigné, est d'origine italienne, de même que les 4701 et 4702. Les n^{os} 4703 et 4704, qui rappellent les 4621 et 4622, sont, comme eux, de provenance française. Le 4705, qui a du rapport avec les 4614 à 4617, est italien ; les filigr. 4706 à 4709, tous différents les uns des autres, appartiennent aussi à la péninsule.

Le 4710 porte la croix latine terminée en fer de lance, caractéristique du groupe 4636 à 4648, et doit avoir même origine. Le groupe 4711 à 4713 est italien, peut-être gènois. Les 4714 et 4715 de même que les 4716 à 4719, au fleuron central très orné, sont aussi italiens. Les figures 4720 à 4725 présentent une suite de types d'une durée totale de plus de 60 ans, qui paraissent sortir d'un même battoir du Milanais ou de ses environs.

Le groupe 4726 à 4729, qui n'a eu qu'une durée de 35 ans environ, est piémontais. En trouvant ce filigrane aux Archives de Genève, sur une lettre de Jean-sans-terre, datée de Pignerol 1467, nous avons présumé que le papier provenait d'un battoir de cette localité. Cette supposition a été pleinement confirmée. M. le chevalier Vayra, directeur des Archives royales, à Turin, a eu l'obligeance de nous communiquer un acte du notaire ducal Etienne Laborier¹, qui constate l'octroi fait

1

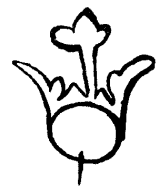

Signum papiri pro Thoma de Canapicio de Pyneroio.

Ludovicus etc., universis serie presencium fiat manifestum quod cum dilectus noster Thomas da Canapicio, habitator Pyneroij, ut nobis relatum extitit, papirum quem temporibus retro fluxis fieri fecerat sub signo corone huius forme signaverit et signari fecerit, ipseque Thomas, propter prohibiciones et eridas factas in loco Pyneroij, ad instanciam cuiusdam qui vocatur Sanctus, habitator Casellarum, qui magnam differenciam supradicti signi in signando papirum suum habet, signo supradicto uti non audeat, Nobis nichilominus supplicaverit ut licenciam et potestatem dictum corum papirum supradicte forme signandi concedere dignaremur. Cuius predicte supplicationi favore benivolo inclinati et attenta magna differencia que est inter ipsa duo signa, ex nostra certa scientia, pro nobis, nostrisque heredibus et successoribus universis, eidem Thome supplicanti licentiam impartimur per presentes quod ipse possit a nuper in antea signo supradicto quo huc usque usus est uti et dictum suum papirum signare et signari facere. Quo signo nemini liceat sub pena decem librarum forium pro vice qualibet committenda uti sine licencia dicti Thome aut suorum. Que sic egimus tam liberaliter et de gracia speciali quam pro et mediant-

à Thomas de Canapicio du privilège de filigraner son papier à la marque de la couronne. Le dit notaire a dessiné, dans sa minute, une couronne qui est bien conforme aux types 4726 à 4729; on y voit en particulier un trait vertical à la base de la couronne, qui en assure l'identité. Ce privilège, daté de Genève 5 mai 1447, est la confirmation de l'emploi antérieur d'une marque dont Thomas voulait sans doute empêcher la contrefaçon. Il est précieux, à plus d'un titre, d'avoir pu constater la provenance exacte du papier à cette marque; cela renseigne en particulier sur la région où s'écoulaient les papiers piémontais, vers le milieu du XV^e s. Cette région comprenait, outre le Piémont, toute la partie voisine de la France avec le bassin du Rhône et de la Saône et la côte de la Méditerranée jusqu'à Perpignan, puis la Suisse et la vallée du Rhin; enfin par voie maritime, sans doute par Gênes, ce papier allait jusqu'en Sicile. Comment parvenait-il jusqu'à Gnesen? C'est ce qu'il n'est pas facile de déterminer; il est probable cependant qu'il y arrivait par la mer du Nord, par l'entremise des villes hanséatiques.

Pignerol a possédé de très bonne heure des papeteries. L'une d'elles, appartenant à la commune, fut affermée pour neuf ans, le 10 septembre 1370¹. Cibrario² cite un compte de 1380 où il est question de papier de Pignerol. Un Milanais, nommé Aringolio, y possédait un battoir en 1382³, et le 26 mai 1384, le prince d'Achaïe, visitant une papeterie, donna une gratification de 2 gros aux ouvriers qui y travaillaient⁴. Le 24 janvier 1441, Opizino di

bus quinque florenis parvi ponderis per nos propterea ab eodem Thoma habitis manibus dilecti fidelis Johannis Marescalli, thesaurarii nostri Sabaudie generalis, qui de illis nobis legitime tenebitur computare. Mandantes propterea consilio ultramontes residenti, judicique et castellano Pynerolii ac ceteris officariis nobis tam mediate (quam immediate) submissis, presentibus et futuris, ipsorumque locatenentibus, et cuilibet eorundem quatenus huiusmodi licentiam et litteras nostras prefato Thome et suis predictis prothinus observent illesas, in nulloque contrafaciant quomodolibet vel opponant predictis prohibitionibus et cridis, ac litteris forte in contrarium concessis non obstantibus, nulloque alio a nobis super hoc expectato mandato.

Datum Gebennis die quinta maij M^o CCCCXLVII^{mo}.

Per dominum presentibus dominis P. Marchiandi cancellario, Jo. domino Bariacti marescallo, P. de Grolea, Jacobo de Vallepergia, Jo. de Costis, Stephano Rosseti ex magistris computorum et supradicto thesaurario.

¹ Albino Caffaro. *L'arte del Lanificio in Pinerolo*, dans *Miscellanea di Storia Italiana*, t. XXX, p. 502, Turin, 1893.

² *Economia politica del medio evo*, 4^e édit., Turin, 1854.

³ F. Gabotto. *Gli ultimi Principi d'Achaia*, Pignerol, 1897, p. 594.

⁴ Saraceno. *Regeste dei Principi di Casa d'Achaja*, dans *Miscellanea di Storia Italiana*, t. XX, p. 105, Turin, 1882.

Fisonasco, obtenait l'autorisation de construire une roue, sur le Moirano¹, pour la fabrication du papier. Un privilège, analogue à celui accordé à Thomas de Canapicio, rapporté ci-dessus, fut concédé en 1473 à un autre papetier, Antoine Malamini, de Pignerol (voy. au mot *Main*).

Un édit de Charles-Emmanuel, du 14 mai 1618², fixant la répartition des chiffons des diverses provinces, entre les battoirs existants, ainsi que la somme que chacun d'eux devait payer au fisc pour l'exercice de ce droit, nous apprend que Pignerol possédait alors quatre papeteries, alimentant six cuves. Elles appartenaient aux sieurs Presenda, Napione, Bertolazzo et Gio. di Tommasso.

Un document inédit de 1779³ en signale cinq et donne des renseignements détaillés sur leur situation, leurs propriétaires, leur production et le district assigné à chacune d'elles pour leur approvisionnement en chiffons. Nous y relevons la phrase suivante: « La plus grande partie de ces papiers se vend à Turin, une petite partie s'exporte à l'étranger, spécialement à Genève et dans les Etats de France qui confinent à celui-ci (Piémont) ». Si, dans la seconde moitié du XVIII^e s., Genève tirait encore du papier de Pignerol, c'était le résultat d'anciennes relations qui remontaient à près de trois siècles en arrière, car dès la fin du XIV^e s. on trouve les mêmes filigranes dans les deux villes.

Les n^{os} 4730 à 4732 où la couronne est horizont., sont italiens, de même que les types 4733 et 4734, qui sont accompagnés d'un petit cercle que l'on remarque dans beaucoup d'autres filigranes italiens de cette époque, cercle qui pourrait bien être un signe personnel. Le groupe suivant, formé des 4735 à 4749, est encore italien; seul le 4738 est sur papier de grand format. Lisini donne trois dessins de couronnes du XV^e s. qui ont quelque rapport avec celles de ce groupe et qu'il pense sortir des papeteries de Colle; mais ces dessins n'étant pas des calques, il n'est pas facile de les identifier.

Les figures 4750 et 4751 ont le fleuron central passablement surélevé; provenance incertaine, peut-être française. Le groupe assez homogène des

¹ F. Gabotto. Op. cité, p. 594.

² F. A. Duboin. *Raccolta, per ordine di materie, delle leggi, cioè editti, patenti, manifesti, etc., dai sovrani della real casa di Savoia*, Turin, 1849, t. XVI, p. 1269 et s.

³ Arch. com. de Pignerol, X, liasse 15, n^o 7.

4752 à 4755 est italien ; il en est de même du 4756. Les types très divergents, 4757 à 4759, ne sont pas signalés en Italie, ce qui ne veut pas dire qu'ils n'en viennent point. Les nos 4760 à 4771, que surmonte un trait étoilé ou terminé par un petit cercle, sont italiens. Les 4772 et 4773, sur papier de grand format, ont une couronne à laquelle est appendue une marque de fabrique qui se retrouve accompagnant une *tête de bœuf* (voy. ce mot). Ce signe personnel servait de marque aux papiers de la famille de Scantio à Brescia. Le groupe 4774 à 4778, très homogène, est encore italien. Le 4779, bien que relevé en Allemagne, est d'un dessin si élégant qu'il doit être italien. Par contre les 4780 et 4781 paraissent piémontais, d'après leur distribution géographique, tandis que les 4782 à 4785 semblent des imitations lorraines ou alsaciennes ; le signe personnel du 4785 accompagne d'autres filigranes ; le 4786 est d'un dessin assez gauche et de provenance indéterminée.

Les types 4787 à 4790 offrent une couronne dont tous les fleurons sont tréflés ; ils sont italiens.

Les 4791 et 4792 se rencontrent presque toujours ensemble et sont peut-être les produits d'une seule paire de formes, toutefois la date de 1460, donnée par Midoux & Matton au 4792, s'accorde peu avec cette supposition.

Il n'y a rien de positif à dire sur les types 4793 à 4796 ; les 4797 à 4799 appartiennent à l'Italie septentrionale. Le 4800 est sans doute français. Le 4801 est de même style et de même nationalité que le groupe 4775 à 4778 ; les 4802 à 4804 sont similaires aux 4772 et 4773, mais sans l'appendice ; ils sont certainement aussi italiens, de même que les suivants, 4805 et 4806.

Les 4807 et 4808 semblent sortir du Piémont ou du Midi de la France ; le second de ces types est placé vers le bord de la feuille. Le 4809 est italien, le 4810 français. Les 4811 à 4816 sont de styles divers, mais franchement italiens ; le 4817 est d'un caractère plus archaïque que sa date ; enfin on retrouve l'élégance italienne dans les 4818 à 4820.

Le groupe des 4821 à 4830 est exclusivement français bien qu'il comporte des types assez différents les uns des autres.

La nationalité du 4831 est douteuse. Les marques de la couronne sommée d'une étoile, 4832 à 4836, sont italiennes ; l'étoile (la stella d'Italia?)

accompagne un grand nombre de filigr. de ce pays : arbalète, ancre, balance, flèche, etc., etc. ; c'est un ornement qui a été rarement employé hors de la péninsule. Les types 4837 à 4841 sont italiens ; le 4842 plutôt piémontais. Le groupe 4843 à 4845, où la couronne est sommée de la fleur de lys est italien.

On ne trouve que quelques couronnes accompagnées de lettres alphabétiques ; elles sont presque toutes italiennes. Cependant le 4847 où la couronne est surmontée d'un T ou d'un tau, peut provenir des environs de Bâle, comme le papier au filigrane de la *tête de bœuf* surmontée du même signe (Voy. ce filigr.). Le 4850 présente dans une de ses var. la particularité assez rare d'être posé au centre de la feuille. Le 4852 est le seul où la couronne soit accompagnée d'un nom ; malheureusement nous n'avons pas réussi à le lire.

Le groupe des marques de la couronne accompagnée d'un second filigrane est peu nombreux ; le 4853 similaire aux 4772, 4773 et 4804, est accompagné d'une contremarque, posée, selon l'usage vénitien, à l'angle inférieur de la feuille. Cette contremarque accompagne d'autres filigranes (balance, chapeau) ce qui prouve une fois de plus qu'une même papeterie employait simultanément plusieurs filigranes. Les types 4854 à 4857 sont aussi vénitiens ; le 4858, où le second filigrane est posé symétriquement à la marque principale, est lorrain ou alsacien. Le groupe de la couronne inscrite dans un cercle ne présente que des types italiens ; un seul, le 4871, est accompagné d'une contremarque à l'angle de la feuille, ce qui dénote sa provenance vénitienne.

4693. 31×45. **Parme**, 1347. A. COM. : *Bresello*.

4694. **Venise**, 1348. A. DI STATO : *Raccolta di Carte*.

4695. 29×44 r. **Venise**, 1360. IBID. : *id.*

4696. 30×45. **Lubeck**, 1378. STADTARCH. : *Zollregister*.

4697. **Udine**, 1349. B. & A. COM. : *Lettere*.

4698. 30×43 r. **Bologne**, 1355. A. DI STATO : *Podestà*.

4699. 29×42. **Sion**, 1368. A. CHAPITRE DE VALÈRE : *Not. XXX*. Var. simil. : **Grenoble**, 1336/1428 ; **St-Maurice** (Valais), 1370 ; **Genève**, 1376 ; **Grésivaudan**, 1377/78 ; **Evian**, 1379.

4700. 30×44. **Magdebourg**, 1376. STAATSARCH. : *Regist. feudarum Petri e Ludevici archiep.*, n° 9. Var. simil. : **Alsace**, 1368 (probablement copie pos-

- térieure); **Milan**, 1385; **Lucerne**, 1385-1400; **St-Gall**? 1389; **Baden** (Argovie), 1422?. — Voy. P. Heitz (n^{os} 100 et 101), **Strasbourg**, fin du XIV^e s.
- 4701.** Gênes, 1381. A. DI STATO : *Raccolta di Carte*. — Voy. Likhatscheff (n^o 213), **Sienna**, 1382.
- 4702.** Monte-Amiato (Sienna), 1385. SIENNE, A. DI STATO : *Carteggio*. — Voy. Likhatscheff (n^{os} 211 et 212), **Sienna**, 1384-86.
- 4703.** 29×42 r. N^e-D^e du Miroir (Louhans), 1384. A. SAÔNE-ET-LOIRE, H. 83 : *Terrier de Savigny*. Var. simil. : **Paris**, 1389-1406 ; **Troyes**, 1390 ; **Dijon**, 1391 ; **Sens**, 1391 ; **Augoulême**, 1400.
- 4704.** 42×58. **Lyon**, 1385. A. RHÔNE : *Testaments du Fonds de St-Jean*, n^o 16. — Voy. Midoux & Matton (n^o 26), **Laon**, 1389.
- 4705.** 31×42 r. **Ferrare**, 1394. MODÈNE, A. DI STATO : *Not. ducali*, n^o 44 : *Minute di Micini Johannes*. Var. simil. : **Mantoue**, 1400 ; **Bologne**, 1400 ; **Ferrare**, 1404 ; **Florence**, 1413.
- 4706.** 30×41. **Augsbourg**, 1403. STADTARCH. : *Bau-meisteramtbuch*. Var. simil. : **Zurich**, 1404 ; **Montpellier**, 1408 ; **Hongrie**, 1409.
- 4707.** 29×43. **Avignon**, 1406. ROME, A. VATICANO : *Curie Processus Avenione*, n^o 55.
- 4708.** **Bologne**, 1413. SIENNE, A. DI STATO : *Carteggio*.
- 4709.** **Munich**, 1413. ALLG. REICHSARCH., XV. 8. 5 : *Cassasachen*, n^o 8.
- 4710.** 31×44. **Romans**, 1421. PARIS, A. NAT., J. 289^f : *Layettes du Valentinois I. Enquête*. Var. simil. : **Juliers**, 1420 ; **Altkirch**, 1421 ; **Würzburg**, 1422 ; **Soleure**, 1422 ; **Nuremberg**, 1422 ; **Châteaudun**, 1423 ; **Babenhausen**, 1423 ; **Colmar**, 1423 ; **Leyde**, 1423 ; **Anvers**, 1424 ; **Neuweilnau**, 1425. — Voy. Rauter (n^o 49), **Breslau**, 1421.
- 4711.** 41×59 r. **Gênes**, 1424-32. A. DI STATO : *Com-pere anteriore a San Giorgio*, n^{os} 95 à 99^{bis}.
- 4712.** 29×43 r. **Gênes**, 1427. IBID. : *Liber diversorum*, n^o 16. Var. simil. : **Ferrare**, 1429.
- 4713.** 29×43 r. **Gênes**, 1434-42. IBID. : *id.*, n^{os} 21 à 30.
- 4714.** 30×44. **Lucques**, 1424. A. DI STATO : *Podestà*, n^o 1008. Var. simil. : **Gênes**, 1424-26 ; **Colle**, 1427 ; **Perpignan**, 1435 ; **Palerme**, 1437-40 ; **Lucques**, 1440-51.
- 4715.** 30×44. **Pise**, 1444. A. DI STATO : *Opera del Duomo. Campione e conduttori*, n^{os} 134 et 135.
- 4716.** 29×43 r. **Venise**, 1425. A. DI STATO : *Petitioni*, n^o 690. Var. ident. : **Colle**, 1427 ; **Perpignan**, 1431.
- 4717.** 29×41 r. **Ferrare**, 1433. MODÈNE, A. DI STATO : *Not. ducali*, n^o 42. *Minute di Mazzolati Ugo*. Var. simil. : **Vicence**, 1434 ; **Pesaro**, 1437.
- 4718.** 28,5×39. **Milan**, 1541. A. DI STATO : *Doc. dipl.*
- 4719.** 34,5×42. **Corvey**, 1598. MÜNSTER, STAATSARCH., B. III^e : *Stadt Hörter*.
- 4720.** 32×44. **Zurich**, 1427. STAATSARCH. : *Rathsbuch*, n^o 19. Var. ident. : **Gênes**, 1428-33.
- 4721.** 27,5×39 r. **Milan**, 1450. A. DI STATO : *Arch. di Panigarola*, E.
- 4722.** Filigr. emprunté à Likhatscheff (n^o 4202), ms. de 1464.
- 4723.** **Novare**, 1461. MILAN, A. DI STATO : *Doc. dipl.*
- 4724.** **Côme**, 1479. IBID. : *id.*
- 4725.** **Asti**, 1490. IBID. : *id.* — Voy. Desbarreaux-Bernard (pl. VI, n^o 20), **Milan**, s. d.
- 4726.** 31×44. **Draguignan**, 1437. A. BOUCHES-DU-RHÔNE, B. 1462 : *Not. Jean Delphin*. Var. simil. : **Valréas**, 1439 ; **Avignon**, 1447 ; **Provence**, 1448 ; **Gnesen**, 1448 ; **Genève**, 1449 ; **Sion**, 1449 ; **Berne**, 1449-50.
- 4727.** 31×45. **Perpignan**, 1440? A. PYRÉNÉES-ORIENTALES, B. 256 : *Notule de Raymond Doria*. Var. simil. : **Palerme**, 1465 ; **Montpellier**, 1466-67.
- 4728.** 31×44. **Luzerna** (Piémont), 1462. A. COM. : *Reconnaisances*. Var. simil. : **Pignerol**, 1467 ; **Lyon**, 1469 ; **Münster** (Argovie), dans deux incunables de 1470-72 : le *Mamotrectus* et le *Speculum humanum vite* ; **Draguignan**, 1470-72 ; et tardivement **Provence**, 1493.
- 4729.** 30,5×44. **Pignerol**, 1464. A. COM. : *Cat. 1, maz. 7*. Var. ident. : **Châlon-sur-Saône**, 1472 ; **Montpellier**, s. d.
- 4730.** 31×43. **Reggio-d'Emilie**, 1437. A. COM. : *Inquisizione*. Var. ident. : **Mantoue**, 1439.
- 4731.** 31×43 r. **Plaisance**, 1448. MILAN, A. DI STATO : *Doc. dipl.* Var. ident. : **Milan**, 1449.
- 4732.** 34×47 r. **Modène**, 1450. A. DI STATO : *Libri della Massaria*. Var. simil. : **Parme**, 1453 ; **Mantoue**, 1453-76 ; **Milan**, 1454 ; **Plaisance**, 1456 ; **Reggio-d'Emilie**, 1463 ; et tardivement, **Ferrare**, 1485.
- 4733.** 32,5×43. **Ferrare**, 1446. MODÈNE, A. DI STATO : *Not. ducali*, n^o 14. *Minute di Caselli Ludovicus*. Var. simil. : **Mantoue**, 1459.
- 4734.** **Milanais**, 1466. MILAN, A. DI STATO : *Doc. dipl.*
- 4735.** 30,5×43. **Parme**, 1447. A. COM. : *Bresello*.

4736. 33,5×45 r. **Ferrare**, 1449. MODÈNE, A. DI STATO : *Litterarum, Decretorum, etc., ad Leonelli e Borsii*. Var. simil. : **Catane**, 1463.
4737. 31×44. **Plaisance**, 1450. MILAN, A. DI STATO : *Doc. dipl.*
4738. 43,5×58 r. **Reggio-d'Emilie**, 1451. A. COM. : *Debiti e Crediti del Pubblico*.
4739. **Parme**, 1465. MILAN, A. DI STATO : *Doc. dipl.*
4740. 31×42. **Reggio-d'Emilie**, 1465. A. COM. : *Not.*, n° 61.
4741. **Plaisance**, 1470. MILAN, A. DI STATO : *Doc. dipl.*
4742. 30,5×41 r. **Reggio-d'Emilie**, 1471. A. COM. : *Mandati della Tesoreria*. Var. simil. : **Ferrare**, 1470-77 ; **Reggio-d'Emilie**, 1477.
4743. 31×41 r. **Bologne**, 1471. A. DI STATO : *Podestà*.
4744. **Mantoue**, 1477. A. DI STATO : *Minutario di Lettere*. — Voy. Portal (pl. III, n° 19), **Parme**, 1480.
4745. 30×40 r. **Reggio-d'Emilie**, 1482. A. COM. : *Mandati della Tesoreria*.
4746. 32×42. **Bologne**, 1486-90. A. DI STATO : *Podestà*. — Voy. Barone (n° 70), **Naples**, 1498-99 ; Bodemann (n° 72), **Bologne**, 1487.
4747. 30×44. **Lucques**, 1487. A. DI STATO : *Podestà*, n° 1609.
4748. 31×42 r. **Bologne**, 1492. A. DI STATO : *Podestà*.
4749. 31,5×42. **Parme**, 1497. A. COM. : *Bresello*.
4750. 30×43. **Paris**, 1485. A. NAT., Z¹ 16 : *Bureau des Finances et Chambre des Domaines. Audiences*.
4751. 34,5×47. **Paris**, 1485. IBID., Z¹ 20 : *Bureau de la Ville de Paris. Audiences*. Var. simil. : **Douai**, 1492-93.
4752. **Carignola**, 1453. MILAN, A. DI STATO : *Doc. dipl.*
4753. 31×41 r. **Ferrare**, 1475. MODÈNE, A. DI STATO : *Not. Ducali*, n° 32. *Minute di Gozzadini Antonius*.
4754. 32×43. **Bologne**, 1484. A. DI STATO : *Podestà*. Var. ident. : **Cotognoli**, 1484 ; **Bologne**, 1493-95.
4755. 30×41 r. **Bologne**, 1492. IBID. : *id.*
4756. 39,5×57 r. **Gênes**, 1456-57. A. DI STATO : *San Giorgio*, n° 1381. *Metelin*.
4757. **S. Georgen Schild-sur-Danube**, 1459. CARLSRUHE, GENERAL-LANDESARCH. : *Constanzerbriefe*.
4758. 29×43. Vergeure cannelée. **Namur**, 1463. A. MUN. : *Transports et autres Actes de loi*. Var. simil. : **Luxembourg**, 1464 ; **Metz**, s. d. Même Briquet. — Filigranes, II.
- filigr. sur pap. de grand format dans deux incun. Johannes junior : *Scala caeli*, impr. à **Lubeck** en 1476, et *Rudimentum noviciorum. Chronicarum et historiarum epitome*, impr. par Lucas Brandis à **Lubeck**, 1475. — Voy. Heitz (n° 105), **Strasbourg**, 1455 ; (*Incunables*, n°s 138 à 158), **Strasbourg**, 1472-78 ; Sotheby (*Typography*, n° 65), *absque nota* ; Bodemann (n° 10), **Lubeck**, 1475.
4759. 29,5×39 r. Idem. **Brabant**, 1467. BRUXELLES, A. GÉN. : *Collect. de pap. filigr.* — Voy. Heitz (*Incunables*, n°s 163 et 164) imp. *absque nota*.
4760. 30,5×42. **Mantoue**, 1476. A. DI STATO : *Minutario di Lettere*.
4761. 31×41. **Lucques**, 1481. A. DI STATO : *Podestà*, n° 1551. Même marque sur pap. gris servant de couverture.
4762. 30×43. **Lucques**, 1487. IBID. : *id.*, n° 1606.
4763. 43,5×58 r. **Mantoue**, 1489. A. DI STATO : *Decretorum et Mandatorum*, n° 24.
4764. 32,5×45 r. **Parme**, 1492. A. DI STATO : *Raccolta di Carte*.
4765. 28,5×43. **Trévise**, 1505-16. A. COM. : *Podestà*, n°s 328 à 332.
4766. **Crémone**, 1484. MILAN, A. DI STATO : *Doc. dipl.*
4767. 26×42 r. **Crémone**, 1484. IBID. : *id.*
4768. **Trévise**, 1501. VENISE, A. DI STATO : *Lettere dei Rettori*, n° 134.
4769. 31,5×42. **Parme**, 1505. A. COM. : *Bresello*.
4770. 32×41. **Vérone**, 1505. A. COM. : *Abbazia di S. Zeno*, n° 26. Var. ident. : **Trévise**, 1500-10.
4771. 30×40 r. **Trévise**, 1520. A. COM. : *Podestà*, n° 337.
4772. 41×58 r. **Augsbourg**, 1470-73. STADTARCH. : *Baumeisterambuch*. Var. simil. : **Augsbourg**, 1479-96 ; **Vienne**, 1500.
4773. 37,5×53. **Würzburg**, 1499-1504. KREISARCH. : *Kaiserl. Landgericht. Standbuch*, n°s 21^c et 21^d. Var. ident., sur pap. de 34×45 : **Innsbruck**, 1500.
4774. **Venise**, 1476. Filigr. emprunté à Ongania (p. 46, n° 2).
4775. 29×43 r. **Naples**, 1480. MILAN, A. DI STATO : *Doc. dipl.* Var. ident. : **Naples**, 1482-84 ; **Palerme**, 1483 ; **Rome**, 1485 ; **Florence**, 1487.
4776. 30×43. **Lucques**, 1487. A. DI STATO : *Podestà*, n° 1606.
4777. 29×43. **Udine**, 1488. B. & A. COM. : *Annalia*

- pubblica*, n° 37. — Voy. Barone (n° 66), **Naples**, 1476.
- 4778.** Ilanz, 1490. COIRE, STADTARCH. : *Originalbriefe*.
- 4779.** 32,5×44 r. **Halberstadt**, 1481. MAGDEBOURG, STAATSARCH. : *Rechnungen des Stifts beate Marie*.
- 4780.** 42×60 r. **Neuchâtel**, 1498. A. D'ETAT : *Reconnaisances du Val-de-Ruz*. Var. simil. : **Genève**, 1493 ; **Turin**, 1500/02 ; **Châteauneuf-en-Valromey**, 1502 ; **Montréal-en-Bugey**, 1503 ; **Verua** (Piémont), 1507 ; **Gex**, 1508-57 ; **St-Gall**, 1522.
- 4781.** Filigr. emprunté à Likhatscheff (n° 1491), ms. de 1520.
- 4782.** 32×42. **Plauen**, 1521. WEIMAR, SÄCHS.-ERNESTINISCHES GESAMTARCH. : *Rechnungen von Plauen*, Bb. 1902.
- 4783.** 31,5×41 r. **Dôle**, 1552. A. JURA, G. 399 et 400 : *Reconnaisances de cens par Altériet*. Var. simil. : **Dôle**, 1555-57 ; **Genève**, 1556.
- 4784.** 33×42. **Dôle**, 1552-55. *IBID.*, G. 399 et 401 : *id.*
- 4785.** 32×40 r. **Maëstricht**, 1580. RIJKSARCH. : *Liber conventionum et stutorum*, VI. 3.
- 4786.** **Bâle**, 1554. STAATSARCH. : *Missivenbuch*, n° 39.
- 4787.** **Pavie**, 1481, dans Ant. Guainer : *Omnes tractatus ad diversas corporis humani egritudines*, impr. par A. de Carcano.
- 4788.** **Antigorio**, 1484. MILAN, A. DI STATO : *Doc. dipl.*
- 4789.** 34,5×46. **Würzburg**, 1486. UNIV.-B. : *Prof. Reuss's Papiersammlung*.
- 4790.** 40×? r. **Eichstädt**, 1493. NUREMBERG, KREISARCH. : *S. Walburg*, n° 33.
- 4791.** **Harlem**, 1484, dans : *der Sielen træst* impr. avec la vignette de Jacob Bellart. — Voy. Midoux & Matton (n° 239), **Laon**, 1482-84 ; Heitz (*Incunables*, n° 165 et 167), impr. *absque nota*.
- 4792.** **Harlem**, 1484, dans le même inc. ainsi que dans Otto von Passau : *Het bæck des gulden thræns*, impr. avec la vignette de Jacob Bellært. — Voy. Midoux & Matton (n° 240), **Laon**, 1460 ; Sotheby (*Typography*, n° 91), **Louvain**, s. d. ; Heitz (*Incunables*, n° 166), impr. *absque nota*.
- 4793.** 28,5×42. **Suze**, 1486. **TURIN**, A. D'ETAT : *Cptes du châtelain*, n° 163. Var. ident. : **Genève**, 1490/92.
- 4794.** 28,5×41. **Genève**, 1487. A. D'ETAT : *Not.*, P. *Braset*, t. 3.
- 4795.** 28,5×41. **Genève**, 1489. *IBID.* : *Procès criminels. Recours au Vicaire Général* par Pierre Malicieux.
- 4796.** 28,5×40,5. **Genève**, 1490-92. *IBID.* : *Not. S. Freppier*. Var. simil., (dans l'une le filigr. est posé presque au centre de la feuille) : **Genève**, 1494-95.
- 4797.** 29×39. **Brescia**, 1488. A. DI STATO : *Atti dei Rettori*, n° 20.
- 4798.** **Cracovie**, 1491. Filigr. emprunté à Likhatscheff (n° 3399 à 3401).
- 4799.** **Cracovie**, 1491. *IBID.* (n° 3402).
- 4800.** 28×40. **Clermont-Ferrand**, 1489. A. MUN. : *Cptes des Consuls de Clermont*.
- 4801.** 31×43 r. **Rattenberg** (Tyrol), 1492. INNSBRUCK, STATTHALTEREARCH. : *Rechnungen von Rattenberg*, ms., n° 223.
- 4802.** **Venise**, 1478. Filigr. emprunté à Ongania (p. 58, n° 3).
- 4803.** **Venise**, 1493. *IBID.* (p. 93, n° 2).
- 4804.** 34×45. **Syracuse**, 1495. A. NOT. : *Minute di Vallone Nicolo*. — Voy. Desbarreaux-Bernard (pl. XII, n° 80, 93 et pl. XV, n° 126), **Venise** ; Portal (pl. IV, n° 14), **Venise**, 1494 ; Urbani (pl. VI, n° 13 et 14), **Venise**, 1491-92.
- 4805.** **Parme**, 1496. A. COM. : *Bresello*.
- 4806.** **Russie**, 1499. Filigr. emprunté à Likhatscheff (n° 1354).
- 4807.** 28×39,5. **Annecy**, 1498. A. HAUTE-SAVOIE : *Testament notarié*. Var. simil. : **Annecy**, 1498/1517.
- 4808.** 27,5×38 r. Filigr. posé au bord de la feuille. **Toulouse**, 1536. A. MUN., n° 2148 : *Procès de l'Université*.
- 4809.** 31×41 r. **Cesena**, 1502. MANTOUE, A. DI STATO : *Carteggio di Roma*.
- 4810.** 28,5×41. **Chartres**, 1512. A. EURE-ET-LOIR, G. 183 : *Contrats du chapitre de N^e-D^e*. En plusieurs var., tantôt horiz., tantôt vertic. : **Chartres**, 1512-18.
- 4811.** 39,5×56. r. **Florence**, 1515 ? A. DI STATO : *Minutario di lettere*, n° 44 (répertoire du volume).
- 4812.** 29×43. **Naples**, 1528. MANTOUE, A. DI STATO : *Carteggio*. Var. ident. : **Florence**, 1529.
- 4813.** **Rome**, 1534. Filigr. emprunté à Likhatscheff (n° 4218).

4814. 28,5×39. **Milan**, 1545. A. DI STATO : *Doc. dipl.*
4815. 28,5×41 r. **Pise**, 1563. A. DI STATO : *Opera del Duomo. Entrata e uscita*, n° 211.
4816. 31,5×42. **Trévise**, 1516-23. A. COM. : *Podestà*, n°s 332 à 337.
4817. **Zurich**, 1520, dans Zwingli : *Dialogus*, impr. par Froschauer, 4°.
4818. 33,5×44. **Babenhausen**, 1518. DARMSTADT, HAUS- UND STAATSARCH. : *Justizprotokolle*, 7.
4819. 28,5×39. **Milan**, 1555. A. DI STATO : *Doc. dipl.*
4820. 29,5×39. **Parme**, 1454/69. A. DI STATO : *Raccolta di Carte*.
4821. 31×42 r. **St-Denis**, 1519. PARIS, A. NAT., L. L. 1331 : *Chézal-Benoît*.
4822. 31×42 r. **St-Denis**, 1519. IBID. : *id.*
4823. 30×44 r. **Clermont-Ferrand**, 1544. A. PUY-DE-DÔME : *Fonds du chapitre de la cathédrale. Terrier*, n° 9.
4824. 35×47. **Autun**, 1570. A. SAÔNE-ET-LOIRE : *Cptes de l'église cathédrale*.
4825. 28×40. **Chartres**, 1535. A. EURE-ET-LOIR, G. 203 : *Contrats du chapitre de N°-D°*.
4826. 27,5×37. **Neubourg**, 1546. A. EURE, E : *Plaid des appels des bois et forêts de la Verderie*.
4827. 31×43. **Limoges**, 1556. A. HAUTE-VIENNE : *Collations ecclésiastiques*, n° 7.
4828. 34,5×47. **Tours**, 1566. A. INDRE-ET-LOIRE : *Not. Terreau*. Var. ident. : **Provence**, 1564.
4829. **Bayonne**, 1596. A. MUN., C. C. 346 : *Pièces à l'appui des cptes*.
4830. 30×40. **Limoges**, 1597. A. HAUTE-VIENNE : *Collations ecclésiastiques*, n° 37. Var. simil. : **La Rochelle**, 1599.
4831. 33×43. **Graz**, 1537-39. STEIERMÄRK. LANDES-ARCH. : *Landtagsakten*.
4832. 30×45. **Lanzano** (Napolitain), 1526. MANTOUE, A. DI STATO : *Carteggio di Napoli*.
4833. 43×58 r. **Lucques**, 1549. A. DI STATO : *Riformazioni pubbliche. Consiglio generale*, n°s 44 et 45.
4834. 47×73 r. **Brabant**, 1551-56. BRUXELLES, A. GÉN. : *Collect. de pap. filigr.* Var. ident. : **Véronne**, 1556-75.
4835. 41×55 r. **Prague**, 1561. STATHALTEREIARCH. : *Copialbuch*, n° 71. Var. ident. : **Lucques**, 1565-66 ; **Rome**, 1567-68. — Voy. Likhatscheff (n° 3639), **Italie**, 1577.
4836. 35×50 r. **Udine**, 1566. B. & A. COM. : *Annalia pubblica*, n° 57. — Voy. Zonghi (LI, n° 6), **Fabriano**, 1578.
4837. 33×44. Le signe au-dessous de la couronne est indistinct. **Idria**, 1528. VIENNE, REICHS-FINANZ-ARCH. : *Oesterreich. Quecksilberbergwerke*.
4838. 30×42. **Trévise**, 1530. A. COM. : *Podestà*, n° 343. Var. ident. : **Trévise**, 1534.
4839. 30,5×39 r. **Parme**, 1533/46. A. DI STATO : *Raccolta di Carte*.
4840. 31×43. **Bologne**, 1535. MILAN, A. DI STATO : *Doc. dipl.*
4841. 30×41. Papier gris d'emballage servant de couverture à un dossier avec titre écrit et daté. **Reggio-d'Emilie**, 1538. A. COM.
4842. 26,5×36. **Luzerna** (Piémont), 1564. A. COM.
4843. 28,5×38. **Reggio-d'Emilie**, 1578. A. COM. : *Tesoreria*. Var. simil. : **Reggio-d'Emilie**, 1581. — Voy. Zonghi (LI, n° 7), **Fabriano**, 1579.
4844. 43×56 r. **Lucques**, 1580. A. DI STATO : *Riformazioni pubbliche. Consiglio generale*, n° 66. — Voy. Zonghi (LI, n° 8), **Fabriano**, 1588.
4845. 41×57 r. **Syracuse**, 1591. A. PROVINC. : *Protocolli del Consiglio*.
4846. **Gênes**, 1465. A. DI STATO : *Raccolta di carte*. Var. simil. : **Gênes**, 1466.
4847. 30×42 r. **Bâle**, 1496, dans Grégoire-le-Grand : *Libri dialogorum. Expositio super Cantica canticorum*, impr. par Furter, 4°, et dans deux autres incun. bâlois de 1496 et de 1498.
4848. 29×40. **Lodi**, 1550. MILAN, A. DI STATO : *Doc. dipl.*
4849. 30×40. Filigr. à rapprocher du 4718. **Milan**, 1555. IBID. : *id.*
4850. En deux var. dont une posée au centre de la feuille ouverte. **Bâle**, 1558, dans Hotman : *Commentarius verborum juris antiquitatum romanorum elementis amplificatus*, impr. par Episcopus.
4851. 32×43. **Vicence**, 1558. A. NOT. : *Testamenti*.
4852. 30×39. **Bretagne**, 1591. A. ILLE-ET-VILAINE, C. 3189 : *Etats de la Ligue. Requêtes de divers*. Var. simil., au nom toujours indistinct : **Montreuil**, 1591 ; **Bayonne**, 1594 ; **Saumur**, 1596-97.
4853. 30×42 r. Contremarque à l'angle. **Venise**, 1493. A. DI STATO : *Petitioni*, n° 746. Ce filigr. est à rapprocher du 4804, ainsi que des 4772 et 4773. On trouve la même contremarque accom-

- pagnant la balance et le chapeau (voy. n^{os} 2597 à 2599 et 3452).
4854. 31×41 r. Ibid. Udine, 1564. B. & A. com. : *Acta pubblica*, n^o 19. Var. ident. : Udine, 1566 ; Vicence, 1569.
4855. 36×50 r. Ibid. Vérone, 1577. A. com. : *Consiglio*, P P.
4856. 42,5×56 r. Ibid. Vérone, 1585. IBID. : *Abbazia di San Zeno*, n^o 32.
4857. 36×50 r. Ibid. Vérone, 1588. IBID. : *Consiglio*, T T.
4858. 36,5×45. Filigr. double. Brabant, 1590. BRUXELLES, A. GÉN. : *Collect. de pap. filigr.*
4859. 30×45. Venise, 1443. A. DI STATO : *Petitioni*, n^o 705. Var. ident. : Catane, 1445.
4860. 41×57 r. Florence, 1471. A. DI STATO : *Deliberazioni dei Signori*, n^o 81. — Voy. Jansen (n^o 60). Venise, 1471.
4861. 29×44 r. Palerme, 1472. A. DI STATO : *Cancellaria*, n^o 128. — Voy. Zonghi (LI, n^o 3). Fabriano, 1460 ; Likhatscheff (n^o 401), ms. de 1476.
4862. 30×41 r. Rome, 1483-84. A. DI STATO : *Raccolta di carte*. Var. ident. : Udine, 1494 ; Venise, 1498. — Voy. Zonghi (LI, n^o 4). Fabriano, 1495 ; Likhatscheff (n^o 3381), ms. de 1491.
4863. 29×43 r. Naples, 1489. MANTOUE, A. DI STATO : *Carteggio*. — Voy. Barone (n^{os} 67 et 69), Naples, 1486 et 1496.
4864. 26,5×40 r. San-Stefano, 1499. FLORENCE, A. DI STATO : *Lettere interne*, n^o 9. Var. ident. : Florence, 1499.
4865. 29×42 r. Rome, 1515-18. MANTOUE, A. DI STATO : *Carteggio di Roma*.
4866. 39,5×46 r. Florence, 1515. A. DI STATO : *Minutario di Lettere*, n^o 44. — Voy. Zonghi (LI, n^o 4), Fabriano, 1481.
4867. 30,5×41,5. Trévise, 1520. A. COM. : *Podestà*, n^o 327. Var. ident. : Parme, 1526 ; Trévise, 1528.
4868. 28×42 r. Naples, 1562. A. DI STATO : *Regia Camera. Esecutoriale*, n^o 40.
4869. 31×43 r. Ferrare, 1580. MODÈNE, A. DI STATO : *Litterarum, Decretorum, etc., ad Alphonse II*, n^o 23.
4870. 33,5×47. Ferrare, 1590. IBID. : *Not. ducali*, n^o 62 A. *Minute di De Hectore Raynaldus*.
4871. 41,5×55. Filigr. à rapprocher du 4851. Reggio-d'Emilie, 1579. A. COM. : *Tesoreria*.

Couronne à cinq fleurons (pointes ou perles) et deux demi.

Cette famille est beaucoup moins nombreuse que les deux précédentes ; elle ne compte que dix-huit types. Les plus anciens, 4872 à 4876, du XIV^e s., sont tous sur grosse verg. : le 4875, le seul à fils verg. supplém., est, en raison de ce caractère, certainement italien ; les autres, ou du moins quelques-uns d'entre eux, pourraient provenir du Piémont ou même de France.

Il y a, après ces spécimens du XIV^e s., une lacune assez longue, et ce n'est que dans la seconde moitié du XV^e qu'on retrouve la couronne à cinq fleurons et deux demi. Tous ces types, 4877 à 4881, sont italiens.

Le groupe 4882 à 4888 est français. Plusieurs de ces marques, 4882 à 4885, rentreraient aussi bien dans la famille précédente que dans celle-ci, tant leur dessin est peu précis. Le n^o 4886 doit aussi être rapproché du 4825, car il a certainement même origine. La couronne 4888 porte à sa base un rectangle que l'on retrouve à la base d'autres filigranes (voy. *fleur de lis*) et qui paraît spécial à la région du Limousin et du Périgord. Le type 4889 rappelle beaucoup les 4772 et 4773, mais il est passablement postérieur, et doit être une imitation lorraine ou alsacienne de la marque bresciane dont elle n'est pas d'ailleurs une copie fidèle.

4872. Grenoble, 1344. A. ISÈRE, B. 2633 : *Hommages rendus aux dauphins*.
4873. 30,5×45. Lyon, 1361. A. MUN., C C. 190 : *Taxes perçues au nom de la commune*. Var. simil. : Pignerol, 1379 ; Rodez, 1381.
4874. 30×44. Lyon, 1373. IBID. : *id.*
4875. 30,5×45. Lyon, 1377. IBID., C C. 60 : *Taxes perçues au nom du roy*. — Voy. Likhatscheff (n^o 210). Sienne, 1376.
4876. 29×42 r. Chazelle-sur-Loire, 1378. A. RHÔNE, II. 2313 : *Terriers des chevaliers de Malte. Commanderie de St-Antoine d'Annonay*. Var. simil. : Belmont (Ain), 1379.
4877. 31,5×43. Plaisance, 1455. MILAN, A. DI STATO : *Doc. dipl.*
4878. 30×44. Vicence, 1456. A. NOT. : *Minute di Fracanzan Merchiore*. Var. simil. : Vicence, 1459.
4879. 34×48 r. Ferrare, 1458. MODÈNE, A. DI STATO : *Not. duc. n^o 48. Minute di Compagni Joannes*.

- 4880.** Suze, 1476. TURIN, A. D'ETAT : *Reconnaisances de l'Abbaye de St-Just*, n° 29.
- 4881.** Crémone, 1480. MILAN, A. DI STATO : *Doc. dipl.*
- 4882.** 28,5×40. Chartres, 1519. A. EURE-ET-LOIR, G. 186 : *Contrats du chapitre de N^e-D^e*.
- 4883.** 28,5×39. Arras, 1522. A. PAS-DE-CALAIS : *Greffe du gros d'Arras. Actes de not., Mariages*. Var. ident. : Chartres, 1525.
- 4884.** 28×40. Chartres, 1525. A. EURE-ET-LOIR, G. 192 : *Contrats du chapitre de N^e-D^e*.
- 4885.** 28×39. Chartres, 1535. *IBID.*, G. 203 : *id.*
- 4886.** 27,5×39. Ce filigr. est à rapprocher du 4825 avec lequel il a de grands rapports. Chartres, 1529-33. *IBID.*, n°s 195 à 200 : *id.*
- 4887.** 26,5×38. Périgueux, 1596. A. DORDOGNE, B. 109 : *Sénéchaussée et Présidial de P.*
- 4888.** 28,5×40. Périgueux, 1596. *IBID.* : *id.*
- 4889.** 38×52. Ce filigr. est à rapprocher des 4772 et 4773 ; il en est peut-être l'imitation lorraine. ?, 1517. BERLIN, GEHEIM-STAATSARCH. : *Correspondenz mit dem Kaiserl. Hofe*, R. 1, C. 2. Var. simil. : Epinal, 1522.

Couronne à diadème :

Cette famille est à la fois la plus récente et, de beaucoup, la plus nombreuse. Nous en reproduisons près de 200 types sur les 325 relevés qui proviennent de 925 documents. Le plus ancien spécimen remonte à 1474 et l'usage de cette marque s'est étendu jusque vers la fin du XVI^e s. Nous n'avons rencontré que de rares spécimens attardés de la couronne à diadème dans les premières années du XVII^e s.

Le groupe 4890 à 4902 représente une couronne à la fois haute et large que l'on a désignée sous les noms de *tiare*, de *couronne impériale*, de *couronne de doge* ou de *couronne haute*. Employée d'abord par un battoir des Etats de Venise, cette marque n'a pas tardé d'y devenir banale, comme le prouvent les assez nombreuses initiales et marques accessoires des types 4903 à 4913. Les figures 4914 à 4924 s'éloignent du style primitif, mais sont toujours italiennes, tandis que les 4925 à 4931 paraissent formées d'imitations, probablement piémontaises. Les n°s 4932 à 4934 offrent une couronne plus petite ; ce sont les dernières productions italiennes de ce style. Les n°s 4935 et 4936 (d'un dessin très spécial), et le 4937 sont peut-être d'origine allemande ; cela est plus vraisemblable encore

pour le groupe 4938 à 4949 que l'on peut attribuer à une papeterie wurtembergeoise des environs de Reutlingen, pour ne pas dire de Reutlingen même, si la lettre qui surmonte la couronne du 4949 est bien un R.

Dans les filigr. 4950 à 4959, la couronne est plus étroite que dans les 4890 à 4902 et il est difficile de se prononcer sur leur nationalité. La distribution géographique du papier à cette marque, ainsi que son format, témoignent d'une origine allemande, mais il est possible et même probable que cette production, trop considérable pour sortir d'une même fabrique, appartienne à des régions diverses. Il en faut dire autant pour les groupes suivants : 4960 à 4971, où la couronne est surmontée d'un trait étoilé ; 4972 à 4975, où la croix qui somme la couronne est tréflée ; et pour le 4976, où cette croix est remplacée par un trait portant une fleur. Ces diversités dans le dessin de la couronne ne suffisant pas aux papetiers pour distinguer leurs produits de ceux de leurs concurrents, ils ont recouru dès la seconde décennie du XVI^e s. à l'adjonction au filigrane principal d'une marque particulière. De là les groupes très nombreux des filigr. à initiales (4977 à 5005) ; à signes personnels ou à monogrammes (5006 à 5045) ; et à armoiries (5046 à 5056). Les n°s 5057 à 5064 comprennent des figures assez diverses, qui s'écartent, par leur style, des couronnes précédentes et qui ont sans doute des origines très variées.

Le groupe 5065 à 5067, et le 5068, sont d'une élégance de dessin qui pourrait faire supposer une origine italienne. Cependant la dernière de ces marques, le 5068, est très probablement celle d'une papeterie de Kempten. Il est toutefois surprenant que le dessin de ce filigrane n'ait subi aucun changement pendant un usage de plus d'un siècle.

Les types 5069 à 5072 sont tous différents les uns des autres : la provenance du premier est fort incertaine, les deux derniers sont italiens de même que les 5073 à 5076. Les figures 5077 à 5079 présentent assez d'uniformité pour qu'on puisse admettre qu'elles sortent d'un seul battoir, peut-être italien. Le 5080 est à rapprocher du 5088 où l'on voit, outre l'initiale A, la pomme de pin d'Augsbourg. Ces deux types sont certainement les produits d'une papeterie de cette ville impériale.

Les n°s 5081 à 5087 semblent, d'après leur dis-

tribution géographique, appartenir à un battoir piémontais. Le 5088 enfin, porte la preuve armoriée de sa provenance (Augsbourg).

4890. 33×44. **Augsbourg ?** 1474. STADTARCH. : *Litteralien*. Var. ident. : **Innsbruck**, 1474 ; **Uelbach** (Wurtemb.), 1477 ; **Sachsenheim** (id.), 1480.

4891. 32×44. **Landsberg**, 1480. MUNICH, ALLGEMEIN REICHSARCH., XV. 5. 6 : *Gerichts und Spruchbriefe*, n° 4.

4892. 32×43 r. **Leipzig**, 1484. BUCHHÄNDLER-BÖRSENVEREIN : *Kirchhoff's Papiersammlung*. D'après les notes de Kirchhoff, le pap. à cette marque aurait été acheté à Nuremberg au prix de 25 gros la rame. L'année suivante on achète le semblable, pour le même prix, chez Hans Vogel, et en 1489, toujours au même prix, chez Nicolas Ketzler.

4893. **Hochstädt**, 1485. BAMBERG, KREISARCH. : *Rechnungen*.

4894. 33,5×44. **Weimar**, 1495. SÄCHS.-ERNESTIN. GESAMTARCH., Bb. 2568. Var. ident. : **Wittenberg**, 1496. — Voy. Likhatscheff (n°s 1242 et 1243), **Jassy**, 1495.

4895. 32,5×44. **Leipzig**, 1498. BUCHHÄNDLER-BÖRSENVEREIN : *Kirchhoff's Papiersammlung*.

4896. **Marbourg**, 1499. DÜSSELDORF, STAATSARCH., B. 33^{bis} : *Pfandverschreibungen, Verleihungen*, etc.

4897. **Venise**, 1499. Filigr. emprunté à Ongania (p. 93, n° 2).

4898. 32×43. **Vérone**, 1501. A. COM. : *Conclusiones negociorum*, n° 4.

4899. 32×44. **Bergame**, 1501-03. A. NOT. : *Minute di San Pellegrino Giacomo*, n° 4.

4900. 33,5×45. **Vicence**, 1507. A. NOT. : *Testamenti*. Var. simil. : **Innsbruck**, 1504.

4901. 32,5×44. **Brescia**, 1513. A. DI STATO : *Territoriale*, B. I. Var. simil. : **Innsbruck**, 1511.

4902. 32×43. **Trévise**, 1520. A. COM. : *Podestà*, n° 336. Var. du groupe 4890 à 4902 : **Munich**, 1480 ; **Brescia**, 1481-88 ; **Dresde**, 1483-1501 ; **Prague**, 1484-1504 ; **Eichstädt**, 1485-93 ; **Magdebourg**, 1486 ; **Würzburg**, 1486-1501 ; **Bavière**, 1487-89 ; **Erfurt**, 1487-93 ; **Nuremberg**, 1487-1500 ; **Wittenberg**, 1488-1505 ; **Eger**, 1490 ; **Coire**, 1490 ; **Neisse**, 1491 ; **Innsbruck**, 1491-1501 ; **Hochstädt**, 1491-1506 ; **Cobourg**, 1491-1514 ; **Plauen**, 1491-1523 ; **Zwickau**, 1492-1510 ; **Kempton**, 1494 ; **Posen**, 1495 ; **Memmingen**, 1495 ; **Arbon**, 1496 ;

Görlitz, 1496-1524 ; **Breslau**, 1497 ; **Marbourg**, 1497 ; **Halberstadt**, 1497-1501 ; **Bamberg**, 1497-1503 ; **Brünn**, 1499 ; **Rottweil**, 1499 ; **Weimar**, 1499 ; **Lunebourg**, 1499 ; **Gnesen**, 1499 ; **Iena**, 1499-1502 ; **Brunswick**, 1499-1502 ; **Zurich**, 1499-1512 ; **Hildesheim**, 1500 ; **Wiesbaden**, 1500 ; **Weissensee**, 1500 ; **Friedberg**, 1503 ; **Graz**, 1504 ; **Eisenach**, 1511 ; **Vérone**, 1512 ; **Leipzig** (impr.), 1515. — Voy. Hausmann (n°s 4 et 21), **Nuremberg**, 1511 ; Lanteff (n° 11), **Russie**, 1495 ; Desbarreaux-Bernard (pl. I, n° 7), **Augsbourg**, 1508, (pl. XI, n° 76), **Venise**, 1485, (pl. XVI, n° 135), **Venise**, 1499 ; Urbani (pl. VI, n° 8), **Brescia**, 1498 ; Lechi (pl. VII, n° 5), **Brescia**, 1475 ; Bode-mann (n° 195), **Cologne**, 1499 ; Likhatscheff (n°s 1287, 1351, 1353, 1387, 1404 à 1406, 4023), **Russie**, 1499-1512, et tardivement (n° 3266), **Vérone**, 1554.

4903. 33×44. **Innsbruck**, 1498. STATHALTEREIArch. : *Maximiliana*.

4904. 32,5×44. **Salzbourg**, 1517. A. DER LANDESRGIERUNG : *Gemeine Cathenicht*.

4905. 31×42 r. **Innsbruck**, 1531 ? STATHALTEREIArch. : *Tyroler Raibbücher*. Var. simil. : **Bergame**, vers 1537.

4906. 33×44. **Memmingen**, 1506. STIFTUNGSARCH., 244, n° 4 : *Antonisten Rechnungsbuch*. Var. simil. : **Innsbruck**, 1502 ; **Landshut**, 1505.

4907. 32×42 r. **Gnesen**, 1518. POSEN, STAATSARCH. : *T*. Var. ident. : **Vicence**, 1522.

4908. 32,5×44. **Salzbourg**, 1519. A. DER LANDESRGIERUNG : *Gemeine Cathenicht*. Var. ident. : **Innsbruck**, 1523.

4909. 32×44. **Ratisbonne**, 1493-1500. STADTARCH. : *Juridica*, VI. *Probstgerichtliche Protokolle*. Var. ident. : **Hongrie**, 1495 ; **Bavière**, 1495-97 ; **Bamberg**, 1497. — Voy. Likhatscheff (n°s 1382 et 1383), **Russie**, 1511.

4910. 33×45. **Augsbourg**, 1503. MEMMINGEN, STADTARCH. : *Städteacta*, f°, n° 291. Var. ident. : **Bavière**, 1503-13 ; **Salzbourg**, 1514-17 ; **Cobourg**, 1515.

4911. 33×42. **Linz**, 1492. VIENNE, HAUS- HOF- UND STAATSARCH. : *Fredericiana*, IX. Var. ident. : **Bamberg**, 1495 ; **Innsbruck**, 1496 ; **Francfort-sur-l'Oder**, 1496-1502 ; **Marbourg**, 1497 ; **Iena**, 1498 ; **Erfurt**, 1498 ; **Hochstädt**, 1502.

4912. 31×42 r. **Vienne**, 1501. REICHS- FINANZARCH. : *Pfandschaft Maximilian*, I, n° 10.

4913. 33×2. **Innsbruck**, 1502. AUGSBOURG, STADT-ARCH. : *Litteralien*.
4914. 33×44. **Würzburg**, 1481. UNIV.-B. : *Prof. Reuss's Papiersammlung*. — Voy. Desbarreaux-Bernard (pl. VI, n° 14), **Brescia**, 1485.
4915. 32×43 r. **Leipzig**, 1486. BUCHHÄNDLER - BÖRSENEREIN : *Kirchhoff's Papiersammlung*. Selon les notes de Kirchhoff, ce papier aurait été acheté à Nuremberg, au prix de 21 gros la rame, pour compte du Conseil de Leipzig et apporté par Johann Dresch.
4916. **Augsbourg**, 1486-91. WÜRZBURG, UNIV.-B. : *Prof. Reuss's Papiersammlung*.
4917. 32×43. **Innsbruck**, 1487. STATTHALTEREARCH., ms. n° 113 : *Erzherzog Sigmund Verzeichnisse*. — Voy. Rauter (n° 159), **Breslau**, 1480.
4918. 32×44. **Plauen**, 1488. WEIMAR, SÄCHS.-ERNESTIN. GESAMTARCH. : *Bb. 1877*.
4919. 32.5×44. **Leipzig**, 1490. BUCHHÄNDLER - BÖRSENEREIN : *Kirchhoff's Papiersammlung*.
4920. **Bavière**, 1490. MUNICH, ALLG. REICHSARCH., XV. 8. 5 : *Cassasachen*, n° 33. Var. ident. : **Innsbruck**, 1492-95.
4921. 32×43 r. **Augsbourg**, 1500. STADTARCH. : *Bau-meister Einnahmbuch*. Var. simil. : **Ratisbonne**, 1503.
4922. 33×44. **Bamberg**, 1506. KREISARCH. : *Lehenbuch*, n° 19. Var. simil., parfois un peu plus petites : **Halberstadt**, 1502[?]-10 ; **Bavière**, 1506-13 ; **Vicence**, 1507 ; **Leipzig**, 1507-09 ; **Innsbruck**, 1507-13 ; **Salzbourg**, 1510 ; **Laibach**, 1510-17 ; **Erfurt**, 1511 ; **Plauen**, 1511 ; **Kitzingen**, 1511 ; **Cobourg**, 1515-20 ; **Augsbourg**, 1518 ; **Nuremberg**, 1524. — Voy. Hausmann (n° 48), **Nuremberg**, 1525 ; Likhatscheff (n° 4168), ms. de 1505.
4923. 33×44. **Syracuse**, 1504. A. NOT. : *Minute di Vallone Nicolo*. Var. ident. : **Trévisé**, 1508.
4924. 34×44. **Siegen**, 1517. MÜNSTER, STAATSARCH., L. A. 31, n° 39 : *Rechnungen*. Var. simil. : **Colmar**, 1519.
4925. **Soleure**, 1505-06. STAATSARCH. : *Eidgenöss. Abschiede*, t. III et IV. Var. ident. : **Baden** (Argovie), 1510. — Voy. Heitz (n° 237), **Strasbourg**, 1524.
4926. 31.5×42 r. **Gex**, 1517. A. CÔTE-D'OR, B. 1144 : *Terrier*.
4927. 32.5×43. **Genève**, 1527-30. A. D'ÉTAT : *Registres du Conseil*, vol. 22 à 24. Var. simil. : **Spire**, 1527 ; **Augsbourg**, 1528 ; **Munich**, 1529-30 ; **The-**
- res**, 1530 ; **Constance**, 1530 ; **Turin**, 1530/32 ; **Klingenberg** (Wurtemb.), 1534 ; **Brodelden** (Basse-Franconie), 1539-40.
4928. 33×43. **Genève**, 1534. IBID. : *id.*, n° 26 et 27.
4929. 31.5×40 r. **Erfurt**, 1557. LEIPZIG, BUCHHÄNDLER - BÖRSENEREIN : *von Tettau's Papiersammlung*.
4930. 42×56 r. **Châteauneuf-en-Valromey**, 1502. A. CÔTE-D'OR, B. 782 : *Terrier*.
4931. 40.5×56 r. **Gex**, 1555-58. A. CÔTE-D'OR, B. 1204 et B. 1217 : *Terriers*.
4932. 32×44. **Ferrare**, 1553. MODÈNE, A. DI STATO : *Not. duc.*, n° 29 B : *Minute di Ferrarini Jacobus*.
4933. 43×56 r. **Reggio-d'Emilie**, 1556-59. A. COM. : *Tesoreria*.
4934. 31.5×44 r. **Reggio-d'Emilie**, 1557. IBID. : *Mandati della Tesoreria del Pubblico*.
4935. 32×44. **Innsbruck?** 1489. BAMBERG, KREISARCH. : *Acta den schwäbischen Bund betreffend*.
4936. 33×45. **Innsbruck**, 1501. STATTHALTEREARCH. : *Pfandeschaft Maximilian I.* n° 3. Var. simil. : **Memmingen**, 1513.
4937. 33×46. **Würzburg**, 1494. KREISARCH. : *Rechnungen*, n° 19289.
4938. 33×45. **Walpurg**, 1496. INNSBRUCK, STATTHALTEREARCH. : *Maximiliana*. Var. simil. : **Fribourg-en-Brisgau**, 1499.
4939. 33×46. **Rottweil**, 1496. IBID. : *id.* Var. simil. : **Stams**, 1499.
4940. ?×44. **Göppingen**, 1503. MUNICH, ALLG. REICHSARCH., XV. 8. 5 : *Cassasachen*, n° 34.
4941. ?×46. **Augsbourg**, 1506. IBID. : *id.*, n° 38.
4942. 32×45. **Reutlingen?** 1524. STUTTGART, GEHEIM. HAUS- UND STAATSARCH. : *Reutlingen, II. Reformatiionsacten*.
4943. 33×? **Ratisbonne**, 1528. VIENNE, HAUS- HOF- UND STAATSARCH. : *Reichstagsacten*, III.
4944. 33×45. **Ratisbonne**, 1528. IBID. : *id.* Var. simil. : **Eichstädt**, 1535 ; **Esslingen**, 1540 ; **Stuttgart**, 1541.
4945. 33×44. **Reutlingen**. 1531-32. STUTTGART, GEHEIM-, HAUS- UND STAATSARCH. : *Reutlingen, II. Reformatiionsacten*.
4946. 33×46. **Esslingen**, 1503. MEMMINGEN, STADTARCH. : *Städteacta*, f°, n° 291.
4947. 34.5×41. **Durlach**, s. d. CARLSRUHE, GENERAL-LANDESARCH. : *Baden-Durlach. Hofgerichtsprotokolle*, 1561-66.

4948. 32×44. **Stuttgart**, 1538. GEHEIM-, HAUS- UND STAATSARCH. : *Reichstadt Esslingen* K 9. F 7. B. 2.
4949. 32,5×42. **Schweinfurt**, 1540. WÜRZBURG, UNIV.-B. : *Prof. Reuss's Papiersammlung*.
4950. 34×44. **Hallstadt**, 1505-10. BAMBERG, KREISARCH. : *B. Rechnungen*. — Voy. Heitz (n° 235), **Strasbourg**, 1506-21.
4951. 31×42 r. **Bamberg**, 1506. KREISARCH. : *Lehenbuch*, n° 19. Var. simil. : **Würzburg**, 1506-08 ; **Hochstädt**, 1509.
4952. **Ruffach**, 1508. AUGSBOURG, STADTARCH. : *Litteralien*.
4953. 33×44. **Friedberg**, 1507. DARMSTADT, HAUS- UND STAATSARCH. : *Baumeisterrechnungen*, n° 12.
4954. 33×43 r. **Lauenbourg**, 1514. HANOVRE, STAATSARCH., IX, n° 105 : *Schuldenverschreibungen Heinrichs*.
4955. 34×44. **Colmar**, 1514-15. A. MUN.
4956. 34×44. **Ribeauvillé**, 1521. COLMAR, A. CI-DEVANT DÉPART. : *Cptes du couvent des Augustins de Rappoltsweiler H.*
4957. 32×43 r. **Cologne**, 1528. STADTARCH. : *Briefbuch*, n° 55.
4958. **Montjoie**, 1542. DÜSSELDORF, STAATSARCH. : *H*, n° 5.
4959. **Wittenberg**, 1542. MUNICH, KÖNGL. B. : *Collectio Camerariana*, n° 7.
Var. du groupe 4950 à 4959 toutes sur pap. de 33 à 34 sur 43 à 45 : **Epinal**, 1506-13 ; **Dresde**, 1507-25 ; **Babenhausen**, 1508 ; **Lunebourg**, 1508 ; **Ribeauvillé**, 1508-15 ; **Trarbach-sur-Moselle**, 1508-15 ; **Neuweilnau**, 1509-38 ; **Lubeck**, 1511-49 ; **Leipzig**, 1511-55 ; **Eisenach**, 1512 ; **Hallstadt**, 1512-13 ; **Erfurt**, 1514-23 ; **Hanovre**, 1515-18 ; **Wittenberg**, 1516-42 ; **Wiesbaden**, 1517 ; **Augsbourg**, 1519 ; **Graz**, 1519-62 ; **Bamberg**, 1520 ; **Würzburg**, 1520-81 ; **Weimar**, 1521 ; **Marbourg**, 1522 ; **Nuremberg**, 1522 ; **Osnabrück**, 1522 ; **Plauen**, 1523 ; **Pleybourg**, 1524 ; **Carinthie**, 1524 ; **Salzbourg**, 1525 ; **Eichstädt**, 1528 ; **Prague**, 1528 ; **Posen**, 1530 ; **Villach**, 1532 ; **Brunswick**, 1534 ; **Colmar**, 1539 ; **Trèves**, 1549 ; **Herford**, 1557. — Voy. Lanteff (n° 30), **Russie**, 1556 ; **Likhatscheff** (n° 1624, 1630 à 1635), mss. de 1524-36.
4960. 34×44. **Siegen**, 1515. MÜNSTER, STAATSARCH. : *Rechnungen*, L.A. 31, n° 37. Var. ident. : **Epinal**, 1518 ; **Siegen**, 1522 ; **Colmar**, 1523-29 ; **Bâle**, 1524 ; **Eppelsheim**, 1526 ; **Ribeauvillé**, 1527. — Voy. Heitz (n° 236, 241, et 243), **Strasbourg**, 1507-26.
4961. 34,5×44. **Colmar**, 1517. STADTARCH. : *Stadtrechnungen*.
4962. 33,5×44. **Waiblingen**, 1519. AUGSBOURG, STADTARCH. : *Litteralien*.
4963. 33,5×44. **Siegen**, 1521. MÜNSTER, STAATSARCH. : *Rechnungen*, L.A. 31, n° 43.
4964. **Babenhausen**, 1521. DARMSTADT, HAUS- UND STAATSARCH. : *Rechnungen*. Var. simil. : **Oberlahnstein**, 1524 ; **Nuremberg**, 1529 ; **Absberg**, 1532.
4965. 22×42 r. **Bâle**, 1524. STAATSARCH. : *Erkenntnisbuch*, n° 2.
4966. 34×43,5. **Epinal**, 1525. A. MUN., CC. 46 : *Cptes des quatre gouverneurs*. Var. ident. : **Suisse**, 1530.
4967. 33,5×43. **Hallstadt**, 1526. BAMBERG, KREISARCH. : *Rechnungen*.
4968. 33×43. **Salzbourg**, 1528. A. DER LANDESREGIERUNG : *Gemeine Cathenichl*. Var. ident. : **Alsace**, vers 1525 ; **Hallstadt**, 1526-27.
4969. 31×42 r. **Colmar**, 1531. A. CI-DEVANT DÉPART. : *Urbar der Renten der St-Martin's kirche*.
4970. 32×40 r. **Cologne**, 1537-41. STADTARCH. : *Briefbücher*, n° 60 à 62.
4971. **Prague**, 1538. KLAGENFURT, A. DES HISTOR. VEREINS : *Millstatt*, I. Var. ident. : **Strasbourg**, 1543. Var. du groupe 4960 à 4971, toujours terminées par un trait étoilé : **Neuweilnau**, 1512 ; **Wittenberg**, 1514-32 ; **Eisenach**, 1515 ; **Dresde**, 1515-22 ; **Erfurt**, 1517-27 ; **Marbourg**, 1517-51 ; **Neisse**, 1518 ; **Görlitz**, 1518-29 ; **Prague**, 1519-38 ; **Hanovre**, 1519-38 ; **Cobourg**, 1520-22 ; **Plauen**, 1520-23 ; **Brunswick**, 1520-29 ; **Theres**, 1521-32 ; **Eichstädt**, 1522 ; **Gnesen**, 1522 ; **Halberstadt**, 1522-28 ; **Lunebourg**, 1522-29 ; **Cologne**, 1522-30 ; **Bamberg**, 1523 ; **Nuremberg**, 1523 ; **Wschowen**, 1523 ; **Epinal**, 1523-50 ; **Zwickau**, 1525 ; **Graz**, 1526 ; **Münnerstadt**, 1526-47 ; **Osnabrück**, 1526-47 ; **Trarbach**, 1526-58 ; **Wiesbaden**, 1527 ; **Nackel**, 1527-30 ; **St-Walbourg**, 1528 ; **Leipzig**, 1528 ; **Sassenberg**, 1528-37 ; **Bâle**, 1528-54 ; **Ulm**, 1529 ; **Francfort-sur-l'Oder**, 1530 ; **Augsbourg**, 1530 ; **Lubeck**, 1530-67 ; **Cassel**, 1531 ; **Reutlingen**, 1532 ; **Bewegen-Rheine**, 1533 ; **Colmar**, 1533 ; **Hallstadt**, 1535 ; **Nideggen**, 1536 ; **Posen**, 1537-39 ; **Enckirch**, 1539 ; **Héricourt**, 1544 ; **Coblentz**, 1544-63 ; **Ribeauvillé**, 1553 ; **Strasbourg**,

1566. — Voy. Lanteff (n° 37), **Russie**, 1574 ; Likhatscheff (n°s 1818, 1825, 3013, 3307, 4166, 4167), mss. de 1532-64 et (n° 3944), **Worms**, 1545.

Le pap. filigr. des types 4960 à 4971 est très abondant et ne sort certainement pas d'un seul battoir. Cette marque paraît avoir été usitée dans plusieurs régions papetières de l'Allemagne.

4972. 30×39 p. **Eltville**, 1559. WIESBADEN, STAATSARCH. : *Rheingaurechnungen*. Var. un peu plus grande : **Grevenbroich**, 1559 ; **Aix-la-Chapelle**, 1561.

4973. 33×42,5. **Nancy**, 1560. A. MEURTHE-ET-MOSELLE, B. 1123 : *Cptes du Receveur général*.

4974. 31,5×40. **Brême**, 1570. STADTARCH. : *Protokolle des Kaiserl. Niderrenn-Gerichts*.

4975. 33,5×42. **St-Dié**, 1580. A. VOSGES, G. 360 : *Cptes du sonriat*.

Var. du groupe 4972 à 4975 : **Münster-sur-Moselle**, 1560 ; **Marbourg**, 1566 ; **Namur**, 1576 ; **Osnabrück**, 1579 ; **Faverney** (H^e-Saône), 1588.

4976. 34×44. **Wittenberg**, 1517. WEIMAR, SÄCHS.-ERNESTIN. GESAMMT-ARCH. : *B b. 2767*. Var. ident. : **Epinal**, 1518.

4977. 33,5×43. **Remiremont**, 1531. A. VOSGES, G. 1447 : *Cptes de la Bourse d'argent*. Var. ident. : **Epinal**, 1532-34.

4978. 33,5×43. **Ratisbonne**, 1532. MEMMINGEN, STADTARCH. : *Städteacta*, f^o, n° 304.

4979. 33,5×44. **Nuremberg**, 1532-36. MUNICH, ALLG. REICHSARCH., XV. 8. 5 : *Cassasachen*, n°s 46, 47 et 48.

4980. 31,5×40 p. **Cologne**, 1533. STADTARCH. : *Briefbuch*, n° 58.

4981. 34×42. **Wolbeck**, 1540. MÜNSTER, STAATSARCH. : *Bisthumsrechnungen*.

Var. du groupe 4977 à 4981, avec un A sous la couronne : **Schweinfurt**, 1530 ; **Hochstädt**, 1530-36 ; **Zahne**, 1531 ; **Hallstadt**, 1531-32 ; **Reutlingen**, 1532 ; **Görlitz**, 1532 ; **Trarbach**, 1532 ; **Graz**, 1532-38 ; **Coblentz**, 1532-46 ; **Dresde**, 1532-47 ; **Spire**, 1533 ; **Erfurt**, 1533 ; **Osnabrück**, 1533 ; **Münnerstadt**, 1533-47 ; **Prague**, 1533-47 ; **Wittenberg**, 1534 ; **Freusberg**, 1534 ; **Lubeck**, 1534 ; **Bewegen-Rheine**, 1536 ; **Leipzig**, 1536 ; **Bamberg**, 1536 ; **Eberbach**, 1537 ; **Enckirch**, 1540 ; **Boppart**, 1541 ; **Cologne**, 1542 ; **Marbourg**, 1542-47 ; **Weimar**, 1543 ; **Epinal**, 1544 ; **Würzburg**, 1544-45 ;

Wolfsberg, 1546 ; **Clève**, 1546 ; **Nideggen**, 1548 ; **Grevenbroich**, 1550. — Voy. Likhatscheff (n° 4165), ms. de 1545. Var. simil., où l'A est posé dans la base de la couronne, à la même place que l'I dans le 4982 : **Nuremberg**, 1524 ; **Berlin**, 1524-42 ; **Graz**, 1532 ; **Marbourg**, 1579.

La lettre A figure comme accompagnement des armoiries d'Augsbourg (Voy. n°s 2116 à 2119), mais il n'est pas probable que cette lettre placée au-dessous de la couronne indique une provenance bavaroise. Peut-être faudrait-il y voir la lettre initiale de la papeterie d'Arches (Vosges).

4982. 32×41 p. **Epinal**, 1538-39. A. MUN., C.C. 57 : *Cptes des quatre gouverneurs*. Var. simil. : **Eichstädt**, 1539-44 ; **Enckirch**, 1540 ; **Prague**, 1541-43 ; **Marbourg**, 1542 ; **Epinal**, 1546 ; **Wiesbaden**, 1548 ; **Osnabrück**, 1550.

4983. 33,5×43. **Osnabrück**, 1553-54. STAATSARCH. : *Amtsrechnungen*, 161, n° 25. Var. simil. : **Marbourg**, 1553 ; **Erfurt**, 1556 ; **Schœnberg in Desslingh**, 1560.

4984. 33×43. **Colmar**, 1522. A. MUN. : *Procès-verbaux du Conseil*.

4985. 33×42. **Osnabrück**, 1559. STADTARCH. : *Stadtrechnungen*, n° 5.

4986. 31×42 p. **Colmar**, 1531. A. CI-DEVANT DÉPART. : *Urbar des rentes de la collégiale de St-Martin*.

4987. 33×43. **Wittenberg** ? 1530. MUNICH, KÖNGL. B. : *Collectio Camerariana*, t. 16. Var. ident. : **Feldkirch**, 1530 ; **Cologne**, 1531 ; **Graz**, 1533.

4988. 33×42. **Hallstadt**, 1551. BAMBERG, KREISARCH. : *Rechnungen*. Var. simil. : **Osnabrück**, 1547 ; **Brunswick**, 1551 ; **Marbourg**, 1565.

4989. 32,5×42. **La Haye**, 1561. A. DOUBS, B. 48 : *Correspondance du parlement de Dôle*.

4990. 31,5×42. **Gray**, 1578. IBID., B. 55 : *id.*

4991. 33,5×42. **Eisenach**, 1571. WEIMAR, GEHEIMHAUPT-UND STAATSARCH. : *Wartburg Arc.*, XXI, n° 61.

4992. 32,5×43. **Nideggen**, 1545. DÜSSELDORF, STAATSARCH. : *H. n° 3*. Var. simil. : **Bielefeld**, 1547 ; **Lubeck**, 1552.

4993. 33×42 p. **Prague**, 1534. STATTHALTEREIArch. : *Copialbuch*, n° 12.

4994. 33×41. **Marbourg**, 1576. STAATSARCH. : *Stadtrechnungen*.

4995. 33,5×42. **Sassenberg**, 1556. MÜNSTER, STAATSARCH. : *Amtsrechnungen*. Var. simil. : **Neuweilnau**, 1561.

4996. 33,5×43. **Millstatt**, 1537. KLAGENFURT, A. DES HISTOR. VEREINS, I. Var. simil. : **Neuweilnau**, 1537 ; **Graz**, 1538 ; **Erfurt**, 1539.
4997. **Wittenberg**, 1536. WEIMAR, SÄCHS.-ERNESTIN. GESAMMTARCH. : *B b*, 281¹/₄. Var. simil. : **Zahne**, 1535.
4998. 34×43. **Wiesbaden**, 1531-32. STAATSARCH. : *Stadt Rentenrechnungen*. Var. ident. : **Cologne**, 1532 ; **Graz**, 1533 ; **Lunebourg**, 1533.
4999. 33,5×42. **Ratisbonne**, 1532. MEMMINGEN. STADTARCH. : *Städteacta*, f. n° 305. Var. ident. : **Wiesbaden**, 1531 ; **Vienne**, 1532 ; **Cologne**, 1532 ; **Freubourg**, 1533 ; **Graz**, 1533 ; **Neuweilnau**, 1534 ; **Nideggen**, 1537.
5000. 33×41. Les lettres sont douteuses : c'est probablement L.N. **Stromberg**, 1556. MÜNSTER, STAATSARCH. : *Amtsrechnungen*.
5001. 32×42 r. **Cologne**, 1534. STADTARCH. : *Briefbuch*, n° 59. Var. simil. : **Graz**, 1535 ; **Magdebourg**, 1535 ; **Marbourg**, 1539 ; **Jena**, 1540 ; **Würzburg**, 1541-42 ; **Tyrnow**, 1543 ; **Berlin**, 1557.
5002. 31×40 r. **Cologne**, 1544. STADTARCH. : *Briefbuch*, n° 66.
5003. 33,5×43. **Gray**, 1569. A. DOUBS, B. 50 : *Correspondance du parlement de Dôle*.
5004. 33×41. **Friedberg**, 1554. DARMSTADT, HAUS- UND STAATSARCH. : *Baumeisterrechnungen*, n° 22. Var. simil. : **Grevenbroich**, 1551. — Voy. Likhatscheff (n° 1817 et 1819), ms. de 1558.
5005. 33×43. La lettre dans la panse de la couronne paraît être un Z. **Hongrie**, 1554. BUDAPEST, NAT. MUSEUM, f° lat., n° 1189.
5006. **Hachenbourg**, 1517. WIESBADEN, STAATSARCH. : *Rechnungen Sayn-Hachenburg II*. Var. ident. : **Prague**, 1534-36.
5007. 29,5×31 r. **Mayence**, 1523. WÜRZBURG, KREISARCH. : *Dom Capitelsprotokolle*, n° 4. Var. ident. : **Schachenstein** (Autriche), 1525.
Var. du groupe 5006 et 5007 : **Enckirch**, 1525 ; **Hachenbourg**, 1525 ; **Trarbach**, 1527 ; **Prague**, 1528-34 ; **Wiesbaden**, 1528-38 ; **Spire**, 1529 ; **Siegen**, 1529 ; **Bielefeld**, 1529 ; **Hanovre**, 1529 ; **Augsbourg**, 1530 ; **Fribourg-en-Brisgau**, 1530 ; **Colmar**, 1530 ; **Neuweilnau**, 1530 ; **Ribeauvillé**, 1530 ; **Freusbourg**, 1531 ; **Altkirch**, 1531 ; **Montjoie**, 1532 ; **Osnabrück**, 1532-33 ; **Vienne**, 1533 ; **Görlitz**, 1534 ; **Münster**, 1535 ; **Magdebourg**, 1536 ; **Wittenberg**, 1537 ; **Nideggen**, 1537 ; **Marbourg**, 1537-39 ; **Friedberg**, 1539 ; **Babenhause**n, 1540 ; **Wolbeck**, 1541 ; **Trèves**, 1553 ; **Sassenberg**, 1554. — Voy. Heitz (n° 238 et 242), **Strasbourg**, 1520-32. La contremarque de ce groupe, signe personnel du papetier, est celui des Dürr de Bâle (Voy. n° 1355, 1365, 1366, 1379 et 1380) ; la distribution du pap. ainsi filigr. est d'accord avec cette provenance ; il est singulier toutefois que ce papier ne se rencontre pas à Bâle même. L'emploi de la couronne comme filigrane a précédé de près de 30 ans, chez les Dürr, celui de l'écu à la crosse de Bâle. (Voy. n° 1379).
5008. 34,5×44. **Babenhause**n, 1518. DARMSTADT, HAUS- UND STAATSARCH. : *Justizprotokolle*, n° 7. Var. simil. : **Berlin**, 1515/71 ; **Trarbach**, 1518 ; **Wittenberg**, 1520 ; **Brandebourg**, 1521 ; **Neuweilnau**, 1521 ; **Weimar**, 1521 ; **Dresde**, 1523-24 ; **Colmar**, 1525 ; **Posen**, 1527 ; **Prague**, 1527-34 ; **Brunswick**, 1530.
5009. 33,5×43. **Graz**, 1525-27. STEIERM. LANDESARCH. : *Landtagsacten*. Var. ident. : **Salzburg**, 1527 ; **Vienne**, 1527 ; **Hallstadt**, 1529.
5010. 33,5×44. **Laibach**, 1527. A. DES LANDESMUSEUMS : *Ständische Landestagsabhandlungen*, n° 213. Le signe personnel du 5010 se retrouve accompagnant les armoiries d'Augsbourg (Voy. n° 2121 à 2123).
5011. 34×43,5. **Epinal**, 1530. A. MUN., C.C. 50 : *Cptes des quatre gouverneurs*.
5012. 33,5×43. **Hallstadt**, 1544. BAMBERG, KREISARCH. : *B. Rechnungen*.
Var. simil. du groupe 5011 et 5012, variant entre 0^m,110 et 0^m,135 de haut : **Lubeck**, 1530-32 ; **Rispach**, 1532 ; **Marbourg**, 1532-51 ; **Ribeauvillé**, 1537 ; **Eberbach**, 1537 ; **Brunswick**, 1537-45 ; **Wittenberg**, 1538 ; **Zahne**, 1539 ; **Graz**, 1539 ; **Würzburg**, 1541 ; **Enckirch**, 1541 ; **Lutzburen**, 1542 ; **Osnabrück**, 1542 ; **Dortmund**, 1542 ; **Magdebourg**, 1544 ; **Wiesbaden**, 1545 ; **Freusbourg**, 1547 ; **Eppelsheim**, 1547 ; **Friberg**, 1555 ; **Ulmen**, 1560 et, tardivement, **Cologne**, 1579.
5013. 33×42. **Sassenberg**, 1557. MÜNSTER, STAATSARCH. : *Bischöfl. Amtsrechnungen*. Var. simil. : **Schœnberg im Desslingh**, 1560.
5014. 31,5×40 r. Filigr. double. **Cologne**, 1554. STADTARCH. : *Briefbuch*, n° 74. Var. simil. : **Marbourg**, 1566.
5015. 33×43. **Epinal**, 1543. A. MUN., C.C. 61 : *Cptes des quatre gouverneurs*.

5016. 34×43. **Sassenberg**, 1549. MÜNSTER, STAATSARCH. : *Amtsrechnungen*.

5017. 33×43. **Sassenberg**, 1550. *IBID.* : *id.*

Les figures 5016 et 5017 paraissent être accompagnées des lettres CG que l'on ne reconnaît pas dans le type 5015. Dans une autre var. non reproduite, la croix qui surmonte la couronne, est tréflée : **Ribeauvillé**, 1554. — Voy. Likhatscheff (n° 1814 à 1816, 1820 à 1823), ms. de 1558.

5018. 31,5×41. **Graz**, 1532. LAIBACH, A. DES LANDESMUSEUMS : *Ständische Landestagsabhandlungen*, n° 214.

5019. 33,5×42. **Remiremont**, 1541. A. VOSGES, G. 957 : *Cptes des chanoines du chapitre*.

5020. 33,5×42. **Remiremont**, 1541. *IBID.* : *id.*

Var. du groupe 5018 à 5020, allant de 0^m,108 à 0^m,125 de haut, ayant le huchet dans la base de la couronne : **Laibach**, 1530 ? ; **Hallstadt**, 1533-54 ; **Vienne**, 1534 ; **Graz**, 1535 ; **Halberstadt**, 1535 ; **Magdebourg**, 1536 ; **Gnesen**, 1536 ; **Wittenberg**, 1537 ; **Remiremont**, 1542 ; **Münnerstadt**, 1543-47 ; **Marbourg**, 1544 ; **Hanovre**, 1547-50 ; **Villach**, 1550 ; **Grevenbroich**, 1551 ; **Ribeauvillé**, 1552 ; **Schweinfurt**, 1555 ; **Sziget** (Hongrie), 1559.

5021. 32×42. **Eichstädt**, 1553. NUREMBERG, KREISARCH. : *St-Willibald's Rechnungen*, n° 3. Var. simil., mais où le huchet est surmonté d'une croix au lieu d'être accompagné d'un B : **Bâle**, 1562 ; **Wiesbaden**, 1569.

5022. 33×42. **Remiremont**, 1564. A. VOSGES, G. 958 : *Cptes des chanoines du Chapitre*. Var. simil., mais sans le trait étoilé : **St-Dié**, 1568.

5023. 33×42. **Remiremont**, 1569-70. *IBID.*, G. 1350 : *Cptes de la cure de Champ*. — Voy. Heitz (n° 244), **Strasbourg**, 1572.

5024. 32×41 r. Filigr. double. **Aldenbissen**, 1578. MAËSTRICHT, RIJSARCH. : *Inkomsten van de landcommanderie der Duitsche orde*, n° 121. Var. simil. : **Remiremont**, 1577.

5025. 33,5×42,5. **Ratisbonne**, 1532. MEMMINGEN, STADTARCH. : *Städteakta*, f°, n° 305.

5026. 34×42. **Wiesbaden**, 1533. STAATSARCH. : *Stadt Rentenrechnungen*.

5027. **Pologne**, 1534. Filigr. emprunté à Likhatscheff (n° 3014).

5028. 32,5×40. **Utrecht**, 1565. RIJSARCH., D. 253 : *Kerkrekeningen*.

5029. 35×44. **Colmar**, 1530. A. CI-DEVANT DÉPART. :

Urbar des rentes de la collégiale de St-Martin. Var. ident. : **Lunebourg**, 1530 ; **Colmar**, 1531-46 ; **Lingen**, 1532 ; **Münster**, 1535 ; **Sulz**, 1540. Le signe personnel du 5029 est celui de la famille Hüssler de Bâle (voy. n° 1285 à 1294, 1341 à 1347, 1362 à 1364 et 1381).

5030. 33,5×43. **Hallstadt**, 1536. BAMBERG, KREISARCH. : *Rechnungen*, B. Var. ident. : **Augsbourg**, 1536 ; **Villach**, 1536. Var. simil. : **Hanovre**, 1525 ; **Trarbach**, 1528-52 ; **Bewegen-Rheine**, 1535 ; **Erfurt**, 1535 ; **Coblentz**, 1536 ; **Oberlahnstein**, 1536 ; **Dresde**, 1540 ; **Marbourg**, 1542-43 ; **Arbois**, 1547 ; **Hallstadt**, 1549 ; **Graffschaft**, 1553 ; **Grevenbroich**, 1553 ; **Clervaux** (Luxemb.), 1555. — Voy. Likhatscheff (n° 1773 et 2982), mss. de 1556.

5031. 33×43. **Prague**, 1537. VIENNE, REICHS-FINANZARCH. : *Oesterreich. Eisenwaren*. Var. simil. : **Marbourg**, 1538 ; **Hagenau**, 1540 ; **Graz**, 1540 ; **Cobourg**, 1548 ; **Würzburg**, 1551-54 ; **Hongrie**, 1553 ; **Münnerstadt**, 1563. — Voy. Likhatscheff (n° 1728), ms. de 1552.

5032. 33×42. **Sassenberg**, 1546. MÜNSTER, STAATSARCH. : *Amtsrechnungen*. Var. simil. allant de 0^m,110 à 0^m,125 de haut : **Lubeck**, 1539 ; **Wittenberg**, 1545 ; **Cologne**, 1547-52 ; **Osnabrück**, 1548 ; **Marbourg**, 1548 ; **Clervaux** (Luxemb.), 1550 ; **Francfort-sur-l'Oder**, 1551. Var. simil., mais à croix tréflée et où le signe personnel est posé dans la base de la couronne : **Ribeauvillé**, 1549.

5033. 31×40 r. **Eltville**, 1560. WIESBADEN, STAATSARCH. : *Rheingau-Rechnungen*. Var. ident. : **Sassenberg**, 1560. Le signe personnel des n° 5030 à 5033 accompagne d'autres filigranes, ainsi le n° 2206. C'est probablement celui d'un papetier lorrain.

5034. 33×44. **Esslingen**, 1540. STUTTGART, GEHEIMHAUS- UND STAATSARCH., K 8, F 19, B 31. Var. ident. : **Styrie**, 1541.

5035. 33×42. **Epinal**, 1542. A. MUN., CC. 60 : *Cptes des quatre gouverneurs*. Var. ident. : **Neuweilnau**, 1546. — Voy. Likhatscheff (n° 1742), ms. de 1551.

5036. 33,5×43. **Hochstädt**, 1544. BAMBERG, KREISARCH. : *Rechnungen*.

Var. du groupe 5035 et 5036 mesurant de 0^m,105 à 0^m,130 de haut : **Spire**, 1542 ; **Vienne**, 1544 ; **Bamberg**, 1547 ; **Brandebourg**, 1556 ; **Nancy**, 1560.

5037. 32,5×43. **Remiremont**, 1560-61. A. VOSGES, G. 1325 et 1349: *Cptes de l'Abbaye*.
5038. 32×41. **Aultrey**, 1572. A. DOUBS, B. 51: *Correspondance du parlement de Dôle*.
5039. 31,5×40. **Acey**, 1584. A. HAUTE-SAÔNE, H. 32: *Reconnaisances de l'Abbaye*. Var. simil.: **Faverney**, 1588; **Dôle**, 1589.
5040. 31×38 r. Le signe personnel est indistinct. **Bruxelles**, 1585. A. GÉN.: *Collect. de pap. filigr.*
5041. 32×41. Ibid. **Bellevaux**, 1585. A. HAUTE-SAÔNE, H. 53: *Reconnaisances de l'Abbaye*.
5042. 34×43. **Dresde**, 1546. HAUPT-STAATSARCH.: *Conceptbriefe*, n° 13. — Voy. P. Heitz (n° 246), **Strasbourg**, 1530.
5043. 31×40 r. **Brandebourg**, 1546-59. BERLIN, GEHEIM-STAATSARCH., R. 78: *Copiarium*, n° 46.
5044. 33,5×43. **Grubenhagen**, 1548. HANOVRE, STAATSARCH., V. 43: *Copialbuch Herzog Philipp*.
5045. 33,5×42. **Wolbeck**, 1551. MÜNSTER, STAATSARCH.: *Amtsrechnungen*. Var. simil., de 0^m, 105 de haut: **Brandebourg**, vers le milieu du XVI^e s.
5046. 33×42. **Wittenberg**, 1533. WEIMAR, SÄCHS.-ERNESTIN. GESAMMTARCH.: Bb. 2800. Dans cette sorte de comète ou d'éperon, on reconnaît les armes de Colmar dont la papeterie est antérieure à 1515 (voy. n° 1424 à 1431).
5047. 34,5×43. **Münnerstadt**, 1544-48. WÜRZBURG, KREISARCH.: *Rechnungen*, n° 32395 à 32412. Var. simil.: **Cologne**, 1548. — Voy. Heitz (n° 239), **Strasbourg**, 1523.
5048. 33,5×41. **Rappoltswiler**, 1554. COLMAR, A. CI-DEVANT DÉPART.: *Rechnungen des Augustiner-Klosters*. Var. ident.: **Wittenberg**, 1534. — Voy. Heitz (n° 243), **Strasbourg**, 1520.
5049. 33,5×41. ?, 1560. MUNICH, KÖNGL. B.: *Collectio Camerariana*, t. X. *Lettre de F. Hotman*. Var. simil.: **Grubenhagen**, 1564.
5050. **Osnabrück**, 1570. STAATSARCH.: *Rechnungen von Iburg*. Var. ident. (même défautuosité): **Roermond**, 1570.
5051. 32,5×40. **Cologne?** 1580. CARLSRUHE, GENERAL-LANDESARCH., n° 56: *Ausland. Zollprotokolle Gernersheim*.
Les types 5047 à 5051 sont à l'écu de Strasbourg. (Voy. n° 988 à 1000).
5052. 34,5×43. **Colmar**, 1546. A. MUN.: *Cptes de la Ville*.
5053. 32,5×43. **Constance**, 1575. CARLSRUHE, GENERAL-LANDESARCH., n° 9476: *Domkapitelsprotokolle*.
Les types 5052 et 5053 proviennent probablement d'une papeterie alsacienne, et sont à rapprocher des n° 2084 à 2090.
5054. 33×43. **Dresde?** 1551. HAUPT-STAATSARCH.: *Copialbuch*, n° 209. Le signe personnel est indistinct; il semble que ce soit un ours et dans ce cas on pourrait y voir les armoiries de Berne. (Voy. n° 1056 à 1072 et au mot *Ours*).
5055. 33×42. Faudrait-il voir dans l'ornement appendu à la couronne la fameuse tunique de Trèves? **Trèves**, 1560. COBLENTZ, STAATSARCH.: *Kellnerei Trier im Palast*. Var. simil.: **Trèves**, 1557. Var. simil.: **Clervaux** (Luxemb.), 1564-65.
5056. **Bielefeld**, 1582. MÜNSTER, STAATSARCH.: *Stamaria's Kirchenrechnungen*. L'ornement dans la couronne reproduit les armes de Bâle. (Voy. n° 1268 à 1396.)
5057. ?×43. **Ulm**, 1523. NUREMBERG, KREISARCH.: *Eichstadt. Lehengüter*, n° 16. Var. simil.: **Cessy** (Ain), 1524-25; **Dresde**, 1526; **Salzbourg**, 1527; **Genève**, 1532-33; **Sion**, 1541.
5058. 32,5×44. **Vienne?** 1527. REICHS-FINANZARCH.: *Oesterreich. Quecksilberbergwerke*.
5059. 34×43. **Sassenberg**, 1530. MÜNSTER, STAATSARCH.: *Amtsrechnungen*. Var. simil.: **Münnerstadt**, 1531; **Prague**, 1533-34.
5060. 34×44. **Graz**, 1527. STEIERM. LANDESARCH.: *Landestagsakten*.
5061. **Breslau**, 1529. STADTARCH.: *Originalbriefe*.
5062. Filigr. emprunté à Likhatscheff (n° 3012 et 3343), mss. de 1536-41.
5063. 31×40 r. **Leipzig**, 1546. STADTARCH.: *Stadt Cassenrechnungen*.
5064. 33,5×42,5. **St-Dié**, 1554. A. VOSGES, G. 523: *Rentes du Chapitre à Destord*. Var. ident.: **St-Dié**, 1555 (G. 382).
5065. 32×43 r. **Görlitz**, 1515. STADTARCH., III: *Libri Missivarum*. Var. ident.: **Dresde**, 1516.
5066. 32,5×44. **Fribourg-en-Brisgau**, 1516. MEMMINGEN, STADTARCH., Sch I, n° 2: *Kaiserl. Mandaten* (impr.).
5067. 33,5×42. **Babenhausen**, 1525. DARMSTADT, HAUS- UND STAATSARCH.: *Rechnungen*.
5068. 32×?. **Kempten**, 1528. MEMMINGEN, STADTARCH.: *Städteakta*, f°, n° 300. Var. simil.: **Memmingen**, 1535; **Prague**, 1555; **Kempten**, 1566-

72. F. von Hössle¹ reproduit un filigrane similaire au type 5068, accompagné des deux lettres H M qu'il attribue à Hans Mayr, à la date de 1657. Nous avons relevé la même marque sur une lettre écrite à **Nuremberg** en 1626, mais les lettres nous ont paru être M B, puis à **Kempton** en 1630 avec les lettres P H. La durée séculaire de cette marque presque sans changement est un fait absolument exceptionnel.
- 5069.** 32,5×45. **Zurich**, 1474. STAATSARCH. : *Rath's-buch*, n° 40. Var. simil. : **Soleure**, 1480-83 ; **Zurich**, 1480-85 ; **Baden** (Argovie), 1485 ; **Zoug**, 1489.
- 5070.** **Venise**, 1478. Filigr. emprunté à Ongania (p. 59, n° 4).
- 5071.** 30×42 r. **Palerme**, 1479. A. DI STATO : *Cancellaria*, n° 142. Var. simil. : **Catane**, 1481 ; **Provence**, 1483. — Voy. Urbani (pl. VI, n° 12). **Venise**, 1483.
- 5072.** **Soleure?** 1481. STAATSARCH. : *Eidgenöss. Abschiede O.*
- 5073.** 32×43. **Brescia**, 1525. A. DI STATO : *Territoriale*, B I.
- 5074.** 32,5×44. **Vicence**, 1531. A. NOT. : *Testamenti*.
- 5075.** 31×42 r. **Vérone**, 1532. A. COM. : *Conclusiones negociorum*, n° 7.
- 5076.** 33,5×45. **Graz**, 1545. STEIERM. LANDESARCH. : *Landestagsakten*.
- 5077.** 30×42. **Héricourt**, 1532. A. HAUTE-SAÔNE, E. 557 : *Not. Jean Masson*.
- 5078.** 32,5×42. **Brême**, 1542. OSNABRÜCK, STAATSARCH. : *Urkunden des Fürstenthums Osnabrück*.
- 5079.** 30×43 r. **Augsbourg**, 1549. STADTARCH. : *Baumcister Einnahmen*. Var. simil. : **Vienne**, 1553 ; **Wolfsberg**, 1583.
- 5080.** 31,5×41. **Graz**, 1582. STEIERM., LANDESARCH. : *Landestagsakten*. Var. simil. : **Augsbourg?** 1582 ; **Lissing?** 1582.
- 5081.** 32×45. **Genève**, 1532-36. A. D'ÉTAT : *Registres du Conseil*, n°s 25 à 29. Var. ident. : **Sion**, 1539. Var. simil. : **Augsbourg**, 1536-44 ; **Genève**, 1539-43.
- 5082.** **Sion**, 1543. A. CHAPITRE DE VALÈRE : *Not.*, n° 259. Var. ident. : **Münnerstadt**, 1544 ; **Prague**, 1547 ; **Genève**, 1550.
- 5083.** 32,5×42 r. **Genève**, 1547. A. D'ÉTAT : *Registres du Conseil*, n° 42. Var. simil. : **Genève**, 1546-50.
- 5084.** 32×45. **Genève**, 1533-37. *IBID.* : *id.*, n°s 28 à 31. Var. simil. : **Genève**, 1535-46 ; **Augsbourg** (impr.), 1536 ; **Sion**, 1536-37.
- 5085.** 33,5×42. **Sion**, 1541. A. CHAPITRE DE VALÈRE : *Not.*, n° 165.
- 5086.** 31×43. **Worms**, 1545. WÜRZBURG, KREISARCH. : *Schweinfurt, Reichstagsakten*, n° 2.
- 5087.** **Genève**, 1554. A. D'ÉTAT : *Registres du Conseil*, n° 47. Var. ident. : **Genève**, 1555.
- 5088.** 32×41. **Prague**, 1593. BERLIN, GEHEIM STAATSARCH., R 1. C 6 : *Correspondenz mit dem Kaiserl. Hofe*. Cette marque sort d'un battoir d'Augsbourg dont elle porte les armes.

Couronne de feuillages.

Le type le plus ancien, 5089, représente plutôt une couronne de feuilles, cousues les unes aux autres ; on ne le rencontre que sur papier à vergeure fine primitive ; provenance italienne.

Les figures 5090 à 5094 appartiennent à l'Italie septentrionale où ce filigrane, peu répandu, a cependant eu une durée d'environ soixante-dix ans.

La signification du 5095 est douteuse : est-ce bien une couronne que le filigraniste a voulu représenter ? Origine française.

- 5089.** **Grenoble**, 1334. A. ISÈRE, B. 2616 : *Hommages rendus aux Dauphins*. Var. simil. : **Palerme**, 1334 ; **Montpellier**, 1334 ; **Gênes**, 1335.
- 5090.** 30×41. **Sion**, 1397. A. CHAPITRE DE VALÈRE : *Not.* n° 29. Var. simil. : **Sion**, 1405.
- 5091.** 29×41. **Bergame**, 1424. A. NOT. : *Minute di Da Brambilla*, n° 2.
- 5092.** **Milan**, 1447-54. A. DI STATO : *Doc. dipl.*
- 5093.** 29×41 r. **Crémone**, 1465. *IBID.* : *id.*
- 5094.** 28,5×40 r. **Pavie**, 1468. *IBID.* : *id.*
- 5095.** 29,5×41. **Saintes**, 1576. A. CHARENTE-INFÉRIEURE : *Not. Bouyer*. Var. ident. : **Angoulême**, 1576.

Trois Couronnes.

- 5096.** 38×46. **Verton**, 1584. BRUXELLES, A. GÉN. : *Collect. de pap. filigr.* Var. simil. : **Sens**, 1588 ; **Paris**, 1588.

Le mot de *cælo* est indistinct : M. Soyer, archiviste du Cher, a levé, pour nous, toute hésitation en reconnaissant dans les mots : *Manet ultima cælo* (au ciel m'attend la dernière) la devise d'Henri III avec les couronnes de France et de Pologne, la troisième étant la céleste.

¹ *Geschichte der alten Papiermühlen in Kempten*. Kempten, 1900, p. 22.

5097. 37×46. **Troyes**, 1591. A. AUBE, G. 1891 : *Cptes de la Grand'Chambre*. Var. simil. : **Leyde**, 1590-98 ; **Avallon**, 1594 ; **Paris**, 1594-1612 ; **Amiens**, 1596-1601 ; **Mézières**, 1598 ; **Joinville**, 1598 ; **Bayonne**, 1599 ; **Châlons-sur-Marne**, 1599 ; **Arras**, 1600 ; **Rouen**, 1601 ; **Noyon**, 1604-05 ; **Tournai**, 1606. — Voy. Likhatscheff (n° 3701), **Paris**, 1596.

5098. 45×58. **Paris**, 1599. A. NAT., Z^{IA} 75 B : *Cour des aides. Chambre du conseil. Arrêts d'audience*. Les types 5096 à 5098 portent les noms de membres de la famille de papetiers troyens Denise. On retrouve une marque simil. au nom de Jacques Denise en 1636.

Couteau, Coutelas, Dague, Epée, Poignard ou Sabre.

Le couteau enmanché dont il est reproduit trois types est un filigrane rare et qui n'a duré que très peu de temps, de 1321 à 1332. Provenance italienne. Beaucoup plus variée et plus abondante est la marque du poignard ou de l'épée, à laquelle nous avons préféré le nom de coutelas qui est celui d'un format de papier porté au règlement français de 1742.

Cette marque, à ses débuts, varie beaucoup de grandeur et de position sur la forme. Les types les plus anciens, 5102 à 5111, sont sur verg. fine primitive ; la grosse verg., souvent avec fils supplém., se voit de 1340 à 1390. Origine italienne, ainsi que le 5117 qui est le premier spécimen sur verg. fine de la seconde période. La verg., beaucoup plus grosse et souvent formée de fils alternés ou inégaux, des figures 5118 à 5121 autorise à les considérer comme des produits champenois dont le 5127 serait un dernier spécimen. Les n° 5122 à 5126 de ce groupe sont encore italiens. Les 5128 à 5134 sont d'une forme moins allongée que les précédents ; il semble que l'arme soit dans son fourreau. Origine italienne. Les 5135 à 5138 tiennent plus du poignard que de l'épée. La provenance du pap. ainsi marqué est douteuse ; la présence du n° 5138 à Lucques indique, au moins pour ce type, une provenance italienne, mais les trois autres paraissent plutôt originaires du Piémont ou du midi de la France.

Les 5139 à 5141, peut-être même le 5142, sont les produits d'un battoir des environs de Bar-le-Duc.

L'épée couronnée n° 5143, d'un dessin élégant et soigné, est bien certainement d'origine ita-

lienne. Le 5144, proche parent, par sa forme, du 5135, est, comme lui, piémontais.

5099. 31×44 r. **Bologne**, 1321-27. A. DI STATO : *Podestà*.

5100. 31×44 r. **Udine**, 1327. B. & A. COM. : *Notæ Meliorantie de Thiene Canc. Patr.*, 1304-23. Var. simil. : **Digne**, 1331 ; **Rodez**, 1332.

5101. 31×44 r. **Udine**, 1325. IBID. : *id.* Var. ident. : **Provence**, 1325 ; **Le Puy**, 1327.

5102. 32×47 r. Filigr. posé souvent vers le centre de la feuille. **Bologne**, 1315. A. DI STATO : *Podestà*.

5103. **Gênes**, 1316-22. A. DI STATO : *Not.*, n° 194. *Minute di Cerrino Ugolino*. Var. simil. : **Torcello**, 1320 ; **Espagne**, 1321. — Voy. Bailo (n° 13), **Trévis**, 1^{er} quart du XIV^e s.

5104. 32×47 r. **Bologne**, 1318. A. DI STATO : *Podestà*. Var. ident. : **Sienna**, 1319-20.

5105. 31×41 r. **Bologne**, 1318-24. IBID. : *id.*

5106. 30×44 r. **Venise**, 1320. A. DI STATO : *Raccoltà di carte*. Var. ident. : **Torcello**, 1320 ; **Bologne**, 1320.

5107. 31×42 r. **Avignon**, 1322. A. VAUCLUSE, B. 5 : *Chambre apostolique*.

5108. 31×47 r. **Palerme**, 1327. A. COM. : *Atti Bandi*.

5109. 30×45 r. **Bénévent**, 1336. ROME, A. VATICANO : *Civitatìs et Ducatus Varia*, n° 62.

5110. 29×44 r. **Vienne?** 1338. HAUS-HOF-UND STAATS-ARCH., ms., n° 38 : *Rationarium der Oesterreichischen Hersorge aus den Jahren 1326-38*. Var. ident. : **Provence**, s. d.

5111. 29×45 r. La verg. est formée de fils de grosseur inégale. **Dijon**, 1342. A. CÔTE-D'OR, B. 11240 : *Tabellionage*. — Voy. Keinz (n° 213), ms. de 1356.

Var. sur verg. fine primitive, appartenant au groupe 5102 à 5111 : **Bologne**, 1321 ; **Florence**, 1324 ; **Avignon**, 1338 ; **Astaffort**, 1344. — Voy. Likhatscheff (n° 58 à 62), **Sienna**, 1319-20.

5112. 28,5×44 r. **Bénévent**, 1345. ROME, A. VATICANO : *Civitatìs et Ducatus Varia*, n° 64. — Voy. Hunter (n° 9), **Calais**, 1350 ; Zonghi (XXXIX, n° 1), **Fabriano**, 1340.

5113. 29×42 r. **Chambéry**, 1352. TURIN, A. D'ETAT : *Protocoles des not. de la couronne*, n° 32. Var. simil. : **Lucques**, 1352-53 ; **Provence**, 1353. — Voy. Hunter (n° 10), **Bordeaux**, 1351.

5114. **Lyon**, 1361. A. RHÔNE, G. 1 : *Actes capitulaires de St-Jean*. Var. ident. : **Provence**, 1361.

5115. 27,5×43 r. **Montpellier**, 1365. A. MUN. : *Pièces originales C. XXII*, n° 9.

- 5116.** Pistoie, 1367. SIENNE, A. DI STATO : *Carteggio*. — Voy. Piekosinski (n° 397), ms. de 1360/70.
Var. du groupe 5112 à 5116, sur grosse verg. souvent avec verg. supplém. : **Florence**, 1341-63; **Cividale**, 1342; **Pistoie**, 1342; **Grenoble**, 1349-70; **Provence**, 1355-56; **Arles**, 1356; **Trévise**, 1356-69; **Suède**, 1358; **Avignon**, 1359-75; **Perpignan**, 1360-75; **Fribourg** (Suisse), 1363; **Bloijs** (Pays-Bas), 1363; **Rouergue**, 1366; **Nordwijck**, 1368; **Lucques**, 1370-72; **Montpellier**, 1374. — Voy. Keinz (n° 215), ms. de 1390; Lisini, **Colle**, 1363; Likhatscheff (n°s 121 et 221), **Sienna**, 1367-70.
Var. du même groupe, sur pap. mesurant 41×56 r. : **Malines**, 1358.
- 5117.** 29×46. **Bar-le-Duc**, 1359. A. MEUSE, B. 798 : *Cptes du cellérier*. Var. ident. : **Gondrecourt**, 1362; **Custines**, 1363. — Voy. Piekosinski (n°s 395 et 396), ms. de 1396.
- 5118.** 30×45. **Paris**, 1364. A. NAT., X¹⁰, n° 14 : *Parlement. Accords*. Var. simil., de 0^m,095 de haut : **Paris**, 1365.
- 5119.** 30×46. **Troyes**, 1371. A. AUBE, G. 1914 : *Cptes des échoites et mortemains*.
- 5120.** **Paris**, 1383. A. NAT., X¹⁰ 47^a : *Parlement. Accords*.
- 5121.** **Paris**, 1386. *IBID.*, 52^a : *id.*
- 5122.** 30×45. **Lucques**, 1370-75. A. DI STATO : *Podestà*, n° 490. Var. ident. : **Florence**, 1370.
- 5123.** **Pologne**, 1396. Filigr. emprunté à Likhatscheff (n°s 468 et 469).
- 5124.** **Landsberg**, 1401. MUNICH, ALLG. REICHSARCH., XV. 8. 5 : *Cassasachen*, n° 6. Var. ident. : **Nuremberg**, 1404. — Voy. Kirchner (n° 28), **Francfort-sur-le-Mein**, 1397; Piekosinski (n°s 402 à 407), ms. de 1399; Likhatscheff (n°s 464, 465, 467), **Pologne**, 1398-1400.
- 5125.** 31,5×44. **Würzburg**, 1419. KREISARCH. : *Kaisersrl. Landgericht. Standbuch*, n° 524. Var. ident. : **Munich**, 1419.
- 5126.** **Lucerne**, 1423. STAATSARCH. : *Umgeldbuch*. Var. ident. : **St-Gall**, 1425. — Voy. Keinz (n° 214), ms. de 1428.
Var. du groupe 5122 à 5126, toutes sur verg. fine : **St-Gall**, 1394; **Ratisbonne**, 1394-97; **Schweidnitz**, 1396; **Breslau**, 1398; **Bavière**, 1400; **Würzburg**, 1401-03; **Lubeck**, 1405; **Tyrol**, 1409; **Zurich**, 1417-26; **Hongrie**, 1423.
- 5127.** 31,5×44. **Orléans**, 1420. A. LOIRET, A. 1958 :

Recettes des avinages, bernages et fauconnages.
Var. ident. : **Orléans**, 1425; **Lorris**, 1427.

- 5128.** 30×43. **Perpignan**, 1396. A. PYRÉNÉES-ORIENTALES, B. 161 : *Notule de Gabr. Resplant*.
- 5129.** 30×44. **Etain**, 1396. A. MEUSE, B. 1133 : *Cptes du receveur*. Var. ident. : **Paris**, 1397. — Voy. Piekosinski (n° 401), ms. de 1399; Likhatscheff (n° 466), **Pologne**, 1399.
- 5130.** 42×58 r. **Damme**, 1413. BRUXELLES, A. GÉN. : *Collect. de pap. filigr.* Var. ident. : **Florence**, 1439-48.
- 5131.** 30×43 r. **Palerme**, 1415-16. A. DI STATO : *Cancellaria*, n° 22. Var. ident. : **Hollande septentrionale**, 1419; **Arkel**, 1421.
- 5132.** 30×42. **Herford**, 1424. MÜNSTER, STAATSARCH., n° 327 : *Rechnungen*.
- 5133.** **Barcelone**, 1442. BERNE, STAATSARCH. : *Papiersammlung*. Var. simil. : **Palerme**, 1444; **Pérouse**, 1444-51; **Crémone**, 1447; **Pise**, 1447; **Venise**, 1448-49; **Udine**, 1451; **Naples**, 1451-62; **Neuchâtel**, 1457. — Voy. Midoux & Matton (n° 407), ms. de 1443; Zonghi (XXXIX, n° 3), **Fabriano**, 1442-51.
- 5134.** 30×45. **Florence**, 1478. MILAN, A. DI STATO : *Doc. dipl.*
- 5135.** 29×44. **Perpignan**, 1393. A. PYRÉNÉES-ORIENTALES, B. 150 : *Manuel de Gabr. Resplant*. Var. simil. : **Fribourg** (Suisse), 1393-96; **Martigny** (Valais), 1394; **Grenoble**, 1394-1400; **Montbrison**, 1398; **Moirans**, 1399; **Chillon** (Vaud), 1400-01; **Troyes**, 1401; **Valence**, 1404; **Lausanne**, 1404/10; **Aix-en-Provence**, 1411. — Voy. Heitz (n° 125), **Strasbourg**, 1405; **Gras** (n° 10), **Forez**, 1400.
- 5136.** 29,5×43. **Avignon**, 1402. A. VAUCLUSE, C. 137 : *Cptes des Etats du Comtat*. Var. ident. : **Valence**, 1406. — Voy. Midoux & Matton (n° XXXVII). **Midi de la France**, 1405.
- 5137.** 30×44 r. **Toulouse**, 1420. A. MUN., C.C. 2250 : *Enquête sur la Leude*. — Voy. Kirchner (n° 30), **Francfort-sur-le-Mein**, 1400.
- 5138.** 29×44 r. **Palerme**, 1453-56. A. DI STATO : *Cancellaria*, n° 92 à 95. Var. ident. : **Lucques**, 1456.
- 5139.** 30×43. **Bar-le-Duc**, 1514-25. A. MEUSE, B. 536 à 540 : *Cptes du duché de Bar*. Var. ident. : **Gondrecourt**, 1516-26; **Mouzon**, 1517; **Bar-le-Duc**, 1517-23; **Metz**, 1525; **La Chaussée**, 1529.

5140. 29,5×41. **Bar-le-Duc**, 1526-32. *IBID.*, B. 541 à 545 : *id.* Var. ident. : **Joinville**, 1535.
5141. 30×42. **Bar-le-Duc**, 1535. *IBID.*, B. 546 : *id.*
5142. 33×42. **Mézières**, 1583. A. MUN., C.C. 40 : *Cptes de la Ville.*
5143. 33,5×43. **Eichstädt**, 1493. NUREMBERG, KREIS-ARCH. : *Eichstädter Saalbücher*, n° 2. Var. ident. : **Bavière**, 1497.
5144. 28,5×43. **Lanzo** (Piémont), 1391. TURIN, A. D'ETAT : *Cptes de la châtellenie*, n° 142.
5145. 28×38. Filigr. posé au bord de la feuille. **Tours**, 1531. A. INDRE-ET-LOIRE : *Not. Courandeu.*
- Deux coutelas en sautoir.**
- Les deux coutelas en sautoir sont un filigrane exclusivement italien : les plus anciens types sont sur verg. fine et posés de façons variées sur la forme ; la grosse verg. apparaît en 1337 et dure jusque vers 1381, où l'on trouve la verg. fine de la seconde période. Il y a une lacune dans l'emploi de ce filigrane pendant plus d'un demi-siècle, soit de la fin du XIV^e jusqu'à la seconde moitié du XV^e et il disparaît définitivement avant la fin du XV^e.
- Le 5161 représente encore deux épées : non plus croisées, mais adossées : entre les pointes une étoile ; le tout est inscrit dans un cercle. Nationalité italienne.
5146. 31×46 r. **Bologne**, 1324-32. A. DI STATO : *Podestà*. Var. ident. : **Palerme**, 1329 ; **Montpellier**, 1329-39.
5147. 30×46 r. Filigr. posé souvent vers le centre de la feuille. **Torcello**, 1326. VENISE, A. DI STATO : *Podestà*. Var. simil. : **Venise**, 1327 ; **Grenoble**, 1328 ; **Lucques**, 1329 ; **Trévise**, 1339.
5148. 31×47 r. Filigr. posé vers l'angle de la feuille. **Bologne**, 1330-31. A. DI STATO : *Podestà*.
5149. 30,5×44. **Provence**, 1330. A. BOUCHES-DU-RHÔNE : *Collect. de pap. filigr.* Var. simil. : **Grenoble**, 1334.
5150. 30×44. **Béziers**, 1337. ROME, A. VATICANO : *Rationes Collectorie Biterren*, n° 71.
5151. 28×44 r. **Paris**, 1348-50. A. NAT., X^{IC} 4 B et 5 A : *Parlement. Accords.*
5152. **Grenoble**, 1355. A. ISERE, B. 2620 : *Homages rendus aux dauphins.*
5153. **Paris**, 1371. A. NAT., X^{IC}, n° 22 : *Parlement. Accords.* Var. simil. : **Provence**, 1370 ; **Sienna**, 1372. — Voy. Likhatscheff (n° 220), **Sienna**, 1372.

5154. 30×44. **Paris**, 1377-82. *IBID.*, X^{IC}, n° 34 à 44 A : *id.* Var. simil. : **Dijon**, 1377-78 ; **Toulouse**, 1381.
5155. 30×46. **Avignon**, 1381. ROME, A. VATICANO : *Curie Processus*, n° 55 de 1380-1406. Var. ident. : **Lucques**, 1388 ; **Venise**, 1388. — Voy. Stoppeelaar (pl. II, n° 8), **Aardenbourg**, 1385 ; Zonghi (XXXIX, n° 2), **Fabriano**, 1383 ; Likhatscheff (n° 222), **Sienna**, 1380.
5156. **Pise**, 1390. SIENNE, A. DI STATO : *Carteggio*. — Voy. Piekosinski (n° 1408), ms. de 1390/1400.
5157. 28×42 r. **Florence**, 1456. A. DI STATO : *Carteggio*, n° 40. Var. simil. : **Udine**, 1459.
5158. 29×42. **Vercel** et **Biella**, 1473. TURIN, A. D'ETAT : *Reconnaissances féodales par Ritio*, n° 38.
5159. 30×45. **Venise**, 1476. A. DI STATO : *Capi del Consiglio dei Dieci. Lettere*, n° 2. Var. simil. : **Tartarie**, 1481. — Voy. Portal (pl. IV, n° 11), **Venise**, 1485 ; Urbani (pl. VI, n° 15), **Venise**, 1487.
5160. **Venise**, 1487. Filigr. emprunté à Ongania (p. 77, n° 3).
5161. 42,5×56 r. **Lucques**, 1599. A. DI STATO : *Consiglio generale*, n° 82.

Créquier. Voy. *Arbre.*

Crochet.

La signification de ce filigr. est très douteuse, il aurait pu être classé parmi les indéterminés.

5162. 29,5×42,5. **Genève**, 1429. A. D'ETAT : *Cahiers de Cptes d'églises.*
5163. 29,5×42,5. **Genève**, 1434. *IBID.* : *Procès criminels. Procès de Pierre Jean de Cugier.*
5164. 28×37. **Sion**, 1498. A. CHAPITRE DE VALÈRE : *Not.*, n° 126.
5165. 29×41,5. **Genève**, 1449. A. D'ETAT : *Procès criminels. Action contre Nicolette Clochetaz.*

Croissant.

On peut diviser les types appartenant à ce filigrane en quatre grandes familles : 1° Croissant, les pointes tournées de côté ; 2° Croissant, les pointes tournées en haut ou en bas ; 3° Croissant à profil humain ; 4° Croissant accompagné d'une ou de plusieurs étoiles.

1° Croissant, les pointes tournées de côté.

Les deux n° les plus anciens sont sur verg. fine de la première période ; le 5168 est seul sur grosse verg. et avec le 5169, en 1350 déjà, reparait la verg. fine. Presque tous les types de

cette famille sont d'origine italienne ; l'hésitation ne surgit qu'à partir du milieu du XV^e s., pour les figures 5182 à 5190, qui ne se rencontrent pas en Italie et auxquelles on peut attribuer une provenance française.

- 5166.** 31,5×47. **Aix-en-Provence**, 1325. A. BOUCHES-DU-RHÔNE, B. 1587 : *Cptes de la claverie*. Var. simil. : **St-Roman** (Vaucluse), 1325.
- 5167.** 30×42 r. Filigr. posé vers le centre de la feuille. **Brescia**, 1336. A. DI STATO : *Investiturarum feudaliū Episc. Brixie* 1336-1444.
- 5168.** 28,5×43 r. **Grenoble**, 1343. A. ISÈRE, B. 2680 : *Reconnaissances*. Var. simil. : **Grenoble**, 1350 ; **Pignerol**, 1363 ; **Lausanne**, s. d.
- 5169.** 30×41 r. **Brescia**, 1350. A. DI STATO : *Investiturarum feudaliū Episc. Brixie* 1336-1444.
- 5170.** 30×45 r. **Bergame**, 1353. A. NOT. : *Minute di Panizzoli*, n° 7.
- 5171.** 30×45. **Chastellux**, 1387. A. YONNE, E. 53 : *Plaids de la Justice*.
- 5172.** 29×44 r. **Brescia**, 1387. A. OSPED. : *Testamenti*.
- 5173.** 30×44. **Troyes**, 1387. A. AUBE, G. 1559 : *Cptes de fabrique de l'Eglise*.
- 5174.** **Pavie**, 1392. *Calque communiqué par M. le prof. Camus à Turin*.
- 5175.** 30×43. **Genève**, 1393. A. D'ETAT : *Prévôté de St-Pierre*, n° 3. *Reconnaissances à Coligny par Deveirier*. Var. simil. : **Fribourg**, 1393/97 ; **Genève**, 1393-1415 ; **Grandson**, 1420.
- 5176.** 30×43. **Lautrec**, 1394. A. TARN, E. 358 : *Not. J. de Mauléon*. Var. ident. : **Rouergue**, 1400-02 ; **Toulouse**, 1403 ; **Perpignan**, 1405 ; **Avignon**, 1406.
- 5177.** **Arras**, 1396. LILLE, A. NORD, B. 1 : *Lettres missives*.
- 5178.** 30,5×44. **Genève**, 1399. A. D'ETAT : *Cptes d'Eglise*. Var. simil. : **Lausanne**, 1387/1411 ; **Bourg**, 1401 ; **Nyon** (Vaud), 1401/03.
- 5179.** 28,5×41. **Genève**, 1410. A. D'ETAT : *A cause de Jussy. Reconnaissances à Jussy par Girard Fabri*, n° 1.
- 5180.** 29,5×42. **Bergame**, 1420. A. NOT. : *Minute di Da Brambilla*, n° 2. Var. simil. : **Milan**, 1421-27 ; **Provence**, 1440 (?).
- 5181.** 28×42 r. **Maëstricht**, 1435. RIJKSARCH. : *Laag-gerechtrolle*, n° 1.
- 5182.** 28,5×41. **Grenoble**, 1460. A. ISÈRE, B. 2722 : *Etat des feux*. Var. simil. : **Tulle**, 1461.

Briquet. — Filigranes, II.

- 5183.** 29×40. **Genève**, 1461. A. D'ETAT : *Registres du Conseil*, n° 5.
- 5184.** **Blois**, 1466. A. LOIRE-INFÉRIEURE, E. 36 : *Pièces annexes de la succession de Marg. d'Orléans* 1439-70.
- 5185.** 30×44. **Troyes**, 1468. A. AUBE, G. 1930 : *Dépenses pour la poursuite des causes de l'Eglise*. Var. ident. sur pap. de 39×54 r. : **Damme**, 1470. BRUXELLES, A. GÉN. : *Collect de pap. filigr.*, et **Amsterdam**, 1474.
- 5186.** 31×45. **Poitiers**, 1468. A. VIENNE, G. 42 : *Cptes du scel et des amendes*. Var. simil. : **Soleure**, 1473 et dans un inc. *absque nota* à la lettre R bizarre. Dionysii de Burgo : *super Valerium maximum*.
- 5187.** 30×41. **Grenoble**, 1486. A. ISÈRE, B. 2829 : *Cptes des monnaies*.
- 5188.** [**Lyon**, 1500] dans *Comptus cum commento* impr. par Gaspard Ortum 4^e (s. l. ni d.).
- 5189.** 28×40. **Châteaudun**, 1516. A. EURE-ET-LOIR, E. 2871 : *Tabellionage*. — Voy. Likhatsheff (n°s 3648 et 3649), ms. de 1516.
- 5190.** 27,5×37. **Neubourg**, 1551. A. EURE : *Plaids des appels des bois et forêts de la seigneurie*. Var. simil. : **Tours**, 1567.

Croissant, les pointes tournées en haut ou en bas.

Les plus anciennes figures de cette famille, 5191 à 5194, sont italiennes ; la verg., très fine pour sa date, du 5194 en est une preuve certaine ; les n°s suivants, 5195 à 5198, pourraient être français ; mais le 5199, avec un pontuseau supplémentaire et attaches visibles, est de nouveau italien ; il en est de même des 5202, 5203 et 5206 à 5213. Il est assez probable que les autres n°s appartiennent aussi à la péninsule. Le 5214, au croissant enfermé dans un cercle, en vient certainement.

Le groupe 5215 à 5222 est très caractéristique. A-t-on voulu représenter un croissant couronné ? C'est difficile à dire. Les types les plus anciens sont sur grosse verg., presque toujours à fils supplém. Le 5219, le premier spécimen sur verg. fine, est horiz. Il y a entre le 5220 et les 5221 à 5222, une lacune d'environ un demi-siècle ; les n°s de cette seconde apparition se distinguent par la verg. extrêmement fine des papiers italiens de la seconde moitié du XV^e s. Ainsi, malgré la durée très prolongée de ce filigrane, ses diverses manifesta-

tions peuvent être facilement distinguées les unes des autres.

Les n^{os} 5224 à 5228 figurent un croissant, surmonté d'un trait étoilé ; ils sont italiens, probablement de Brescia ou de ses environs ; les filigr. les plus récents, 5226 à 5228, pourraient cependant provenir du Piémont où on les trouve à Suze et à Luzerna (Vallées vaudoises).

Le groupe 5229 à 5274, croissant surmonté d'une croix, sort sans doute de divers battoirs. La croix au simple trait est de beaucoup la forme la plus abondante et le croissant est souvent accompagné de la pénombre lunaire. Les lettres qui accompagnent les n^{os} 5245 à 5274 sont des initiales de fabricants : mais leur variété est la meilleure preuve de la banalité de la marque. L'origine gènoise de plusieurs filigr. de ce groupe, en particulier de ceux à croix tréflée, 5249 à 5251, 5253, 5254, 5265 et de ceux à croix pommée, 5252, 5256 à 5260, 5263, 5264, 5266, semble indiscutable, tout comme la provenance vénitienne (bresciaise ou bergamasque) des types à croix pattée, 5243 à 5247, 5255 et 5267.

Les 5268 à 5274 sont français mais de provinces différentes ; les 5268 et 5269 appartiennent à la région de l'Est ; les 5270 et 5271 à celle du Midi. Le 5274 porte le nom bien français de N. Perricard (et non pas Perrard ou Pricars, comme l'a lu Stoppelaar), nom qui se lit sur d'autres filigranes (voy. à la lettre P dans un écu).

Les n^{os} 5275 à 5279, dans lesquels le croissant porte une croix au trait, sont probablement originaires de Colle. M. Lisini en donne deux figures qu'il estime provenir de cette localité. On dit que c'était la marque commerciale des Piccolomini de Sienne ; nous n'avons pas pu vérifier le fait, non plus que la tradition qui leur attribue la propriété d'une papeterie à Colle. Le type 5280, qui porte une croix potencée, est français ; le 5281 ainsi que le 5282, seul spécimen inscrit dans un cercle, sont italiens.

Le groupe 5283 à 5286, où le croissant est surmonté d'un trait étoilé, a des origines diverses. Il est difficile de se prononcer sur celle des 5283 et 5285 ; mais le 5284 n'est qu'une variété du 5280 et doit être français comme lui, tandis que le 5286 est italien.

Le groupe 5287 à 5293 à croix pommée est plus homogène et doit venir du midi de la France ou du

Piémont. La nationalité des 5294 et 5295 est incertaine. Les types 5296, 5297 et 5301 sont certainement français ; la provenance des 5298 à 5300 est douteuse.

Les filigr. 5302 à 5307, avec des lettres et des noms, sont français. Edmon Denise était un des principaux papetiers de Troyes ; J. Perret était sans doute un parent de son homonyme, Claude, qui, en 1559, exploitait un battoir à papier à Malloy-le-Roy, près de Sens. Nous ne savons rien sur le papetier T. Thiébault. Le croissant couronné, 5310 à 5324, par la variété de ses styles, accuse des origines diverses, mais toutes françaises ; les initiales de papetiers I C, P M et P P des 5313, 5323 et 5324 sont très lisibles ; il n'en est pas de même de celles des 5314 à 5318. Les 5319 à 5322 sortent très vraisemblablement d'un même battoir, soit de celui de Claude Denise. Le croissant couronné des types 5325 et 5326 provient de l'Italie centrale ou méridionale.

5191. 43×58 p. **Fribourg**, 1367 ? A. D'ÉTAT : *Extentes de la seigneurie de Châtel-St-Denis*. Var. simil. : **Avignon**, 1380.

5192. 31×44. **Sion**, 1349/75. A. CHAPITRE DE VALÈRE : *Actes de divers not.*

5193. **Bremgarten**, 1386. LUCERNE, STAATSARCH. : *Originalbriefe*.

5194. 29,5×43. **Zurich**, 1386. STAATSARCH. : *Rath's und Richtbuch*, n^o 4. Var. simil. : **Martigny**, 1372?-91 ; **Genève**, 1389-96 ; **Dijon**, 1391 ; **Lausanne**, 1391 ; **Salins**, 1392 ; **Grandson**, 1420 ; **Lyon**, 1421. — Voy. Piekosinski (n^o 672), ms. de 1399.

5195. 31×? **Paris**, 1388. A. NAT., X^{ic} 56 B : *Parlement. Accords*. Var. ident. : **Decizes**, 1389. — Voy. Heitz (n^o 31), **Strasbourg**, 1390.

5196. 31×42. **Fribourg**, 1405. A. D'ÉTAT : *Cptes des Trésoriers*. Var. ident. : **Genève**, 1400/10.

5197. **Fribourg**, 1406. BERNE, STAATSARCH. : *Papiersammlung*.

5198. 29,5×42. **Grenoble**, 1413. A. ISÈRE, B. 2818 : *Cptes rendus à la chambre des cptes*. Var. simil. : **Luxan** (Aveyron), 1431.

5199. 30×44. **Puget-Théniers**, 1414. A. BOUCHES-DU-RHÔNE, B. 1999 : *Cptes du receveur*.

5200. 30×43. **Grenoble**, 1422. A. ISÈRE, B. 2820 : *Cptes rendus à la chambre des cptes*. — Voy. Midoux & Matton (n^o LXVII), **Midi de la France**, 1430.

5201. 29×42. **Bâle**, 1442. STAATSARCH. : *Münster-Fabrikbüchlein*.
5202. Pistoie, 1441. A. COM., E. 388 : *Debitori e creditorum*. Var. ident. : **Bologne**, 1450 ; **Lucques**, 1451-52. Var. simil. sur pap. de 41×58 r. : **Utrecht**, 1441 ; **Damme** (Belg.), 1443-49.
5203. **Saona**, 1466. MILAN, A. DI STATO : *Doc. dipl.*
5204. 30,5×41. **Valence**, 1467. A. DRÔME, E. 2516 : *Not. Géranton de Jante*. Var. ident. : **Lyon**, 1467-75 ; **Tulle**, 1472 ; **Grenoble**, 1474 ; **Valence**, 1476 ; **Perpignan**, 1478 ; [**Vienne**], 1478, dans : *Statuta provincialia concilii Viennensis*. — Voy. Midoux & Matton (LXVIII), **Midi de la France**, 1473.
5205. 29×40. **Genève**, 1468. A. D'ÉTAT : *Not. J. Novelley*, n° 1. Var. simil. : **Lausanne**, 1444/75.
5206. 39,5×58 r. **Corgenon** (Ain), 1471-74. A. CÔTE-D'OR, B. 628 et 629 : *Terriers*. Var. simil., sur pap. de 30×45 : **Milan**, 1475. A. DI STATO : *Doc. dipl.*
5207. **Venise**, 1487. Filigr. emprunté à Ongania (p. 76, n° 7).
5208. 32,5×42. **Trévise**, 1485. A. COM. : *Podestà*, n° 323. Var. simil. : **Pistoie**, 1489 ; **Lucques**, 1491.
5209. 29×43. Pistoie, 1489. A. COM., n° 68 : *Processi giudiziale*.
5210. 30×42 r. **Bologne**, 1496. A. DI STATO : *Podestà*.
5211. 32,5×44. **Vicence**, 1526. VENISE, A. DI STATO : *Lettere dei Rettori*, n° 223. Var. simil., mais sans contremarque : **Udine**, 1535.
5212. 31×42. **Vicence**, 1566. A. NOT. : *Testamenti*.
5213. 28×41 r. **Rome**, 1580. A. DOUBS, B. 56 : *Correspondance du parlement de Dôle*.
5214. 30,5×43. **Trévise**, 1481-82. A. COM. : *Podestà*, n° 318. — Voy. Sotheby (*Typography*, n° 43), **Venise**, 1480.
5215. 30×44 r. **Bologne**, 1346. A. DI STATO : *Podestà*. — Voy. Heitz (n° 141), **Alsace**, première moitié du XIV^{me} s.
5216. 27×39 r. **Montpellier**, 1351. A. COM., C. 17, n° 6 : *Pièce originale*. Var. simil. : **Ferrare**, 1363 ; **Florence**, 1364 ; **Bloijs** (Pays-Bas), 1367. — Voy. Keinz (n° 40), ms. du XIV^e s. ; Piekosinski (n° 676), ms. de 1360/70 ; Likhatscheff (n° 124), **Sienne**, 1362.
5217. 28×42 r. **Norvège**, 1358. ROME, A. VATICANO : *Rationes Collectoriarum Daniæ, Suatæ et Norvegiæ*, n° 97.
5218. **Paris**, 1375. A. NAT., X^{IC} 31 : *Parlement*.
Accords. Var. simil., mais sans croix : **Paris**, 1376.
5219. 28,5×43 r. **Rodez**, 1376-80. A. AVEYRON, E. 1070 : *Not. Deporta*.
5220. Pistoie, 1414. A. COM., n° 35 : *Descrizione dei Possessioni delle famiglie pistoiese*. — Voy. Zonghi (LXXXV), **Fabriano**, 1412.
5221. **Ancône**, 1460. MANTOUE, A. DI STATO : *Carteggio di Roma*. Var. simil. : **Naples**, 1463.
5222. **Venise**, 1483. A. DI STATO : *Capi del consiglio dei Dieci. Lettere*, n° 2. Var. simil. : **Hongrie**, 1485. — Var. du groupe 5221 et 5222 dans Schuler von Libloy : **Transylvanie**, 1485 ; Sotheby (*Typography*, n° 74), **Venise**, 1477 ; Zonghi (LXXXV), **Fabriano**, 1487 ; Jansen (n° 82), **Venise**, 1476.
5223. 30,5×42. **Martigny ?** XIV^e s. A. MUN. : *Enquête* (feuilles cousues bout à bout).
5224. 31×43. **Brescia**, 1388. A. DI STATO : *Investiturarum feudalium Episc. Brixie de 1336-1444*. — Voy. Rauter (n° 35), **Silésie**, 1390 ; Piekosinski (n° 674), ms. vers 1393.
5225. 31×44. **Brescia**, 1421. *IBID.* : *id.* Var. ident. : **Bergame**, 1422. — Voy. Keinz (n° 47), ms. de 1399.
5226. 31×44. **Suze**, 1459-62. TURIN, A. D'ÉTAT : *Reconnaissances de l'Abbaye de St-Just*, n° 22 et 23. Var. simil. : **Luzerna** (Piémont), 1462 ; **Luxeuil**, 1473 ; **Bâle**, 1475, dans Robert de Licio : *Opus quadragesimale*, impr. par B. Richel.
5227. 40,5×66 r. **Bâle**, 1479, dans S. Augustin : *De civitati Dei* impr. par M. Wensler ; dans le *Catholicon*, de J. de Balbi (attribué à J. Mentelin à **Strasbourg**, vers 1470) ; dans *Summa notabilissima*, impr. par J. Zainer, **Ulm**, 1474 ; dans Reynerus de Pisiis : *Pantheologia*, impr. par A. Koberger à **Nuremberg**, 1474 ; dans Lud. de Saxonia : *Meditationes*, impr. par A. Koberger **Nuremberg**, 1478 et dans Reynerus de Pisiis : *Pantheologia*, impr. par A. Koberger **Nuremberg**, 1477. — Voy. Desbarreaux-Bernard (pl. I, n° 6), **Weidenbach ?** impr. à la lettre R bizarre, attribuée à Mentelin et (pl. XXV, n° 34), incun. *absque nota* ; Jansen (n° 129), **Mayence**, 1472-75 ; Sotheby (*Typography*, n° 80), *absque nota* à la lettre R bizarre ; Heitz (*Incunables*, n°s 243 à 255) impr. *absque nota*.
5228. **Coire**, 1480. BISCHÖFFLARCH. : *Rechnungsbücher*.

5229. Paris, 1400. A. NAT., XI^c 80 A : *Parlement. Accords*. Var. simil. : **Yèvre** (Loiret), 1402 ; **N° D° du Parc** (Sarthe), 1402.
5230. 30×44. Douai, 1414. A. NORD : *Chapitre de St-Amé*, n° 39.
5231. 28,5×41,5. Le Puy, 1450. A. HAUTE-LOIRE : *Not. Maltrait*.
5232. Bruges, 1484 dans l'*Ovide*, impr. par Colart Mansion.
5233. 32×42. Bergame, 1488. A. NOT. : *Minute di San Pellegrino*, n° 5.
5234. 29,5×43. Raon l'Etape, 1491. A. MEURTHE-ET-MOSELLE, B. 8396 : *Cptes du receveur*. Var. ident. dans : Arnaud de Villeneuve : *Regimen sanitas salernitatum nec non gemma. etc.* impr. à Strasbourg, 1491, 4°.
5235. 29×43 r. Gênes, 1495. MILAN, A. DI STATO : *Doc. dipl.* Var. simil. : Gênes, 1498.
5236. 41×57 r. Gênes, 1496-1500. A. DI STATO : *San Giorgio*, n°s 1349 et 1353. *Metelin*.
5237. 32×42. Bergame, 1493-99. A. NOT. : *Minute di San Pellegrino*, n° 5.
5238. 30×43. Lucques, 1508. A. DI STATO : *Po-destà*, n°s 1850 et 1851.
5239. 39,5×55 r. Lucques, 1511-16. IBID. : *Riformagioni pubbliche. Consiglio generale*, n°s 29 et 30. Var. ident. : Syracuse, 1512.
5240. 29,5×43. Lille, 1510. A. NORD : *Chapitre de St-Pierre de l'Isle*, n° 158.
5241. 40×56 r. Catane, 1512. A. PROVINC. : *Convento dei Benedictini*. Var. ident. : Syracuse, 1512.
5242. 30,5×41. Milan, 1560. A. DI STATO : *Doc. dipl.*
5243. 30×39 r. Parme, 1562. A. DI STATO : *Raccoltà di carte*.
5244. 31×41. Bergame, 1567. A. NOT. : *Minute di Marchesi*, n° 2.
5245. 31×42. Brescia, 1522. A. DI STATO : *Prefettura inferiore*. Var. simil. : Brescia, 1539.
5246. 28×39. Reggio-d'Emilie, 1574. A. COM. : *Tesoreria*.
5247. 41×54 r. Reggio-d'Emilie, 1575-77. IBID. : *id.*
5248. 34×48 r. Catane, 1599. A. PROVINC. : *Convento dei Benedictini*.
5249. 35,5×49. Gênes, 1589. A. DI STATO : *Litterarum registrum*, n° 93.
5250. 30×43 r. Messine ? 1574. B. COM., ms., n° 2.
5251. 35×50. Hyères, 1550. A. BOUCHES-DU-RHÔNE, B. 1931 : *Cptes du receveur*.
5252. 41,5×57 r. Lettres souvent indistinctes. Lucques, 1530-32. A. DI STATO : *Riformagioni pubbliche. Consiglio generale*, n° 36. Var. ident. : Gênes, 1526 ?
5253. 36×50. Lettres indistinctes. Barcelone, 1591. A. PYRÉNÉES-ORIENTALES, B. 377 : *Procuratio real.*
5254. 35×43 r. Gênes, 1549. A. DI STATO : *San-Giorgio*, n° 1392. *Chios*.
5255. 31×42. Seul spécimen, au XVI^e s., du croissant avec contremarque à l'angle. Cette disposition se retrouve plus tard, aux XVII^e et XVIII^e s. Côte, 1565. MILAN, A. DI STATO : *Doc. dipl.*
5256. 42×57 r. Gênes, 1538. A. DI STATO : *San-Giorgio*, n° 1377. *Metelin*.
5257. 29×42. Naples, 1501. A. DI STATO : *Regia camera. Esecutoriale*, n° 14.
5258. 41×57 r. Gênes, 1516. A. DI STATO : *San-Giorgio*, n° 1363. *Metelin*.
5259. 42×57 r. Gênes, 1532. IBID. : *id.*, n° 1377 : *id.* Var. simil. : Catane, 1538.
5260. 40×56 r. Catane, 1534. A. PROVINC. : *Convento dei Benedictini*.
5261. Gênes, 1595-1604. A. DI STATO : *Litterarum registrum*, n°s 97, 100 et 103.
5262. 30×43 r. Casali, 1530. CARLSRUHE, GENERAL-LANDESARCH., 8827 : *Kurpfalz Correspondenz*.
5263. 42×57 r. Gênes, 1536. A. DI STATO : *San-Giorgio*, n° 1377. *Metelin*.
5264. 42×57 r. Gênes, 1526. IBID. : *id.*, n° 1375. *id.*
5265. 35×44 r. Gênes, 1562. IBID. : *id.*, n° 1396. *Chios*.
5266. 42×57 r. Catane, 1532. A. PROVINC. : *Convento dei Benedictini*.
5267. 29,5×36 r. Bergame, 1568. A. NOT. : *Minute di Capitano Nicolo*, n° 1.
5268. 27×35. Héricourt, 1591. A. HAUTE-SAÔNE, E. 565 : *Not. Jacquin et Dargent*. Var. simil. : Baulme, 1603 ; Dôle, 1604 ; Salins, 1616.
5269. 26×36. Faverney, 1602. IBID., H. 459 : *Reconnaissances*. Var. ident. : Dôle, 1603.
5270. 30,5×41. Valence, 1482. A. DRÔME, E. 2525 : *Not. Géranton de Jante*.
5271. 29,5×40. Valence, 1483. IBID., E. 2523 : *id.* Var. ident. : St-Marcelin, 1485 ; Valence, 1487.
5272. 29×43. Penthièvre ? 1465/1508. A. LOIRE-

- INFÉRIEURE, E. 171 : *Procédures concernant la délivrance du comté de Penthèvre.*
- 5273.** 30×40. **Bruges**, 1578. A. MUN. : *Procuratien*. Var. simil. : **Namur**, 1579 ; **Mézières**, 1583-90 ; **Souilly** (Meuse), 1587.
- 5274.** 30×41. **Damme**, 1586. BRUGES, A. D'ÉTAT : *Cptes d'église*, n° 11939. Var. ident. : **Bruges**, 1586.
- 5275.** 42×61. **Sienne**, 1369. A. DI STATO : *Consiglio generale*, n° 183. Var. simil. : **Narbonne**, 1380.
- 5276.** 28,5×42 f. **Breslau**, 1372. STADTARCH. : *Schöffenbücher* G. Var. simil. : **Palerme**, 1374 ; **Pérouse**, 1375 ; **West-Voorne**, 1383. — Voy. Keinz (n° 48), ms. de 1378 ; **Lisini**, **Colle**, 1379 ; **Zonghi** (LXXIII), **Fabriano**, 1376 ; **Piekosinski** (n° 675), ms. de 1372 ; **Likhatscheff** (n°s 273 et 274), **Sienne**, 1375-84.
- 5277.** **Paris**, 1385. A. NAT., X^{1c} 51 A : *Parlement. Accords.*
- 5278.** **Sienne**, 1401. A. DI STATO : *Carteggio*. — Voy. **Lisini**, **Colle**, 1403 ; **Likhatscheff** (n°s 876 à 878), ms. de 1417.
- 5279.** 30×44. **Colle**, 1427. FLORENCE, A. DI STATO : *Estime di Colle*, n° 211. Var. simil. : **Lucques**, 1427 ; **Palerme**, 1453 ; **Pise**, 1455.
- 5280.** 30×44. **Silly**, 1435. A. ORNE, H. 1119 : *Abbaye de Belle-Etoile. Recette du bailli*. Var. simil. : **Evreux**, 1436 ; **Cuy** (près Argentan), 1436 ; **Paris**, 1436-43 ; **Rouen**, 1439-40 ; **Deville**, 1442 ; **Beauvais**, 1444. — Voy. **Stoppelaar** (pl. V, n° 14), **Zélande**, 1450.
- 5281.** 29,5×43. **Milan**, 1376. A. NOT. : *Minute di Croce Gioannolo*.
- 5282.** **Mantoue**, 1468. A. DI STATO : *Minutarlo di Lettere*.
- 5283.** 29,5×44 f. **Toulouse**, 1385. A. MUN., C.C. 689 : *Cptes des recettes et dépenses*.
- 5284.** 30×40. **Besançon**, 1442. A. DOUBS : *Chapitre métropolitain de St-Jean* B. Var. simil. : **Besançon**, 1443-47 ; **Heusden** (Pays-Bas), 1445 ; **Ribeau-pierre**, 1446 ; **Neuchâtel** (Suisse), 1449.
- 5285.** 30×44. Ce filigr. pourrait être pris pour un navire avec une voile carrée au mât. **Dijon**, 1442. A. CÔTE-D'OR, B. 11381 : *Tabellionage*.
- 5286.** 30,5×42. **Mantoue**, 1477. A. DI STATO : *Minutarlo di Lettere*. — Voy. **Sotheby** (*Typography*, n° 83), **Bologne**, 1474.
- 5287.** 29×42. **Rouergue**, 1395. A. AVEYRON, E. 874 : *Not. P. Barrati*. Var. simil. : **Muret**, 1399/1419 ; **Hollande**, 1408 ; **Carcassonne**, 1409 ; **Montpellier**, 1410 ; **Draguignan**, 1410 ; **Zurich**, 1410-15 ; **Navarreinx**, 1414 ; **Grandson** (Vaud), 1415 ; **Clermont-Ferrand**, 1416-19 ; **Perpignan**, 1420.
- 5288.** 29,5×42. **Grenoble**, 1414-15. A. ISÈRE, B. 2818 et 2819 : *Cptes rendus à la chambre des cptes*. — Voy. **Heitz** (n° 142), **Alsace**, fin du XIV^e s.
- 5289.** 28,5×42 f. **La Verderie**, 1418. A. EURE : *Plumitif de la justice*.
- 5290.** 30×44 f. **Toulouse**, 1420. A. MUN. : *Enquête sur la Leude*, n° 2250. Var. simil. : **Orléans**, 1423 ; **Colmar**, 1423 ; **Draguignan**, 1424 ; **Soleure**, 1425 ; **Bourges**, 1426 ; **Aubrac**, 1427 ; **Bordeaux**, 1428/35 ; **Anvers**, 1430.
- 5291.** 29×42. **Grenoble**, 1443. A. ISÈRE, B. 2820 : *Cptes rendus à la chambre des cptes*. Var. simil. : **Grenoble**, 1448 ; **St-Marcellin**, 1450 ; **Toulouse**, 1454 ; **Sion**, 1455 ; **Lautrec**, 1457.
- 5292.** 29,5×42. **Angoulême**, 1471. A. CHARENTE : *Audiences de l'évêché*. Var. simil. : **Vercueil et Biella**, 1473 ; **Autun**, 1476 ; **Chambéry**, 1477 ; **Lucerne**, 1479.
- 5293.** 29×42. Le filigr. est peut-être avarié. **Gex**, 1477. A. CÔTE-D'OR, B. 7951 : *Cptes du receveur*.
- 5294.** 29×40. **Bretagne**, 1460. A. LOIRE-INFÉRIEURE, E. 131 : *Plumitif des séances du conseil ducal*.
- 5295.** **Altkirch**, 1420. BALE, STAATSARCH. : *Briefe*, n° 2. Var. simil. : **Châteaudun**, 1425 ; **Bâle**, 1426. — Voy. **Keinz** (n° 49), ms. de 1422.
- 5296.** 32×42 f. **Le Mans**, 1557. A. SARTHE, G. 541 : *Cptes de l'Eglise St-Pierre de la cour*.
- 5297.** 30,5×43. **Utrecht**, 1568. RIJKSARCH., D. 231 : *Rekeningen des Kappitels St-Martin*. Var. simil. : **Amsterdam**, 1569.
- 5298.** **Paris**, 1396. A. NAT., X^{1c} 72 B : *Parlement. Accords*.
- 5299.** 29,5×43. **Perpignan**, 1399. A. PYRÉNÉES-ORIENTALES, B. 174 : *Actes de la procuration royale*. Var. simil. : **Perpignan**, 1407.
- 5300.** 29×43,5. **Bâle**, 1444. STAATSARCH. : *Münster Fabrikbüchlein*.
- 5301.** 39×50 f. **Sens**, 1561-62. A. YONNE, G. 814 et 815 : *Cptes de la cloîtrerie*.
- 5302.** 30×42. **Ponthieu**, 1575. A. SOMME, B. 636 : *Sénéchaussée*. Var. simil. : **Le Mans**, 1587. — Voy. **Likhatscheff** (n° 3118), ms. de 1566.

5303. 32,5×42. **Le Mans**, 1585. A. SARTHE, G. 563 : *Cptes de l'Église St-Pierre de la cour*.
5304. 32,5×44. **Paris**, 1562. A. DORDOGNE : *Fonds de Carbonnières de Chambéry. Lettre de Cathérine de Médicis*. Var. simil. apposées sur du pap. de deux formats, l'un de 31,5×42,5, l'autre de 35×46, et même dans un cas de 43,5×58 (**Anvers**, 1559) : **Amsterdam**, 1558-63 ; **Hollande**, s. d. ; **Utrecht**, 1559-67 ; **Avallon**, 1563 ; **Tours**, 1563 ; **Paris**, 1563-66 ; **Hanovre**, 1564 ; **Ibourg**, 1564 ; **Le Mans**, 1565 ; **Namur**, 1565 ; **Hambourg**, 1565-66 ; **Brunswick**, 1565-84 ; **Dijon**, 1566 ; **Cologne**, 1567 ; **Nantes**, 1567 ; **Nogent**, 1568 ; **Amiens**, 1568-71 ; **Auxonne**, 1569 ; **St-Peter's Vœren**, 1570 ; **Leyde**, 1571 ; **Bruges**, 1571-74 ; **Osnabrück**, 1572 ; **Troyes**, 1572-76 ; **Mézières**, 1572-80 ; **Saumur**, 1573-79 ; **St-Omer**, 1574 ; **Rouen**, 1576 ; **Tournai**, 1576 ; **Noyon**, 1585 ; **Bruxelles**, 1588. — Voy. Likhatscheff (n° 3202), ms. de 1565.
5305. 28×38. **Troyes**, 1571. A. AUBE, G. 1217 : *Cptes du prieuré de N^e-D^e de l'Isle*. Var. simil. horizont. sur pap. de même dimension : **Troyes**, 1572. *IBID.*, G. 1218 : *id.*
5306. 34×47. **Sens**, 1566. A. YONNE, G. 818 : *Cptes de la cloîtrerie*. Var. simil. : **Sens**, 1570 ; **Châtillon-sur-Loing**, 1570.
5307. 30×41. **Doullens**, 1587. A. SOMME, B. 386 : *Insinuations faites au greffe de la Prévôté*.
5308. 31×43. **Tours**, 1483. A. INDRE-ET-LOIRE, G. 337 : *Chapitre de Plessis-lès-Tours. Assises de Parfond-Fossé*.
5309. 30×43. La croix aux deux bras de laquelle est suspendu un sac ou bourse, ce qui la fait ressembler à une balance, est fort originale. **Trévise**, 1507-09. A. COM. : *Podestà*, n° 328.
5310. 32,5×42. **Mézières**, 1560. A. ARDENNES, G. 179 : *Cptes de fabrique de N^e-D^e*. Var. simil. : **Kiel**, 1562 ; **Hollande**, 1563.
5311. }
5312. } 29,5×40. **Tours**, 1562-65. A. INDRE-ET-LOIRE : *Not. Terreau*.
5313. 32×38 r. **Bruxelles**, 1564. A. GÉN. : *Collect. de pap. filigr.* Var. simil. : **Hollande**, 1565 ; **Ichteghem** (Belg.), 1565 ; **Lubeck**, 1566 ; **Vucht** (Pays-Bas), 1569 ; **Bielefeld**, 1570 ; **Brême**, 1571 ; **Vassenaere**, 1572.
5314. 32×41. **Bruxelles**, 1543. *IBID.* : *id.*
5315. 32×43 r. **Utrecht**, 1545. STADARCH. : *Buurspraak boek*. Var. appartenant au groupe 5314 et 5315 : **Bewegen-Rheine**, 1552 ; **Schoonhoven**, 1553 ; **Avallon**, 1554 ; **Clèves**, 1554 ; **Leyde**, 1554-63 ; **Amsterdam**, 1555 ; **Dordrecht**, 1555 ; **Namur**, 1555-71 ; **Sens**, 1556 ; **Bruxelles**, 1556-59 ; **Amiens**, 1557 ; **Lubeck**, 1558 ; **Arnheim**, 1562 ; **Osnabrück**, 1562 ; **Utrecht**, 1562-63 ; **Brême**, 1563 ; **Hambourg**, 1563 ; **Wolbeck**, 1563 ; **Leeuwenhorst**, 1564 ; **Brabant**, 1564-66 ; **Vassenaere**, 1568.
5316. 33×42. **Namur**, 1571. A. D'ÉTAT : *Cptes du grand hôpital*.
5317. 29,5×41 r. **Brunswick**, 1562. STADARCH. : *Schossregister*.
5318. 34×44. **Bewegen-Rheine**, 1563. MÜNSTER, STAATSARCH. : *Amtsrechnungen*.
5319. 31,5×44 r. **Aldenbiessen**, 1565. MAËSTRICHT, RIJKSARCH. : *Landcommanderie der duitsche orde. Inkomsten*, n° 109. Var. ident. : **Leyde**, 1561.
5320. 30×41 r. **Alkmaar**, 1545. LA HAYE, RIJKSARCH. : *Papierencverzameling*. Var. simil. : **St-Omer**, 1551 ; **Namur**, 1551 ; **Hollande**, 1552 ; **Utrecht**, 1553 ; **Amsterdam**, 1553 ; **Châlons-sur-Marne**, 1556.
5321. 31,5×43. **Troyes**, 1581. A. AUBE, G. 1525 : *Cptes de cens dus à l'Église*.
5322. 30×42 r. La lettre n'est pas certaine ; ce pourrait être un B. **Sens**, 1563. A. YONNE, G. 816 : *Cptes de la cloîtrerie*. Var. simil. : **Sens**, 1564 ; **Paris**, 1564.
5323. 30×43. Quelquefois le fleuron qui surmonte la couronne manque. **Utrecht**, 1558. STADARCH. : *Stadreckeningen*, n° 590. Var. ident. : **Brunswick**, 1561.
5324. 30×39. **Osnabrück**, 1575. STAATSARCH., 161, n° 42 : *Amtsrechnungen*. Var. simil. : **Würzburg**, 1576-77 ; **Coblentz**, 1577.
5325. **Salerne**, 1589. A. COM.
5326. **Salerne**, 1590. *Id.*
- L'emploi de ce type se prolonge durant une trentaine d'années, sans changements importants ; nous l'avons noté à **Salerne**, en 1600-13 et à **Naples**, en 1622.

Croissant à profil humain.

Cette famille, la plus récente dans l'ordre chronologique, semble avoir pour origine le nord de la France. Le type 5327 provient de Pont-l'Évêque dans les environs duquel des papeteries sont signalées dès le commencement du XVI^e s. C'est le plus ancien spécimen que nous ayons rencontré.

Un demi-siècle plus tard, la marque était devenue banale dans les papeteries de l'est de la France (Vosges, Alsace, Lorraine), ainsi qu'en témoignent les contremarques des 5333 à 5338. Le bonnet de fou qui accompagne les 5331 et 5332 doit être considéré comme un signe personnel, et rapproché d'autres filigranes où il figure au même titre ou comme marque unique.

5327. 27,5×37. **Pont l'Évêque**, 1539. A. CALVADOS, E. 130 : *Bailliage de Pont l'Évêque. Gages-Plèges de Croisilles.*

5328. 33×42. **Aix-la-Chapelle**, 1585. DÜSSELDORF, STAATSARCH. : *Meierei*, H., n° 3.

5329. 32,5×43. **Epinal**, 1588. A. MUN., C.C. 97 : *Cptes des quatre gouverneurs.* — Voy. Wiener (pl. XXI, n° 1), **Lorraine**, 1585.

5330. 32×39 r. **Bruxelles**, 1598. A. GÉN. : *Collect. de pap. filigr.* — Voy. Stoppelaar (pl. V, n° 16), **Zélande**, 1600.

5331. 33×44. **Clervaux** (Luxembourg), 1589. METZ, A. CI-DEVANT DÉPART. : *Rechnungen.*

5332. 33×42. Filigr. double. **Bruges**, 1594. A. MUN. : *Civiele Sentencien.* Var. ident. : **Morges** (Vaud), 1596 ; **Douai**, 1596.

5333. 32×43. Idem. **Namur**, 1582. A. D'ÉTAT : *Cptes du grand hôpital.* Var. ident. : **Luxembourg**, 1590 ; **Douai**, 1592.

5334. 30,5×41 r. Idem. **Namur**, 1584-88. *IBID.* : *id.* Var. simil. : **Dôle**, 1592 ; **Maëstricht**, 1593 ; **Bruxelles**, 1593.

5335. 32,5×41. Idem. **Luxembourg**, 1587. *Collect. partic. de pap. filigr. de M. van Werveke.* Var. simil. : **Bergh**, 1592.

5336. 33×42. Idem. **Epinal**, 1590. A. MUN., C.C. 99 : *Cptes des quatre gouverneurs.* Var. simil. : **Pont-à-Mousson**, 1595.

5337. 33,5×43. Idem. **Aix-la-Chapelle**, 1591. DÜSSELDORF, STAATSARCH. : *Meierei*, H., n° 3.

5338. 34×42. Idem. **Gondrecourt**, 1591. A. MEUSE : *Cptes du receveur.* Var. simil. : **Arras**, 1589 ; **Pont-à-Mousson**, 1597.

Croissant accompagné d'une étoile ou de plusieurs.

Le type le plus ancien, le 5339, est très rudimentaire ; le croissant n'y est indiqué que par un simple trait. Les 5340 et 5341, d'après leur verg. assez fine, sont d'origine italienne ; la nationalité des 5342 et 5343 est moins sûre ; quant aux n°

5344 à 5350 ils sont français ; les 5351 à 5354 ont un cachet italien indiscutable ; le 5355 tranche avec eux, par la gaucherie de son dessin et par le fait que le filigrane est posé vers le bord de la feuille ; c'est un produit d'une papeterie du centre ou du midi de la France. Les 5356 à 5362 sont du nord de l'Italie ; les lettres B et BM, qui accompagnent les 5359 à 5362, peuvent faire supposer une provenance bergamasque.

5339. 32×46 r. Filigr. posé vers le centre de la feuille. **Gênes**, 1328. A. DI STATO : *Not.*, n° 180. *Minute di Benedetti Vivaldi.*

5340. 29×41 r. **Bologne**, 1370. A. DI STATO : *Podestà.* Var. simil. : **Palerme**, 1378. — Voy. Keinz (n° 45), ms. de 1368.

5341. 30,5×45. **Paris**, 1372. A. NAT., X¹⁰ 25 : *Parlement. Accords.* Var. simil. : **Paris**, 1372.

5342. 29×43. **Dijon**, 1389. A. CÔTE-D'OR, B. 11308 : *Tabellionage.* Var. simil. : **Paris**, 1391.

5343. 30×43,5. **Paris**, 1391. A. NAT., X¹⁰ 62 A : *Parlement. Accords.* Var. simil. : **Paris**, 1399.

5344. **Fargeau**, 1385. A. NORD : *Chambres des cptes de Lille. Lettres missives*, B. 1.

5345. **Hollande**, 1419. LEIPZIG, BUCHHÄNDLER-BÖRSEVEREIN : *Van Hasselt's Papiersammlung.* Var. ident. : **Vilhastell** (Orne), 1421 ; **Neuchâtel** (Suisse), 1421/27 ; **Namur**, 1423.

5346. 31×44. **Avallon**, 1427. A. YONNE, G. 2037 : *Cptes du receveur du chapitre.* Var. ident. : **Dezizes**, 1427-29 ; **Dijon**, 1436. — Voy. Heitz (n° 140), **Strasbourg**, 1411.

5347. 29×42. CLERMONT-FERRAND, 1438. A. MUN. : *Recettes et dépenses des Consuls de Montferrand.* Var. ident. : **Limoges**, 1439.

5348. 28×39. **Bourg**, 1472. A. CÔTE-D'OR, B. 589 : *Terrier.*

5349. 29×39. **Angoulême**, 1565. A. CHARENTE, E. 1222 : *Not. Jean Mousnier.*

5350. 29×39. **Angoulême**, 1566. *IBID.*, E. 1223 : *id.*

5351. **Sienne**, 1410. A. DI STATO : *Carteggio.*

5352. 30×44. **Olmütz**, 1422. STADTARCH. : *Registra Judeorum.* Var. simil. : **Arkel**, 1424 ; **Würzburg**, 1430 ; **Vicence**, 1433 ; **Palerme**, 1438-39.

5353. 30×45. **Bologne**, 1432. A. DI STATO : *Podestà.*

5354. 31×42. **Pignerol**, 1451. A. COM., C. I. m. 7. Var. ident. : **Rain** (Bavière), 1455.

5355. 31×43. Filigr. posé au bord de la feuille. **Angoulême**, 1485. A. CHARENTE : *Audiences de l'évêché.*

- 5356.** 32,5×44. **Vicence**, 1534. A. NOT.: *Testamenti*.
5357. 27,5×39. Le filigr. est parfois répété sur l'autre feuillet. **Milan**, 1565. A. DI STATO: *Doc. dipl.*
5358. 27×39. **Milan**, 1565. IBID.: *id.*
5359. 32×42. **Vicence**, 1547. VENISE, A. DI STATO: *Lettere dei Rettori*, n° 224.
5360. 27×38. **Crémone**, 1560. MILAN, A. DI STATO: *Doc. dipl.* — Voy. Likhatscheff (n° 3965), **Milan**, 1559.
5361. 27,5×38. **Milan**, 1565. IBID.: *id.* Var. simil.: **Cannobio**, 1569.
5362. 28×40. **Milan**, 1560. IBID.: *id.*

Deux Croissants.

Les deux croissants adossés et traversés verticalement par un trait terminé en croix à chacune de ses extrémités, est un filigrane qui a duré une soixantaine d'années. Le type le plus abondant est le 5363, qui a un cachet nettement italien, étant sur grosse verg., presque toujours avec fils supplém. Il n'est pas impossible qu'on en ait fait une imitation en France, dont les figures 5364 à 5368 seraient les produits. Le n° 5369, où le trait vertical se termine par une petite pomme, pourrait être la continuation du 5363 et provenir du même battoir; le 5370 porte un ornement qui ressemble à une fleur de lis ou à la lettre M; le 5371 est le seul spécimen sur papier de grand format et à verg. fine; le 5372 enfin, au lieu d'un trait terminé en croix, a un trait étoilé à chacune de ses extrémités. Le filigr. des deux croissants, posés à côté l'un de l'autre et séparés par un trait étoilé, n° 5373, est d'une date incertaine et d'une provenance qui ne l'est pas moins.

- 5363.** **Grenoble**, 1343. A. ISÈRE, B. 2613: *Hommages rendus aux dauphins*. Var. simil., variant entre 0^m,105 et 0^m,130 de haut, toutes sur grosse verg., la plupart avec verg. supplém.: **Grenoble**, 1348-63; **Pistoie**, 1348-69; **Rodez**, 1349/56; **Venise**, 1354-62; **Espagne**, 1355; **Toscane**, 1356; **St-Gall**, 1356; **Limoges**, 1356/65; **Maguelonne**, 1357-73; **Aix-en-Provence**, 1358; **Perpignan**, 1359; **Florence**, 1359; **Astaffort**, 1361; **Boulogne-sur-mer**, 1361; **Artois**, 1362; **Draguignan**, 1362-69; **Provence**, 1364; **Suze**, 1367; **Pise**, 1367-69; **Ascanio**, 1369; **Palerme**, 1369-73; **Lucques**, 1371; **Paris**, 1374; **Montpellier**, 1374. — Voy. Hunter (n° 38), **Calais**, 1370/76; **Piekosinski** (n° 677), ms. de 1350/60.

- 5364.** **Paris**, 1362. A. NAT., X¹⁰ 13 A: *Parlement. Accords*.
5365. **Paris**, 1363. IBID., 13 B: *id.*
5366. **Paris**, 1373-78. IBID., 27 à 36: *id.* — Voy. **Piekosinski** (n° 679), ms. vers 1375.
5367. 31×44. **Paris**, 1380-81. IBID., 40 B et 42: *id.* Var. du groupe 5364 à 5367: **Paris**, 1363-85.
5368. 30×44,5. **Paris**, 1403. IBID., 86 B: *id.* Var. ident.: **Orléans**, 1403.
5369. 30×44. **Gênes**, 1369. A. DI STATO: *Not.*, n° 170: *Minute di G. Panesio*. Var. simil. variant entre 0^m,110 et 0^m,150 de haut, toujours sur grosse verg. avec fils supplém.: **Périgueux**, 1358/66?; **Espagne**, 1365/70; **San-Geminiano**, 1369; **Florence**, 1370; **Orvieto**, 1371; **Santa-Fiore**, 1371; **Carpentras**, 1374; **Palerme**, vers 1375; **Trévise**, 1378; **Gouda**, 1381; **Grenoble**, 1392; **Lucques**, 1402. — Voy. Keinz (n° 43), ms. de 1367; **Piekosinski** (n° 678), ms. de 1470/80; **Likhatscheff** (n°s 275 à 277), **Sienna**, 1369-70; (et n°s 3777 et 3778), ms. de 1369.
5370. 42×57. **Villemor-en-Champagne**, 1378. A. CÔTE-D'OR, B. 3860: *Cptes du châtelain*. Var. simil.: **Troyes**, 1380; **Paris**, 1400. Var. simil. sur pap. de format ordinaire: **Paris**, 1379.
5371. 41×59. **Chambéry?** 1398. TURIN, A. D'ÉTAT: *Cptes des trésoriers généraux de Savoie*, n° 42.
5372. 30,5×42. **Vérone**, 1369. A. COM.: *Mensa Vescovile*, n° 1. — Voy. Keinz (n° 44), ms. de 1371.
5373. 30,5×45. (Pourrait être une copie postérieure). **Prague**, 1471? DRESDE, HAUPT-STAAITS-ARCH.: *Conceptbriefe*, n° 17.

Trois Croissants. Voy. aussi *trois Cercles*.

Ce filigrane qui rappelle le symbole pris par Diane de Poitiers, est accompagné du nom de Perret. La présence de ce papier à Sens autorise à penser qu'il sort de la papeterie de Mallay-le-Roy, près de Sens, que Claude Perret exploitait peu après 1559.

Ce moulin, situé sur la Vanne, affluent de l'Yonne, est antérieur à 1490. M. H. Monceaux, d'Auxerre, l'excellent historien des imprimeurs Le Rouge, a bien voulu nous signaler qu'un procès criminel, par devant le Parlement de Paris, avait été intenté, en 1490, aux habitants de Mâlay, près Sens, par les concessionnaires du four banal et moulin bannier, qui se plaignaient des exactions dont ils étaient victimes et de la promiscuité du

moulin à farine avec le moulin à papier de Mâlay. M. Monceaux nous a également communiqué un bail à cens et à rente, fait le 12 février 1559, à Claude Perret, marchand, demeurant à Sens, d'un terrain sis sur la rivière de Vanne dès et depuis le moulin à blé de Mallay-le-Roy, jusques aux Bouttours, pour y faire quelques moulins à papier qui seront le grand bien et utilité de tout le pays, attendu qu'il n'y a aucun moulin à papier de douze grandes lieues de là. Le bail est fait par l'abbaye de St-Père-le-vif lès Sens. Perret s'engage à édifier dans quatre ans deux moulins à papier au lieu dit les Bouillons, avec place pour trois roues, où est situé de présent le moulin à blé de Malliot. Il paiera ce que paient actuellement lesdits terrains, plus 2 sols parisis de cens et 60 sols tournois de rente annuelle et perpétuelle pour chacune roue desdits moulins de Mallay-le-Roy. Durant tout le cours des XVII^e et XVIII^e s., on trouve beaucoup de papier filigrané aux *trois croissants* posés à côté les uns des autres, horizontalement, allant en décroissant de grandeur. La plupart sont accompagnés de contremarques vénitiennes. Ce papier était connu à Venise sous le nom de *Trelune* et spécialement fabriqué pour le Levant.

5374. 32×41. **Sens**, 1569. A. YONNE, G. 1165 : *Cptes de la fabrique de l'église*. Var. simil. : **Abbeville**, 1572 ; **Anvers**, 1575 ; **Bruxelles**, 1576 ; **Limoges**, s. d.

5375. 33,5×44 r. **Sens**, 1571. IBID., G. 822 : *Cptes de la Cloitrie*.

Cinq Croissants.

Les cinq croissants disposés 1, 3, 1, ordinairement chargés sur une croix grecque et inscrits dans un cercle, pourraient être des armoiries, peut-être celles des Piccolomini. Les papes Pie II et Pie III ont frappé des monnaies dont l'empreinte rappelle beaucoup ce filigrane.

5376. 28,5×41 r. **Rome**, 1540. A. DI STATO : *Secretaria di Camera*.

5377. 26×46 r. **Naples**, 1568. A. DI STATO : *Esecutoriale*, n° 44. Var. simil. : **Salerne**, 1567-73. — Voy. Zonghi (CXV, n° 2), **Fabriano**, 1556 ; Likhatscheff (n° 3959), **Naples**, 1570.

5378. 26,5×46 r. **Naples**, 1577. IBID. : *id.*, n° 45. Var. un peu plus petite : **Naples**, 1593.

5379. 28,5×42 r. **Naples**, 1541. IBID. : *id.*, n° 37.

Briquet. — Filigranes, II.

— Voy. Zonghi (CXV), **Fabriano**, XV^e s. ; Likhatscheff (n° 3525), ms. de 1590, var. un peu plus grande.

5380. 42,5×57 r. **Lucques**, 1562-65. A. DI STATO : *Riformagioni pubbliche. Consiglio generale*. Var. ident. : **Rome**, 1563-65.

Croix placée au dessus d'un cercle. Voy. *Cercle*.

Croix.

La croix, ce symbole du christianisme, qui a joué dans le style, l'ornementation et les armoiries du moyen âge, un rôle si important, devait nécessairement être utilisé comme filigrane. On rencontre en effet, comme marques du papier, les croix grecque, latine, de St-André, de St-Antoine, et celle de Lorraine ; on en trouve d'ancrées, de fleuronées, de pattées, de pommées, de potencées, de recroisetées. Non seulement la croix a été employée comme filigrane principal, mais elle figure encore comme accessoire ou ornement d'un très grand nombre de marques.

La classification rationnelle des filigranes à la croix n'est pas facile, parce que les caractères n'en sont pas toujours suffisamment accentués ; il est malaisé de dire si l'on a voulu représenter une croix grecque ou une croix latine, une croix fleuronée ou une croix tréflée.

Nous avons adopté le classement en quatre grandes familles : 1^o croix grecque, 2^o croix latine, 3^o croix de St-André, 4^o croix à deux traverses. La croix de St-Antoine ou tau figure à la *Lettre T*.

1^o Croix grecque.

Les filigranes de cette famille sont fort nombreux. Un premier groupe comprend les croix dessinées par deux lignes qui se croisent, ce sont les 5381 à 5418 ; il renferme des types très variés, dont plusieurs sont parmi les plus anciens filigranes et remontent aux dernières décades du XIII^e s. Les n°s 5381 à 5390 sont formés par deux traits plus ou moins épais et s'étendent de 1300 à 1501 ; ils sont probablement tous d'origine italienne sauf le dernier qui peut être troyen. Les 5391 à 5393 représentent la même croix au trait, posée sur une sorte de bâti. Dans les 5394 et 5395, les quatre extrémités de la croix sont courbées et forment un crochet semi-circulaire ; le 5395 est accompagné d'un signe personnel qui peut être un a minuscule.

Le groupe 5396 à 5409 est à la croix pommée ; à part le 5397, qui doit être du midi de la France, tous les types de ce groupe sont italiens, on peut même dire de l'Italie centrale.

Les 5400 à 5409 sont particulièrement intéressants par le fait de la présence de contremarques ou signes personnels qui se rapportent certainement aux papetiers qui ont fabriqué ces papiers. Likhatscheff pense que le filigrane a pu être employé, non seulement pour distinguer les produits des différents moulins ou fabricants, mais même pour distinguer dans le même moulin, les produits des différents ouvriers. C'est aller trop loin. Les formes n'ont jamais été la propriété personnelle d'un ouvrier, mais celle exclusive du fabricant. Lorsqu'on trouve (comme dans ce groupe) le même filigrane accompagné de signes personnels différents, on ne doit pas admettre que ces signes personnels différents soient les produits d'un seul et même battoir, mais bien d'autant de battoirs différents qu'il y a de signes personnels, et considérer le filigrane principal comme une marque de provenance locale, ou devenue banale. De 1315 à 1342 on trouve ainsi six signes personnels bien caractérisés, accompagnant le filigrane principal, chacun de ces signes comprenant lui-même plusieurs variétés ; ainsi le n° 5402 en compte au moins quatre. Ces contremarques sont surtout formées par des lettres : A, C, G, M, S. Dans les figures 5410 à 5418, on remarque au centre de la croix pommée, à l'intersection des bras, un petit cercle de dimensions variables. Les types de ce groupe sont plus anciens que ceux du groupe précédent puisqu'ils vont de 1282 ou 1285 à 1321. On y remarque aussi cinq signes personnels dont quatre sont des lettres : B, G, I et P ; l'une d'elles, le B, remonte à 1285. Il est presque superflu de dire que tous ces filigranes sont de provenance italienne.

Le groupe de la croix grecque formée par un trait double (ou blanche), 5419 à 5520, réunit les types où la croix est à peu près régulière. Les 5419 à 5424 ont l'aspect massif d'une croix formée de cinq carrés égaux ; dans les 5425 à 5429 les bras transversaux de la croix sont plus minces que les bras longitudinaux ; on retrouve ici des contremarques formées de lettres alphabétiques : C, G, I, M. Le 5430 a pour contremarque trois triangles se touchant par leur base, celui du centre étant plus haut que les deux autres. Les 5431 et 5432

figurent une croix à bras maigres ; cette même croix se voit comme contremarque du n° 5400. Dans le 5431 elle forme le filigrane central et elle est accompagnée vers les deux bords de la feuille d'une figure dont le sens nous échappe. Richard¹, qui ne s'est pas aperçu de la position relative des trois filigranes sur la même feuille, incline à y voir « la moitié d'un bouclier triangulaire vu de profil » ou « l'étau de menuisier et de serrurier avec lequel ils assurent une pièce ; la croix serait alors la poignée à vis destinée à faire marcher l'outil et à serrer ». Peut-être a-t-on voulu représenter une navette de tisserand, ou un bateau, la croix ne servant que de motif décoratif.

Tous les papiers des types 5394 à 5432 sont d'origine italienne, à verg. fine primitive, et ont ce caractère commun que le filigr. n'a pas encore une place bien déterminée et qu'à la marque principale on en adjoint souvent une accessoire posée, elle aussi, d'une manière arbitraire. Ce sont là les premiers essais dans l'emploi du filigrane. Cette période d'hésitation et de tâtonnements a duré une cinquantaine d'années — de 1285 à 1335 environ — après quoi on s'est borné à un seul filigrane et son emplacement a été définitivement fixé sur la partie médiane de l'une des moitiés de la feuille.

Le 5433, qui a l'apparence d'une fleur à quatre pétales ou d'un fleuron, est sur grosse vergeure, origine italienne. Les 5434 à 5436, à bras plus allongés, offrent à une année d'intervalle trois vergeures qui diffèrent beaucoup d'écartement ; dans l'une, vingt fils vergeurs occupent un espace de 0^m,065, dans le second de 0^m,024, et dans le troisième de 0^m,033.

L'abondance, à Bologne, dès la fin du XIII^e s., du papier filigrané aux divers types de la croix grecque, rapproché du fait que le symbole chrétien figure dans les armoiries de la ville, rend fort plausible l'hypothèse d'une fabrication locale. La tradition et l'histoire sont d'accord pour reconnaître la haute antiquité de cette industrie à Bologne même, et dans ses environs immédiats, où elle fut importée par des papetiers de Fabriano. Sans doute, il n'est guère possible d'accepter l'as-

¹ Filigranes de papiers de la première moitié du XIV^e s., dans le *Bulletin archéologique du Comité des Travaux historiques et scientifiques*, Paris, 1888.

sersion de Zanti¹ qui, dans un manuscrit que conserve la Bibliothèque de Bologne intitulé : *Nomi e cognomi delle strade et borghi di Bologna*, reporte au commencement du XIII^e s. la création à Bologne, par maître Polese, de Fabriano, de la première papeterie érigée sur le canal du Reno. Ce canal fut bien créé au commencement du XIII^e s., en 1208, d'après Ghirardacci², mais selon cet auteur on n'y établit que des moulins à blé, quatre d'abord, puis en 1221 ce nombre fut porté à 32, sans qu'il soit question de moulins à papier. Nous ne croyons pas non plus qu'il faille considérer comme un moulin à papier le moulin et battoir (*molini e gualchiere*) qui avaient été détruits par une inondation et que la commune donna, en 1261, en réfection et en location. Cependant les statuts³ de la ville permettent d'affirmer qu'au milieu du XIII^e s. l'usage du papier était autorisé concurremment avec celui du parchemin dans les administrations⁴, tandis que les notaires ne devaient pas l'employer⁵.

Les corporations de Bologne formaient deux grandes associations, celle des armes et celle des arts. La corporation des papetiers faisait partie de la seconde et ses statuts remontent au 13 mars 1255. Toutefois la corporation des cartolari, à cette époque, était formée de parcheminiers, pour lesquels le papier était un produit accessoire, attendu que leurs statuts n'en parlent jamais tandis qu'il y est question plusieurs fois de peaux. En 1259, le représentant de la corporation (*Societas cartolariorum*) était D. Albertus Ugolitti et en 1262 D. Ugolinus, de Flagnano⁶.

Nous devons à l'obligeance de M. le professeur C. Malagola, surintendant des Archives d'Etat à

Venise, précédemment à Bologne, les renseignements suivants sur les papetiers de Bologne. En 1265 on trouve mentionné Castellano et Bonna-grida cartolaie ; en 1270, Etolus, cartholarius. En 1285 quatre papetiers (cartolarius) s'engagent à travailler pour Pietro di Guidottino Banzi, dans l'art de la carte, pendant 6 mois, moyennant 50 livres de Bologne. Il est impossible de dire si ces personnages étaient papetiers ou parcheminiers. Il n'y a pas de doute, à notre avis, sur un nommé Gerardus, qualifié en 1289 de *rasor cartarum*. Il devait certainement râcler les parchemins déjà écrits, métier important dans une ville d'université, comme Bologne. Cependant si Gerardo, cartolario, dont il est question en 1280 est le même que le précédent, il s'occupait aussi du papier à côté de parchemin, car, à cette date, il vendait 15 mains de papier à 3 sols 6 deniers la main et 2 peaux de parchemin à 1 sol 9 deniers la pièce. Une peau de parchemin valait donc à cette époque à Bologne, 12 feuilles de papier. Les dimensions de ce papier étaient probablement de 0^m,34 sur 0^m,50. Celles d'une peau de parchemin ne devaient pas dépasser le double soit 0^m,50 sur 0^m,70, en sorte que, à surface égale, le papier coûtait 6 fois moins cher que le parchemin, et l'on comprend que son emploi ait dû se généraliser très rapidement.

Un siècle plus tard, en 1382, on paie à Rainaldo, de Fabriano, papetier, pour 15 rames de papier rogné (?) (*XV risimis cartarum rocutarum*) livrées à la chancellerie de Bologne, la somme de 33 livres 15 sols, soit 2 livres 5 sols la rame ou 2 sols 3 deniers la main.

La première papeterie de Bologne dont nous ayons connaissance d'une manière certaine est celle que mentionne Alidosi¹ d'après un instrument de 1375 qui nous apprend qu'à cette date la Chambre de Bologne avait loué le moulin « *della Cerva dietro* » situé à Reno, verso l'Avesa, in Capella S. Maria Mascarella aux maîtres papetiers fabrianais Giovanni di Confortino et Rinaldo fils de Matthieu. Ce dernier était probablement le même que celui que nous avons signalé vendant du papier sept ans plus tard.

Alidosi mentionne encore les papeteries suivantes : en 1386 le *Molino del Porto*, in Capella

¹ *Istruzione delle cose notabili della città di Bologna*. Bologne, 1621, p. 96.

¹ Zonghi, *Le antiche cartiere fabrianesi*. Fano, 1884, p. 5.

² *Storia di Bologna*. Bologne, 1596, p. 101.

³ *Dei monumenti istorici pertinenti alle provincie della Romagna. Serie prima. Statuti, vol. II et III. Statuti di Bologna dell'anno 1245 all'anno 1267*, pubblicati per cura di Luigi Frati, bibliotecario municipale, Bologne, 1876.

⁴ *Ibid.*, vol. III, p. 118 : « *et Comune Bon. det eis cartis (cartas) de bambacino (bombicino) et de membranis necessarias.* »

⁵ *Ibid.*, vol. III, p. 164. « *Notarii qui presunt statutis (pro illo officio) habeant bonas cartas pecorinas et non de garbo a communi proquinque statutis scribendis, etc.* ». Le vocabulaire des termes usités dans les statuts de la commune de Bologne donne la signification du terme peu connu de carta di garbo, de garbexe ou de garbittis, qui est une corruption de carta di carbaso, papier de lin ou de toile. Plusieurs exemples donnés par les auteurs de ce glossaire (annexé aux « *Statuti* ») ne laissent aucun doute à cet égard. Carta de carbaso est absolument synonyme de carta de bambaxe que l'on trouve employé un peu plus tard.

⁶ *Ibid.*, vol. III, p. 451 et 462.

S. Martino maggiore, en 1388 celui « *della Compagnia di Calegari* » et en 1390, deux dans la paroisse de *St-Georges* tenus par Gio. di Conforto de Fabriano ; puis en 1408 un à *Azzogardino* et en 1463 un autre dans la même paroisse tenu par Nicolò Mazzanegra de Fabriano. Il ajoute que, de son temps (vers 1620), il existait 3 battoirs à *Azzogardino*, 2 dans le Borgo del Polesene, 1 au Maglio delle Pugliole, 2 dans les environs soit à Pontecchio et alla Capra sopra al Sasso.

Outre ces établissements, une enquête relative à une rixe, mentionne en 1406 une papeterie (*mollandino de cartis*) de porta Machagniani extra portam. Parmi les noms qui figurent dans ce procès, il convient de relever ceux de deux papetiers, sans doute ouvriers, de Colle, Nicolas fils de Bartoli et Sander Zimizoli son neveu (*de Castro Collis Vallis Else*) et d'un de Parme, Lucas fils de Gérard.

Les sept papeteries remontant à la fin du XIV^e siècle ou aux premières années du XV^e, que nous venons de mentionner, n'étaient probablement pas les seules du district de Bologne, car il n'aurait, semble-t-il, pas valu la peine d'édicter à leur intention le règlement sur les formats que nous avons reproduit dans notre introduction (p. 3).

Pas de commentaires à donner sur les types 5437 à 5439. Le 5440 a un cachet archaïque prononcé ; l'écartement des pontuseaux et la position du filigrane vers le bord de la feuille indiquent une provenance non italienne. Le 5442 est surmonté d'un trait étoilé ; il a de grands rapports avec le n^o 5433, il est comme lui d'origine italienne. Rien de spécial à dire sur les 5443 à 5447 qui paraissent sortir de papeteries différentes. Le 5448 rappelle beaucoup le style des 5425 à 5427. Les 5449 à 5461 sont des spécimens isolés qui s'échelonnent durant un siècle sans former de série caractéristique ; ils appartiennent à plusieurs battoirs italiens et français. Le groupe des 5462 à 5464, constitué par des croix portées sur un pied formé d'un simple trait, est exclusivement italien. Le 5465 posé au centre de la feuille ouverte appartient, en raison de ce fait, à Genève ou à ses environs immédiats ; il fait partie des filigranes appelés « à la croix blanche », habituellement placés dans un cercle ou dans un écu (voy. n^{os} 5473, 5477 à 5480 et 5485 à 5508). Les 5466 et 5467 à la croix surmontée d'un ornement appartiennent à l'Italie septentrionale. La croix alésée dans un écu circu-

laire constitue le groupe 5468 à 5471 ; le 5470 est accompagné d'une lettre qui peut être un b minuscule, un g ou un P ; le 5469 est le seul qui soit sur verg. fine de la seconde période. Le groupe 5472 à 5480, qui comprend les différents types de la croix grecque inscrite dans un cercle, a des provenances diverses ; le 5472 est italien ; les 5474 et 5475 sont allemands et pourraient bien provenir de Wald-rach près de Trèves¹ ; la croix serait dans ce cas les armoiries de l'électorat ; le 5476 représente peut-être une croix à double traverse et doit être rapproché de ce groupe. Les 5473, et 5477 à 5480 dont plusieurs types sont posés au centre de la feuille ouverte proviennent de Genève ou de ses environs ; ce sont des spécimens du papier « à la croix blanche », à laquelle appartiennent la plupart des types du groupe 5484 à 5508.

Les 5481 et 5482, où la croix est placée dans un écu, sont italiens. La croix blanche dans un écu qui forme le groupe 5483 à 5508 peut très bien figurer les armoiries de Savoie ; c'est le cas en particulier des 5505 à 5508, où cet écu est accompagné des caractéristiques lacs d'amour représentés déjà sur les monnaies du duc Thomas I, mort en 1233, et sur les sceaux d'Amé VIII en 1427. Le 5485, particulièrement abondant à Genève (où nous l'avons noté dans une quinzaine de documents), à Nyon et à Lausanne, est probablement originaire du Piémont, de même que plusieurs autres types de ce groupe. Le 5486 pourrait être vénitien. Les 5492, 5493 et 5497 sont de Genève, ou de ses environs immédiats ; la position du filigrane, au centre de la feuille, de la plupart des figures, ne laisse pas de doute à cet égard. L'écu couronné des 5501 à 5504 doit aussi être attribué aux papetiers des environs de Genève, de même que le groupe 5505 à 5508, où figurent les lacs d'amour. La première mention dans les minutes de notaires de Genève de papier à la croix est de 1557, où Jean Bel, papetier à Divonne, en vend 500 rames à Laurent de Normandie, au prix de 14 sols p. p., monnaie de Savoie, la rame². Dès lors on trouve cette sorte de papier mentionnée dans vingt-trois contrats passés entre 1557 et 1638 par des papetiers d'Allemagne (Ain), de Thoiry (Ain), de Dardagny (Genève), de St-Loup (Genève) et d'Arenthon (Hte-Savoie). Voici quelques ren-

¹ Voy. p. 105, ce qui concerne ce battoir.

² Arch. d'Etat de Genève, minutes de Ragueau, not., vol. 1, f^o 33.

seignements sur les papeteries de ces diverses localités, distantes de Genève de 9 à 15 kilomètres.

Le pays de Gex, dont les rapports politiques et commerciaux avec Genève étaient fort intimes, a eu de nombreux battoirs et les a conservés longtemps.

La plus ancienne mention connue de ces établissements se trouve dans un acte du 11 février 1426, par lequel le recteur de l'hôpital de la Trinité, à Genève, Guillaume Jordanet, acquiert une rente annuelle de quatre livres genevoises au prix de cent florins d'or, en prenant hypothèque sur deux maisons et sur deux ateliers de fabrication de papier, sis à Allemogne et appartenant aux frères Amédée et Pierre, fils de Gérard Patenier¹, nom évidemment d'origine professionnelle. En 1414, déjà, Girard Patenier, d'Allemogne², s'était associé avec Jean Joly, de Feygères³, pour recueillir des chiffons durant six ans (soit de 1414 à 1420).

On ne sait plus rien au sujet des papeteries d'Allemogne jusque vers le milieu du XVI^e siècle, où il en est de nouveau question. L'une d'elles était alors exploitée par les frères Antoine et François Vualliat, fournisseurs ordinaires d'Henry Estienne, le célèbre imprimeur. En 1559, un contrat est passé entre eux pour la fourniture de 8000 rames de *grand papier bastard*, à rendre dans le terme de 8 ans et à raison de 1000 rames par année; chaque rame pesant 16 livres et valant 24 sols de Savoie. La convention stipule, en outre, qu'à la demande d'Estienne il pourra lui être livré d'autres papiers que le grand bastard, à savoir du *petit papier Carré*, de 7 livres la rame à raison de 10 s. 6 d., du papier à la *Croix blanche*, pesant 9 livres, à 13 s. 6 d., du papier à la *serviette moyenne*, à 18 s. 6 d., et de la *petite serviette* ou *longuet*, à 13 s. ⁴. Mais dans ce cas il devait être fourni 1300 rames au lieu de 1000.

Il est en outre entendu que si les frères Vualliat ajoutaient une roue à leur moulin ou augmentaient leur production par un moyen quelconque, au-delà

des 1000 ou 1300 rames stipulées, ils seront tenus de les livrer à Henry Estienne, qui s'engage à les leur payer aux prix convenus¹.

Que nous sommes loin de cet âge d'or des papetiers, où les produits étaient si recherchés que huit ans à l'avance on s'engageait à prendre tout ce qui pourrait se fabriquer!

Cette convention est la première connue entre les Vualliat et les Estienne; cependant ils étaient depuis longtemps en relations d'affaires entre eux, puisque l'acte de 1559 porte une reconnaissance des sommes avancées aux frères Vualliat par défunt Robert Estienne et par son fils Henry *dès et depuis* l'année 1551.

A qui appartenait le battoir exploité par les frères Vualliat? Était-il leur propriété ou celle d'un autre? C'est ce qu'il est bien difficile de décider. D'une part, en effet, un contrat de mariage du 25 juin 1527, entre Jean Dubied et Marie, fille d'Henri Vualliat, de Chézery, habitant Allemogne, reconnaît que la mariée apporte en dot la moitié, par indivis avec ledit Henri, *duorum eximentorum baptitorii, sive folle*, et d'une pièce de pré contiguë, sis à Allemogne, lieu dit *in Baptitoriiis*². D'autre part, un acte de vente, du 19 décembre 1562³, entre les frères Vualliat et l'imprimeur Antoine Vincent, de Lyon, parle du papier « faict ès moulin de feu « Blaise Mestra, jadis papetier d'Allemogne, que « les dits Vualliat ont priz et tiennent à cense ou « admodiation ».

Bien que la convention de 1559 ne nomme pas Etienne de Chapeaurouge, tout porte à croire que c'était lui qui possédait à cette date le moulin loué aux Vualliat, et la preuve en est dans le contrat qu'il passe le 21 janvier suivant (en 1563), avec Jehan fils de feu Jacques Despra, demeurant à Jussy ès mandement de Cruseilles en Genevois, « pour l'achat de toutes les marchandises de pattes » qu'il pourra récolter durant un an, à raison de 3 florins 10 sols le quintal⁴. Une autre preuve est fournie par un acte de 1567, acte dans lequel Etienne de Chapeaurouge occupe la position de vendeur, Henry Estienne celle d'acheteur, et les frères Vualliat celle de fabricants⁵.

¹ Voy. *Mémoires et documents de la Société d'histoire et d'archéologie de Genève*, tome III, pages 234 et suivantes: *Etude sur les hôpitaux de Genève*, par le Dr Chaponnière.

² Archives d'Etat de Genève, min. de J. Fusier, not., t. II, fo 2.

³ M. Fréd. Borel, dans ses *Foires de Genève au XV^e s. d.* p. 169, pense qu'il s'agit de Feigères en Genevois, au sud de St-Julien; c'est possible, ce pourrait être aussi Feigère, près de Gonville, dans le Pays de Gex.

⁴ L'acte mentionne encore le papier messel ou la grande serviette à 18 s. 6 d., le grand messel pesant 11 livres, à 18 s., et la grande serviette, de poids raisonnable, à 23 s.

¹ Archives d'Etat de Genève, min. de Ragueau, not., t. 3, fo 279.

² Ibid., min. de Th. Delacorbière, not.

³ Ibid., min. de Ragueau, not., t. 5, fo 519.

⁴ Ibid., min. de Jean Guillermet, not., t. 7, fo 48.

⁵ Ibid., min. de Ragueau, not., t. 9, fo 197.

Au surplus, les registres du Conseil de Genève, du 5 février 1562 et du 25 juin 1563, citent Etienne de Chapeaurouge parmi les papetiers auxquels furent signifiées les ordonnances qui venaient d'être faites sur cette industrie, et confirment notre supposition.

Une seconde papeterie, sise à Allemogne, était exploitée, en 1558, par les frères Pernet et Jacques Giroz ou Girod. qu'un acte notarié nous montre vendant à Jehan Crespin, bourgeois, marchand et imprimeur, de Genève, 240 balles de papier (à 12 rames la balle), à livrer en trois ans¹. Ce battoir était la propriété de Claude Du Pan, qui intervient dans l'acte pour la fourniture des chiffons et comme garant des engagements mutuels de Crespin et des Girod. Ces rapports entre les trois intéressés se retrouvent en 1563, mais ils paraissent avoir cessé peu après cette date.

En effet, un acte du 20 avril 1567² nous montre Claude Du Pan rachetant à son locataire Pierre Deretro « toute la marchandise estant aux bateurs « de papier d'iceluy Dupan, au dit lieu d'Allamogne, tant papier fait et ouvrage blanche et noire, « pattes blanches et noyres estant aux pourrisseurs, « plus les formes du papier, feutres et autres ustensiles de l'art du papetyer, aussi les dites pattes « blanches, item tous les vivres comme bled, vin, « chair, etc. », en un mot tout ce qui, à cette époque, était fourni par le tenancier d'une papeterie. C'était le moyen de rompre une location ou de liquider les dettes contractées pendant sa durée par un amodiatore devenu plus ou moins insolvable.

On peut donc admettre qu'après avoir eu les frères Girod comme locataires de sa papeterie, Du Pan l'avait ensuite louée à Deretro, mais que ce dernier ne l'avait pas satisfait et qu'il avait rompu sa location.

Claude Du Pan paraît être mort peu de temps après. C'était un personnage important à Genève; conseiller dès 1541, il fut trésorier, lieutenant et plusieurs fois syndic.

Après sa mort, le battoir passa à N^e Etienne de Chapeaurouge, qui le loua à Antoine Vualliat.

La location de 1570³ décrit l'établissement: « un « bapteur à deux roues avec ses appartenances,

« item un pré estant auprès, et un autre petit « bapteur, item le courtil et chenevier près des « dits bapteurs, avec leurs entrées, sorties, com- « modités et appartenances; le tout situé au dit « Allemogne, lesquelles choses furent des biens « de Claude Du Pan ». Le bail était de 3 ans, au prix de 250 florins l'an.

Etienne de Chapeaurouge appartenait à une famille qui a joué longtemps un rôle considérable à Genève. Il paraît avoir possédé, pendant un temps plus ou moins long, les deux papeteries dont nous venons de parler. En 1575, un acte nous le montre encore achetant, d'un nommé Etienne Donchemant, demeurant à Cossonay, 4000 livres de pattes blanches, à 3 florins 6 sols le quintal, poids de Genève¹.

Il paraît probable qu'il y avait à Allemogne un troisième moulin à papier, car un acte de 1567 mentionne la vente faite par Claude, fils de feu Pierre Girod, papetier d'Allemogne, au sieur Claude Dumont, bourgeois de Genève, de quantités de papier indéterminées. Les prix et les poids de chaque sorte sont stipulés et Dumont s'engage à payer ce qui lui sera fourni tant en argent qu'en pattes, à 48 sols le quintal, et en colle grosse, à 6 florins 6 sols le quintal. La teneur de ce document porte à admettre que Dumont (mentionné comme papetier dans les registres du Conseil de 1562 et 63) était propriétaire du battoir, et Pierre Girod son locataire².

Enfin un contrat de 1561³ parle d'un battoir à papier appartenant à un sieur Pierre Donzel, comme étant situé « sous le village de Thoierier, « juxte un autre battoir appartenant à Barthélemy « Magnin, dit Cabet, devers Orient », et témoigne de l'existence à cette époque de deux battoirs à Thoiry, qui ne paraissent pas pouvoir être les mêmes que ceux d'Allemogne, bien que ces deux localités, fort rapprochées l'une de l'autre, ne forment qu'une seule paroisse.

Que sont devenues toutes ces papeteries? Combien de temps ont-elles continué à marcher? Quand se sont-elles arrêtées? On l'ignore. Ce qui est certain, c'est que, durant le dix-septième siècle, une seule famille est mentionnée dans les actes de

¹ Archives d'Etat de Genève, min. de Ragueau, not., t. 2, f^o 175.

² Ibid., min. de Jacques Bienvenu, not., t. 1, f^o R.

³ Ibid., min. de Aymé Santeur, not., t. 6, f^o 400.

¹ Archives d'Etat de Genève, min. de Pierre Delarue, not., t. 11, f^o 22.

² Ibid., min. de Jean Fichet, not., t. 2, f^o 387.

³ Ibid., min. de Jean Guillermet, not., t. I, p. 33.

notaires, à Genève, comme fabricant du papier, à Allemogne et à Thoiry, c'est la famille Michaud. En 1633¹, Jean Michaud, de Thoiry, vend 2000 rames de papier messel à Aymé Candy, imprimeur bourgeois de Lyon; nouvelle vente en 1637². Plus tard, Jacques Chouet, libraire de Genève, amodie en 1659³, puis en 1668⁴, sa papeterie d'Allemogne à un membre de la même famille, Isaac Michaud; enfin, Jean-Antoine Chouet, fils du précédent, renouvelle cette location, en 1683⁵, en faveur de Jean-Louis, fils de feu Isaac Michaud.

Non loin d'Allemogne et de Thoiry, et arrosé par les mêmes sources grossières de quelques affluents, se trouve le territoire de Dardagny. Là existaient également quelques moulins à papier.

La première mention en remonte à 1545⁶. A cette date, Jean Dubié, *pactignier*, demeurant à Allemogne, vend à hon^e Jehan, fils de Jehan Chautemps, bourgeois de Genève, 500 rames de papier, à payer au prix de 18 deniers la livre, payable partie en argent et partie en chiffons, évalués à 33 sols le quintal.

Les termes de cette vente semblent indiquer que Chautemps était propriétaire de ce moulin et que, selon l'usage de l'époque, il se chargeait de fournir lui-même à son *patenier* les chiffons nécessaires à la fabrication du papier, dont l'écoulement était aussi à sa charge. Par ce mode de faire, le tenancier d'un battoir n'avait à s'occuper que de son travail et, exempt de tout souci d'achat et de vente, il pouvait vouer tous ses soins à la fabrication.

Un autre acte, de 1562⁷, indique en effet Jehan Chautan (ou Chautemps) comme étant propriétaire. Il vend à cette date, à Antoine Vincent, bourgeois et marchand de Lyon, 1200 rames de « papier grand bastard large, de celui qui sera fait es-moulins que le dit vendeur ha à Lamogne ».

La mention de cette localité pourrait faire croire que ce battoir était situé à Allemogne, mais tout autorise à penser que ce nom n'a été employé que parce qu'il était plus connu que celui de Dardagny et que le papier qui en venait était généralement employé par les imprimeurs de Genève. Un acte

de 1579¹ vient au surplus éclaircir la question. A cette date, Suzanne, veuve de N^e Henry de Livron, donne à tâche la réfection d'un « battoir à papier, sis à Dardagny, qui fust de Jehan Chautemps ».

Nous pensons donc que le battoir de Chautemps était situé sur la rivière d'Allemogne, après son confluent avec l'Allondon, entre les villages de Dardagny et d'Allemogne, ce qui permettait au tenancier de l'exploiter tout en demeurant à Allemogne, comme dans le cas indiqué par l'acte de 1545.

En 1569², il existait un autre battoir appartenant à la veuve de Jean Binot. Il était sans doute de peu d'importance et dans un triste état, car Claude Bergier, d'Allemogne, n'en payait que 30 florins d'amodiation par an, et quelques années plus tard, en 1575, lors de la vente de cet immeuble au syndic J^e-F^s Bernard, de Genève, il en est parlé comme « d'ung édifice... qu'auroit cy-devant « servy à battre et faire papier ».

Enfin, en 1585³, Pierre Vualliat, d'Allemogne, vend à André Mermet « un baptoir à papier, avec « ses biefs, bedières et dépendances, ensemble « curtil, vignes et chenevier, le tout d'une pose et « demie, sis territoire de Dardagny, jouxte le com-mun du dit lieu, au prix de 415 florins petit « poids ».

Des trois papeteries que nous venons d'énumérer, la première et la dernière paraissent avoir longtemps fonctionné; elles étaient connues sous les noms de Battoir-dessus et de Battoir-dessous, et dans le milieu du dix-septième siècle elles étaient toutes deux la propriété d'Antoine Quénod. Une location de 1658⁴, nous apprend que le Battoir-dessous était affermé à Louis Emery, papetier, de Thoirier, pour 300 florins par an. Quénod s'engageait à prendre tout le papier qui serait fabriqué par son locataire, à raison de 3 florins 6 sols la rame de *papier messel et longuet*, de 4 florins pour le *petit papier à écrire au Raisin*, de 13 florins le *grand papier bleu* et de 6 florins 6 sols la rame de *papier messel bleu*⁵.

A Louis Emery succéda, en 1663⁶, Jacques

¹ Archives d'Etat de Genève, min. de J. Gage, not., t. 9, f^o 314.

² Ibid., min. de J. Vignier, not., t. 3, f^o 36.

³ Ibid., min. de André Beddevole, not., t. 6, f^o 225.

⁴ Ibid., id., t. 12, f^o 240.

⁵ Ibid., min. de Gabriel Grosjean, not., t. 13, f^o 716.

⁶ Ibid., min. de Jean DuVerney, not., t. 8, f^o 208.

⁷ Ibid., min. de Ragueau, not., t. 5, f^o 142.

¹ Archives d'Etat de Genève, min. de L. Vieux, not., t. 7, f^o 226.

² Ibid., min. de Marin Gallatin, not., t. 4, f^o 34.

³ Ibid., min. de L. Vieux, not., t. 11, f^o 26.

⁴ Ibid., min. de Etienne de Monthoux, neveu, not., t. 15, f^o 56.

⁵ Les prix indiqués pour le papier bleu d'emballage sont remarquablement élevés, comparés à ceux du papier blanc à écrire.

⁶ Archives d'Etat de Genève, min. de Bernard Grosjean, not., t. 15, f^o 107.

Devaux, de Dardagny, puis, après la mort d'Antoine Quenot, Philippe, son fils, hérita de sa papeterie et la loua à Abraham Emery (fils de Louis)¹.

Malheureusement Philippe Quenot se trouva compromis avec son frère Elie dans une affaire de fabrication et d'émission de fausse-monnaie; il dut s'enfuir et quitter le pays. En son absence, son frère Jacques géra la papeterie, y fit des réparations importantes et la loua à Louis Hutin, de Nyon.

Philippe Quenot paraît être mort sans enfants et Jacques hérita du battoir. Souvent absent pour ses affaires, c'était sa femme, Marguerite Franconis, qui s'occupait de la papeterie. Plusieurs locations ont été passées par elle et elle sut relever notablement le rendement de l'usine. Aussi, en reconnaissance de sa bonne gestion, Jacques Quenot, par son testament (du 4 décembre 1695²) lui reconnaît-il la somme de 4000 écus à prendre sur ses biens, « lesquels elle s'est aydée à acquérir « par ses bons soins, industrie et bon mesnage ».

La fin des deux papeteries de Dardagny est inconnue. Elles étaient bien probablement toutes deux hors d'usage lorsque la veuve de N^e Jean Vasserot, « dame de Dardagny, des Baillets, condame de « Russin, Malval et autres lieux », en fit construire une nouvelle, en 1725, par les soins de Pierre Pichouard, maître charpentier, d'Ambert en Auvergne. Celui-ci s'engageait à en livrer les clefs, dans un délai de neuf mois, à dater du 29 septembre de la dite année, moyennant la somme de 425 écus blancs ou patagons. La construction se fit en 1726, des radeaux partirent de Genève le 20 juin et descendirent le Rhône en amenant le bois nécessaire. L'établissement et l'aménagement de la papeterie durèrent bien plus longtemps que cela n'avait été stipulé; une expertise faite par Jean-Baptiste Vélasque, maître-papetier, Buisson d'Allemogne et Jacob Lafforest, aussi maître-papetier, signalent quelques lacunes et un certain nombre d'arrangements et d'instruments à introduire. Enfin, un nouvel examen, passé le 20 octobre 1728, constate que tout est en règle et que la papeterie est prête à marcher. Nous n'irons pas plus loin en ce qui concerne la papeterie de Dardagny, qui a pris

¹ Archives d'Etat de Genève, min. de Bernard Grosjean, not., t. 33, f^o 629.

² Ibid., min. de Gabriel Grosjean, not., t. 26, f^o 433.

fin vers 1850, après être devenue fabrique de carton.

La rivière de la Versoix, avant d'aboutir au lac, au bourg de ce nom, fait tourner plusieurs moulins à Grilly et à Sauverny, puis, traversant de vastes bois, elle vient, non loin de Versoix, baigner le domaine, d'un aspect seigneurial, de St-Loup. Ce domaine était au XVI^e siècle la propriété de la famille Savyon¹, qui songea à utiliser les magnifiques eaux qui traversaient ses terres par l'établissement d'un battoir à papier.

On ignore la date de cette construction, mais elle remonte bien probablement aux dernières années du seizième siècle. Elle était située au sud-ouest et au-dessous du château.

Le 13 octobre 1602², N^e Jean Savyon, seigneur conseiller de Genève, amodie son battoir à papier de St-Loup, à Maurice, fils de feu Jean Gallopin, de Thoirier, pour 500 florins l'an. C'est la première location connue de la papeterie Savyon.

Le 11 mai 1634³, Reymond Savyon, amodie son battoir aux frères Pierre et Jean Grasset, de Dardagny, pour le prix de 400 florins l'an. Par cet acte, les frères Grasset s'engagent à vendre exclusivement tout le papier d'impression, dit messel et longuet, qu'ils feront durant trois ans, durée de la location, au sieur Pierre Chouet, marchand bourgeois de Genève, et ce au prix de 34 sols la rame, pesant chacune au moins huit livres et demie. Par contre, le sieur Chouet se porte garant de leur solvabilité vis à-vis de Savyon. De la famille Savyon, le battoir de St-Loup passa aux Franconis par suite du mariage de Camille Savyon avec Pierre Franconis. Un des fils issus de cette union, Jacques Franconis⁴, adressa au Conseil de Genève une requête tendant à ce qu'il lui fût permis de marquer aux armes de la seigneurie le papier qu'il fait fabriquer et de défendre à tous autres de le contrefaire à peine de confiscation et d'amende arbitraire. Le 27 mars 1702, cette autorisation lui fut accordée sous la promesse qu'il fait de faire

¹ La famille Savyon, alliée aux principales familles de Genève, était originaire du midi de la France. Louis Savyon, le père de Jean, était de Nîmes; son frère l'avait probablement précédé à Genève, où il était conseiller à la fin du XVI^e siècle.

² Archives d'Etat de Genève, min. de Pierre Davilate, not., t. 1, p. 95.

³ Ibid., min. de Pierre Gautier, not., t. 8, f^o 42.

⁴ Membre du Conseil des CC en 1677, châtelain de St-Victor, et Chapitre en 1685, auditeur en 1694, enfin procureur général.

fabriquer du papier bon et recevable. Le filigrane employé par Franconis est assez élégant ; c'est l'écu de Genève, entouré de deux branches de laurier faisant couronne.

Le 9 février 1736¹, Antoine Franconis, fils de Jacques, amodie pour six ans la papeterie de St-Loup à Jean-François Bouchet, maître papetier de Divonne, pour le prix de 200 livres argent courant de Genève. Toutefois, en raison des réparations importantes que Bouchet s'engage à faire à la papeterie, le taux de la location est réduit à 140 livres pour les cinq dernières années de la location.

Enfin le 13 mai 1745², après le décès de leur frère, les sœurs Sara et Marguerite Franconis cédèrent à Jacques Picot leur établissement de St-Loup contre une rente viagère annuelle de 210 livres courantes et de 140 livres à la survivante.

La papeterie de St-Loup existait encore en 1806, époque où elle appartenait à un sieur Rousset, mais elle n'a pas subsisté bien longtemps après cette date. Nous ignorons quand elle a cessé de fonctionner.

Outre le battoir de St-Loup, la famille Savyon en avait fait construire un à Versoix à une date qui nous est inconnue. Le 9 février 1655³, Philippe Savyon amodie son battoir à papier *sis à Versoix*, à Jean, fils de Michel Grasset, de Dardagny, moyennant 400 florins l'an, payables en papier à livrer au sieur Antoine Quenot, marchand bourgeois, lequel se porte caution pour le dit Grasset, vis-à-vis du dit Savyon. Ce battoir passa, comme celui de St-Loup, à la famille Franconis, et le 1^{er} mars 1745⁴ il fut de même cédé par les sœurs Sara et Marguerite Franconis au sieur Jacques Picot contre une rente viagère annuelle de 150 livres argent courant de Genève et 100 livres à la survivante.

Le battoir de Versoix appartenait en 1806 à François Churand ; dès lors, il a, croyons-nous, continué à marcher, plutôt mal que bien, jusqu'en 1838, où il y fut installé une petite machine à papier continu par MM. Bristlen, Bouet et Anneville. Plus tard, MM. Bristlen ont repris cet établissement pour leur propre compte et l'ont développé considérablement, spécialement à partir de 1873,

où ils ont fait établir une nouvelle machine. C'est la seule des nombreuses papeteries des environs de Genève qui marche encore actuellement.

Outre ces deux papeteries de St-Loup et de Versoix, il faut citer celle située plus à l'Ouest en remontant le cours de la Versoix, sur le territoire de la commune de Collex-Bossy, à la Bâtie. Nous ignorons à quelle époque remonte sa création ; elle est antérieure à 1666, époque où elle appartenait au seig. Philippe de Gillier¹, et elle était louée en 1677 à Louis Grasset, de Dardagny². En 1806, elle appartenait aux frères Bouchard ; elle fut transformée vers 1850, par Lequin, en papeterie mécanique et elle a fonctionné jusque vers 1880.

Enfin nous avons à dire quelques mots de la papeterie d'Arenthon qui fonctionnait en 1551³.

En 1596⁴, André Dumonet, papetier de la paroisse d'Arenthon en Genevois, vend à Pierre Patac, marchand espicier, bourgeois de Genève, 20 rames de papier à *la croix blanche*, à 30 sous la rame. En 1651⁵, Anne veuve de Pierre Patac, née Galatin, engage un homme de Nantua pour aller travailler à façon pendant un an au battoir à papier d'Arenthon. En 1668⁶, il était la propriété de deux citoyens de Genève, César et Jean Diodati ; en vue de sa location le 14 septembre 1668 au sieur J. Roch-Noblet, un inventaire fut dressé par le notaire Renen, de Bonneville. Il était à 5 conches (ou piles) de 4 maillets et à une cuve, il avait 16 paires de formes « l'un tout neuf pour grand papier royal à deux P, l'autre au Raisin, à la marque des dits sieurs Diodati, pour papier coupé. Le reste de différentes sortes, dont il y en a deux paires un peu gasté ». L'inventaire mentionne encore « 1 flot-trée⁷, moitié usée, pour la valeur et usage de laquelle le dit admodiaire promet livrer aux dits sieurs Diodati, dans un an prochain, 12 rames petit papier à écrire, bon et recevable, à leur gré, soit la valeur » ; et enfin, « sept quinaux pattes blanches pour papier à écrire, promettant le dit admo-

¹ Arch. d'Etat de Genève, min. de L. Pasteur, not., t. 39, f° 82.

² Ibid., min. de L. Pasteur, not., t. 64, p. 27. Dans cet acte, Louis Grasset est appelé comme conseil et on le qualifie de « papetier à La Bastie bel regard ».

³ Voy. Barbier. *La Savoie industrielle*, 1875.

⁴ Archives d'Etat de Genève, min. de J. Crespin, not., t. 7, f° 10.

⁵ Ibid., min. de Louis Pasteur, t. 11, f° 214.

⁶ Ibid., min. de Bernard Grosjean, t. 30, f° 87.

⁷ Assortiment de feutres entre chacun desquels était placée une feuille de papier à sa sortie de la cuve et dont la pile était ensuite portée sous la presse à égoutter.

¹ Archives d'Etat de Genève, min. de Alphonse Vignier, not., t. 3, f° 46.

² Ibid., min. de J.-J. Choisy, not., t. 15, f° 495.

³ Ibid., min. de Etienne Démonthouz, neveu, not., t. 12, f° 61.

⁴ Ibid., min. de J.-J. Choisy, not.

diataire d'en rendre autant et de la mesme qualité aux dits sieurs Diodati, à la fin du terme de la dite admodiation mais..... pour l'avance desquels sept quintaux de pattes, il promet payer aux dits sieurs Diodati un chapon gras pour chacun an ».

Le sieur J. Roch-Noblet qui amodiait ainsi le battoir d'Arenthon, le sous-amodia à son tour, en 1671, à Pierre Delaplace, de Hauteville en Savoie¹. Cette papeterie n'a pris, avec le temps, aucun développement, elle n'a jamais eu qu'une cuve; en 1779, elle avait 6 piles de 3 maillets (au lieu de 5 à 4 maillets que mentionne l'inventaire de 1668); elle n'occupait que quatre ouvriers et souffrait, par suite de manque d'eau, de chômages prolongés. Aussi ne put-elle pas résister à la crise qu'entraîna l'introduction des machines à papier continu et, après avoir végété jusqu'en 1847 dans les mains de M. Moiret Benoit, fut-elle définitivement abandonnée. L'emplacement qu'elle occupait porte encore le nom de *la Papeterie*.

Le papier genevois à *la croix blanche* devait peser de 9 à 10 livres la rame, d'après l'ordonnance du Conseil du 28 juin 1563, et 7 à 8 seulement, d'après celles des 30 mars 1604 et 12 avril 1625. Posé au centre de la feuille ouverte, ce filigrane se voit dès 1551. Le règlement qui imposa aux papetiers genevois l'apposition de leur marque à cet emplacement anormal est du 27 janvier 1562; l'usage, comme d'habitude, a précédé la loi qui n'a fait que le consacrer. Le règlement portait que dorénavant tout papier « soit marqué au milieu de la feuille, afin que la marque n'empesche point l'ouvrage de l'impression » et « afin qu'on sache ceux qui fourniront du papier qui ne sera tel qu'il doit être, qu'ils doivent (les papetiers) apporter entre les mains de mes seigneurs leurs marques pour les pouvoir congnaistre et s'ilz sont trouvé défailans qu'ils soient condamnés à 25 florins de bancx (amende) et le papier confisqué² ».

Les 5509 et 5511 sont de provenance italienne; quant au 5510 on doit plutôt le rattacher au groupe des 5512 à 5519 dont l'origine allemande est incontestable, mais dont l'attribution à une province ou à un battoir particulier est difficile. Le signe personnel appendu au 5516 est probablement celui de W. Rihel à Strasbourg, ceux des 5517 à 5519 appar-

tiennent probablement aux Vosges, à l'Alsace ou à la Lorraine.

Le 5520 est le dernier spécimen de la croix dans un écu; il semble qu'on ait voulu représenter plutôt un étendart à cause de la forme carrée de l'écu. Peut-être s'agit-il ici d'armoiries.

La croix ancrée ne figure que dans deux types: l'un italien (5521) sur grosse verg.; l'autre dans un écu surmonté d'un fleuron et accompagné d'une banderolle au nom bien français de LeGaigne.

Les 5523 à 5545 constituent le groupe des croix ornées, généralement tréflées ou fleuronées. La plupart, surtout les mieux dessinées, sont d'origine italienne, d'autres sont de provenance française, ainsi les 5525 à 5529, et 5536. Le 5537 est probablement genevois. Tous les types inscrits dans un cercle, 5540 à 5545, sont italiens.

Les croix ornées avec une base accentuée en forme de pied forment un groupe caractérisé comprenant les types 5546 à 5559, qui s'échelonnent de 1447 à 1509 et même 1515. Provenance: Italie septentrionale. Le groupe de la croix grecque pattée a des provenances diverses. Le 5560, seul de son style, est italien; les 5561 à 5566 et 5568, sont français, probablement de la région du centre ou de l'ouest; les initiales qui accompagnent la croix dans les types 5564 à 5566 indiquent trois papetiers différents, mais qui semblent s'être succédé, peut-être dans le même battoir; le 5567 est piémontais et les 5569 à 5571 probablement barrois. Le groupe 5572 à 5577, où la croix est inscrite dans un cercle, est italien. Quant au 5578, peut-être faudrait-il le rattacher au filigrane de la *Sphère* (voy. ce mot).

Les deux types 5579 et 5580 du groupe de la croix pattée dans un écu surmonté d'une sorte de croix à trois bras ou de tau renversé ont eu une durée de près de quarante ans. Provenance: Italie septentrionale.

Les quatre figures 5581 à 5584 formant le groupe de la croix potencée sont de provenance italienne, mais n'ont pas de parenté entre eux et sortent de battoirs différents. Le 5585, croix recroisetée est sans doute français, ainsi que le 5586, d'un dessin élégant. Le 5587 représente la croix placée au sommet d'un objet qui est peut-être un arbre.

Les 5588 et 5589 représentent quatre clous, ou quatre taus au pied fiché, disposés en croix: provenance incertaine.

¹ Archives d'Etat de Genève. Min. de Bernard Grosjean, not., t. 33, fo 695.

² Registre du Conseil, vol. LVI, p. 300 et 304.

5381. 33×47 r. Filigr. posé au centre de la feuille. **Bologne**, 1300. A. DI STATO : *Podestà*. Var. simil. : **Pise**, 1300 ; **Sienne**, 1301 ; **Parme**, 1305. — Voy. Likhatscheff (n^{os} 1 et 2), **Sienne**, 1293-94.
5382. 33×46 r. Ibid. **Trévise**, 1306. A. NOT. : *Minute di De Campo*.
5383. 32×46 r. Ibid. **Bergame**, 1310. A. NOT. : *Minute di Panizzoli*.
5384. 32×48 r. Ibid. **Bénévent**, 1290/1312. ROME, A. VATICANO, n^o 61 : *Civitatibus et Ducatus Varia*, 1290-1312. — Voy. Likhatscheff (n^{os} 3, 4 et 5), **Sienne**, 1295-96.
5385. 32×46 r. **Aix-en-Provence**, 1320. A. BOUCHES-DU-RHÔNE, B. 172 : *Magnum Cavaltarum*. — Voy. Richard (n^o 10), **Artois**, 1317.
5386. 30×41. **Genève**, 1415. A. D'ETAT : *Not. J. Fusier*, t. 4.
5387. 40,5×57 r. **Genève**, vers 1450. IBID. : *A cause de la chapelle de St-Pierre. Copie d'actes de 1398-1436 faite par les not. P. Vincent et P. Nicod*. Var. simil. : **Genève**, 1440.
5388. 30×42. **Aix-en-Provence**, 1462. A. BOUCHES-DU-RHÔNE, B. 1620 : *Cptes*.
5389. 29×40,5. **Genève**, 1481. A. D'ETAT : *Not. P. Braset*, t. 1. Var. simil. : **Monthey** (Valais), 1485 ; **Lausanne**, 1492.
5390. 41,5×59. **Troyes**, 1501. A. AUBE, G. 1995 : *Cptes des tailles et mairies de l'Eglise*.
5391. 31,5×42,5. Le support de la croix est indistinct, ce pourrait être des lettres. **Lautrec**, 1477. A. TARN, E. 474 : *Not. Pierre Bonnefoy*.
5392. 40,5×56 r. **Würzburg**, 1527. KREISARCH. : *Kaiserl. Landgericht. Standbuch*, n^o 21^e. Var. simil. dans deux impr. : **Zurich**, 1530. — Voy. Hausmann (n^o 32), **Nuremberg** ? 1522/23.
5393. 33×45. **Würzburg**, 1557. IBID. : *Cptes du chapitre*, n^o 20140.
5394. 30×46. Filigr. posé au centre de la feuille. **Bénévent**, vers 1340, ROME, A. VATICANO, n^o 60 : *Rationes Monaster : S. Sophia*.
5395. 31×45 r. Ibid. **Palerme**, 1339. A. DI STATO : *Not.*, n^o 5. Var. simil. : **Bénévent**, 1338-40.
5396. 31×44 r. Filigr. posé vers le bord de la feuille. **Bologne**, 1316. A. DI STATO : *Podestà*. Var. simil. : **Naples**, s. d.
5397. 29×42. **Avignon**, 1383. A. VAUCLUSE, B. 5 : *Chambre apostolique*. Var. simil. : **Château-d'Oex** (Vaud), 1400 ; **Lausanne**, 1404/10 ; **Valence**, 1407 ; **Forez**, 1419 ; **Provence**, s. d.
5398. 31×48 r. Filigr. posé vers le centre de la feuille. **Bologne**, 1315. A. DI STATO : *Podestà*. Var. simil. : **Naples**, s. d.
5399. 30,5×46. Ibid. **Sion**, 1325. A. CHAPITRE DE VALÈRE : *Not.*, t. X.
5400. 30×45 r. Filigr. double, l'un posé près du centre de la feuille, l'autre au-dessous, vers le bord. **Bologne**, 1318. A. DI STATO : *Podestà*.
5401. 31×44,5 r. Filigr. double, chacun posé normalement. **Bénévent**, vers 1342. ROME, A. VATICANO, n^o 62 : *Civitatibus et Ducatus Varia*, 1331-42.
5402. 35×52. Filigr. posé vers le centre de la feuille. **Naples**, s. d. A. DI STATO : *Fasciculus*, n^o 66. Var. simil., sauf que la lettre C est placée à des distances qui varient de 0^m,020 à 0^m,070 de l'extrémité de la croix : **Bénévent**, vers 1340.
5403. 36×52. Filigr. posé au centre de la feuille. **Naples**, s. d. IBID. : *id.*, n^o 47.
5404. La croix est posée au centre de la feuille. **Gênes**, 1315. A. DI STATO : *Not.*, n^o 101. *Minute di Ambrosius de Rapello*. Var. simil., sauf que le G est placé un peu différemment : **Bologne**, 1318 ; **Meyargues** (Provence), XIV^e s.
5405. Le filigr. principal est posé vers le centre de la feuille, quelquefois près du bord supérieur ; la lettre M est toujours posée vers le bord inférieur. **Bologne**, 1315. A. DI STATO : *Podestà*.
5406. 31×42 r. Filigr. posé au centre de la feuille. **Naples**, s. d. A. DI STATO : *Fasciculus*, n^{os} 22 et 23.
5407. 30×45 r. Ibid. **Bénévent**, vers 1342. ROME, A. VATICANO, n^o 62 : *Civitatibus et Ducatus Varia*.
5408. 31×47 r. Ibid. **Bénévent**, vers 1333. IBID., n^o 61 : *id.* Var. simil. : **Bénévent**, même date (IBID., n^{os} 61, 62 et 63).
5409. 31×44 r. Ibid. **Bénévent**, vers 1342. IBID., n^o 62 : *id.*
5410. 33×47 r. **Bologne**, 1282? et 1287-88. A. DI STATO : *Podestà*. Var. simil., mais sur pap. mesurant 38×60 r. : **Naples**, 1321. A. DI STATO : *Fasciculus*, n^o 67. — Voy. Keinz (n^o 7), ms. de 1294.
5411. 32×49 r. Filigr. posé au centre de la feuille. **Bologne**, 1290-94. IBID. : *id.* Var. simil. : **Sicile**, 1299 ; **Gênes**, 1305. — Voy. Barone (n^o 4), **Naples**, 1303-04.
5412. 32,5×43 r. Ibid. **Bologne**, 1291-96. IBID. : *id.* — Voy. Zonghi (IV), **Fabriano**, 1294.
5413. 32×45 r. Ibid. **Bologne**, 1295. IBID. : *id.*
5414. 32×47 r. Ibid. **Bologne**, 1294. IBID. : *id.*

5415. 33×47 r. Ibid. **Bologne**, 1285. *IBID.* : *id.*
5416. Ibid. **Pistoie**, 1298. FLORENCE, A. DI STATO : *Doc. orig.* une demi-feuille seulement.
5417. 30×44 r. Filigr. principal posé au centre de la feuille. **Bénévent**, 1319 ? ROME, A. VATICANO, n° 63 : *Civitatis et Ducatus Varia*, 1303-28.
5418. 32×46 r. Ibid. **Bologne**, 1297. A. DI STATO : *Podestà.*
5419. 32×47 r. Filigr. posé près du centre de la feuille. **Bologne**, 1297-1300. *IBID.* : *id.*
5420. 32×44 r. **Gênes**, 1310. A. DI STATO : *Raccolta di Marche di Carte*. Var. du groupe 5419 et 5420 : **Zurich**, 1292/1371 ; **Trévis**, 1310 ; **Gênes**, 1311-18 ; **Bologne**, 1315-20 ; **Torcello**, 1320 ; **Rodez**, 1327 ; **Udine**, 1329. — Voy. Kirchner (n° 37), **Francfort-sur-le-Mein**, 1335 ; Richard (n° 11), **Artois**, 1317.
5421. 31×46 r. Filigr. posé près du centre de la feuille. **Pistoie**, 1311. FLORENCE, A. DI STATO : *Doc. orig.*
5422. 31,5×46 r. Ibid. **Pise**, 1317. A. DI STATO : *Provisiones Consili Major*, n° 6. Var. ident. : **Pistoie**, 1317 ; **Artois**, 1317.
5423. 32×47 r. Ibid. **Bologne**, 1316. A. DI STATO : *Podestà.*
5424. 30×47 r. **Bénévent**, vers 1320. ROME, A. VATICANO, n° 63 : *Civitatis et Ducatus Varia*. Var. simil. : **Bologne**, 1325 ; **Montpellier**, 1327 ; **Torcello**, 1329. — Voy. Keinz (n° 69), ms. XIV^e s.
5425. 30×43 r. **Torcello**, 1300. VENISE, A. DI STATO : *Podestà*. Var. simil. : **Gênes**, 1302.
5426. 31,5×47 r. **Pistoie**, 1302. FLORENCE, A. DI STATO : *Doc. orig.*
5427. 31×48 r. En deux var. simil., la croix toujours posée vers le bord de la feuille ; la lettre G tantôt normalement, tantôt au centre de la feuille. **Bologne**, 1300-01. A. DI STATO : *Podestà.*
5428. 31×46 r. Filigr. double posé chacun normalement. **Bologne**, 1302. *IBID.* : *id.*
5429. 32×46 r. Filigr. posé au centre de la feuille. **Bologne**, 1301. *IBID.* : *id.*
5430. 32×48 r. Filigr. double. **Reggio-d'Emilie**, 1317-18. A. COM. : *Massaria del Pubblico.*
5431. 30,5×40,5 r. Filigr. triple, le principal au centre. **Artois**, 1320. A. PAS-DE-CALAIS, A. 65 : *Procédures pour la comtesse Mahaut d'Artois*. — Voy. Richard (nos 18 et 21), **Artois**, 1320.
5432. 30×45. **Sion**, 1323. A. CHAPITRE DE VALÈRE : *Not. J. de Auborenges*, 1317-26. — Voy. Richard (n° 25), **Artois**, 1323.
5433. 30×44. **Bergame**, 1370. A. NOT. : *Minute di Advinatri Lanfranco*, n° 1.
5434. **Mantoue**, 1372. A. DI STATO : *Minutario di Lettere.*
5435. 31,5×44. **Reggio-d'Emilie**, 1372. A. COM. : *Not.*, n° 8.
5436. 30×43 r. **Reggio-d'Emilie**, 1373. *IBID.* : *Inquisizione.*
5437. 30×44. **Pignerol**, 1384. A. COM., C. 1. m 4.
5438. 31×43. **Neuweilnau**, 1417. WIESBADEN, STAATSARCH. : *Kellerrechnungen*. Var. ident. : **Bavière**, 1418 ; **Augsbourg**, 1418-19.
5439. 30,5×42. **Bâle**, 1421. STAATSARCH. : *Münster-Fabrikbüchlein.*
5440. 28×41. **Châteaudun**, 1421. A. EURE-ET-LOIR, E. 2719 : *Tabellionage*. Var. simil., posée vers le bord de la feuille : **Aubrac**, 1423.
5441. 28×41 r. Filigr. détérioré. **Genève**, 1424-27. A. D'ETAT : *Not. H. Perrod*, n° 1.
5442. 30,5×43 r. **Bergame**, 1446. A. NOT. : *Minute di Maffeis Bassiano*, n° 3.
5443. 31×43,5. **Brandebourg**, 1450. BERLIN, GEHEIM-STAATSARCH. : *Copiarium*, R. 78, n° 10.
5444. 30×40 r. **Lausanne**, 1452. CHILLON, A. NOT. : *Minutes de Arthaud Loijs.*
5445. 29×42. **Tulle**, 1457. A. CORRÈZE, E. 244 : *Not. Vachier.*
5446. 30×43. **Bordeaux**, 1462. A. GIRONDE : *Not. Fontanelli*. — Voy. Sotheby (*Principia*, t. III, pl. R, n° 2), tiré d'un *Ars memorandi*.
5447. 29,5×42. **Pignerol**, 1469. A. COM., C 4, n° 5.
5448. 29,5×40. **Sion**, 1480. A. CHAPITRE DE VALÈRE : *Not.*, n° 78. Var. ident. : **Sion**, 1483.
5449. 29,5×42. **Clermont-Ferrand**, 1482. A. PUY-DE-DÔME : *Fonds du chapitre de Montferrand*, cote 3, n° 12.
5450. 30×42. **Tulle**, 1488. A. CORRÈZE, E. 243^{bis} : *Not. Vachier.*
5451. 32×43. **Trévis**, 1489. A. COM. : *Podestà*, n° 322.
5452. 28,5×39. **Genève**, 1490-92. A. D'ETAT : *Not. Seb. Freppier.*
5453. 28×40. **Lautrec**, 1495. A. TARN, E. 478 : *Not. Pierre Bonnefoy.*
5454. 28×36. **Neubourg**, 1555. A. EURE : *Pleds de la Verderie et de Neubourg.*
5455. 25×31. **Neubourg**, 1558. *IBID.* : *id.*

5456. 30×41. **La Chaussée**, 1570. A. MEUSE, B. 1689 : *Cptes du receveur*.
5457. 27,5×38. **Milan**, 1580. A. DI STATO : *Doc. dipl.*
5458. 28×36. **Héricourt**, 1580. A. HAUTE-SAÔNE, E. 562 : *Tabellionage*.
5459. 27,5×36. **Héricourt**, 1583. IBID. : *id.*
5460. 31×45 r. **Trévis**e, 1326. A. NOT. : *Minute di De Cisono*. — Voy. Bailo (n° 27), **Trévis**e, s. d.
5461. **Gênes**, 1448. MILAN, A. DI STATO : *Doc. dipl.*
5462. 30,5×40 r. **Prague**, 1457. STADTARCH. : *Miscellanea*, n° 2085.
5463. 29,5×41. **Vicence**, 1488. A. NOT. : *Testamenti*.
5464. 30×41 r. **Venise**, 1491. MANTOUE, A. DI STATO : *Carteggio di Venezia*.
5465. Ce filigr. devrait peut-être se voir renversé et constituerait alors un fragment de collier ou de chapelet ; il est posé au centre de la feuille. **Genève**, 1573, dans Calvin : *Commentarii integri in Acta Apostolorum*, impr. par E. Vignon. Var. ident. dans une impr. genevoise, s. d. de H. Estienne.
5466. 31×43. **Vicence**, 1478. A. NOT. : *Testamenti*. Var. simil. : **Brescia**, 1481 ; **Naples**, 1490.
5467. 29×40. **Udine**, 1486. B. & A. COM. : *Annalia pubblica*, n° 35.
5468. 30×43. **Trévis**e, 1348. A. NOT. : *Minute di San Martino*. Var. simil. : **Tyrol**, 1356 ; **Udine**, 1358 ; **Lautrec**, 1359-60 ; **Trévis**e, 1359-64 ; **Venise**, 1360 ; **Würzburg**, 1360-62 ; **Bologne**, 1361-70 ; **Vérone**, 1363 ; **Calnada**, 1364 ; **Sion**, 1367/70. — Voy. Keinz (n° 71), ms. de 1370.
5469. 30×44. Seul type sur verg. fine. **Vérone**, 1357. A. COM. : *Sta Maria in Organo*. Var. ident. : **Tyrol**, 1357.
5470. 30,5×44. **Tyrol**, 1357 ? INNSBRUCK, STATTHAL-TEREARCH., MS. n° 59 : *Diplomatarium der Margräfin Margareth*, 1351-63.
5471. 30,5×42. **Vicence**, 1362. A. NOT. : *Minute di Colombia da Orgiano*.
5472. **Parme**, 1560/94. A. DI STATO : *Raccoltà di Carte*.
5473. 29,5×39. **Chambéry**, 1570. EVIAN, A. MUN. : *Procédures par devant le Sénat de Savoie au sujet des bois de Bret*.
5474. 29,5×? **Trèves** ? 1583. STADT-B. : *Städtische Dokumente*.
5475. 30×41. **Ediger**, 1585. COBLENTZ, STAATSARCH., E. n° 12 : *Liebfrauen-Brüderschaft*.
5476. 31,5×43. **Breslau**, 1572. STAATSARCH., A A, VIII. 24¹ : *Papier Bestellung an Hansen Lorin*.
5477. 28×36. **Chambéry**, 1583. A. CÔTE-D'OR, B. 682 : *Terrier de Montluel*.
5478. Filigr. posé au centre de la feuille. **Genève**, 1564, dans Thucydide : *De bello Peloponnesiaco*, impr. par H. Estienne. Var. ident. dans : le *Nouveau Testament grec* du même imprimeur [**Genève**], 1565.
5479. Ibid. **Genève**, 1565 dans le *Nouveau Testament grec*, impr. par H. Estienne ; dans : *Artis Medicæ principes post Hippocratem et Galenum*, même impr. 1567, et dans la *Concordance de la Bible*, impr. par Th. Courteau, **Genève**, 1566.
5480. 28×36. Filigr. posé vers le centre de la feuille. **Genève**, 1587. B. *Ms. franç.*, n° 197 aa : *Papiers des Eglises réformées*, portef., n° 3. Var. simil. : **Pays de Gex**, 1588-91.
5481. **Gênes**, 1316. A. DI STATO : *Not.*, n° 202. *Minute di Vattaccio Gianino*. Var. simil. : **Montpellier**, 1327 ; **Trévis**e, 1351. Ce dernier spécimen ident. à celui de Gênes 1316, provient du not. Lancenigo, qui avait acheté à ses collègues dans le notariat, de nombreux recueils d'anciennes minutes. C'est là qu'il aura recueilli le papier blanc, qu'il a utilisé lui-même pour la rédaction de ses actes, trente ou quarante ans après la date de sa fabrication.
5482. 29,5×44. (La date exacte n'a pas été notée). **Sion**, 1381/1426. A. CHAPITRE DE VALÈRE : *Not.*, t. XXXV.
5483. **Clermont-Ferrand**, 1337. A. NORD : *Chambre des fiefs. Lettres missives*, B. 1.
5484. 30×44. **St-Marcellin**, 1410. A. ISÈRE, B. 1410 : *Cptes du châtelain*.
5485. 30×42. **Rouergue**, 1424. A. AVEYRON : *Not. Caminadès*. Var. simil. : **Genève**, 1432-61 ; **Nyon**, 1436-59 ; **Thoune**, 1440 ; **Clermont-Ferrand**, 1444 ; **Lausanne**, 1444-60 ; **Tulle**, 1447.
5486. **Venise**, 1471. Filigr. emprunté à Ongania (p. 40, n° 2). — Voy. G. Manzoni (n° 14), **Turin**, 1481 ; Urbani (pl. VII, n° 1), **Venise**, 1477 ; Desbarreaux Bernard (pl. X, n° 56), **Venise**, 1480.
5487. 29,5×41. **Genève**, 1474-80. A. D'ÉTAT : *Not. P. Braset*, t. I. Var. simil. : **Nyon**, 1482-84 ; **Genève**, 1487-1523 ; et dans Toussanus Muysart : *Indicium astronomicum anni 1523*, impr. à **Genève** par Wygand Köln, 4^e, s. d.
5488. 29×40. **Léaz** (Bresse), 1518. A. CÔTE-D'OR,

- B. 7017 : *Cptes de la Bresse*. Var. simil. : **Dau-meray** près Tours, 1470/1569 ; **Genève**, 1526 ; **Bellebranche** (diocèse du Mans), 1538.
- 5489.** 29×37. **Genève**, 1527. A. D'ÉTAT : *Registre du Conseil*, vol. 22.
- 5490.** 33×44 r. **Vienne**, 1543. *Collect. privée de l'auteur*. Var. ident. : **Brandebourg**, 1558.
- 5491.** 29×41. **Granges**, 1568. A. HAUTE-SAÔNE, E. 152 : *Tabellionage*.
- 5492.** Filigr. posé au centre de la feuille. **Genève**, 1570 dans : *Conciones sive orationes ex græcis latinisque historicis excerptæ*, impr. par H. Estienne f°. Var. souvent plus grandes, mais toujours posées au centre de la feuille dans d'autres impressions genevoises dues à J. Crespin, 1566 ; H. Estienne, 1588 et 1592.
- 5493.** **Genève**, 1544 dans Viret : *Disputations chrestiennes en manière de devis*, impr. par J. Girard.
- 5494.** 29×41. **Monte Santi** (Piémont), 1482. MILAN, A. DI STATO : *Doc. dipl.* Var. simil. : **Sion**, 1486 ; **Biella**, 1486-1502 ; **Domo d'Ossola**, 1490 ; **Vercueil**, 1491-1502 ; **Monthey** (Valais), 1498.
- 5495.** 29,5×40. **Pignerol**, 1492. A. COM. : C 4. m 6.
- 5496.** **Haguenau**, 1500, dans B. de Bustis : *Rosarium sermonum predicabilium novissime compilatum*, 2 vol. f°, impr. par H. Gran.
- 5497.** 32×42 r. Filigr. posé habituellement au centre de la feuille. **Genève**, 1559-60 dans deux impr. de Crespin : J. Calvin : *Prælectiones in XII prophetas minores*, f°, et N. Gallasius : *Commentarii in Exodum*, ainsi que dans d'autres impressions genevoises des mêmes années.
- 5498.** 29×41. **Alençon**, 1559. A. ORNE : *Cptes de l'Eglise de N^e-D^e*.
- 5499.** 29×39. Peut-être faut-il voir une couronne dans le dessin assez informe qui surmonte l'écu. **Valence**, 1501. A. DRÔME, E. 2554 : *Not. Vignal*.
- 5500.** **Zoug**, 1518. ZURICH, STAATSARCH. : *Originalbriefe*.
- 5501.** **Genève**, 1529. A. D'ÉTAT : *Copie de lettres*, D. 2.
- 5502.** **Genève**, 1551, dans Calvin : *Commentar. in omnes Pauli epistolas*, f°, impr. par J. Gérard. Var. simil., posée horizontalement au centre de la feuille dans Calvin : *In primum Mosis librum commentarius*, f°, impr. par Robert Estienne [Genève, 1554].
- 5503.** Filigr. posé verticalement au milieu de la feuille. **Genève**, 1566, dans *La Bible*, 8°, impr. par Jean Bonnefoy et dans une autre impr. genevoise de H. Estienne, 1570. Var. posée horizontalement au milieu de la feuille dans Scaliger : *In libros de plantis Aristoteli inscriptos commentarii*, impr. par J. Crespin, Genève 1566, f°, et dans deux autres ouvrages sortis des mêmes presses, la même année.
- 5504.** 28×34. **Sion**, 1587. A. CHAPITRE DE VALÈRE : *Not.*, n° 312.
- 5505.** Filigr. posé au centre de la feuille. **Genève**, 1567 dans J. Oecolompade : *In prophet. Daniele commentarius*, impr. par J. Crespin, 1567, et dans trois autres impr. genevoises de 1566 (Crespin), de 1570 (Barbier), et de 1571 (Vincent).
- 5506.** **Genève**, 1544 dans Calvin : *Les articles de la sacrée faculté de théologie de Paris, concernant notre foi*, impr. s. n., mais avec la vignette de J. Gérard (l'enfant au palmier à la devise *Pressa valentior*) ainsi que dans une dizaine d'autres ouvrages sortis des presses du même impr. à Genève de 1544 à 1550. Var. simil., mais posée horizontalement au centre de la feuille dans J. Calvin : *Opuscula omnia*, impr. par J. Gérard, Genève, 1552, f°.
- 5507.** 33×43. Filigr. posé au centre de la feuille ouverte. **Genève**, 1553 dans J. Calvin : *Commentarius in Evangelium secundum Johannem*, impr. par Robert Estienne, et dans plusieurs autres ouvrages du même impr. de 1553 à 1560, ainsi que dans d'autres impr. genevoises de E. Anastaze, 1560, de Rebul, 1561, et de H. Estienne, 1570.
- 5508.** Ce filigr. est toujours posé au centre de la feuille, parfois le D horizontal est au-dessus de la couronne au lieu d'être sous l'écu. **Genève**, 1559 dans Calvin : *Institutio christianæ religionis*, impr. par Robert Estienne, ainsi que dans d'autres impr. genevoises de E. Anastaze 1560, et H. Estienne 1561.
- 5509.** 27×36. **Milan**, 1565. A. DI STATO : *Doc. dipl.*
- 5510.** 33,5×41. **Münster**, 1587 ? STAATSARCH. : *Protokolle des Herzogt. Westphalen*.
- 5511.** **Vicence**, 1604. A. NOT. : *Testamenti*.
- 5512.** 30×41. **Osnabrück**, 1567. STAATSARCH., III, n° 1 : *Kreissachen*. Var. simil. : **Trèves**, 1566 ; **Wittlage**, 1569 ; **Riegel** (Bade), 1576-80 ; **Osnabrück**, 1580-84.
- 5513.** 30×40. **Clèves**, 1580. MÜNSTER, STAATSARCH., B B. 4 : *Klevemark. Landstände*. Var. ident. :

- Rheinbischoffsheim**, 1586 ; **Osnabrück**, 1587-96. — Voy. Heitz (n° 326), **Strasbourg**, 1619.
- 5514.** 30×40. **Osnabrück**, 1582. STAATSARCH. : *Registra praeposituræ*. Var. ident. : **Rheinbischoffsheim**, 1582 ; **Sassenberg**, 1583 ; **Bewegen-Rheine**, 1584.
- 5515.** 30×40. **Osnabrück**, 1591-93. IBID., n° 161 : *Amtsrechnungen*. Var. ident. : **Beuggen** (Bade), 1594 ; **Amsterdam**, 1600.
- 5516.** 30×40. **Osnabrück**, 1592-94. IBID., n° 161 : *id.* Var. ident. : **Amsterdam**, 1600. Il est probable que les initiales WR appendues à ce filigr. comme à plusieurs autres sont celles de l'impr. Wendelin Riehel à Strasbourg ou de ses successeurs.
- 5517.** 30×40. **Wiesbaden**, 1592 ? STAATSARCH. : *Rentenrechnungen*.
- 5518.** 30×40. Filigr. double. **Arras**, 1598. A. PAS-DE-CALAIS, B, 853 : *Plaids*.
- 5519.** 31×39. Ibid. **Osnabrück**, 1599-1601. STAATSARCH. : *Registra praeposituræ*.
- 5520.** 31×43. **Sion**, 1491. A. MUN. : *Difficultés avec Aproz et Nendaz*. Var. ident. : **Sion**, 1495-98 ; **Bourg-en-Bresse**, 1497 ; **Savoie**, 1498.
- 5521.** 30×42. **Provence**, 1386. A. BOUCHES-DU-RHÔNE, B, 1429 : *Reconnaisances des lieux de Bédouin et de Caromb (Vaucluse)*. Var. ident. : **Provence**, 1406.
- 5522.** 30×43. **Leyde**, 1541. STADTARCH. : *Tresoriers rekeningen*. Var. simil., le nom toujours mal venu peut se lire Legaigne ou I B Gaigne : **Bruxelles**, 1542 ; **Brabant**, 1543 ; **Brielle**, 1544 ; **Brunswick**, 1544-48 ; **Hollande**, 1545-46 ; **Rotterdam**, 1546 ; **Anvers**, 1546 ; **Stralsund**, 1546 ; **Rostock**, 1546 ; **Clèves**, 1548. Var. simil., posée horizontalement : **St-Omer**, 1542.
- 5523.** 32×46 r. **Bologne**, 1318. A. DI STATO : *Podestà*.
- 5524.** 30×46 r. **Naples**, 1332. IBID. : *Fasciculus*, n°s 14, 15 et 16. — Voy. Barone (n° 11), **Naples**, 1332-34.
- 5525 et 5526.** 28,5×41,5 et 29×42. Filigr. posés presque au centre de la feuille. **Genève**, 1408. A. D'ÉTAT : *Procès criminels. Procès contre Arnaud Martin de Carcassonne*. Ces deux figures se trouvent toujours ensemble et paraissent être produites par une seule paire de formes. Var. ident. : **Genève**, 1409-12 ; **Nyon**, 1409/12 ; **Lausanne**, 1410.
- 5527.** 28×40. Filigr. posé au bord de la feuille. **Néronde**, 1421. A. LOIRE, B, 1978 : *Cptes de la Prévôté*. Var. simil. : **Lyon**, 1422 ; **Forez**, 1426 ; **Paris**, 1429.
- 5528.** 29,5×43. **Châteaudun**, 1426. A. EURE-ET-LOIR, E, 2725 : *Tabellionage*. Var. simil. : **Schafhouse**, 1426 ; **Genève**, 1432.
- 5529.** 28×41. **Le Puy**, 1425. A. HOSP., n° 487 : *Cptes de 1423*. Var. ident. : **Rodez**, 1433. — Voy. Midoux et Matton (n° XXXIX), **Midi de la France**, 1425.
- 5530.** 30×44. **Colle**, 1427. FLORENCE, A. DI STATO : *Estime*, n° 212.
- 5531.** 32×43. **Bergame**, 1432. A. NOT. : *Minute di Bonvicini Christoforo*. Var. simil. : **Brandebourg**, 1437.
- 5532.** 31×43. **Bergame**, 1442. IBID. : *id.*
- 5533.** **Landsberg**, 1467. MUNICH, ALLG. REICHSARCH., XV, 8, 5 : *Cassasachen*, n° 22. Var. ident. : **Innsbruck**, 1471.
- 5534.** 30×42. **Vicence**, 1483. A. NOT. : *Testamenti*. — Voy. Urbani (pl. VII, n° 21), **Venise**, 1485.
- 5535.** 30×39. **Brescia**, 1488. A. DI STATO : *Atti dei Rettori*, n° 20.
- 5536.** 26,5×32. **Faverney**, 1592. A. HAUTE-SAÔNE, II, 469 : *Reconnaisances de l'Abbaye*.
- 5537.** Filigr. posé au centre de la feuille. **Genève**, 1600, dans : *Concordantiae graeco-latinae Testamenti Novi*, impr. par Paul Estienne.
- 5538.** 28×38. **Sion**, 1465. A. CHAPITRE DE VALÈRE : *Not.*, n° 145.
- 5539.** 29×42 r. **Rome**, 1505. A. DI STATO : *Raccoltà di Carte*. Var. ident. : **Sermonetta**, 1505.
- 5540.** 31×42. **Ferrare**, 1404. MODÈNE, A. DI STATO : *Not. ducali*, n° 22°. *Minute di De Delaito Nascimbenus*. Var. ident. : **Bologne**, 1405-09 ; **Reggio-d'Emilie**, 1406-10.
- 5541.** **Pistoie**, 1485. A. OSPED. : *Giornale*, n° 850.
- 5542.** 30×44. **Lucques**, 1487. A. DI STATO : *Podestà*, n°s 1608 et 1609. — Voy. Schuler von Libloy, **Transylvanie**, 1494.
- 5543.** 29×44. **Pistoie**, 1488. A. COM. : *Processo verbale*, n° 67. — Voy. Jansen (n° 269), **Florence**, **Venise**.
- 5544.** 29×43. **Florence**, 1496-98. A. DI STATO : *Consulta e Pratiche*, n°s 64 et 65. Var. ident. : **Lucques**, 1496-99.
- 5545.** **Cortone**, 1502. FLORENCE, IBID. : *Lettere interne*, n° 9.

5546. 31×42 r. **Prague**, 1447-59. STATHALTEREIERARCH. : *Miscellanea*, n°s 2084 et 2085. Var. simil. : **Bavière**, 1447 ; **Würzburg**, 1451 ; **Erfurt**, 1453 ; **Esslingen**, 1453 ; **Hongrie**, 1456. — Voy. A. Rauter (n° 7), **Silésie**, 1420 (! ?) ; Sotheby (*Typography*, t. III, pl. R) tiré d'un *Ars memorandi* ; Schuler von Libloy, **Transylvanie**, 1453.
5547. 30×40 r. **Vicence**, 1452. A. NOT. : *Testamenti*.
5548. 31×43. **Vicence**, 1452. IBID. : *id.*
5549. 30,5×42. **Vicence**, 1453. IBID. : *id.*
5550. 31,5×? **Rotenbourg**, 1457. MUNICH, ALLG. REICHSARCH., XV. 6. 5 : *Justizgewalt. Urfehdenbriefe*, n° 35. Var. simil. : **Stein-sur-le-Rhin**, 1457 ; **Bavière**, 1463-69 ; **Brescia**, 1465 ; **Neisse**, 1465 ; **Vicence**, 1466 ; **Crème**, 1468.
5551. **Ravenstein**, 1469. MUNICH, IBID., XV. 8. 5 : *Cassasachen*, n° 24. Var. simil. : **Berlin**, 1470 ; **Lunebourg**, 1470.
5552. 29×40. **Udine**, 1475-82. B. & A. COM. : *Annalia pubblica*, n° 34. Var. simil. : **Wittenberg**, 1477.
5553. **Venise**, 1487. Filigr. emprunté à Ongania, (p. 76, n° 8).
5554. 33×45. **Rattenberg**, 1464. INNSBRUCK, STATHALTEREIERARCH., MS., n° 215 : *Rechnung von dem Bergmeister*. Var. ident. : **Bavière**, 1466 ; **Mantoue**, 1468.
5555. 29×39. **Brescia**, 1470. A. DI STATO : *Territoriale B²*. Var. simil. : **Brescia**, 1471 ; **Innsbruck**, 1472 ; **Venise**, 1474-89 ; **Vicence**, 1486 ; **Rome**, 1488. — Voy. Sotheby (*Typography*, n° 24), **Venise**, 1472.
5556. 28×41 r. **Venise**, 1492. MANTOUE, A. DI STATO : *Carteggio*. Var. simil. : **Venise**, 1498-99. — Voy. Urbani (pl. VII, n° 22), **Venise**, 1499.
5557. 29×41. **Udine**, 1478. B. & A. COM. : *Annalia pubblica*, n° 35. Var. ident. : **Brescia**, 1481.
5558. 28,5×40. **Bergame**, 1499-1501. A. NOT. : *Minute di San Pellegrino*, n° 4.
5559. 29×41 r. **Naples**, 1509. MANTOUE, A. DI STATO : *Carteggio*, n° 24. Var. simil. : **Ferrare**, 1508 ; **Bologne**, 1515.
5560. **Lodi et Monza**, 1453. MILAN, A. DI STATO : *Doc. dipl.*
5561. 29×41. **Limoges**, 1461. A. HAUTE-VIENNE : *Not. Bordas*.
5562. 29×40. **Tulle**, 1497. A. CORRÈZE, E. 214 : *Not. Brach*.
5563. 29×42. **Lautrec**, 1501. A. TARN, E. 500 : *Not. Raimond Olivier*. — Voy. Midoux & Matton (n° 225), **Laon**, 1500-02.
5564. 29×41. **Jeu** (Indre), 1459. PARIS, A. NAT., Z Z¹ 190 : *Not.*
5565. 29,5×42. **Clermont-Ferrand**, 1481. A. PUY-DE-DÔME : *Fonds de St-Allyre. Terrier de divers lieux*. Var. simil. : **Bordeaux**, 1486-94 ; **Clermont-Ferrand**, 1486-96 ; **Bourges**, 1488 ; **Limoges**, 1488-1500 ; **Pau**, 1492 ; **Montignac**, 1492 ; **Tulle**, 1492/98 ; **Albret**, 1494 ; **Angoulême**, 1494. — Voy. Stoppelaar (pl. V, n° 18), **L'Ecluse**, 1492.
5566. 28,5×41. **Bordeaux**, 1496. A. GIRONDE : *Not. Turpaud*. Var. simil. : **Tulle**, 1492/98 ; **Clermont-Ferrand**, 1497 ; **Limoges**, 1500 ; **Lautrec**, 1501.
5567. 31×43,5. **Pignerol**, 1488. A. COM. : C. 4, n° 6. Var. simil. : **Suze**, 1483 ; **Cirié** (Piémont), 1488/90 ; **Turin**, 1490 ; **Lanzo**, 1490/92 ; **Genève**, 1495 et dans St-Augustin : *De civitate Dei*, s. l. 1494 f°. — Voy. Likhatscheff (n° 3955), **Turin**, 1492.
5568. **Clermont-Ferrand**, 1501. A. PUY-DE-DÔME.
5569. 34×46 r. **Sassenberg**, 1529. MÜNSTER, STAATSARCH. : *Amtsrechnungen*.
5570. 31×42. **Bar-le-Duc**, 1572. A. MEUSE, B. 746 : *Cptes de la gruerie*.
5571. 30,5×41. **Souilly**, 1577. IBID., B. 1276 : *Cptes du receveur*. Var. ident. : **Clervaux**, 1576 ; **Trèves**, 1577 ; **Luxembourg**, 1577 ; **Metz**, 1577 ; **Pierrefort**, 1578 ; **St-Vincent**, 1580.
5572. 30×42. **Sion**, 1391. A. CHAPITRE DE VALÈRE : *Not.*, n° 43. Var. ident. : **Pavie**, 1390 ; **Milan**, 1396. Var. un peu plus grandes : **Valence**, 1404 ; **Lyon**, 1412.
5573. 29,5×44. **Perpignan**, 1395. A. PYRÉNÉES-ORIENTALES, B. 158 : *Notule de Gabriel Resplant*.
5574. 29,5×43. **Perpignan**, 1447. IBID., B. 268 : *id.*, de Guillaume Roure. Var. simil. : **Venise**, 1462 ; **Naples**, 1465.
5575. 40,5×58 r. **Rome**, 1456. MANTOUE, A. DI STATO : *Carteggio*. Var. ident. : **Rome**, 1463-65. Var. sur pap. de format ordinaire : **Naples**, 1457-68 ; **Udine**, 1460 ; **Graz**, 1461. — Voy. Zonghi (CIX), **Fabriano**, 1465 ; Barone (n°s 58 et 59), **Naples**, 1458 et 1464 ; Sotheby (*Typography*, n° 74), **Venise**, 1477 ; Bodemann (n° 5), **Venise**, 1470 ; Jansen (n° 239), **Rome**.
5576. 28,5×43 r. **Naples**, 1468. A. DI STATO : *Esecutoriale*, n° 6. — Voy. Jansen (n° 89), **Venise**, 1471.
5577. **Florence**, 1485. Filigr. emprunté à Likhatscheff.

scheff (n° 4238). — Voy. Ongania (p. 87, n° 1),
Venise, 1491.

5578. 29×40. Bayonne, 1583. A. MUN., D D. 5 :
Titres et baux de propriétés.

5579. ?×44. Perching (Bavière), 1455. MUNICH,
ALLG. REICHSARCH., XV. 8. 5 : *Cassasachen*, n°
20. Var. simil. : Halberstadt, 1456 ; Savoie, 1458 ;
Montpellier, 1460 ; Rodez, 1462 ; Sion, 1471 ;
Perpignan, 1471 ; Berlin, 1478 ; Carpentras,
1479 ; Baden (Argovie), 1483 ; Palerme, 1488. —
Voy. Desbarreaux-Bernard (pl. IX, n° 52), Ve-
nise, 1480.

5580. Lyon, 1477, dans J. P. de Ferraris : *Practica
nova juris*, impr. par N. Philippi et M. Reinhart,
f°. Var. simil. : Sion, 1479-91 ; Chanaz (Bresse),
1481 ; Suze, 1482 ; Provence, 1484 ; Biella, 1493 ;
Fribourg, 1494, dans St-Augustin : *De civitate
Dei cum commentar.*, s. n. ; Nuremberg, 1487
dans N. de Lyra : *Postilla in novum Testamen-
tum*, impr. par A. Koberger, f°. — Voy. Portal
(pl. II, n° 17), Paris, 1487. Castan (n° 444), Mag-
debourg, 1493 ; Likhatscheff (n° 3020), France,
1492.

5581. 35×47 r. Pise, 1298. A. DI STATO : *Consiglio
del Popolo*, n° 123.

5582. 31,5×44. Genève, 1405. A. D'ÉTAT : *Not. J.
Fusier*, t. 2.

5583. 30×41. Bergame, 1450. A. NOT. : *Minute di
Vitalba Pezzolo.*

5584. 28,5×43 r. Pise, 1507. A. DI STATO : *Opera
del Duomo. Entrata e uscita*, n° 182.

5585. 38×51. Autun, 1574. A. SAÔNE-ET-LOIRE :
Cptes d'Eglise.

5586. 28×42. Angoulême, 1468. A. CHARENTE :
Fonds de l'évêché. Assises des grands seigneurs,
1463-81. Var. ident. : Clermont-Ferrand, 1470.

5587. 28×41. Filigr. posé au bord de la feuille.
St-Savin, 1518. A. HAUTES-PYRÉNÉES, E. 744 :
Not. Cometo. Var. ident. : Puycasquier, 1519.

5588. 22×44 r. Montpellier, 1386. A. MUN. : *Délib.
des Consuls de mer.*

5589. 30×45. Rodez, vers 1390. A. AVEYRON, E.
908 : *Not. Pierre Boyer*, 1386-92.

Croix latine.

Un premier groupe de la famille de la croix la-
tine est celui où la croix est simple (5590 à 5605).
Quelques spécimens pourraient être classés parmi
les *feuilles de trèfle* (voy. les marques placées sous

ce nom) mais dans ces dernières, les trois bras
supérieurs sont plus courts et plus arrondis que
ce n'est le cas pour la croix. Un seul (n° 5590), est
formé de deux lignes simples croisées, tous les au-
tres sont dessinés à l'aide de doubles traits et repré-
sentent des croix plus ou moins massives. Quel-
ques types seulement offrent des caractères à peu
près similaires, ainsi les 5592, 5593 et 5597, qui
sont sûrement italiens ; il serait hasardeux de se pro-
noncer sur la provenance des autres n°, qu'on ne
rencontre pas en séries suivies. La croix n° 5605
est accompagnée des clous de la passion ; ce pour-
rait être un filigrane détérioré de la famille de l'*écu
à la fleur de lis surmonté de la croix de la passion*
(n°s 1541 à 1576). Le groupe de la croix pommée,
5606 à 5609, est italien et présente, dans son spé-
cimen le plus ancien, un bel exemple de filigrane
double (5606). Un troisième groupe est formé par
des croix de fantaisie. Le 5610 est à peine une
croix ; le 5611, d'un dessin assez gauche, et le 5612
sont tous deux italiens. L'arbre, ou la tige feuillée
en forme de croix, que représentent les 5613 à 5618
a duré une cinquantaine d'années. Les plus anciens
spécimens, jusque vers 1380, sont sur grosse ver-
geure, généralement avec fils supplémentaires ;
provenance italienne. La croix rustique, 5619 à
5622, a la même origine. Bodemann (n° 64) a re-
produit une croix de ce style, mais sur un socle,
qu'il a tiré d'un incunable de Mayence, de 1486.
Le groupe des croix de procession, 5623 à 5628,
c'est-à-dire destinées à être placées au bout d'une
tige et portées dans les cortèges, est italien. Le
5629, posé près du bord de la feuille, est fran-
çais. Les croix à pied fiché, 5630 à 5641, sont de
nationalités diverses ; les spécimens les plus an-
ciens, 5630 à 5632, sont italiens ; les 5633 à 5639
français, champenois ou lorrains, à en juger par
leur distribution géographique ; les 5640 et 5641
sont de nouveau de provenance italienne, ainsi
que le 5642, qui n'appartient pas au groupe à pied
fiché. Le groupe des croix posées sur un socle, 5643
à 5664, offre des types très divers. Le 5643, d'un
dessin primitif, pourrait représenter un bâtiment
sommé d'une croix ; les 5644 à 5649 sont particu-
lièrement abondants en Alsace-Lorraine, mais il
n'est pas certain qu'ils en proviennent. Les 5651 à
5657 sont d'origine italienne ; le 5658 est surmonté
d'un fleuron à la façon de beaucoup de papiers
champenois ou lorrains de la même époque. Les

5659 à 5661, à croix pommée, appartiennent probablement au midi de la France, et les 5662 à 5664 au nord (Normandie). Les 5668 et 5669 sont à peine des croix et, n'étant leur base, on les prendrait pour des fleurons. Le 5669 est accompagné d'un signe personnel, qui se retrouve ailleurs.

Il est difficile de déterminer la provenance des croix tréflées 5670 et 5671. La présence de cette marque à Nuremberg ne permet guère de lui attribuer une origine alsacienne; nous la croyons plutôt piémontaise. Le 5672: croix (ou fleuron) accolée à un huchet pourrait représenter des armoiries. Les 5673 à 5676 figurent un Y formé par trois croix latines; les deux plus anciens spécimens sont certainement italiens; les deux plus modernes, de 170 ans postérieurs, sont dans un écu et peuvent être des armoiries. Un dernier groupe, très nombreux (5677 à 5704) est celui de la croix latine (parfois grecque) inscrite dans un cercle ou dans un écu et accompagnée de lettres alphabétiques, initiales des papetiers. La plupart de ces marques sont de provenance génoise, ce sont celles où la croix est dans un écu et dont les lettres sont généralement formées par un trait simple; les autres, celles où les lettres sont dessinées par un trait double et dont la croix est inscrite dans un cercle appartiennent plutôt à la France.

5590. 29×39. **Pignerol**, 1496. TURIN, A. D'ÉTAT: *Cptes des châtelains*, n° 120.
5591. 30,5×46 r. Filigr. posé au centre de la feuille (l'extrémité manque). **Vérone**, 1331. A. COM.: *Abbazia di S. Zeno I*, n° 7.
5592. **Chianti**, 1341. FLORENCE, A. DI STATO: *Lettere interne*, n° 3.
5593. 29×43. **Moirans**, 1399. A. ISÈRE: *Cptes des châtelainies*.
5594. 29,5×42. **Peyrolles**, 1408. A. BOUCHES-DU-RHÔNE, B. 1457: *Not. Girod Bonils*.
5595. 29×42. **Genève**, 1433-37. A. D'ÉTAT: *Hôpitaux 54*, n° 2. *Reconnaisances de Jean Dunant*.
5596. 28,5×41. **St-Marcellin**, 1435. A. ISÈRE: *Cptes du châtelain*.
5597. **Parme**, 1457. A. COM.: *Bresello*.
5598. 28,5×40. **Genève**, 1469. A. D'ÉTAT: *Cptes d'Eglise*. Var. ident.: **Genève**, 1471.
5599. 29,5×42. **Limoges**, 1487. A. HAUTE-VIENNE, E. 9312: *Extraits du terrier de Dupin*. Var. simil.: **Angoulême**, 1488; **Bordeaux**, 1489.
5600. 30×43. Filigr. posé au bord de la feuille.

- Bayonne**, 1495. A. MUN., C.C. 207: *Octrois. Rentes. Droits divers*.
5601. 37×46. **Zurich**, 1529-31 dans Zwingli: *Complanatio Isaie prophetæ*, impr. par C. Frochauer.
5602. 28,5×39. **Tulle**, 1560. A. CORRÈZE, E. 227: *Not. Phélétin*.
5603. 27,5×36. **Héricourt**, 1575. A. HAUTE-SAVOIE, E. 561: *Tabellionage*. Var. ident.: **Franche-Comté**, 1576.
5604. 30×40. **St-Vincent**, 1579. METZ, A. CI-DEVANT DÉPART., H. 2404: *Cptes de l'Abbaye*. Var. ident.: **Clervaux** (Luxembourg), 1577.
5605. 28×40. Feuille d'emballage; le filigr. paraît incomplet. **Châteaudun**, 1501. A. EURE-ET-LOIR, H. 2811: *Tabellionage*.
5606. 32×46 r. Filigr. double. **Gênes**, 1328. A. DI STATO: *Not.*, n° 180. *Minute di Benedetti Vivaldi*.
5607. **Genève**, 1411. A. D'ÉTAT: *Procès criminels. Appel à l'évêque d'une sentence rendue par les syndics*. Var. simil.: **Genève**, 1413-16; **Sion**, 1428.
5608. 30×42. **Genève**, 1419. IBID.: *Not. J. Fusier*, t. 2. Var. simil.: **Payerne**, 1421; **Sion**, 1421; **Clermont-Ferrand**, s. d.
5609. **Genève**, 1409/17. IBID.: *Registre du Conseil*, vol. I.
5610. 28×39. **Bayonne**, 1594. A. MUN., C.C. 345: *Pièces à l'appui des cptes*.
5611. 32×44 r. **Udine**, 1314. B. & A. COM.: *Notæ Gabrielis de Cremona cano. Patr.* Var. ident.: **Provence**, 1311.
5612. 31×46 r. **Bologne**, 1319. A. DI STATO: *Podestà*.
5613. **Grenoble**, 1357. A. ISÈRE, B. 2621: *Hommages rendus aux dauphins*.
5614. 30,5×46. **Lucques**, 1363. A. DI STATO: *Anziani*, n° 42. Var. ident.: **Montpellier**, 1363.
5615. **Castro-Luce**, 1371. SIENNE, A. DI STATO: *Carteggio*.
5616. 30×44. **Collioure**, 1380. A. PYRÉNÉES-ORIENTALES, B. 139: *Notule du not. Bernard Frigola*. — Voy. Keinz (n° 68), ms. du XIV^e s.
- Var. du groupe 5614 à 5616, sur grosse verg. à fils supplém.: **Grenoble**, 1366-73; **Paris**, 1369; **Montpellier**, 1369; **Capdenac**, 1369; **Florence**, 1371; **Perpignan**, 1380; **Palerme**, s. d. — Voy. Stoppelaar (pl. IV, n° 7), **Zélande**, 1415; Sotheby (*Principia*, t. III, p. 117), **Hollande**, 1408; Likhatscheff (n°s 237 à 239), **Sienna**, 1371-76.

5617. 41,5×59 r. **Gex**, 1390. A. CÔTE-D'OR, B. 1494 : *Terrier*. Var. simil. : **Chambéry**, 1398-1403 ; **Lyon**, 1418-22.
5618. 30×43. **Pays-Bas**, 1409. LA HAYE, RIJKSARCH. : *Papierenverzameling*.
5619. 29,5×44. **Fribourg**, 1461. A. D'ETAT : *Cptes du trésorier*. Var. simil. : **Verceil et Biella**, 1473 ; **Azeglio**, 1473-74 ; **Palerme**, 1476 ; **Sion**, 1477 ; **Turin**, 1493. — Voy. Urbani (pl. VII, n° 23), **Venise**, 1480 ; Jansen (n° 86), **Venise**, 1471.
5620. 29×42,5. **Rouergue**, 1479. A. AVEYRON : *Not. non classés*.
5621. **Venise**, 1476. Filigr. emprunté à Ongania (p. 48, n° 13).
5622. 29×42. **Verceil et Biella**, 1503. TURIN, A. D'ETAT : *Reconnaissances*, n° 59.
5623. 32×46 r. **Venise**, 1324. A. DI STATO : *Raccoltà di Carte*. Var. simil. : **Torcello**, 1324 ; **Le Puy**, 1344. — Voy. Bailo (n° 25), **Trévise**, premier quart du XIV^e s.
5624. 28×43 r. **Lucques**, 1351. A. DI STATO : *Anziani*, n° 32. — Voy. Keinz (n° 64), ms. de 1377.
5625. 30,5×44. **Bergame**, 1420. A. NOT. : *Minute di Brambilla*, n° 2.
5626. 33×45. **Vicence**, 1486. A. NOT. : *Testamenti*.
5627. **Venise**, 1497. Filigr. emprunté à Ongania (p. 134, n° 2).
5628. 30×41,5. **Trévise**, 1491. A. COM. : *Podestà*, n° 326.
5629. 27×36. Filigr. posé au bord de la feuille. **Neubourg**, 1556. A. EURE : *Pleds de la Verderie et de Neubourg*.
5630. 29×44 r. **La Perrière-sur-Saône**, 1355. A. CÔTE-D'OR, B. 11252 : *Tabellionage*. — Voy. Urbani (pl. IX, n° 17), **Padoue**, vers 1353.
5631. **Venise**, 1482. Filigr. emprunté à Ongania (p. 67, n° 2).
5632. 31,5×43. **Bergame**, 1423. A. NOT. : *Minute di Brambilla*, n° 2.
5633. 29×40 r. **Fleurus**, 1429. BRUXELLES, A. GÉN. : *Collect. de pap. filigr.* — Voy. Hermans, **Bois-le-Duc**, 1436 ; Stoppelaar (pl. III, n° 7), **Zélande**, 1434.
5634. 29,5×44. **Namur**, 1441-49. A. D'ETAT : *Cptes du Grand Hôpital*. Var. ident. : **Heusden**, 1444 ; **Düsseldorf**, 1445 ; **Courtrai**, 1446. Var. simil., mais sans la croisette : **Bruges**, 1439 ; **Hollande**, 1439 ; **Nancy**, 1439-41 ; **Châlons-sur-Marne**, 1442 ; **Longwy**, 1442 ; **Namur**, 1442-47 ; **Vaude-**
- mont**, 1446. — Voy. Hermans, **Bois-le-Duc**, 1446 ; Stoppelaar (pl. III, n° 6), **L'Ecluse**, XV^e s. ; **Mi-doux & Matton** (n° 224), **Laon**, **St-Quentin et Chauny**, 1432-44 ; Sotheby (*Principia*, t. III, p. 117), **Londres**, 1452.
5635. 30,5×40 r. **Poilvache**, 1442. BRUXELLES, A. GÉN. : *Collect. de pap. filigr.* Var. simil. : **Morley** (Meuse), 1451.
5636. 27×40. **Grenoble**, 1450. A. ISÈRE, B. 2720 : *Etat des feux*. Var. simil. : **Valence**, 1452.
5637. **Nijenrode**, 1430/54. UTRECHT, B. DE L'UNIV. : *Collect. de pap. filigr.*
5638. 29×40. **Valence**, 1452. A. DRÔME, E. 2491 : *Not. G. de Jante*. Var. simil. : **Valence**, 1454.
5639. 29,5×41. **Lille**, 1456. A. NORD : *Châtellenie*, n° 107. Var. simil. : **Châteaudun**, 1475.
5640. 29×43 r. **Naples**, 1470. A. DI STATO : *Tesoreria*, n° 64.
5641. 29,5×43. **Lucques**, 1472. A. DI STATO : *Podestà*, nos 1451 et 1455.
5642. 32×42. **Bergame**, 1494-1508. A. NOT. : *Minute di San-Pellegrino*, n° 4.
5643. 30×45. **Pontailier**, 1370. A. CÔTE-D'OR, B. 11280 : *Tabellionage*.
5644. **Bâle?** s. d. UNIV.-B. Ms. n. d. A II. 12. N. de Lyra : *Postilla in Joannem, Lucam, etc.* — Voy. Heitz (n° 119), **Strasbourg**, 1401.
5645. 32×44. **Nancy**, 1479. A. MEURTHE-ET-MOSELLE, B. 975 : *Cptes du receveur général de Lorraine*. Var. ident. : **Mirecourt**, 1480 ; **Bar-le-Duc**, 1480.
5646. **Strasbourg**, 1496, dans Antonin : *Totius summe majoris*, impr. par Gruninger et dans *le Tèrence* de la même année et du même impr.
5647. **Strasbourg**, 1496, dans Antonin : *Totius summe majoris*, impr. par Gruninger et dans *le Tèrence* de 1499 du même impr. — Voy. Bode-mann (nos 166 et 186), **Strasbourg**, 1496-98.
5648. 31,5×44. **Constance**, 1499. COLMAR, A. MUN. : *Diètes des villes de l'empire*. Var. ident. dans N. de Lyra : *Prima et secunda pars Biblie cum glosa et expositione* : 2 vol. f°, **Bâle**, 1498, s. n.
5649. 28,5×40. **Genève**, 1500. A. D'ETAT : *Pièces orig. Ordonnance du Conseil relative à l'Hôpital de N^e-D^e de la Miséricorde*.
5650. 30×46 r. Ce filigr. doit être rapproché des nos 8145 à 8148 classés aux *Lettres F. Murano*, 1317. **Venise**, A. DI STATO : *Podestà*.

5651. 30×45. **Lucques**, 1402. A. DI STATO : *Podestà*, n° 761.
5652. 29×42. **Chambéry?** 1436. TURIN, A. D'ÉTAT : *Cptes des trésoriers gén. de Savoie*, n° 81, pièce annexe. Var. simil. : **Nyon** (Vaud), 1444 ; **St-Gall**, 1441.
5653. 29×41 r. **Palerme**, 1456 : A. DI STATO : *Cancellaria*, n° 104.
5654. 30×41. **Annecy**, 1484. A. MUN. : *Lettre à Jean Chapuis*.
5655. **Venise**, 1486. Filigr. emprunté à Likhatscheff (n° 1371). — Voy. Ongania (p. 76, n° 5), **Venise**, 1487.
5656. **Venise**, 1487. Filigr. emprunté à Ongania (p. 76, n° 6).
5657. Filigr. emprunté à Likhatscheff (n° 1212), ms. de 1488.
5658. 29,5×43. **Utrecht**, 1498. RIJKSARCH., D. 231 : *St-Martin's kerkrekeningen*. Var. simil. : **Namur**, 1498 ; **Utrecht**, 1500. — Voy. Portal (pl. III, n° 9), **Paris**, 1498.
5659. 30×44. **Perpignan**, 1409. A. PYRÉNÉES-ORIENTALES, B. 194 : *Comté d'Empories*.
5660. 29,5×41. **Rodez**, 1433. A. ANEYRON, E. 1059 : *Not. J. Coussaune*. — Voy. Midoux & Matton (n° XXXVIII), **Midi de la France**, 1420.
5661. 26,5×34. **Thors**, 1592. A. CHARENTE-INFÉR., E. 4 : *Seigneurie de Thors*.
5662. 27×35. **St-Malo**, 1552. A. ILLE-ET-VILAINE, B. 14 : *Audiences*. Var. simil. : **Varanguébec**, 1552 ; **Lessay**, 1552.
5663. 27×35,5. **Varanguébec**, 1552. A. MANCHE : *Cptes de la baronnie*.
5664. 28×37. **Troarn**, 1561. A. CALVADOS, E. 28 : *Tabellionage*.
5665. 29×43 r. **Palerme**, 1453. A. DI STATO : *Cancellaria*, n° 93. Var. ident. : **Perpignan**, 1433-58.
5666. **Venise**, 1498. Filigr. emprunté à Ongania (p. 142, n° 3).
5667. 33×43. **Cracovie?** 1562. GENÈVE, B. *Ms. franç.* 197^{AA} : *Pap. des Eglises réformées*, portef., n° 1. Var. simil. : **Hongrie**, 1566.
5668. 30×43. **Grenoble**, 1393. A. ISÈRE, B. 2709 : *Etat des feux*.
5669. 29,5×40. **Trente**, 1518. INNSBRUCK, STATTHALTEREIARCH., CIII. 219 : *Dorf- Ordnung der Gemeindeladen* (A. DI TRENTO).
5670. 31×44. **Luxembourg**, 1473-75. A. MUN. : *Cptes de la ville*. — Voy. Sotheby (*Principia*, t. III, Qa. n° 20), inc. de Caxton 1464 ; Bodemann (n° 16), **Cologne**, 1477.
5671. **Nuremberg**, 1491, dans Bonaventure : *In libros sententiarum questiones*, 3 vol. f°, s. n. et dans Antoninus : *Secunda pars Summe de vitiis*, 4°, **Cologne**, 1490. Var. de même dessin mais un peu plus grande (de 0^m,060) même provenance : **Nuremberg**, 1491. — Voy. Desbarreaux-Bernard (pl. III, n° 33), **Nuremberg**, 1492 ; Portal (pl. I, n° 16), **Strasbourg?** 1489 ; Sotheby (*Typography*, n° 47), **Mayence**, 1491 ; Weigel & Zestermann (n° 95), gravure sur bois, 1440-50 (!?).
5672. 29,5×43. **Limoges**, 1488. A. HAUTE-VIENNE : *Not. de Campis*.
5673. 28,5×43 r. **Breslau**, 1388. STADTARCH., G. 1 : *Schöffebücher*. — Voy. Keinz (n° 66), ms. de 1378 ; Piekosinski (n°s 658 et 659), ms. de 1388/89.
5674. 30×42 r. **Prague**, 1399. STATTHALTEREIARCH. : *Miscellanea*, n° 2100. Var. simil. : **Schweidnitz**, 1400 ; **Udine**, 1400-14. — Voy. Keinz (n° 67), ms. vers 1400 ; Piekosinski (n° 656), ms. 1390/1400.
5675. 33,5×44. **Vienne**, 1567. LAIBACH, A. DES LANDESMUSEUMS : *Ständische Landtagsabhandlungen*, n° 217. Var. simil. : **Hongrie**, 1567 ; **Wurtemberg?** 1569.
5676. 30,5×41 r. **Mösskirch**, 1594. CARLSRUHE, GENERAL-LANDESARCH. : *Audienzprotokolle*, n° 9826.
5677. 31,5×44. **Gênes**, 1565. MILAN, A. DI STATO : *Doc. dipl.*
5678. 32×44. **Espagne**, 1576. A. DOUBS, B. 53 : *Correspondance du Parlement de Dôle*. Var. simil. : **Rodez**, 1579 ; **Madrid**, 1586.
5679. 32,5×40. **Toulouse**, 1595. A. MUN., CC, 1312 : *Pièces à l'appui des cptes*.
5680. 31×42. **Syracuse**, 1582. A. PROVINC. : *Suggiogationi*.
5681. 32×43. **Draguignan**, 1561. A. BOUCHES-DU-RHÔNE, B. 1882 : *Cptes de la claverie*. — Voy. Likhatscheff (n°s 3086 à 3089), ms. de 1560-62.
5682. 31×42. **Syracuse**, 1582. A. PROVINC. : *Suggiogationi*.
5683. 31×43. **Madrid**, 1576. A. DOUBS, B. 53 : *Correspondance du Parlement de Dôle*.
5684. **Mantoue**, 1555. Filigr. emprunté à Likhatscheff (n° 3538).
5685. 28,5×40. **Grenoble**, 1575. A. ISÈRE, B. 2914 : *Generalia*.
5686. 31×44. **Dijon**, 1581. A. CÔTE-D'OR, B. 103 : *Causes de la Cour des cptes*.

- 5687.** 31×43. **Syracuse**, 1583. A. PROVINC. : *Suggiogationi*.
- 5688.** 31×44. **Perpignan**, 1596. A. PYRÉNÉES-ORIENTALES, B. 377 : *Actes de la Procuration royale*. Var. simil. : **Milan**, 1600.
- 5689.** 31×42. **Beaucaire**, 1594. A. HÉRAULT : *Procès-verbaux des Etats du Languedoc*.
- 5690.** 31×43 r. **Milan**, 1600. A. DI STATO : *Doc. dipl.*
- 5691.** Filigr. emprunté à Likhatscheff (n° 3091), ms. de 1564.
- 5692.** 30,5×42 r. **Milan**, 1600. A. DI STATO : *Doc. dipl.*
- 5693.** 32×43. **Madrid**, 1566. LILLE, A. NORD : *Lettres*, 1561-71.
- 5694.** 31×42. Les lettres peuvent aussi se lire VI. **Clermont-Ferrand**, 1572. A. PUY-DE-DÔME : *Fonds du chapitre de la cathédrale*. Terrier, n° 3 sur Mouton, La Roche, etc. Var. ident. : **Le Mans**, 1581.
- 5695.** 31,5×43. **Milan**, 1560. A. DI STATO : *Doc. dipl.* Var. un peu plus petite : **Girgenti**, 1594?
- 5696.** 31,5×43. **Tulle**, 1580. LILLE, A. NORD : *Lettres*, 1571-83.
- 5697.** Filigr. emprunté à Likhatscheff (n° 3090), ms. de 1562.
- 5698.** 30×44 r. **Espagne**, 1552. A. PYRÉNÉES-ORIENTALES, B. 369 : *Actes de la Procuration royale*.
- 5699.** 27,5×39 r. Filigr. posé au bord de la feuille. **Le Puy**, 1585. A. HAUTE-LOIRE : *Not. Johany*.
- 5700.** ?×43. **Toulouse**, 1574. A. MUN., C C. 1243 : *Pièces à l'appui des cptes*. Var. simil. : **Madrid**, 1574 ; **Dôle**, 1578.
- 5701.** 32×44. **Provence**, 1597. A. BOUCHES-DU-RHÔNE : *Collect. de pap. filigr.*
- 5702.** 30,5×42. **Dôle**, 1573. A. JURA, G. 161 : *Pièces à l'appui des cptes du chapitre de N^e-D^e*.
- 5703.** 28×42. **Carcassonne**, 1592. A. AUDE : *Not. Ant. Vidal*.
- 5704.** 31×43. **Perpignan**, 1595. A. PYRÉNÉES-ORIENTALES, B. 377 : *Actes de la Procuration royale*.

Croix de St-André ou Sautoir.

Le groupe de la croix de St-André, formée par deux simples lignes, 5705 à 5707, comprend trois types, trop espacés, comme temps, les uns des autres pour qu'on puisse se prononcer sur leur provenance. Les figures 5708 à 5711 et 5716 à 5719, dont plusieurs sont posées au bord de la feuille,

appartiennent au centre ou à l'ouest de la France, peut-être à la Saintonge et dans ce cas on pourrait y voir les armoiries de Ribérac. Les croix 5721 à 5724, accompagnées d'initiales ont la même provenance à en juger par leur distribution géographique. Les types 5713 à 5715, 5720 et 5725 à 5732 ont une autre origine et se rattachent à la Franche-Comté. Plusieurs des figures de ce dernier groupe représentent la croix et le briquet de Bourgogne. Le 5735 est probablement piémontais, le 5736 se rattache au groupe 5716 à 5719 et tend à prouver que le filigrane du sautoir était devenu banal dans la Saintonge. Les 5737 à 5740, à la croix en sautoir dans un écu, proviennent de la papeterie de Baumes-dames ; la lettre B qui surmonte plusieurs figures ne laisse guère de doutes à cet égard (Voy. p. 90). Peut-être est-ce à cette papeterie qu'il faudrait attribuer les types 5713 à 5715 et 5725 à 5732.

Le groupe 5741 à 5743, qui a beaucoup de rapport, comme dessin et dispositions générales, avec le groupe de la croix grecque 5512 à 5519, a une origine wurtembergeoise et doit provenir de Reutlingen ou de ses environs (Voy. p. 97). Le 5744 paraît n'avoir eu qu'une existence très éphémère ; son origine est incertaine. La croix de St-André sommée d'une couronne, 5745 et 5746, n'a aussi fourni qu'une courte carrière, provenance : Italie septentrionale.

5705. 29×39. **Genève**, 1481. A. D'ÉTAT : *Not. P. Braset*, t. 1.

5706. 27,5×41. **Vannes**, 1513. A. LOIRE-INFÉR., B. 1162 : *Réformation des annoblissements*.

5707. 28×36. **Héricourt**, 1581. A. HAUTE-SAÛNE, E. 562 : *Tabellionage*.

5708. ?×40. Filigr. posé au bord de la feuille. **Angoulême**, 1489. A. CHARENTE, E. 938 : *Not. Lisié*. Var. simil. : **Rouergue**, 1480? et 1494/97 ; **Bordeaux**, 1494-99.

5709. 30×41 r. Ibid. **Angoulême**, 1499. A. MUN., B B. 1 : *Délib. munic.* Var. simil. : **Bordeaux**, 1484/1509 et **Angoulême**? vers 1493, dans les fragments conservés aux A. de la Charente d'un inc. : *Auctores octo, continentes libros videlicet Cathonem, etc.*¹

5710. 29×41. **Limoges**, 1500. A. HAUTE-VIENNE, A.

¹ Voir à ce sujet la notice de M. L. Delisle intitulée : *La Bibliothèque d'Anne de Polignac et les origines de l'imprimerie à Angoulême*.

- 1460 : *Not. Bordas*. Var. simil. toutes deux posées normalement : **Médoc**, 1497 ; **Bordeaux**, 1503-10.
5711. 29×41. **Clermont-Ferrand**, 1488. A. PUY-DE-DÔME : *Fonds du chapitre de Montferrand*, cote 3, n° 12. — Voy. Likhatscheff (n° 4049 à 4052), ms. de 1510.
5712. 30,5×42. **Vannes**, 1513. A. LOIRE-INFÉR., B. 1462 : *Réformation des annoblissements*.
5713. 31,5×41. **Granges**, 1543. A. HAUTE-SAÔNE, E. 148 : *Cptes de la seigneurie*. Var. simil. : **Dôle**, 1544 ; **Granges**, 1547. Ces var. se trouvent sur du pap. de trois formats différents : 31,5×41 ; 29,5×37 et 29,5×39.
5714. 27×35. **Héricourt**, 1576. IBID., E. 561 : *Tabellionage*.
5715. 28×36. **Etobon**, 1587. A. HAUTE-SAÔNE, E. 583 : *Tabellionage*.
5716. 29,5×42. Filigr. posé vers le bord de la feuille. **Canabière**, 1474. A. HAUTE-GARONNE : *Fonds des chevaliers de Malte*, n° 616. *Procès*.
5717. 29,5×42. **Montarouch**, 1489. IBID. : *id.*, n° 610. — Voy. Stoppelaar (pl. V, n° 17), **L'Ecluse**, 1492-98.
5718. **Cadillac**, 1478. A. GIRONDE : *Collect. de pap. filigr.*
5719. 29×42. **Clermont-Ferrand**, 1489. A. PUY-DE-DÔME : *Fonds du chapitre de Montferrand*, cote 3, n° 12. Var. simil. : **Angoulême**, 1489 ; **Périgueux**, 1490 ; **Lombers** (Tarn), 1490 ; **Rodez**, 1491 ; **Clermont-Ferrand**, 1492 ; **Montignac**, 1492 ; **Montpellier**, 1495-1502 ; **Clermont-Ferrand**, 1496-1501. — Voy. Likhatscheff (n° 3027), **France**, 1487 (?).
5720. 30×43. **Dijon**, 1432. A. CÔTE-D'OR, B. 11374 : *Tabellionage*.
5721. 29,5×42. **Lautrec**, 1486. A. TARN, E. 503 : *Not. Pierre de Cuelhe*. Var. simil. : **Tulle**, 1487 ; **Montignac**, 1473/92 ; **Limoges**, 1489-90 ; **Niort**, 1491 ; **Bordeaux**, 1491-98 ; **Nantes**, 1492 ; **Lyon**, 1493 ; **Clermont-Ferrand**, 1493-98.
5722. 29×41. **Jeu** (Indre), 1502. PARIS, A. NAT., Z Z¹ 190 : *Not.*
5723. 29×41. **Bordeaux**, 1496. A. GIRONDE : *Not. Turpaud*. Var. simil. : **Clermont-Ferrand**, 1497 ; **Lucq**, 1498 ; **Montpellier**, 1502.
5724. **Montpellier**, 1495. A. MUN. : *Pièces annexes des registres du conseil extraites des minutes de not.*
5725. 27,5×35. **Salins**, 1567. A. JURA, G. 1015 : *Transactions du chapitre de St-Anathoile*. Var. simil. : **Héricourt**, 1578 ; **Granges**, 1578 ; **Dôle**, 1578 ; **Maëstricht**, 1586. — Voy. Wiener (pl. 23, n° 9), **Franche-Comté**, 1578.
5726. 27,5×35. **Dôle**, 1578. A. DOUBS, B. 55 : *Correspondance du Parlement de Dôle*.
5727. **Colombier**, 1541. IBID., B. 46 : *id.*
5728. 27,5×35. **Dôle?** 1578. IBID., B. 55 : *id.* Var. simil. : **Héricourt**, 1581 ; **Salins**, 1581 ; **Dijon**, 1584.
5729. 27×36. **Héricourt**, 1596. A. HAUTE-SAÔNE, E. 566 : *Tabellionage*.
5730. 27×36. **Bellevaux**, 1592. A. HAUTE-SAÔNE, H. 86 : *Reconnaisances de l'Abbaye*.
5731. 27×36. **Dôle**, 1574. A. JURA, G. 161 : *Pièces à l'appui des cptes du chapitre de N°-D°*.
5732. 27,5×36. **Héricourt**, 1575. A. HAUTE-SAÔNE, E. 561 : *Tabellionage*.
5733. 31×44. **Draguignan**, 1472. A. BOUCHES-DU-RHÔNE, B. 1880 : *Cptes de la claverie*.
5734. **Bâle**, 1527, dans Philon : *Antiquitatum*, impr. par Petri, f°, et dans Zwingli : *Complanatio Isaiaë prophetæ*, impr. par C. Froschauer, Zurich, 1529, f°.
5735. 30×42. **Montesanti** (Piémont), 1482. TURIN, A. D'ÉTAT : *Reconnaisances de Suze*, n° 54. Var. simil. : **Sion**, 1488 ; **Vouvry** (Valais), s. d.
5736. 29×43. **Niort**, 1488. A. MUN. : *Cptes d'Octroi*. Var. simil. : **Limoges**, 1495 ; **Lautrec**, 1498-99.
5737. 27,5×36. **Dôle**, 1581. A. JURA, G. 93 : *Conclusions du chapitre de N°-D°*. Var. simil. : **Dôle**, 1584-86 ; **Héricourt**, 1585-86 ; **Faverney**, 1588. — Voy. Gauthier (n° 6), **Franche-Comté**, 1585.
5738. 27,5×36. **Héricourt**, 1583. A. HAUTE-SAÔNE, E. 562 : *Tabellionage*.
5739. 27,5×36. **Héricourt**, 1583. IBID. : *id.*
5740. 27,5×36. **Marast**, 1584. A. JURA, G. 695 : *Justice*.
Tous les pap. du groupe 5737 à 5740 mesurent 27,5×36.
5741. 32×41. **Vechingen**, 1552. STUTTGART, GEHEIM-, HAUS- UND STAATSARCH., K 8. F 20. B 36 : *Reformationsacten*. Var. simil. : **Stuttgart**, 1552-56 ; **Durlach**, 1565.
5742. 30×41. **Stuttgart**, 1553-56. IBID., K. 48. F 21. B 11° : *Kanzleisachen. Stiftkirche Stuttgart*.
5743. Fragment où manque l'écu à croix de St-André. **Stuttgart**, 1558. MUNICH, ALLG. REICHS-

- ARCH. XV. 8. 4: *Bergwerksgegenstände*, n°6. Var. simil.: **St-Peter**(Bade), 1577; **Stuttgart**, 1580; **Spire**, 1596. — Voy. Likhatscheff (n° 4025), ms. de 1585.
- 5744.** 30×43. **Anvers**, 1434. A. MUN.: *Shepenbrieven*. Var. simil.: **Limoges**, 1434; **Anvers**, 1434; **Evreux**, vers 1436. — Voy. Likhatscheff (n° 972), **Russie**, 1439.
- 5745.** **Genève**, 1480, dans Voragine: *Legenda sanctorum*, f°, impr. attribuée à A. Steinschaber.
- 5746.** 29×42 r. **Palerme**, 1482. A. DI STATO: *Cancellaria*, n° 150. Var. simil.: **Carpentras**, 1485; **Palerme**, 1487. — Voy. Jansen (n° 120), **Venise**, 1479.

Croix à deux traverses.

Voy. aussi aux *Armoiries* les n°s 1256 à 1259.

On connaît deux genres de croix à double traverse: celle dite de Lorraine dont les traverses sont de même longueur et placées à distance égale des extrémités de la branche principale et la croix patriarcale dont les deux traverses sont d'inégale longueur, la plus courte en haut à peu près au tiers et l'autre plus longue, aux deux tiers de la branche principale.

Les types se rattachant au premier groupe sont les 5747 à 5760. Les plus anciens, 5747 à 5749, sont formés par des traits ou lignes simples et sont sur vergeure fine primitive; provenance italienne de même que le 5750, dont le contour est dessiné par un trait double et forme une croix blanche.

Les 5751 et 5752 sont d'un dessin rudimentaire et d'une origine incertaine; les 5753 et 5754, qui se trouvent à la fois à Strasbourg, à Lubeck et à Nuremberg, sont probablement de provenance piémontaise; les 5755 et 5759, qui sont d'un style identique, peuvent être hongrois. Les 5756 à 5758 paraissent appartenir à la Normandie.

Dans le groupe des croix patriarcales, les 5761 et 5762 sont formés par des lignes simples; la croix n° 5763, aux extrémités pommées, est posée sur une sorte de bâti triangulaire, celle n° 5764 se termine à sa partie inférieure par un trait étoilé; les 5765 à 5769 sont d'un style très pur. Tous paraissent de provenance italienne. Les 5770 et 5771, dont la croix est portée par un bâti, sont probablement de provenance française, et le 5772 d'origine lorraine. Les 5773 à 5777 ne sont peut-être pas des croix à deux traverses; les 5773 et 5774 sont

italiens; les 5775 et 5776 peut-être hongrois; le 5777 appartient à l'ouest de la France.

- 5747.** 31×46 r. **Bologne**, 1326. A. DI STATO: *Podestà*.
- 5748.** 31×46 r. **Bologne**, 1326. IBID.: *id.*
- 5749.** 30×43,5. **Nyon** (Vaud), 1397-99. A. MUN.: *Manuaux du Conseil*, n° 1.
- 5750.** 28,5×42 r. **Rodez**, 1380. A. AVEYRON, E. 1127: *Not. G. de Longuofonte*. — Voy. Midoux & Matton (XXI), **Midi de la France**, 1363.
- 5751.** 30×43. **Douai**, 1438. A. NORD: *Chapitre de St-Amé*, n° 39. Var. simil.: **Douai**, 1440.
- 5752.** 30×43. **Douai**, 1440. IBID.: *id.*
- 5753.** 45×61 r. **Nuremberg**, 1493 dans Antonin: *Chronicon sive historiae in tribus partibus*, impr. par A. Koberger, f°, et dans N. de Lyra: *De Biblia unde Glose*, impr. par Steffen Andes à **Lubeck**, 1494. Var. ident.: **Lubeck**, 1511. — Voy. Desbarreaux-Bernard (pl. III, n° 32), **Nuremberg**, 1493; Heitz (*Incunables*, n°s 227 et 228), incun. *absque nota*.
- 5754.** 31×42 r. **Strasbourg**, 1496, dans Antonin: *Totius Summe majoris*, impr. par Grüniger, 4 vol. f°, dans le *Térence* du même impr. et de la même année et dans *Summa que Destructorium viciorum appellat*. Var. ident.: **Nuremberg**, 1496, imp. s. n., f°. — Voy. Heitz (*Incunables*, n°s 224 à 226). **Strasbourg**, 1496-98.
- 5755.** 32×43 r. **Gnesen**, 1516. POSEN, STAATSARCH., n° 10 T. — Voy. Tromonine (n° 817), de 1513; Likhatscheff (n° 3710), **Cracovie**, 1519 et (n° 3342), ms. de 1540.
- 5756.** 27×36. **Lessay**, 1546. A. MANCHE, H. 6747: *Journal de l'Abbaye*.
- 5757.** 27×35. **Varangébec**, 1550. IBID.: *Cptes de la baronnie*.
- 5758.** 28×35,5. **Lessay**, 1564. IBID., H. 6759: *Journal de l'Abbaye*.
- 5759.** 33×42. **Posen**, 1569. STAATSARCH.: *Acta civilia civitatis*. — Voy. Tromonine (n° 373), de 1573.
- 5760.** **Pologne**, 1601. Filigr. emprunté à Likhatscheff (n° 3312).
- 5761.** 30×35. **Paris**, 1405. A. NAT., X¹⁰ 89 A: *Parlement. Accords*.
- 5762.** 31×44. **Vouvry** (Valais), 1466. A. MUN.: *Reconnaisances de Port-Valais et Lutry*. Var. simil.: **Genève**, 1454/1500.
- 5763.** 30×42. **Genève**, 1414. A. D'ÉTAT: *Procès criminels. Procès d'Etienne Catellier*. Var. simil.:

- Genève, 1395/1414; Chambéry, 1417; Payerne, 1421.
5764. 32,5×42. Cassovie, 1570. BUDA-PEST, NAT. MUSEUM, ms. f° latin, n° 1342: *Städte und Cameralacten*.
5765. 31×45. Pistoie, 1348. A. OSPED., B³ 111: *Procès*. — Voy. Piekosinski (n° 655), ms. vers 1352.
5766. 29×41 r. Zeevond (Hollande), 1362. LA HAYE, RIJKSARCH.: *Papierenverzameling*. — Voy. Rauter (n° 72), Silésie, 1383.
5767. 26×40 r. Grenoble, 1346. A. ISÈRE, B. 2814: *Cptes rendus à la chambre des cptes*. Var. simil.: Besançon, 1355; Palerme, 1356; Würzburg, 1360; Forez, 1361; Rouergue, 1362/66. — Voy. Likhatscheff (n° 117), Sienne, 1365.
5768. 30×45. Pise, 1363. A. DI STATO: *Provisiones Consili Major*, n° 56. Var. simil.: Pistoie, 1361; Foligno, 1365; Sienne, 1367; Angoulême, 1370. — Voy. Keinz (n° 65), ms. de 1371.
5769. 23×40 r. Dijon, 1370. A. CÔTE-D'OR, B. 11270: *Tabellionage*.
5770. 30×? Paris, 1390. A. NAT., XI^c 60 B: *Parlement. Accords*. — Voy. Midoux & Matton (n° 22), St-Quentin, 1387; Sotheby (*Principia*, t. III, p. 117), La Haye, 1389.
5771. 30×43. Namur, 1403. A. D'ÉTAT: *Cptes du grand Hôpital*. Var. ident.: Paris, 1403; Namur, 1404; Cuy, s. d.
5772. 30×41. St-Vincent, 1582. METZ, A. CI-DEVANT DÉPART., H. 2404: *Cens de Longeville*.
5773. Gênes, 1318. A. DI STATO: *Not.*, n° 196. *Minute di Cerrino Ugolino*. Var. ident.: Gênes, 1320.
5774. 30×41,5. Près Rome, 1517. MANTOUE, A. DI STATO: *Carteggio*. Var. ident.: Trévise, 1520; Milanais? 1526.
5775. Pologne, 1534. Filigr. emprunté à Likhatscheff (n° 3279).
5776. 31×40 r. Nackel, 1551. POSEN, STAATSARCH., IN: *Acta Naklensis*.
5777. 28×39. Périgueux, 1578. A. DORDOGNE, B. 88: *Sénéchaussée et Présidial*.
- Croix à deux traverses liée à deux C croisés.** — Voy. *Lettres et Monogrammes*.
- Croix de St-Antoine ou Tau.** — Voy. *Lettre T*.
- Crosse.**

Le type 5778, le seul du XIV^e s., représente-il

une crosse? Cela n'est pas certain. Les 5779 à 5781 formés par une simple ligne, contournée à son extrémité supérieure, paraissent de provenance française. Le 5782 est vraisemblablement italien. Le groupe de la crosse simple 5783 à 5787 est plutôt français, mais ne provient pas d'un seul battoir. Le type 5788, très caractéristique, n'a eu qu'une très courte durée, origine française.

Le groupe 5789 à 5795 paraît être de provenance piémontaise, et les 5796 à 5798 d'origine française.

Le 5799, d'un dessin tout spécial et assez élégant, est originaire du Barrois. On rencontre le papier marqué à ce filigrane mêlé à d'autres dont la provenance est indiscutable.

Le 5800 est italien; c'est un filigrane qui a été fort peu usité dans la péninsule.

Les 5801 et 5802: la crosse sur un écu est peut-être des armoiries. Provenance incertaine.

5778. 32×47 r. Troyes, 1336. A. AUBE, G. 1085: *Cptes du prieuré de N^e-D^e de l'Isle*.

5779. 29×42. Châteaudun, 1431. A. EURE-ET-LOIR, E. 2726^{bis}: *Tabellionage*.

5780. 30×42. Angers, 1485. A. MAINE-ET-LOIRE, G. 695: *Conclusions capitulaires de St-Maimbœuf*.

5781. 28,5×46. Angers, 1507. IBID., E. 65: *Journal de Cptes de l'Hôtel Dieu*.

5782. ?, 1369. Filigr. donné par Piekosinski sous le n° 653.

5783. 29,5×44. Langres, 1438? A. HAUTE-MARNE: *Protocoles ou Extraits concernant Langres et Chalindrey 1464-1531*.

5784. 29,5×43. Ruffey, 1439? A. CÔTE-D'OR, B. 11378: *Tabellionage*. Var. simil.: Dijon, 1440; Besançon, 1440; Bellevaux (Haute-Saône), 1441.

5785. 28,5×41. Lautrec, 1435. A. TARN, E. 394: *Not. G. Bourdon*.

5786. 30×41. Genève, 1472. A. D'ÉTAT: *Not. P. Braset*, t. 2. Var. simil.: Genève, 1469-80; Annecy, 1487; Lausanne, 1490.

5787. 29×38. Annecy, 1536. A. MUN.: *Cptes*. Var. ident.: Grenoble, 1537.

5788. 30,5×44. Perrecy, 1427. A. SAÔNE-ET-LOIRE, H. 243: *Cptes du receveur du prieuré*. Var. simil.: Chablis, 1429; Beauvais, 1429; Mirebeau, 1431; Châteaudun, 1431; Paris, 1432-38; Damme (Belg.), 1433; Rouen, 1442.

5789. 30×43. Aubrac, 1432. A. AVEYRON, E. 910: *Not. J. Bolet*. Var. simil.: Juigné-sur-Loire, 1432; Draguignan, 1433; Bâle, 1433-34; Ham-

- bourg, 1434-37; **Chambéry**, 1437; **Genève**, 1447-50. — Voy. Sotheby (*Principia*, t. III, p. 117), **Harlem**, 1432.
- 5790.** **Turin**, 1469. LUZERNA, A. COM. : Var. simil. : **Pignerol**, 1469; **Draguignan**, 1470-73; **Grenoble**, 1472; **Azeglio**, 1473; **Vercell** et **Biella**, 1473.
- 5791.** 29×40. **Genève**, 1476. A. D'ETAT : *Not. G. DelaCroix*. Var. simil. : **Genève**, 1477-79.
- 5792.** 28,5×40,5. **Genève**, 1483. IBID. : *Procès criminels. Information au sujet d'une batterie à Rive*. Var. simil. : **Salins**, 1481; **Genève**, 1485.
- 5793.** 27×36 r. **Sion**, 1494. A. CHAPITRE DE VALÈRE : *Not.*, n° 171. Var. simil. : **Sion**, 1494; **Vouvry** (Valais), 1500 et dans une impr. *absque nota* attribuée à L. Garbin dit Cruse à Genève (1481 à 1495) : Antonin, archev. de Florence : *Confessionale*.
- 5794.** 28×40. **Annecy**, 1506. A. HAUTE-SAVOIE : *Not. Delepine et Hugon*.
- 5795.** 28,5×39. **Gex**, 1508. A. CÔTE-D'OR, B. 1135 : *Terrier*. Var. simil., généralement moins longues, mais toujours informes : **Sion**, 1506; **Gex**, 1508; **Léaz** (Ain), 1515; **Turin**, 1520; **Genève**, 1520 et dans une impr. *absque nota* attribuée à L. Garbin, dit Cruse à Genève (1481 à 1495) St-Thomas d'Aquin : *Liber quatuor causarum*.
- 5796.** 28,5×41. **Le Puy**, 1433. A. HOSP., n° 815 : *Procès*. Var. simil. : **Le Puy**, 1436; **Valence**, 1439. — Voy. Midoux & Matton (n° XLV), **Midi de la France**, 1438.
- 5797.** 29×43. **Clermont-en-Beauvoisis**, 1499. A. OISE, G. 65^{bis} : *Cptes de la collégiale de N^e-D^e*.
- 5798.** 28,5×40. **Genève**, 1528. A. D'ETAT : *Copie de lettres*, D. 2.
- 5799.** 30×45. **Utrecht**, 1462. RIJKSARCH., D. 253 : *Rekeningen des kapittels van St-Martin*. Var. simil. : **Foug** (Barrois), 1461; **Bar-le-Duc**, 1462-66; **Utrecht**, 1462-67; **Anvers**, 1463; **Maëstricht**, vers 1464; **Rotterdam**, 1464-83; **Morley**, 1465; **Longwy**, 1465; **Hollande**, 1467; **Bommonede**, 1470. — Voy. Midoux & Matton (n° 229), **Laon**, 1460; Bodemann (n° 1), tiré d'un exempl. xylogr. de la *Biblia Pauperum*; Sotheby (*Principia*, t. III, pl. S, n° 8), tiré d'un exempl. xylogr. d'un *Ars moriendi*.
- 5800.** 30×44. **Rome**, 1487. MILAN, A. DI STATO : *Doc. dipl.*
- 5801.** 30×44. **Colmar**, 1400. A. MUN. : *Cptes de la ville*. Var. simil. : **St-Dié**, 1421/89.

Briquet. — Filigranes, II.

5802. 32,5×41. **Dresde**, vers 1546. HAUPT-STAAITS-ARCH. : *Conceptbriefe*, n° 13. *Allerlei Copien*, 1403-1546.

Crosse à laquelle pend un huchet.

5803. 30×38 r. **Fleurus**, 1475. BRUXELLES, A. GÉN. : *Collect. de pap. filigr.* Var. simil. : **Douai**, 1473; **Anvers**, 1474; **Artois**, 1475; **Morley**, 1475; **An-cerville**, 1475-76; **Pierrefort**, 1476; **Nancy**, 1476-81; **Bar-le-Duc**, 1479-82; **Utrecht** (impr.), 1480; **Schlestadt**, 1481; **Châlons-sur-Marne**, 1483; **Gondrecourt**, 1484. — Voy. Bodemann (n° 18 et 207), **Zwolle**, 1479 et **Deventer**, s. d.; Sotheby (*Principia*, pl. Q^A, n° 20^A), impr. de Caxton vers 1480 et ibid., (*Typography*, n° 95), *Biblia latina*, *absque nota*; Delaserna (n° 94), **Deventer**, s. d.; Castan (n° 965), **Cologne**, 1480; Midoux & Matton (n° 408), ms. n. d.

Ce filigr. dont le dessin rappelle beaucoup celui des n° 1876, 1885 et 5799 est, comme eux, d'origine barroise. Sa durée paraît avoir été fort courte, une douzaine d'années seulement.

Cruche. — Voy. *Pot*.

Cygne. — Voy. *Oiseaux*.

Crucifix.

5804. 32,5×42. **Cobourg**, 1548. WEIMAR, SÄCHS.-ERNEST. GESAMMTARCH., B b. 906.

Dague. — Voy. *Coutelas*.

Daim. — Voy. *Cerf*.

Damier ou **Echiquier.**

5805. Filigr. rare, deux seuls types, dont l'un emprunté à Likhatscheff (n° 1030), ms. de 1457.

5806. 33×43. **Lubeck**, 1573. STAATSARCH. : *Registratur. Inventarien und andere Akten, K. Kammergerichts betreffend*. Var. ident. : **Lunebourg**, 1574.

La date de ces deux documents n'est pas certaine, il se pourrait qu'on eût à faire à des copies de dates postérieures.

Dauphin.

Le dauphin se distingue des poissons par sa forme courbée en arc de cercle. Comme les autres animaux légendaires il a été goûté des filigranistes et employé dans plusieurs régions. La forme très rudimentaire du 5807 et sa présence en Dauphiné, feraient supposer que le dauphin a été usité

d'abord dans cette province. Toutefois on n'y connaît aucun battoir à papier remontant à une époque aussi reculée.

5807. Grenoble, 1345. A. ISÈRE, B. 2633 : *Homages rendus aux dauphins*.

5808. 30×40 r. **Würzburg**, 1364. KREISARCH. : *Kaisersrl. Landgericht. Standbuch*, n° 508.

5809. Filigr. emprunté à Likhatscheff (n° 480), ms. de 1367, environ.

5810. 29×40 r. **Palerme**, 1375. A. DI STATO : *Cancellaria*, n° 15. — Voy. Keinz (n° 303), **Bohême**, 1373 ; Zonghi (LXXII), **Fabriano**, 1376.

5811. 30×45. **Bourges**, 1387. A. VATICANO : *Rationes Collectorie Bituricensis*, n° 84.

5812. Filigr. emprunté à Likhatscheff (n° 853), ms. de 1411.

Les types 5808 à 5812 sont de provenance italienne.

5813. 30,5×44. **Troyes**, 1375. A. AUBE, G. 257 : *Cptes de l'évêché*. Var. ident. : **Paris**, 1376.

5814. 30×44. **Paris**, 1397. A. NAT., N^o 73 A : *Parlement. Accords*. Var. simil. : **Mézières**, 1397. — Voy. Midoux & Matton (n° 7 et 8), **Laon**, 1398-1402.

5815. 29×42. **Paris**, 1401. *IBID.*, 82 B : *id.* — Voy. Midoux & Matton (n° 106), **Laon**, 1403.

Les types 5813 à 5815 qui ne se rencontrent que dans le nord-est de la France sont probablement originaires de Champagne.

5816. Lyon, vers 1400. A. RHÔNE : *Succession de Beaujeu*. Var. simil. : **Perpignan**, 1403 ; **Fribourg** (Suisse), 1403 ; **Provence**, 1404 ; **Grenoble**, 1410/56.

Le type 5816, remarquable par la grosseur de la tête, ne se rencontre que dans le sud-est de la France et à Fribourg (Suisse).

5817. 30×39 r. **Nieuport**, 1415. BRUXELLES, A. GÉN. : *Collect. de pap. filigr.* Var. ident. : **Namur**, 1417-18.

5818. 30×43. **Troyes**, 1416. A. AUBE, 10 G. 42 : *Cptes de l'Eglise de St-Urbain de Troyes*. Var. ident. : **Namur**, 1417-19.

5819. 29×43 r. **Paris**, 1426. A. NAT., Z^o 17 : *Officialité de Paris* !

5820. 30×44. **Autun**, 1430. A. SAÔNE-ET-LOIRE : *Cptes de l'Eglise cathédrale*. Var. ident. : **Orléans**, 1433 ; **Troyes**, 1434.

Var. du groupe 5817 à 5820 : **Troyes**, 1416-24 ; **Leyde**, 1417 ; **Auxonne**, 1418 ; **Düsseldorf**, 1418 ;

Anvers, 1418-21 ; **Bruxelles**, 1420-22 ; **Autun**, 1421 ; **Neuchâtel** (Suisse), 1421 ; **Gray**, 1421 ; **Utrecht**, 1421 ; **Dijon**, 1421-27 ; **Arkel** (Pays-Bas), 1423 ; **Lessay** (Manche), 1423-28 ; **Beauvais**, 1424 ; **Silly** (Orne), 1424 ; **Rouen**, 1424-26 ; **Bâle**, 1424-26 ; **Decizes**, 1427 ; **Châteaudun**, 1427 ; **Bruges**, 1428 ; **Namur**, 1428-29 ; **Colmar**, 1431 ; **Angers**, 1432 ; **Paris**, 1434 ; **Lunebourg**, 1440 ; **Valence**, 1443. — Voy. Sotheby (*Principia*, t. III, p. 36), et J. Koning, **Harlem**, 1418 ; Stoppeelaar (pl. VIII, n° 9), **Zélande**, 1428 ; Heitz (n° 164), **Strasbourg**, 1421 ; Hermans, **Bois-le-Duc**, 1427 ; Midoux & Matton (n° 107, 108 et 109), **Laon**, **St-Quentin**, **La Fère**, 1417-22 ; Likhatscheff (n° 2919), ms. de 1428.

Cette distribution géographique nous engage à attribuer à la Champagne les papiers du groupe 5817 à 5820. S'ils proviennent d'un seul établissement, et cela paraît probable, ce devait être un battoir important. Les formes s'y succédaient rapidement puisque nous avons 34 figures différentes pour une période de moins de trente ans. Dans sa très intéressante *Note sur la papeterie d'Auvergne antérieurement à 1790*¹, M. Cohendy reproduit, pl. II sous les n° 40 et 41, deux figures d'un dauphin de même style que les n° 5817 à 5820, provenant du testament de Guillaume de Murol daté du 31 août 1413. L'auteur en conclut que le papier ainsi marqué est originaire d'Auvergne. Cela paraît peu probable, cette marque ne se rencontrant pas dans les nombreux documents du commencement du XV^e s. que nous avons examinés à Clermont-Ferrand. Le dauphin que Cohendy reproduit (n° 37) et qui était la marque de la papeterie de la Boule-Haute à La Forie est un dauphin écaillé appartenant comme style au groupe des 5836 à 5840.

5821. 30×40 r. **Bouvignes**, 1429. BRUXELLES, A. GÉN. : *Collect. de pap. filigr.*

5822. 30×44. **Namur**, 1430. A. MUN. : *Transports et autres Actes de loi*.

Var. du groupe 5821 et 5822 : **Namur**, 1429-32 ; **Lubeck**, vers 1440 ; **Hollande**, 1443.

5823. 29,5×42. **Grenoble**, 1474. A. ISÈRE, B. 2723 : *Etat des Ballues*.

5824. 29,5×43. **Troyes**, 1475. A. AUBE, G. 1985 : *Cptes des tailles et mairies de l'Eglise de Troyes*.

¹ *Mémoires de l'Académie de Clermont* et tirage à part : Clermont, 1862.

- Var. simil. : **Troyes**, 1477 ; **Anvers**, 1479. — Voy. Sotheby (*Typography*, n° 95), *Biblia latina*, s. I. ni d. ; Desbarreaux-Bernard (pl. XXI, n° 21 et 22), **Paris**, après 1474.
- 5825.** 29×42 r. Deux var. simil. **Riscle**, 1441. A. GERS, E. 281 : *Communauté de Riscle*.
- 5826.** 29×41. Filigr. posé près du centre de la feuille. **Valence**, 1460. A. DRÔME, E. 2544 : *Not. Desvignes*. Var. simil. quoique peu distinctes : **Valence**, 1434-90.
- 5827.** 34×44. **Paris**, 1519. A. NAT., Z^{1H} 24 : *Bureau de la ville. Audiences*.
- 5828.** 31×43. **Lucques**, 1495-96. A. DI STATO : *Po-destà*, n° 1700 et 1710.
- 5829.** 28,5×39. **Gex**, 1508. A. CÔTE-D'OR, B. 1135 : *Terrier*.
- 5830.** 24×34. **Paris**, 1561. GENÈVE, B. *Ms. franç.* 197^{AA} : *Pap. des églises réformées*, portef., n° 1.
- 5831.** 27,5×39. **Thiers**, 1586. A. MUN. : *Not. Dema-dières*.
- 5832.** 27,5×38. **Thiers**, 1590. *IBID.* : *id. Vachier*.
- 5833.** 25×32. **Beauvais**, 1583. A. OISE, H. 1608 : *Abbaye de St-Lucien. Reconnaissances à St-Jean-des-Viviers*.
- 5834.** 28×37. **Amiens**, 1584. A. SOMME, B. 67 : *In-sinuations faites au greffe du Bailliage*.
Var. aussi difformes que les 5833 et 5834 : **Mamers** (Sarthe), 1571 ; **Famechon** (Somme), 1594.
- 5835.** 30×43. **Troyes**, 1429. A. AUBE, G. 362 : *Cptes de la maison d'Aiz-en-Othe*. Var. ident. : **Sens**, 1433 ; **Châteaudun**, 1433. Ce filigr. sort des types habituels du dauphin, la tête n'est pas celle d'un poisson et rappelle plutôt celle de l'otarie.
- 5836.** 30×43. **Bresse**, 1494. A. CÔTE-D'OR, B. 7012 : *Cptes*. Var. ident. : **Genève**, 1498.
- 5837.** 28×37 r. **Paris**, 1555. A. NAT., Z^{1H} 42 B : *Bureau de la ville. Audiences*. Var. simil. même provenance et même date.
- 5838.** 28,5×38. **Arras**, 1564. A. PAS-DE-CALAIS, B. 822 : *Plaid*.
- 5839.** **Bourges**, 1586. A. CHER : *Délib. capit. de St-Etienne*.
- 5840.** 30×41. **Avallon**, 1592-93. A. YONNE, G. 2087 et 2088 : *Cptes du receveur du chapitre*.
Les figures du dauphin écaillé, 5836 à 5840, pourraient fort bien provenir d'Auvergne, où une

papeterie, celle de la Boule-Haute à La Forie, marquait ses produits d'un dauphin écaillé¹.

- 5841.** 31×42. **Utrecht**, 1552. RIJKSARCH., D. 231 : *Rekeningen van den kappitel van S. Martin*. Var. ident. : **Clervaux** (Luxembourg), 1554 ; **Bruxelles**, 1554-56 ; **Vucht** (près Bois-le-Duc), 1556.
- 5842.** 31×43. **Wolbeck** (Westph.), 1555. MÜNSTER, STAATSARCH. : *Amtsrechnungen*. Var. ident. : **Brunswick**, 1558.
- 5843.** 28,5×41 r. **Schoonhoven**, 1556. LA HAYE, RIJKSARCH. : *Papierenverzameling*.
- 5844.** 28×40 r. **Brême**, 1559. STAATSARCH. : *Rheder-rechnungen*, RI. A 3, n° 7.
- 5845.** 31×43. **Aertrijcke**, 1562. BRUGES, A. D'ÉTAT : *Cptes d'église*, n° 11562. Var. ident. : **Hollande**, 1563 ; **Steierberge** (Westph.), 1567 ; **St-Omer**, 1568.
- 5846.** 30×43. **Creil**, 1570. LILLE, A. NORD : *Chambre des cptes. Lettres*, 1561-70.
- 5847.** 31×41. **Mézières**, 1584. A. MUN., C.C. 40 : *Cptes de la ville*.
Var. du groupe 5841 à 5847 : **Oostkerke** (près Bruges), 1553 ; **Clèves**, 1555 ; **Damme** (Belg.), 1556 ; **Bruges**, 1557-74 ; **Luxembourg**, 1560 ; **Utrecht**, 1560-68 ; **Troyes**, 1562-67 ; **Amsterdam**, 1563 ; **St-Omer**, 1563-68 ; **Maëstricht**, 1563-74 ; **Bruxelles**, 1564 ; **Rheinstein**, 1565 ; **Osnabrück**, 1567 ; **Hambourg**, vers 1569 ; **Ribeauvillé**, 1570 ; **Douai**, 1572 ; **Clervaux** (Luxembourg), 1572. — Voy. Stoppelaar (pl. VIII, n° 11), **Middelbourg**, 1494 (!). Cette date est certainement erronée.

La dissémination de ce papier dans le nord-est de la France, les Pays-Bas, le Luxembourg et les provinces rhénanes dénote une origine française, probablement champenoise.

- 5848.** 31×42. **Gurgy**, 1579. A. HAUTE-MARNE, G. 319 : *Cptes de la baronnie*.
- 5849.** 31×43. **Bruxelles**, 1588. LILLE, A. NORD : *Lettres missives*. Var. simil. : **Clervaux** (Luxembourg), 1586.
- 5850.** 30,5×43. **St-Omer**, 1570. A. PAS-DE-CALAIS : *Cptes de l'Hôpital St-Jean*. Var. ident. : **Amsterdam**, 1575 ; **Liège**, 1576 ; **Chimay**, 1578.
Le nom du papetier N. Boytote ou Boutote nous est inconnu.
- 5851.** 30,5×? **Amsterdam**, 1568 ? STADARCH. : *Papierenverzameling*.

¹ Voy. Cohendy, loc. citée, pl. II, n° 37.

- 5852.** 32,5×40 r. **Bruxelles**, 1574. A. GÉN. : *Collect. de pap. filigr.* Var. ident. : **Ste-Croix-lès-Ardenburg** (près Bruges), 1579 ; **Mons**, 1580.
- 5853.** 31×44. **Troyes**, 1588. A. AUBE, G. 1955 : *Dépenses pour la poursuite des causes de l'Église.*
Le nom du papetier Joly qui accompagne les types 5851 à 5853 est éminemment français. L'initiale manque, quand elle se voit on la lit T ou P.
- 5854.** 29×41 r. **Bruges**, 1580. A. D'ÉTAT : *Œuvres de loi*, n° 696.
Le nom de J. Gouau qui s'écrit d'ordinaire Gouault est celui d'une famille de papetiers troyens. Jehan exploitait en 1601 le moulin à papier de Clérey-sur-Seine (voy. p. 86), Sébastien était marchand papetier à Troyes en 1634.
- 5855.** 30,5×40. **Bruxelles**, 1557 (!?). A. GÉN. : *Collect. de pap. filigr.* Var. ident. : **St-Omer**, 1574 ; **Bruges**, 1574 ; **Troyes**, 1576.
- 5856.** 31×43. **Amsterdam**, 1572. STADARCH. : *Rekeningen der stad.* Var. ident. : **Hollande**, 1563 (!?).
LA HAYE, *Papierenverzameling* ; **Brunswick**, 1574.
- 5857.** 29×42 r. **St-Omer**, 1576-78. A. PAS-DE-CALAIS : *Cptes de cuisine de l'abbaye de St-Bertin.* Var. ident. : **Troyes**, 1575.
Noël est encore un nom de papetier bien français, dont l'origine ne nous est pas connue.
- 5858.** 31×44. **Châteaudun**, 1461-62. A. EURE-ET-LOIR, G. 2738 : *Tabellionage.* Var. simil. : **Sau-mur**, 1462.
- 5859.** 30×42. **Troyes**, 1478. A. AUBE, G. 1987 : *Cptes des tailles et mairies de l'église.* Var. ident. : **Troyes**, 1479. — Voy. Sotheby (*Typography*, n° 91), **Louvain**, s. d.
- 5860.** 30×44. **Milan?** 1490. A. DI STATO : *Doc. dipl.*
- 5861.** **Savoie?** 1490. MARTIGNY (Valais), A. MUN. : *Lettre d'un châtelain.* Var. simil. : **Poncin**, 1491-96 ; **Seyssel**, 1491-96 ; **Fribourg**, s. n. 1494, dans St-Augustin : *De civitate Dei cum commentar.*, et **Genève**, s. d.
- 5862.** 29×40. **Vercueil**, 1491-92. TURIN, A. D'ÉTAT : *Regist. de cptes*, n°s 37 et 38. Var. simil. : **Suze**, 1491-92 ; **Gex**, 1496.
- 5863.** **Strasbourg**, 1496 dans Antoninus : *Totius Summe majoris*, impr. par Grüniger et dans Jean Gerson : *Opera*, impr. par M. Flach 1494-1502. — Voy. Heitz (n° 165), **Strasbourg**, ms. de 1486 ; le même (*Incunables*, n°s 31 et 32), **Strasbourg**, *absque nota*.
- 5864.** 23,5×44 r. **Paris**, 1519. A. NAT. Z^{III}, n° 24 :

Bureau de la ville. Audiences. Var. simil. : **Beauvais**, 1524.

- 5865.** 29,5×41. **Perpignan**, 1523. A. PYRÉNÉES-ORIENTALES, B. 354 : *Actes de la Procuration royale.*
- 5866.** 27,5×39,5. **Clermont-Ferrand**, 1526. A. PUY-DE-DÔME : *Fonds des religieuses de Beaumont*, liasse 3^a, n° 3 : *Cour de justice de Montrodès.*
- 5867.** 28×38. **Limoges**, 1547. A. HAUTE-VIENNE : *Délib. capit. de la cathédrale.* Var. simil. : **Bourges**, 1550-54.
- 5868.** 28×39. **Clermont-Ferrand**, 1552. A. PUY-DE-DÔME : *Terrier du chapitre de la cathédrale*, n° 9.
- 5869.** 32×41. **Lubeck**, 1559. BRÈME, STAATSARCH. : *Hansa Recesprotokolle*, A 2. B 5. Var. simil. : **Utrecht**, 1560-66 ; **Bruges**, 1561-65 ; **Langres**, 1562 ; **Clèves**, 1563 ; **Brunswick**, 1564 ; **Noyon**, 1564 ; **Avallon**, 1566 ; **Beauvais**, 1567 ; **Metz**, 1568. — Voy. Stoppelaar (pl. VIII, n° 10), **Mid-delbourg**, 1494 (!). Cette date est certainement erronée.
- 5870.** 29,5×41,5 r. **Utrecht**, 1563-64. STADTARCH., n° 590 : *Rekeningen.* Var. simil. : **Brunswick**, 1564 ; **Bruxelles**, 1566.
- 5871.** 26,5×38. **Limoges**, 1570. A. HAUTE-VIENNE : *Reconnaissances « Et quotidien »*, n° VI.
- 5872.** 27,5×38. **Decizes**, 1570. A. NIÈVRE : *Cptes de la ville.* Var. simil., très confuse : **Clermont-Ferrand**, 1569.
- 5873.** 28×39. **Bourges**, 1573-75. A. CHER : *Délib. capit. de la Ste-Chapelle du palais royal*, n°s 28 à 30. Var. simil. très confuse : **Orléans**, 1574.
- 5874.** 28×40. **Le Puy**, 1576-78. A. HAUTE-LOIRE : *Not. Coppié.*
- 5875.** 27,5×38,5. **Bourges**, 1580. A. CHER : *Délib. capit. de la Ste-Chapelle du palais royal*, n° 33.
- 5876.** 27×39. **Bayonne**, 1582. A. MUN. F F. 12 : *Echevinage.*
- 5877.** 30,5×43. **St-Truiden**, 1582. MAËSTRICHT, RIJKSARCH. : *Landcommanderie Aldenbiesen der duitsche orde*, n° 218. *Renten.* Var. avec fleuron, même provenance et même date.
- 5878.** 33,5×44. **Neuweilnau**, 1588. WIESBADEN, STAATSARCH. : *Kellerrechnungen.*
- 5879.** 33×42. **Remiremont**, 1591. A. VOSGES, G. 1409 : *Cptes du Val d'Ajol.*
- 5880.** 33×42. Les initiales appendues peuvent se lire C N ou N D. **Osnabrück**, 1585. STAATSARCH. : *Amtsrechnungen*, n° 161/60. Ce monogramme est

fréquent, on le trouve accompagnant d'autres filigr. que le dauphin; c'est probablement la marque d'un papetier de Bâle ou d'Alsace.

5881. 28×38. **Aigueperse**, 1532. A. MUN.: *Délib. com.*, n° 2.

5882. 28×39. **Bourges**, 1533. A. CHER: *Délib. capit. de la Ste Chapelle du palais royal*, n° 7. Var. presque toujours indistinctes: **Clermont-Ferrand**, 1535-44; **Bourges**, 1547.

Les types 5881 et 5882 doivent être rapprochés des 5866 à 5868 et 5871 à 5876; ils sont, les uns et les autres, sur un papier de dimensions plus petites que le format français habituel de cette époque. D'après leur distribution géographique, ces papiers doivent être attribués à l'Auvergne.

5883. 27,5×39. La seconde des lettres initiales, indistincte, paraît être un I. **Ambert**, 1562. GENÈVE, B. *Ms. franç.*, n° 197^{AA}: *Papiers des Églises réformées*, portef. n° 1.

5884. 33×42. Filigr. double. **Lille**, A. NORD: *Chambre des cptes. Lettres*, 1593-1600.

5885. 29×40 r. Idem. **Oberlahnstein**, 1594. WIESBADEN, STAATSARCH.: *Zollrechnungen*.

5886. 32,5×42. Idem. **Bewegen-Rheine**, 1594. MÜNSTER, STAATSARCH.: *Amtsrechnungen* Var. simil.: **Pierrefort** (Barfois), 1598. — Voy. Wiener (pl. II, n° 2 et 6, XVI, n° 5 et XXI, n° 4): **Lorraine**, 1594, 1606, 1592 et 1592.

5887. 33,5×41. Idem. **Château-Regnault**, 1594. A. ARDENNES, A. 10: *Cptes du châtelain*. Var. assez divergentes, mais accompagnées du même monogramme: **Maëstricht**, 1596; **Lille**, 1597. — Voy. Wiener (pl. II, n° 5), **Lorraine**, 1602.

5888. 32,5×40. Idem. **Bruges**, 1598. A. D'ÉTAT: *Fonds du Franc de Bruges. Résolutions*.

5889. 33,5×42 r. Idem. **Maëstricht**, 1599. RIJKSARCH.: *Landcommanderie Aldenbiesen der duitse orde. Inkomsten*, n° 144. — Voy. Wiener (pl. II, n° 16 et III, n° 23), **Lorraine**, 1620-21.

5890. 32×42. Idem. **Douai**, 1600. **Lille**. A. NORD: *Chapitre de St-Amé*, n° 39. — Voy. Wiener (pl. II, n° 4), **Lorraine**, 1599.

5891. 33,5×41. Idem. **Mézières**, 1586-91. A. ARDENNES, G. 182: *Cptes de fabrique de N°-D°*.

La plupart des contremarques ou seconds filigr. des figures 5884 à 5890 se trouvent accompagnées d'autres filigr. et sont (tel est le cas notamment pour les 5886, 5887, 5889 et 5890) très probablement originaires de l'Alsace-Lorraine ou du cours

moyen du Rhin. Nous avons noté, sans la relever, la marque du dauphin avec le huchet comme second filigr. à **Osnabrück**, 1594.

Dauphin surmonté d'une fleur de lis.

Ce filigr., très caractéristique, qui reparait au milieu du XVII^e s. après une absence de plus d'un siècle et demi, a été tenu par Sotheby (*Principia*, t. III) pour les armoiries de Jaqueline de Hollande (dauphin) et de son mari Jean, duc de Brabant (fleur de lis), mariage qui eut lieu en avril 1418. L'emploi de papier à ce filigr. à Montpellier en 1418 ne corrobore pas cette hypothèse que Sotheby n'aurait, du reste, que parce qu'il attribuait aux Pays-Bays la fabrication de bon nombre de pap. filigr. du XV^e s., bien que, ainsi qu'il le dit lui-même, on n'y connaisse l'existence d'aucun moulin à papier à cette époque. La distribution géographique du papier marqué du dauphin sommé d'une fleur de lis en fait plutôt un produit du midi de la France ou du Piémont pour les types 5892 à 5895 et de la Champagne pour le 5896.

5892. 30×43. **Montpellier**, 1418. A. HÉRAULT: *Not. Bernard Condamine*. Var. simil.: **Psalmody** (Gard), s. d.

5893. 30,5×44. **Lautrec**, 1425. A. TARN, E. 379: *Not. F. de Lacalme*. Var. simil.: **Montpellier**, 1427; **Perpignan**, 1430-34; **Hollande**, 1432; **Brignoles**, 1434.

5894. **Montpellier**, 1427. A. MUN.: *Pièces annexes des Registres des Conseils extraites des minutes de not.* Var. simil.: **Evreux**, vers 1432; **Coblentz**, s. d.

5895. 28,5×43 r. **Clermont-Ferrand**, 1431. A. PUY-DE-DÔME: *Fonds des religieuses de Beaumont*, liasse 4^e, n° 3. *Terrier*. Var. simil.: **Hollande**, 1431; **Suze**, 1435-38; **Schaffouse**, 1436; **Zurich**, 1437; **St-Sauveur-le-Vicomte** (Manche), 1438; **Cologne**, 1447. — Voy. Sotheby (*Principia*, t. III, p. 36) et J. Koning, **Harlem**, 1426.

5896. 30×43. **Pontoise**, 1461. A. SEINE-INFÉR., G. 321 et 325: *Cptes du receveur*. Var. ident.: **Paris**, 1463; **Beauvais**, 1465; **St-Denis**, 1465-69; **Ourscamp** (Oise), 1469; **Amiens**, s. d.

Devises.

Les devises seules sont très rares comme filigr.: celle qui est reproduite sous le n° 5897 n'appartient probablement pas au XVI^e s., mais au commencement du XVII^e.

Voy. *Aigle*, n^{os} 333 à 337, la devise *Plus outre*.
Voy. 3 *Couronnes*, n^o 5096, idem. *Ultima manet in caelo*.

5897. 31,5×42. **Weyden** (Oberpfalz), 1628. MUNICH, ALLG. REICHSARCH., XV. 8. 4: *Bergwerksgegenstände*, n^o 6. On trouve le même filigr. au Franzens-Museum à Brünn dans un recueil (n^o 196 du catal. impr.) de documents sur les villes et lieux de Moravie (8 vol.), provenance et date indéterminées. — Voy. Likhatscheff (n^o 3306), ms. de 1606.

Discipline. — Voy. *Férule*.

Dragon. — Voy. *Basilic et Griffon*.

Dromadaire. — Voy. *Chameau*.

Echelle.

L'échelle est un filigr. exclusivement italien, mais qui a été employé dans plusieurs régions de la péninsule.

Le premier groupe, 5898 à 5917, comprend les marques de l'échelle simple à 3, 4 ou 5 échelons. Les types les plus anciens sont dessinés par un trait simple (5898 à 5903) ceux qui suivent par un trait double (5904 à 5911); enfin on revient, par une transition (5912 et 5913), au trait simple (5914 à 5917). Inscrite dans un cercle, sans autre ornement, l'échelle se trouve dans le centre et dans le nord de l'Italie. Les figures surmontées d'une étoile sont plus nombreuses et sont allées plus loin, jusqu'en Allemagne et en Autriche-Hongrie, elles proviennent probablement de l'Italie centrale.

L'échelle posée en pal dans un écu est habituellement surmontée d'une étoile ou d'une croix. La contremarque, posée à l'angle de la feuille, qui accompagne les types 5932 à 5934, indique une provenance vénitienne.

Il n'est pas impossible qu'il y ait un rapport entre le filigr. de l'échelle et les armoiries de la famille della Scala, mais rien ne l'établit jusqu'ici.

5898. 31×47 r. **Bologne**, 1303. A. DI STATO: *Podestà*.

5899. 32×47 r. **Gênes**, 1314-15. A. DI STATO: *Not.*, n^{os} 161 et 162. Var. ident.: **Pise**, 1315.

5900. 32×46. **Gênes**, 1324. IBID.: *id.*, n^o 164.

5901. 30×44 r. **Palerme**, 1376. A. DI STATO: *Cancellaria*, n^o 16.

5902. 29,5×44. **Perpignan**, 1398. A. PYRÉNÉES-ORIENTALES, B. 170: *Procès d'Argelès*. Var. simil.: **Aubrac**, 1401.

5903. 30×43. **St-Marcellin**, 1400. A. ISÈRE: *Cptes du châtelain*.

5904. 29×43 r. **Venise**, 1451. A. DI STATO: *Petitioni*, n^o 712. Var. ident.: **Ratisbonne**, 1452-59; **Florence**, 1453-59. — Voy. Zonghi (C V), **Fabriano**, 1451; Barone (n^o 60), **Naples**, 1458.

5905. 41×58 r. **Sienne**, 1450-52. A. DI STATO: *Consiglio generale*, n^o 230. Var. ident.: **Florence**, 1453-54.

5906. **Ravi** (près Grosseto, Toscane), 1455. MILAN, A. DI STATO: *Doc. dipl.* Var. simil.: **Lucques**, 1457.

5907. 30×44 r. **Venise**, 1455. MILAN, IBID.: *id.* Var. ident.: **Sienne**, 1456; **Florence**, 1475; **Naples**, 1482. — Voy. Zonghi (C V, n^o 2), **Fabriano**, 1476.

5908. 29×43 r. **Rome**, 1457-61. A. DI STATO: *Secretaria di Camera*. Var. ident.: **Naples**, 1457-68; **Venzone**, 1462. — Voy. Likhatscheff (n^o 4239), **Florence**, 1462.

5909. 40×56 r. **Sienne**, 1460-65. A. DI STATO: *Consiglio generale*, n^o 234.

5910. 41×58 r. **Florence**, 1473-74. A. DI STATO: *Minutario di lettere interne*, n^o 6. — Voy. Jansen (n^o 97), **Venise**, 1477; Sotheby (*Typography*, n^{os} 42, 52 et 74), **Venise**, 1472; **Rome**, vers 1469; **Venise**, 1477; Urbani (pl. VI, n^o 5), **Venise**, 1473.

5911. 40,5×57 r. **Sienne**, 1476-94. A. DI STATO: *Consiglio generale*, n^{os} 242, 244 et 245. Var. ident. dans Bartholus de Saxoferrato: *Lectura super prima parte codicis*, impr. par Jean de Cologne et M. Gberetzer, Venise, 1480. — Voy. Desbarreaux-Bernard (pl. IX, n^o 46), **Venise**, 1476 et 1483; Barone (n^o 60), **Naples**, 1479-82.

5912. 30×42. **Catane**, 1463. A. COM.: *Consiglio*, n^o 18. Var. simil., mais sans la croix: **Palerme**, 1470.

5913. 33×47 r. **Pistoie**, 1470. A. OSPED., E 389: *Debitori e Creditori*.

5914. 29×41. Filigr. détérioré. **Genève**, 1491. A. D'ETAT: *Not. J. DePlan*, t. 2.

5915. 29×41. **Vicence**, 1484. A. NOT.: *Testamenti*.

5916. 31,5×43 r. **Trévis**, 1487. A. COM.: *Podestà*, n^o 325.

5917. 32×44. **Trévis**, 1488. IBID.: *id.*

5918. 40×56 r. **Lucques**, 1506-09. A. DI STATO: *Riformagioni pubbliche. Consiglio generale*, n^o 27. — Voy. Desbarreaux-Bernard (pl. XIII, n^o 102), **Venise**, 1492.

- 5919.** 34×48 f. **Pistoie**, 1519. A. OSPED. : *Giornale*, n° 926.
- 5920.** 29×44 f. **Venise**, 1491. A. DI STATO : *Petitioni*, n° 744. Var. un peu plus petite : **Venise**, 1492. — Voy. Bodemann (n° 137), **Florence**, 1494.
- 5921.** **Venise**, 1498. Filigr. emprunté à Ongania (p. 142, n° 1).
- 5922.** 43,5×57 f. **Augsbourg**, 1506-10. STADTARCH. : *Baumcister Amtbuch*. Var. simil. : **Sienne**, 1495-1524.
- 5923.** 39,5×47 f. **Florence**, 1513-14. A. DI STATO : *Deliberazioni dei Signori*, n° 105.
- 5924.** **Vienne**, 1538. LAIBACH, A. DES LANDESMUSEUMS : *Ständische Landtagsabhandlungen*, n° 215. — Voy. Zonghi (C V, n° 5), **Fabriano**, 1532.
- 5925.** 42,5×57 f. **Lucques**, 1511. A. DI STATO : *Podestà*, n° 51.
- 5926.** 43×58 f. **Sienne**, 1524. A. DI STATO : *Consiglio generale*, n° 246. Var. simil. : **Florence**, 1524-32 ; **Sienne**, 1528-35 ; **Lucques**, 1532-43 ; **Rome**, 1534-42 ; **Udine**, 1571. — Voy. Zonghi (C V, n° 4), **Fabriano**, 1525.
- 5927.** 30×44. **Salzbourg**, 1525. A. DER LANDESREGIERUNG : *Gemeine Catenichl*. Var. simil. : **Pise**, 1533. — Voy. Likhatscheff (n° 3526), **Firmi**, 1559.
- 5928.** 30×44. **Naples** ? 1499 (?). MILAN, A. DI STATO : *Doc. dipl.* Var. simil. : **Naples**, 1529. — Voy. Zonghi (C V, n° 3), **Fabriano**, 1527.
- 5929.** 43×57 f. **Lucques**, 1547-50. A. DI STATO : *Consiglio generale*, n° 43 et 45. Var. un peu plus grande : **Lucques**, 1568. — Voy. Zonghi (C V, n° 7), **Fabriano**, 1559.
- 5930.** 42,5×57 f. **Lucques**, 1560. IBID. : *id.*, n° 50. — Voy. Zonghi (C V, n° 6), **Fabriano**, 1548.
- 5931.** 27,5×41 f. **Naples**, 1562. A. DI STATO : *Regia Camera. Esecutoriale*, n° 41. — Voy. Likhatscheff (n° 3524), **Lorette**, 1564.
- 5932.** 32,5×44. Contremarq. à l'angle. **Trévise**, 1535. VENISE, A. DI STATO : *Lettere dei Rettori*.
- 5933.** 43×56 f. Idem. **Vérone**, 1536. A. COM. : *S. S. Jacopo e Lazzaro*, n° 84.
- 5934.** 32×45. Idem. **Vérone**, s. d. IBID. : *Conclusiones negociorum*, répertoire des volumes, n° 4 et 6 de 1509. Le filigr. est donc postérieur à cette dernière date.

Echiquier. — Voy. *Damier*.

Ecot.

L'écot est un symbole exclusivement héraldique. C'est une pièce assez fréquente en armoiries et il est bien probable que les filigr. 5935 et 5936 se rapportent à une famille originaire de Nuremberg. Cette supposition s'étaie, non seulement sur la présence de ce filigr. dans les registres de Nuremberg, en 1527 et en 1550, mais encore sur le fait suivant : Une sculpture bien connue, due à Adam Kraft, en 1492, qui se trouve à l'extérieur de l'église de St-Sebald à Nuremberg, représente trois sujets de la Passion de N^o-S^r. Elle avait été commandée par Sebald Schreyer et son ami Landauer pour le tombeau de leurs familles. On y voit les armes de Schreyer et de ses alliés à gauche, tandis qu'à droite on voit celles de Landauer et de ses alliés. Au nombre de celles-ci figure un écu à l'écot. Cet écu est distinctement reproduit dans une des planches de F. Wanderer : *Adam Kraft 1490-1507*, et il serait intéressant de savoir à quelle famille il se rapporte.

Marabini qui a soigneusement étudié les papiers de Nuremberg et leurs filigr. ne mentionne pas cette marque.

5935. 31×43 f. **Nuremberg**, 1527. KREISARCH. : *Rathsbuch*, n° 14. Var. simil. : **Nuremberg**, 1555, MÊME DÉPOT : *Stadtrechnungen*, n° 28.

5936. 32×43. **Königstetten**, 1540. MUNICH, ALLG. REICHSARCH., XV. 8. 5 : *Bergwerksgegenstände*, n° 6.

Ecrevisse.

Les types les plus anciens de ce filigrane, 5937 à 5939, sont de provenance italienne. Après une absence de près d'un siècle cette marque reparait, non plus en Italie, mais en Allemagne et, à en juger par la distribution géographique du papier ainsi filigrané, et par le second filigrane des figures 5943 et 5944, en Alsace-Lorraine.

5937. **Castello**, 1359. FLORENCE, A. DI STATO : *Lettere interne*, n° 6.

5938. 29×39 f. **Sion**, 1440. A. CHAPITRE DE VALÈRE, n° LXV : *Not. Joannes de Freneto*.

5939. 29×43. **Wal**, 1454. MUNICH, ALLG. REICHSARCH., XV. 8. 5 : *Cassasachen*, n° 20. Var. ident. : **Wartenberg**, 1455.

5940. 32×41. **Rappoltswiler**, 1549-51. COLMAR, A. CI-DEVANT DÉPART. : *Rechnungen des Augustiner Klosters*. Var. simil. : **Grevenbroich**, 1551 ; Co-

blentz, 1551-61 ; Osnabrück, 1554-73 ; Schweinfurt, 1555 ; Francfort-sur-le-Mein, 1559 ; Hildesheim, 1560 ; Heitersheim (Bade), 1561 ; Dortmund, 1562 ; Trèves, 1562 ; Trarbach-sur-Moselle, 1565 ; Bielefeld, 1571 ; Engers (Prusse rhénane), 1573-74 ; Siegen (Westph.), 1574 ; Marbourg, 1575 ; Corvey, 1579 ; Rheine (Westphalie), 1584.

5941. 30×43. Filigr. indistinct. **Hambourg**, 1554. STAATSARCH., VII. Df., n° 3 : *Legationskosten*.

5942. 33×41. **Gotha**, 1562. MUNICH, KÖNGL.-B. : *Collectio Camerariana*, t. 7. Var. simil. : **Erfurt**, 1561 ; **Würzburg**, 1563 ; **Baccharach**, 1566 ; **Hombourg**, 1568 ; **Leyde**, 1571 ; **Münnerstadt**, 1575.

5943. 29,5×41 r. Filigr. double. **Brême**, 1558. STAATSARCH., T. 6, i. 16. B2 : *St-Johannis Klosterrechnungen*. Var. ident. : **Coblentz**, 1559.

5944. 33×44. Idem. **Dringenberg**, 1571. MÜNSTER, STAATSARCH. : *Amtsrechnungen*.

5945. 32×42. **Brandebourg**, 1558-60. BERLIN, GEHEIM. STAATSARCH., R. 1, n° 3 : *Correspondenz mit dem kaiserl. Hofe*.

Eléphant.

Le plus ancien papier filigrané à l'éléphant, n° 5946, est de provenance italienne. Les marques plus récentes, 5947 à 5949, sont d'origine allemande. Les papiers à l'éléphant sont très rares ; cependant il a dû s'en fabriquer en France au XVIII^e s., puisque c'était le nom donné à un format (de 64,9×81,2, pesant environ 40 k^{os} la rame) par l'arrêt royal du 18 septembre 1741. Castan (*Catal. des inc. de la B. de Besançon*, 1893) indique (n° 377) le filigr. de l'éléphant au trot dans une impr. de **Venise**, 1484.

5946. 41×58 r. **Bruxelles**, 1366. A. GÉN. : *Collect. de pap. filigr.*

5947. 33×43. **Palatinat?** 1551. CARLSRUHE, GENERAL-LANDESARCH. : *Kurpfalz*, n° 8731 : *Correspondenz*.

5948. **Lorraine**, 1587. Filigr. emprunté à Likhatscheff (n° 3073). *Lettre d'Henri de Guise*.

5949. 32×42. Filigr. double, ce qui permet de lui attribuer une provenance lorraine. **Baldeneck**, 1590. COBLENTZ, STAATSARCH. : *Statistik*.

Enclume.

L'enclume est une marque exclusivement italienne. Ses plus anciens spécimens, du XIV^e s.,

affectent une forme assez rudimentaire et sont tous sur vergeure fine de la première période. Au XV^e s., 80 ans plus tard, on retrouve ce filigr., mieux dessiné et souvent inscrit dans un cercle.

Le type 5962 présente une enclume d'un style différent. Avec le XVI^e s. un marteau accompagne l'enclume ; cette dernière marque paraît avoir été réservée aux papiers de grande dimension, du moins nous ne l'avons pas rencontrée sur ceux du format italien ordinaire de 30×44.

Le 5966, qui est presque un filigr. double, paraît être une enclume et un clou ; la forme de ce dernier correspond à celle de nos filigr. du clou n°s 4172 et 4173 ; quant à l'enclume son identification est moins certaine.

Les armoiries de Fabriano sont un homme forgeant sur une enclume (voy. au mot *Homme*) ; peut-être l'enclume, partie de ces armes, a-t-elle été prise par un papetier de cette localité pour marquer ses produits.

5950. 39×50 r. **Sienne**, 1324. A. DI STATO : *Consiglio generale*, n° 101. — Voy. Keinz (n° 139), ms. du XIV^e s.

5951. 31×45 r. **Torcello**, 1326. VENISE, A. DI STATO : *Podestà*. Var. des n°s 5950 et 5951 : **Montpellier**, 1326 ; **Artois**, 1326-27 ; **Lucques**, 1329-30 ; **Gênes**, 1331 ; **Trévise**, 1333 ; **Payerne** (Vaud), vers 1338. — Voy. Richard (n° 28), **Artois**, 1327. L'auteur appelle ce filigr. : « flamme à 2 pointes sans hampe ».

5952. 29×44 r. **Venise**, 1408. A. DI STATO : *Serve*, n° 9. Var. ident. : **Nuremberg**, 1419.

5953. 29×43 r. **Venise**, 1416-26. IBID. : *Petitioni*, n°s 688 et 691. Var. ident. : **Harlem**, 1417.

5954. 30×42. **Palerme**, 1416-24. A. DI STATO : *Cancellaria*, n°s 52 et 55^{bis}.

5955. 30×45. **Augsbourg**, 1418. STADTARCH. : *Mis-sivenbuch*, 105, n° 2.

Var. du groupe 5953 à 5955 : **Arkel** (Hollande), 1419 ; **Perpignan**, 1420-25 ; **Gênes**, 1422-23 ; **Lucques**, 1423-27 ; **Pise**, 1426 ; **Colle**, 1427 ; **Utrecht**, 1430 ; **Venise**, 1433-49 ; **Palerme**, 1438 ; **Udine**, 1441-46 ; **Linz**, 1442 ; **Breslau**, 1444 ; **Bavière**, 1446-52 ; **Hongrie**, 1450-53 ; **Ratisbonne**, 1452-59 ; **Autriche**, 1453-54. — Voy. Midoux et Matton (n° 428), ms. s. d.

5956. 40,5×56 r. **Florence**, 1450-52. A. DI STATO : *Deliberazioni dei Signori*, n°s 59, 61 et 63. Var. simil. : **Utrecht**, 1425-32 ; **Augsbourg**, 1463.

5957. 32×44. **Nuremberg**, 1478. INNSBRUCK, STATTHALTEREIARCH. : *Sigismundiana IV^A. Hofsachen.* — Voy. Lechi (pl. VII, n° 8), **Brescia**, 1476.

5958. 27,5×43 r. **Gurck**, 1446. KLAGENFURT, A. DES HISTOR. VEREINS : *Lehensprotokolle des Domkapitels XXI*, n° 18. Var. ident. : **Bruck a. d. Muhr**, 1452 ; **Munich**, 1454 ; **Graz**, 1455-56 ; **Tyrol**, 1463. — Voy. Schuler von Libloy : **Transylvanie**, 1446 ; Keinz (n° 141), ms. du XV^e s.

5959. 30×44. **Udine**, 1462. B. & A. COM. : *Annalia pubblica*, n° 32. Var. simil. : **Autriche**, 1465 ; **Venise**, 1468 ; **Palerme**, 1469 ; et, très tardivement, **Leonstein** (Carinthie), 1533. — Voy. Sotheby (*Typography*, nos 52, 26 et 27), **Rome**, vers 1469, 1471 et 1472.

5960. 29,5×44 r. **Trévise**, 1467. A. COM. : *Podestà*, n° 313.

5961. 30×44. **Udine**, 1457. B. & A. COM. : *Annalia pubblica*, n° 31. Var. simil. : **Wurtemberg**, 1455 ; **Gurck**, 1455-64 ; **Hongrie**, 1456 ; **St-Veit**, 1459 ; **Venise**, 1464 ; **Innsbruck**, 1468 ; **Palerme**, 1470 ; **Breslau**, 1471-72. Var. simil. sur pap. de 40×56 r. : **Venise**, 1470-71. — Voy. Jansen (n° 99), **Venise**, 1477 et (n° 241), **Rome**, sous les presses d'Ulric Han ; Sotheby (*Typography*, nos 60 et 74), **Venise**, 1471 et 1477 et (n° 82), **Foligno**, 1472 ; Ongania (p. 39, n° 2), **Venise**, 1471.

5962. 29×42. **Florence**, 1497. A. DI STATO : *Consulte e Pratiche della Repubblica*. Var. un peu plus grande (de 0^m,053 de diamètre), **Naples**, 1497.

Enclume supportant un marteau.

5963. 34×47 r. **Florence**, 1514-29. IBID. : *Carteggio*, nos 56 et 57. Var. simil. : **Pistoie**, 1535. — Voy. Zonghi (CXVIII), **Fabriano**, 1520.

5964. 42,5×56 r. **Sienne**, 1535-43. A. DI STATO : *Consiglio generale*, n° 249. Var. simil. : **Lucques**, 1534-43 ; **Rome**, 1539-42 ; **Sienne**, 1543-50 et 1726. Le papier de ce dernier document (*Consiglio generale*, n° 260, de 1724-43) est identique à celui de 1543-50. C'est un rare exemple d'un papier employé près de 2 siècles après sa fabrication. — Voy. Likhatscheff (n° 4223), ms. de 1573.

5965. 42×55 r. **Rome**, 1578-80. A. DI STATO : *Secretaria di Camera*.

Enclume et clou.

5966. 30×46 r. **Torcello**, 1298. VENISE, A. DI STATO : *Podestà*.

Briquet. — Filigranes, II.

Epée. — Voy. *Coutelas*.

Eperon.

Le filigr. de l'éperon, au XVI^e s. du moins, ne se rencontre guère qu'aux environs de Genève. On peut le considérer comme une marque locale. En 1566, le 5 janvier, Claude Blanc, papetier à Divonne, vend à Louis Trembley, bourgeois de Genève, 140 rames papier à *l'esperon*, au prix de 10 sols tournois la rame¹. L'année suivante, Claude, fils de feu Pierre Girod, papetier d'Allemagne, vend à Claude Dumont, bourgeois de Genève, du papier « petit à *l'esperon* ou *au cornet* » de 7 livres la rame, au prix de 12 sols la rame².

Le nom de papier à l'éperon, paraît s'être maintenu, du moins dans certaines régions de la France, puisque l'arrêt du Roi du 18 septembre 1741 indique encore parmi les sortes réglementaires : *Etoile*, *éperon* ou *longuet*, aux dimensions de 37,4×50 et du poids de 6 kilos 500 environ la rame, ce qui, comme format et comme poids, dépasse de beaucoup le papier du XVI^e s. à Genève.

5967. 42×57 r. **Rossillon**, 1479. A. CÔTE-D'OR, B. 857 : *Terrier*.

5968. 31,5×44. **Grenoble**, 1495/1508. A. ISÈRE, B. 2673 : *Reconnaisances*. Var. simil. : **Vouvry** (Valais), 1505 ; **Sion**, 1508 et dans le *Manuale ad usum Tharentas.*, impr. par J. Belot [Genève], 1508.

5969. 28×37 r. **Genève**, 1543. A. D'ÉTAT : *Not. Jean Duverney*, t. III.

5970. 28×37 r. **Genève**, 1534. IBID. : *id.* Var. ident. : **Chambéry**, 1544.

Epi.

L'épi n'est représenté dans les filigranes que par deux figures l'une et l'autre assez rares. Provenance incertaine, probablement midi de la France ou Piémont.

5971. 29×39 r. **Sion**, 1444. A. CHAPITRE DE VALÈRE : *Not.*, n° CXIX. *Minutes de J. Rapillard*. Var. ident. : **Sion**, 1445-67 ; **Turin**, 1493-95.

5972. **Provence**, 1468. MARSEILLE, A. BOUCHES-DU-RHÔNE : *Collect. de pap. filigr.* Var. simil. : **Anjou**, s. d.

¹ Archives d'Etat de Genève, min. de Jean Guillermet, not., t. VI, f° 275.

² Ibid., min. de Jean Fichet, not., t. II, f° 387.

Equerre.

Ce filigrane représente aussi bien une équerre que la lettre L ; les extrémités en sont tantôt arrondies comme dans le type 5973, tantôt entaillées comme dans le 5974. Toujours sur vergeure fine de la première période, provenance italienne.

5973. 31×47 r. **Gênes**, 1306. A. DI STATO : *Not.*, n° 177. *Minute di Benedetti Vivaldi*.

5974. 31×46 r. **Pise**, 1330. A. DI STATO : *Provisiones Consili Major*, n° 16.

Var. du groupe 5973 et 5974, variant, comme dimension, dans le plus grand sens de 0^m,046 à 0^m,062 : **Gênes**, 1308-28 ; **Bologne**, 1315-27 ; **Murano**, 1317 ; **Torcello**, 1317-29 ; **Venise**, 1318 ; **Sienna**, 1318-26 ; **Le Puy**, 1320/31 ; **Lucques**, 1324-31 ; **Palerme**, 1325-27 ; **Saulx-le-Duc**, 1328 ; **Draguignan**, 1329 ; **Pistoie**, 1330 ; **Florence**, 1331 ; **Trévise**, 1332 ; **Rouergue**, 1333/46 ; **Barrois**, s. d. — Voy. Keinz (n° 112), ms. du XIV^e s.

Escargot.

5975. **Strasbourg**, 1478. Nous empruntons ce filigr. à Heitz (*Inc.*, n° 33 à 35), qui l'a relevé dans Th. de Hasselbach : *Sermones de sanctis*, s. n. Th. Lampel¹ avait déjà signalé ce rare filigr. dans le même ouvrage mais sans le reproduire.

Etendard.

L'étendard est un filigrane exclusivement italien. Dans le groupe 5983 à 5985 l'extrémité de la hampe est tréflée. La vergeure fine de la première période se voit jusque vers 1340 et la vergeure grosse, presque toujours avec fils supplém., de 1344 jusque vers 1372. La vergeure fine de la seconde période apparaît en 1365 (n° 5982). Au cours du XVII^e s. on trouve le filigr. de l'étendard avec une contremarque posée à l'angle inférieur de la feuille, ce qui est une preuve de son origine vénitienne, mais pour les marques des XIV^e, XV^e et XVI^e s., il est difficile de dire de quelle région de la péninsule elles proviennent.

5976. 31,5×45 r. **Rodez**, 1328. A. AVEYRON, E. 964 : *Not. Hugues Canac*.

5977. **Grenoble**, 1330. A. ISÈRE, B. 2612 : *Hommages rendus aux dauphins*.

Var. des types 5976 et 5977 : **Artois**, 1329 ; **Bologne**, 1330 ; **Sion**, 1331 ; **Gênes**, 1332-33 ; **Flo-**

rence ? 1334 ; **Lido**, 1337 ; **Zurich**, s. d. — Voy. Richard (n° 36), **Artois**, 1329.

5978. 30×45 r. **Bologne**, 1332. A. DI STATO : *Podestà*.

5979. 30×44 r. **Fano**, vers 1339. MILAN, A. DI STATO : *Cartolar. di San Patrignano*, n° 2.

5980. 31×47 r. **Carpentras**, vers 1340. ROME, A. VATICANO : *Rationes collectoriarum*, n° 95 A.

5981. 30×46. **Paris**, 1367. A. NAT., X^{IC} 18 : *Parlement. Accords*. Var. simil. : **Arras**, 1367-68 ; **Malines**, 1372. Var. simil., sur pap. rogné de 40,5×60 : **Aix-en-Provence**, 1367-70. — Voy. Keinz (n° 228), ms. vers 1370.

5982. **Pise**, 1365. A. DI STATO : *Carteggio*. — Voy. Likhatscheff (n° 119), **Sienna**, 1365.

5983. 28×41 r. **Payerne** (Vaud), vers 1338. COLMAR, A. MUN., DD : *Terrier de St-Pierre*. Var. simil. : **Cividade**, 1340 ; **Castiglione**, 1340 ; **Gênes**, 1341.

5984. 27×42 r. **Tyrol**, 1344. INNSBRUCK, STATTHALTEREARCH. : *Ms.*, n° 129. Var. simil. : **Grenoble**, 1345 ; **Paris**, 1348 ; **Provence**, 1348-49.

5985. 30×43. **Delft**, 1401. LA HAYE, RIJKSARCH. : *Papierenverzameling*.

5986. 30×44. **Perpignan**, 1441. A. PYRÉNÉES-ORIENTALES, B. 258 : *Procuratio Real*.

5987. 29×44 r. **Bruges**, 1457. A. D'ÉTAT : *Fonds de la Prévôté et Canoniat de St-Donatien. Œuvres de loi*, n° 617.

5988. 30×44. **Venise**, 1474. A. DI STATO : *Capi del Consiglio dei Dieci. Lettere*, n° 1. Var. simil. : **Rome**, 1475.

5989. 29×43 r. **Palerme**, 1477. A. DI STATO : *Cancellaria*, n° 139. Var. simil. : **Catane**, 1489 et dans un St-Augustin : *De civitate Dei*, impr. s. n. à **Fribourg-en-Brisgau**, 1494. — Voy. Schuler von Libloy, **Transylvanie**, 1482, et un autre filigr. évidemment simil. quoique incomplètement reproduit par Desbarreaux-Bernard (pl. XI, n° 72), **Venise** ; Urbani (pl. VI, n° 19), **Venise**, 1483 ; Ongania (p. 144, n° 2), **Venise**, 1499.

5990. 31×41 r. **Styrie**, 1599. GRAZ, STEIERM., LANDESARCH. : *Landtagsacten*. — Voy. Likhatscheff (n° 3303 à 3305), ms. de 1605.

Etoile. — Voy. aussi *Fleur*.

L'étoile employée comme filigrane revêt des formes assez diverses ; les pointes (ou rayons) en sont

¹ *Die Incunabeln und Frühdrucke bis zum J. 1520 der Bibliothek des Chorherrenstiftes Vorau*. Vienne, 1901.

souvent arrondies ce qui lui donne l'aspect d'une fleur. Les types les plus anciens, 5991 à 5997, sont formés par trois ou quatre lignes droites se coupant à leur milieu. Les papiers ainsi marqués sont de provenance italienne, Lechi¹ les attribue à Brescia.

L'étoile à cinq rayons revêt deux formes bien distinctes; dans l'une, n^{os} 5998 à 6003 et 6008 à 6010, elle est dessinée par un trait continu, se contournant, et formant à peu-près deux triangles enchevêtrés. L'origine italienne de la plupart des papiers ainsi filigranés est incontestable; toutefois les types 6003, 6009 et 6010 pourraient bien appartenir au midi de la France. Dans l'autre, n^{os} 6004 à 6007 et 6011, l'étoile est régulièrement dessinée, quelquefois avec un petit cercle au centre. La provenance genevoise des figures appartenant au type 6006 paraît incontestable par suite de la position de la marque au centre de la feuille à partir de 1556.

L'étoile à six rayons présente les deux formes que celle à cinq rayons. Le groupe constitué par les figures où deux triangles se coupent d'une manière symétrique, 6012 à 6018, appartient à l'Italie pour les types les plus anciens; les 6015 à 6018, plus modernes, semblent être une imitation champenoise. Le second groupe de l'étoile à six rayons, régulièrement dessinée, est presque exclusivement de provenance italienne; seul le type 6034 est d'origine genevoise. Les 6036 à 6038 d'un style spécial, où deux des pointes se terminent par un petit rond, se trouvent exclusivement dans le nord de l'Italie et en proviennent certainement. Les 6039 et 6040 agrémentés d'un petit cercle au centre (comme les 6004 à 6006 à cinq rayons) sont probablement d'origine française. Le type 6041 est accosté d'un signe personnel qui paraît être lorrain. Les 6042 à 6046 surmontés d'une croix dessinée au trait sont italiens, les 6047 à 6050, d'un dessin beaucoup plus rudimentaire, appartiennent au midi de la France ou au Piémont.

Le groupe des étoiles à sept pointes n'est représenté que par deux figures, les 6051 et 6052.

L'étoile à huit pointes, 6053 à 6062, est plus abondante. Les plus anciens spécimens (6053) sont italiens; les types 6054 à 6057 (de 1461 à 1512) champenois, et les 6058 à 6060, d'un dessin né-

gligé, d'une provenance française indéterminée. Les 6061 et 6062 paraissent italiens.

L'étoile à onze rayons, n^o 6063, n'est représentée que par un type de provenance incertaine.

Inscrite dans un cercle, l'étoile forme un groupe nombreux où l'on trouve des figures à quatre, cinq, six et sept rayons.

Les types 6064 à 6066, étoile à quatre rayons, surmontée d'une croix pattée, marques qui peuvent être prises pour une fleur, ou même une croix pattée, sont d'origine champenoise.

Les figures 6067 à 6071 de l'étoile à cinq rayons sont de provenance italienne.

Dans les marques de l'étoile à six rayons, les types surmontés de la croix pattée, 6072 à 6075, sont de provenance champenoise; ceux que surmonte une croix dessinée au trait, 6076 à 6082, sont italiens. Le 6084 est champenois; peut-être est-ce simplement un filigrane incomplet ayant perdu la croix pattée qui surmonte le 6074. Les figures 6085 à 6091 de l'étoile à six rayons inscrite dans un cercle sont italiennes.

L'étoile à sept rayons, dans un cercle surmonté d'une croix tréflée, et accompagnée des lettres T M A, 6092 et 6093, est certainement une marque gènoise.

Dans un écu, l'étoile à six rayons est plutôt rare. Elle est plus fréquente dans un cartouche inscrit dans un cercle, 6096 à 6098; elle est alors la marque d'une papeterie italienne.

Les filigranes de l'étoile couronnée se répartissent en trois groupes: étoiles à cinq, à six et à huit rayons qui varient de dimensions. Tous ces types, 6099 à 6120, sont français, mais ne sont pas tous originaires de la même région. Il paraît probable, d'après la distribution géographique du papier ainsi marqué, que l'étoile couronnée à six rayons provient du centre de la France, peut-être d'Auvergne, tandis que l'étoile couronnée à huit rayons appartient à la Champagne.

Un dernier groupe de filigranes de l'étoile comprend ceux où elle est accompagnée de lettres ou de noms, 6121 à 6129. Les lettres HS ou S accompagnent une étoile à cinq rayons inscrite dans un cercle; les lettres ZB. B ou BS accompagnent l'étoile à six rayons dans un écu. Ces marques paraissent être de provenance allemande; il en est à coup sûr de même des types 6127 et 6128, où se lit le nom de Baltzer Schöner, papetier à Werni-

¹ *Della tipografia bresciana nel secolo XV*. Brescia, 1854, p. 115.

gerode. Selon Jacobs¹ la famille Schöner fit longtemps le trafic du papier. A Balthasar succéda Kurt Schöner, mort en 1648. Le nom qui figure dans la banderolle du type 6129 est malheureusement indistinct.

Deux étoiles à six rayons, posées l'une au-dessus de l'autre et traversées par un trait vertical ordinairement terminé à ses deux extrémités par une croix, est un filigrane italien dont l'emploi a duré environ 70 ans. Les figures les plus anciennes sont sur papier à grosse vergeure et à fils supplém. La vergeure fine apparaît vers 1375.

Trois étoiles posées une et deux dans un cercle ou dans un écu constituent un filigrane italien dont l'emploi s'est prolongé assez avant dans le XVII^e s.

5991. 32×47 r. Gênes, 1311. A. DI STATO : *Not.*, n° 154. *Minute di Nicolai Emanuele*. Var. simil. : Gênes, 1312-30 ; Bologne, 1314-18 ; Artois, 1315 ; Pistoie, 1315 ; Mornas (Vaucluse), 1321 ; Espagne, 1321 ; Sienne, 1321-22 ; Fano, 1323. — Voy. Zonghi (XVII, n° 1), Fabriano, 1310 ; Richard (n° 5), Artois, 1315 ; Likhatscheff (n° 68), Sienne, 1321-22.
5992. 30×46 r. Montpellier, 1338. A. MUN. : *Pièces de procédures*.
5993. 29×45 r. Bergame, 1361. A. NOT. : *Minute di Panizzoli*, n° 9.
5994. 29,5×42. Pignerol, 1380. A. COM. 4, n° 2. — Voy. Lechi (pl. V, n° 5), Brescia, 1356 (?), 1385 et 1400 ; Likhatscheff (n° 444), Sienne, 1389.
5995. 31×44. Bergame, 1441. A. NOT. : *Minute di Bonvicini Cristoforo*. — Voy. Piekosinski (n° 660), ms. vers 1352 et (n° 661), de 1349.
5996. 32×46 r. Gênes, 1328. A. DI STATO : *Not.*, n° 180. *Minute di Benedetti Vivaldi*.
5997. 30×43. Valentinois, s. d. (post. à 1416). PARIS, A. NAT., J. 287²².
5998. 29×42. Zurich, 1379-80. STAATSARCH. : *Rath's und Richtbuch*, n° 1. — Voy. Piekosinski (n° 662), ms. de 1385.
5999. 30,5×44. Lautrec, 1400. A. TARN, E. 358 : *Not. Jean de Mauléon*. Var. simil. : Rodez, 1418.
6000. 30×43. Rodez, 1435. A. AVEYRON, E. 910 : *Not. Jean Boyer*.
6001. Venise, 1487. Filigr. emprunté à Ongania (p. 76, n° 11).
6002. 31×42. ?, 1488. GENÈVE, B., impr. s. n. ni l. relié avec le ms. lat., n° 86. — Voy. Desbarreaux-Bernard (pl. XII, n° 84), Venise, 1486 ; Urbani (pl. VIII, n° 18), Venise, 1485.
6003. 27,5×37. Cordon, 1498. A. CÔTE-D'OR, B. 794 : *Terrier*.
6004. 27×35. Varanguébec, 1544. A. MANCHE : *Cptes de la baronnie*. Var. un peu plus grande : Maëstricht, 1554.
6005. Königsberg ? 1546 ? MUNICH, KÖNGL. B. : *Collectio Camerariana*, n° 8.
6006. Filigr. posé au bord de la feuille. Genève, 1551. B., dans J. Calvin : *Institution de la religion chrestienne*, impr. par J. Gérard. Filigr. simil., mais posé au centre de la feuille, dans d'autres impr. genevoises de 1556, 1583 et 1588.
6007. 28,5×39. Bruges, 1572. A. MUN. : *Procuratien*.
6008. 32×44 r. Filigr. posé vers le bord de la feuille. Reggio-d'Emilie, 1330-35. A. COM. : *Mas-seria del Pubblico*.
6009. 30×43. Zurich, 1401. STAATSARCH. : *Steuerbuch*, n° 5.
6010. 30×41,5. Genève, 1400-10. A. D'ÉTAT : *Cptes de receveurs de la ville*.
Var. du groupe 6009 et 6010 : Hollande, 1407 ; Zurich, 1407-10 ; Genève, 1409-42 ; Schaffouse, 1412 ; Aubrac, 1415 ; Toulouse, 1416 ; Ville-neuve d'Agen, 1419-26 ; Rodez, 1421 ; Rouergue, 1422 ; Vevey, 1424 ; Nyon, 1424-40 ; Sion, 1430 ; Grenoble, 1431 ; Chambéry, 1436 ; St-Romain (Loire), 1438 ; Berne, 1439 ; Provence, 1443.
6011. 29×43. Clermont-Ferrand, 1408. A. MUN. : *Recettes et dépenses des consuls de Montferrand*.
6012. 32×43 r. Bologne, 1322. A. DI STATO : *Podestà*.
6013. 30×46 r. Torcello, 1322. VENISE, A. DI STATO : *Podestà*.
6014. 31×47 r. Bologne, 1331. A. DI STATO : *Podestà*. Var. ident. : Tyrol, 1332.
Var. du groupe 6012 à 6014, toutes sur verg. fine : Avignon, 1322 ; Gênes, 1325 ; Montpellier, 1325 ; Savoie, 1330 ; Provence, 1330 ; Murano, 1331 ; Grenoble, 1332 ; Lucques, 1333. — Voy. Jansen (n° 232), Nuremberg, 1319 (?); Zonghi (XLVIII), Fabriano, 1349.
6015. 30,5×45. Troyes, 1382. A. AUBE, G. 1975 :

¹ *Alter und früheste Erzeugnisse der Papierfabrikation in Wernigerode*, dans : *Zeitschrift des Harz-Vereins für Geschichte und Alterthumskunde*, XIV. Jahrg., 1881. Wernigerode, 1882, p. 141.

- Cptes des tailles et mairies de l'Eglise*. Var. ident. : **Troyes**, 1383 ; **Paris**, 1383 ; **Pontailler**, 1384.
- 6016.** **St-Gall**, 1398. STIFTSARCH., portef. D. III : *Mühli Lehen*. Var. simil. : **Sion**, 1402 ; **Millau**, 1405 ; **Lyon**, 1410. — Voy. Keinz (n° 53), ms. du XIV^e s.
- 6017.** **Ypre**, 1403. LILLE, A. NORD, B. 2 : *Chambre des Cptes. Lettres missives*. Var. ident. : **Leyde**, 1412.
- 6018.** 29,5×43. **Poitiers**, 1410. A. VIENNE, G. 583 : *Chapitre de St-Hilaire. Cptes des anniversaires*. Var. simil. : **Düsseldorf**, 1413 ; **Hollande**, 1414 ; **Les Granges** (Loiret), 1416.
- 6019.** 30×44 r. **Bergame**, 1337-47. A. NOT. : *Minute di Panizzoli*, n° 6.
- 6020.** 30×43 r. **Bergame**, 1337, IBID. : *id.* Var. simil. : **Bergame**, 1346-89. — Voy. Zonghi (XVII, n° 2), **Fabriano**, 1333.
- 6021.** 30×46 r. **Florence**, 1340. A. DI STATO : *Carteggio*, n° 5. Var. simil. : **Grenoble**, 1345.
- 6022.** 30×44. **Milan**, 1381. A. NOT. : *Minute di Maruti Giacomo*.
- 6023.** 30×42. **Genève**, 1391-96. A. D'ETAT : *Not. J. Fusier*, t. 3. Var. simil. : **Lyon**, 1399.
- 6024.** 30×43. **Augsbourg**, 1423. STADTARCH. : *Mis-sivenbuch*, 105^u.
- 6025.** 31,5×43. **Bergame**, 1432. A. NOT. : *Minute di Bonvicini Cristoforo*.
- 6026.** 30×44. **Venise**, 1444. A. DI STATO : *Raccoltà di Carte*. Var. simil. : **Bologne**, 1462-70.
- 6027.** 30×44. **Lucques**, 1457. A. DI STATO : *Podestà*.
- 6028.** 39×55 r. **Verceil**, 1473. TURIN, A. D'ETAT : *Reconnaisances par Venatoris et Riccio*. Var. simil. : **Montescaprelli** (Piémont), 1478. — Voy. Bodemann (n° 222), impr. *absque nota* (vers 1482) ; Jansen (n° 148), **Reutlingen**, sous les presses de Jean Otmar : Vallet de Viriville (n° 57), **Ulm**, s. d.
- 6029.** 30×42 r. **Palerme**, 1479. A. DI STATO : *Cancel-leria*, n° 142. Var. simil. : **Deville**, 1491.
- 6030.** 32×42. **Bergame**, 1522-27. A. NOT. : *Minute di San Pellegrino*, n° 4.
- 6031.** 32×42. **Bergame**, 1522-27. IBID. : *id.*
- 6032.** 27,5×39. **Angoulême**, 1524. A. MUN. BB. 1 : *Délib. munic.*
- 6033.** 29×40. **Trente**, 1562. INNSBRUCK, STATTHAL-TEREARCH., ms. 143 : *Teutsche Missiven*.
- 6034.** Filigr. posé au centre de la feuille. **Genève**, 1564, dans J. Calvin : *Commentaires sur les V livres de Moïse*, impr. par François Estienne.
- 6035.** 32,5×40. **Eisenach**, 1597. WEIMAR, GEHEIM-FLAUF- UND STAATSARCH. : *Wartburgarch.* XXII, n° 81.
- 6036.** 32×42. **Bergame**, 1489. A. NOT. : *Minute di San Pellegrino*, n° 4.
- 6037.** 31,5×43. **Bergame**, 1543. IBID. : *id. Minute di Marchesi*, n° 2.
- 6038.** 30×42. **Trente**, 1549. INNSBRUCK, STATTHAL-TEREARCH., ms. 140 : *Teutsche Missiven*.
- 6039.** 28×39 r. **Montréal** (Bugey), 1437. A. CÔTE-D'OR, B. 814 : *Terrier*. Var. simil. : **Genève**, 1449.
- 6040.** 30×42. **Jeu** (Indre), 1494. PARIS, A. NAT. Z² 189 : *Not.*
- 6041.** 30×40. **Bernissem** (près Hasselt), 1580. MAËSTRICHT, RIJKSARCH. : *Landcommanderie Al-denbiesen der duitsche orde. Renten*.
- 6042.** 30×42. **Perpignan**, 1408. A. PYRÉNÉES-ORIENTALES, B. 334 : *Aljama des juifs*. Var. simil. : **Perpignan**, 1412.
- 6043.** **Tver** (Russie), 1417. Filigr. emprunté à Likhatscheff (n° 873 et 874).
- 6044.** 30×43 r. **Niewport**, 1418. BRUXELLES, A. GÉN. : *Collect. de pap. filigr.* Var. ident. : **Hollande**, 1419. — Voy. Zonghi (XVII, n° 3), **Fabriano**, 1412.
- 6045.** 29×44 r. **Venise**, 1444. A. DI STATO : *Petitioni*, n° 708. Var. simil. : **Hongrie**, 1443 ; **Udine**, 1453 ; **Naples**, 1453 ; **Bologne**, 1462.
- 6046.** 30×42. **Suze**, 1453. TURIN, A. D'ETAT : *Reconnaisances de l'Abbaye de St-Just*, n° 19.
- 6047.** 30×44. **Marboz**, 1375. A. AIN : *Cottet*. Var. simil. : **Grenoble**, 1387 ; **Montbrison**, 1389 ; **Dijon**, 1390 ; **Lanzo**, 1391 ; **Lausanne**, s. d.
- 6048.** 30×43. **Grenoble**, 1393. A. ISÈRE, B. 2710 : *Etat des feux*.
- 6049.** 30×43. **Grenoble**, 1393. IBID. : *id.* Var. simil. : **Grenoble**, 1394 ; **St-Marcellin**, 1396 ; **Moirans**, 1399.
- 6050.** 30×43. **St-Ilpize** (Haute-Loire), 1396. PARIS, A. NAT. Z² 4146 : *Registres du greffe*. Var. simil. : **St-Marcellin**, 1405.
- 6051.** 30×44. **Montbrison**, 1396. A. LOIRE, B. 1959 : *Prévôté de Bellegarde*. Var. ident. : **Lyon**, 1399.
- 6052.** 31,5×43. **Perpignan**, 1589. A. PYRÉNÉES-ORIENTALES, B. 377 : *Actes de la Procuration royale*.

6053. 29×44 r. **Venise**, 1444. A. DI STATO: *Petitioni*, n° 708. Var. simil.: **Alexandrie**, 1453; **Maëstricht**, 1458; **Pozolo**, 1461; **Anvers**, 1479. — Voy. une étoile plus grande donnée par Jansen (n° 243), provenant des papiers employés à Rome par Schweynheim et Pannartz (1467-72).
6054. 31×43. **Troyes**, 1458-61. A. AUBE, G. 474: *Partage des serfs entre le roi et l'évêque*. Var. simil.: **Paris**, 1462; **Bretagne**, s. d.
6055. 30,5×43. **Pontoise**, 1461. A. SEINE-INFÉR. G. 321: *Archevêché de Rouen. Cptes du Receveur*. — Voy. Midoux & Matton (n° 307), **Laon**, 1465.
6056. 30×38 r. **Fleurus**, 1481. BRUXELLES, A. GÉN.: *Collect. de pap. filigr.* Var. simil.: **Namur**, 1482-83; **Lubeck**, 1483; **Maëstricht**, 1483; **Arras**, 1485; **St-Denis**, 1488; **Cologne**, 1488; **Rouen**, 1490-92; **Sens**, 1492; **Rhijnsbourg**, 1492; **Bruges**, 1494; **Alost**, 1499; **Bruxelles**, 1502 et dans un inc. s. d. impr. par R. Paffrœd à **Deventer** (Robertus de Euremodio: *Doctrina Catonis*.) — Voy. Bodemann (n° 70), s. n. 1487; Sotheby (*Typography*, n°s 9 et 91), **Louvain**, s. d.; Id. (*Principia*, t. III, pl. Q°, n° 60), impr. de Caxton 1484; Stoppelaar (pl. V, n° 13), **Zélande**, 1483; Portal (pl. III, n° 4), **Paris**, 1498. Castan signale ce filigr. dans une douzaine d'inc. impr. à **Paris** de 1483 à 1505.
6057. 34,5×47. **Brodsgelden**, 1512. WÜRZBURG, KREISARCH.: *Kellerrechnungen*, n° 30.654.
6058. 26,5×35. **Orléans**, 1543. A. LOIRET, A. 1858: *Déclarations en la ville*.
6059. 26,5×36. **Tours**, 1552. A. INDRE-ET-LOIRE: *Not. B. Terrau*.
6060. 26,5×38. **Nantes**, 1595. A. LOIRE-INFÉR., H. 362: *Titres du prieuré de Moutiers*.
6061. 30,5×44. **Bâle**, 1420. STAATSARCH.: *Missivenbuch*, n° 2.
6062. **Florence**, 1465. Filigr. emprunté à Likhatscheff (n° 4203).
6063. 29×41. **Chambéry**, 1410/11. TURIN, A. D'ÉTAT: *Cptes des émoluments de la chancellerie de Savoie*, n° 41. Mugnier¹ mentionne parmi les pap. employés à Chambéry l'étoile à onze rais en 1409.
6064. 26,5×41 r. **Troyes**, 1377. A. AUBE, G. 1976: *Cptes des tailles et mairies de l'Eglise*. Var. simil.: **Paris**, 1386-88; **Mézières**, 1387; **Angers**, 1388; **Lubeck**, 1389-90; **Bordeaux**, 1394.
6065. 28,5×41. **Putte**, 1384. LA HAYE, RIJKSARCH.: *Papierenverzameling*.
6066. 29×44. **Troyes**, 1385. A. AUBE, 22 H. 60: *Cptes de l'église de N°-D° aux Nonnains*. Var. simil.: **Paris**, 1386.
6067. 30×44. **Perpignan**, 1422. A. PYRÉNÉES-ORIENTALES, B. 218: *Notule de Raymond Ferrer*.
6068. 30×44. **Colle**, 1427. FLORENCE, A. DI STATO: *Estime di Colle*, n° 211. Var. simil.: **Catane**, 1429; **Pise**, 1432-44; **Perpignan**, 1433-44; **Pesaro**, 1436; **Palerme**, 1438-40; **Lucques**, 1439-40.
6069. 30×42 r. **Palerme**, 1442. A. DI STATO: *Cancellaria*, n° 78.
6070. 29×42 r. **Palerme**, 1456. IBID.: *id.*, n° 100. Var. ident.: **Pise**, 1456-59; **Lucques**, 1462; **Palerme**, 1463; **Pistoie**, 1464-66.
6071. 29×43 r. **Lucques**, 1477. A. DI STATO: *Podestà*, n° 1506. Var. simil.: **Florence**, 1478.
6072. 29×42 r. **Cuffy**, 1375. A. CÔTE-D'OR, B. 4374: *Cptes*. Var. simil.: **Poitiers**, 1382; **Pontailier**, 1384; **Montier-la-Celle** (Aube), 1385; **Paris**, 1385.
6073. 30,5×43. **Montier-la-Celle**, 1381. A. AUBE, 7 H. 168: *Cptes de l'Abbaye*. Var. ident.: **Angers**, 1381; **Paris**, 1382-83; **Poitiers**, 1383; **Hollande mérid.**, 1383; **Putte**, 1384; **Dijon**, 1384. — Voy. Sotheby (*Principia*, t. III, p. 60), **Amssterdam**, 1382.
6074. 29,5×45 r. **Troyes**, 1383. A. AUBE, G. 1975: *Cptes des tailles et mairies de l'Eglise*. Var. ident.: **Troyes**, 1384-85; **Paris**, 1385; **Dijon**, 1391. Piekosinski donne sous le n° 663 un filigr. simil. mais sans la croix, tiré d'un ms. de 1370/1380.
6075. 40×59. **Troyes**, 1403-04. IBID., 6 G. 748: *Cptes de la grand'chambre de l'église St-Etienne*.
6076. 30×43. **Rodez**, 1390. A. AVEYRON, E. 1129: *Not. G. de Longuofonte*. Var. simil.: **Perpignan**, 1398. Piekosinski donne sous le n° 664 un filigr. simil., mais dépourvu de la croix, tiré d'un ms. de 1397/98.
6077. 29×42 r. **Palerme**, 1459. A. DI STATO: *Cancellaria*, n° 108. Var. simil.: **Rome**, 1459; **Venise**, 1460-71; **Ratisbonne**, 1464-72. — Voy. Zonghi (XVII, n° 5), **Fabriano**, 1457.
6078. 31×43 r. Filigr. posé vers le bord supérieur de la feuille. **Bologne**, 1473. A. DI STATO: *Podestà*.

¹ *Lettres des Princes de la Maison de Savoie* — Chambéry, 1888.

6079. 31×44. **Bologne**, 1475. MILAN, A. DI STATO : *Doc. dipl.* Var. ident. : **Imola**, 1475.
6080. 31,5×43 **Bologne**, 1479. A. DI STATO : *Podestà*.
6081. 32×43. **Bologne**, 1481. IBID. : *id.*
6082. 30×42 r. **Catignola** (Lugo), 1495. MILAN, A. DI STATO : *Doc. dipl.*
6083. 31,5×44. **Trévise**, 1516. A. COM. : *Podestà*, n° 334. Var. ident. : **Laibach**, 1518. Var. un peu plus petite : **Trévise**, 1520.
6084. **Paris**, 1374-75. A. NAT. X^{IC} 28^A, 29 et 30 : *Parlement. Accords*. Var. ident. : **Blois**, 1374.
6085. 32×44. **Bergame**, 1522-28. A. NOT. : *Minute di San Pellegrino*, n° 4.
6086. 29,5×44. **Troja**, 1528. MANTOUE, A. DI STATO : *Carteggio di Napoli*. — Voy. Likhatscheff (n° 3276), **Florence**, 1533.
6087. 26×46 r. **Naples**, 1579. A. DI STATO : *Esecutoriale*, n° 46.
6088. 29,5×44. **Marigliano**, 1532. MANTOUE, A. DI STATO : *Carteggio di Napoli*. Var. simil. : **Rome**, 1535 ; **Naples**, 1535-40.
6089. 43,5×57 r. **Lucques**, 1587-88. A. DI STATO : *Riformagioni pubbliche. Consiglio generale*, n°s 73 et 74. — Voy. Zonghi (XVII, n° 7), **Fabriano**, 1585.
- On trouve des étoiles surmontées de la croix du même style que le n° 6089, souvent accompagnées d'initiales dans l'Italie méridionale durant tout le XVII^e s.
6090. 33×43. **Ferrare**, 1594. MODÈNE, A. DI STATO : *Not. ducali*, n° 41. *Minute di Mauri Alphonsus*.
6091. **Salerne**, 1590. A. COM. Var. un peu plus grande : **Naples**, 1598. — Voy. Likhatscheff (n° 3637), **Italie**, 1602.
6092. 42×57 r. **Gênes**, 1562-67. A. DI STATO : *San Giorgio*, n°s 1382 et 1395. *Metelin & Chios*.
6093. 42×57 r. **Catane**, 1577. A. PROVINC. : *Convento dei Benedictini*.
6094. **Colmar**, 1397. A. MUN. : *Cptes de la ville*.
6095. **Brandebourg**, 1558. BERLIN, GEHEIM. STAATS-ARCH., R. 78 : *Copiarium*, n° 53.
6096. 42,5×56 r. **Lucques**, 1559-61. A. DI STATO : *Riformagioni pubbliche. Consiglio generale*, n°s 49 et 50.
6097. 42×56 r. **Lucques**, 1566-67. IBID. : *id.*, n°s 53 et 54. — Voy. Zonghi (CXXV), **Fabriano**, 1572 ; Likhatscheff (n° 4224), **Rome**, 1567 et (n° 4231), **Rome**, 1571, var. un peu plus petite.

6098. 41×56 r. **Prague**, 1543-59. STAATHALTERBEI-ARCH. : *Copialbuch*, n° 27. Var. ident. : **Prague**, 1549-56 ; **Sienna**, 1550-55. Var. un peu plus petite sur même format : **Lucques**, 1554. — Voy. Zonghi (CXX), **Fabriano**, 1550.
6099. 28,5×41 r. **Amiens**, 1508. A. MUN., BB. 21 : *Délib. du Conseil de ville*.
6100. 28,5×41. **Daumeray**, 1509. A. MAINE-ET-LOIRE, G. 1999 : *Amendes des assises*. Var. simil. : **Chartres**, 1509-1520 ; **Châteaurenard** (Loiret), 1510 ; **Angers**, 1511-12 ; **Clermont-Ferrand**, 1513.
6101. 27,5×39. **Chartres**, 1534. A. ÈURE-ET-LOIRE, G. 202 : *Contrats du chapitre de N^o-D^e*.
6102. 30×40. **Villerest** en Roannais, 1474. A. LOIRE, B. 1172 : *Assises de la châtellenie*. Var. simil. : **Provence**, 1480 ; **St-Sauveur-le-Vicomte** (Manche), 1484 ; **Lyon**, 1485 ; **Decizes**, 1485 ; **La Haye du Puits** (Manche), 1486 ; **Châteaudun**, 1490. — Voy. Desbarreaux-Bernard (pl. XVIII, n° 17), [**Lyon**], vers 1485 ; Gras (n° 17), **Forez**, 1465. (Ce terrier pourrait bien être une copie de date postérieure).
6103. 29,5×41. **Decizes**, 1487. A. NIÈVRE : *Tabellionage*. — Voy. Desbarreaux-Bernard (pl. XXII, n° 42), [**Paris**].
6104. 28,5×40. **Lautrec**, 1498-1500. A. TARN, E. 478 : *Not. Pierre Bonnefoy*. — Voy. Desbarreaux-Bernard (pl. XXII, n° 58), [**Paris**] ; Midoux & Matton (n° 244), **Soissons**, 1498.
6105. 29×40,5. **Noyon**, 1503. A. OISE : *Cptes d'église de Ste-Godeberthe*. — Voy. Midoux & Matton (n° 246), **Soissons**, 1500-01.
6106. 28,5×42. **Caen**, 1511-15. A. CALVADOS, E. 13 et 14 : *Tabellionage*.
Var. du groupe 6103 à 6106 : **Bayonne**, 1493 ; **Châteaudun**, 1493-1511 ; **Clermont-Ferrand**, 1493-1514 ; **Angers**, 1494 ; **Tulle**, 1494-1503 ; **Lautrec**, 1495 ; **Montbrison**, 1496-1507 ; **Montpellier**, 1505 ; **Decizes**, 1505-18 ; **St-Malo**, 1506-1507 ; **Bourges**, 1508-12 ; **Clermont-en-Beauvoisis**, 1509 ; **Neubourg**, 1512 ; **Douai**, 1515 ; **Arras**, 1522.
6107. 29,5×43. **Cologne**, 1510. STADTARCH. : *Briefbuch*, n° 45. Var. simil. : **Grevenbroich**, 1511.
6108. 27,5×39. **Autun**, 1576. A. SAÔNE-ET-LOIRE, H. 1240 : *Abbaye de St-Jean-le-Grand*.
6109. 29,5×42. **Troyes**, 1479. A. AUBE, G. 1987 : *Cptes des tailles et mairies de l'Eglise*. Var. ident. :

- Provence, 1479; Noyon, 1483; Cologne, 1486. — Voy. Portal (pl. II, n° 14), Paris, 1480.
- 6110.** Péronne, 1480. A. NORD, B. 2: *Chambre des cptes de Lille. Lettres missives*. Var. ident.: Brême, 1481.
- 6111.** 28×40 r. Bellebranche, 1482. A. SARTHE, H. 674: *Remembrance des plaids et assises de l'Abbaye*. Var. simil.: Nantes, 1484; Angers, 1485.
- 6112.** 29×43. Gondrecourt, 1484. A. MEUSE, B. 1438: *Cptes du châtelain*.
- 6113.** 29×42. Paris, 1491. A. NAT. Z¹¹¹, n° 22: *Bureau de la ville. Audiences*. — Voy. Portal (pl. II, n° 26), Paris, 1493.
Var du groupe 6109 à 6113: Sierck, 1480; Troyes, 1482-83; La Haye, 1482-91; Paris, 1482-1506; Cologne, 1483-84; St-Denis, 1483-92; Nancy, 1484; Bruges, 1485; Pontoise, 1485-93; Toulon, 1486; Arras, 1486; Düsseldorf, 1486; Fleurus, 1488; Rouen, 1489-90; Noyon, 1491; Fresne-l'Archevêque (Seine-inf.), 1491-1501; Bretagne, vers 1496; Chartres, 1496-1507. — Voy. Jansen (n° 177), Louvain, sous les presses de Jean de Westphalie; Sotheby (*Principia*, t. III, pl. Q^c, n° 60), impr. de Caxton, 1480-84; Monceaux¹: Paris, 1489; Desbarreaux-Bernard (XXI, n° 27 et XXV, n° 19); Stoppelaar (pl. V, n° 11), Middelbourg, 1480; Midoux & Matton (nos 241, 242, 243, 245), La Fère, 1479, 1488-89, 1497 et 1479-80. Castan indique une quinzaine d'inc. impr. à Paris de 1489-1500.
- 6114.** 34,5×49 r. Paris, 1484. IBID. Z¹¹¹, 20: *id.*
- 6115.** 40,5×58. Troyes, 1489. A. AUBE, G. 1380: *Censives dues à Eschenilly*.
- 6116.** 30×43. Troyes, 1496-99. IBID. G. 1570 et 1571: *Cptes de fabrique de l'Eglise*. Var. ident.: Noyon, 1494-97; Lorraine, 1496; Rouen, 1498; Troyes, 1499-1506; Anvers, 1500; Amsterdam, 1501; Sens, 1504; Angers, s. d.
- 6117.** 28,5×40. Rodez, 1506. A. TARN-ET-GARONNE: *Jugement pour le comte de Foix*.
- 6118.** 29×42. Grevenbroich, 1514. DÜSSELDORF, STAATSARCH., H. 2: *Rechnungen*.
- 6119.** 28×40. Chartres, 1522. A. EURE-ET-LOIRE, G. 186: *Contrats du chapitre de N^e-D^e*. Var. simil.: Chartres, 1523.
- 6120.** 27,5×39. Chartres, 1529. IBID. G. 195: *id.* Var. simil.: Chartres, 1534.
- 6121.** 31,5×43. La lettre H n'est pas d'une lecture certaine, il est possible que ce soit un B et dans ce cas les initiales pourraient se rapporter à Balthazar Schöner, papetier à Wernigerode. Clèves, 1553. MÜNSTER, STAATSARCH.: *Ritterbuch*, n° 84.
- 6122.** 32×43. Clèves, 1554. IBID.: *id.* Var. ident.: Aix-la-Chapelle, 1554; Düsseldorf, s. d.
- 6123.** 32×40. Berlin, 1579. GEHEIM. STAATSARCH., R. 78: *Copialbuch*, n° 78. Var. ident.: Francfort-sur-l'Oder, 1579; Storkow, 1579; Lubeck, 1581-1587.
- 6124.** 33×40 r. Münnerstadt, 1587. WÜRZBURG, KREISARCH.: *Rechnungen des Deutschen Ordens*, n° 32,535. Var. un peu plus grande: Eisenach, 1592.
- 6125.** 34×41. Brunswick, 1588. STADTARCH.: *St-Andreas Kirchenrechnungen*.
- 6126.** 32,5×41. Eisenach, 1597. WEIMAR, GEHEIM. HAUPT UND STAATSARCH.: *Wartburgarch.* XXI, n° 81.
- 6127.** 33×41. Le nom de Baltzer Schöner est souvent d'une lecture difficile. Brunswick, 1589. STADTARCH.: *St-Andreas Kirchenrechnungen*. Var. simil.: Halberstadt, 1589; Brême, 1591; Magdebourg, 1593; Hemmestadt (?), 1594.
- 6128.** Magdebourg, 1599-1601. STAATSARCH.: *Briefcopial des Domkapitels*, n° 194. Var. simil.: Brunswick, 1601.
L'étoile dans un cercle inscrite dans un écu couronné avec les lettres B et S placées dans les 2 angles supérieurs de l'écu, mais sans le nom de Baltzer Schöner se voit à Halberstadt, 1608 et Redingen (Hambourg), 1610.
- 6129.** 32,5×43. Hollande? 1578. LEIPZIG, BUCHHÄNDLER BÖRSENVEREIN: *Van Hasselt's Papier-sammlung?*
- 6130.** 30×43. Bourges, 1359. ROME, A. VATICANO: *Rationes collectorie Bituricensis*, n° 76.
- 6131.** 30×46. Montpellier, 1364. A. MUN. B. XX, n° 20. Var. ident.: Florence, 1364; Pise, 1366; Sienne, 1367; Siegen, 1367.
Var. du groupe 6130 et 6131 sur grosse verg. avec verg. supplém.: Limoges, 1356-75; Paris, 1359-74; Provence, 1364; Cortone, 1370; Espagne, 1370; Bruxelles, 1370; Florence, 1372. — Voy. Sotheby (*Principia*, t. III, p. 60), La Haye, 1375; Zonghi (LVI), Fabriano, 1363; Keinz (n°

¹ Les Le Rouge de Chablis, Paris, 1896, t. I, p. 239.

50), ms. de 1394; Likhatscheff (n^{os} 129 et 131), Sienne, 1367.

6132. Volterra, 1375. SIENNE, A. DI STATO: *Carteggio*. — Voy. Likhatscheff (n^{os} 278 et 279), Sienne, 1372-75.

6133. 30×44. Prato, 1427. FLORENCE, A. DI STATO: *Estime di Sta-Maria Novella*, n^o 133.

6134. 28,5×39. Vicence, 1596. A. NOT.: *Testamenti*. Var. mais sans accompagnement d'initiales: Bourges, 1644. Var. sans initiales, mais posée dans un écu: Vicence, 1604.

Etrille.

L'étrille, dans ses types les plus anciens, 6135 à 6139, est un filigr. qui appartient à l'Italie du Nord (Piémont ou Lombardie). Vers le milieu du XVI^e s. et durant une vingtaine d'années seulement, l'étrille (ou une figure qui y ressemble beaucoup) se trouve sur les papiers écrits à Brandebourg et à Berlin (n^{os} 6140 à 6143). Ces papiers proviennent probablement d'une localité peu éloignée de Berlin.

6135. 30×42. Milan, 1425. A. DI STATO: *Doc. dipl.*

6136. 41×60. Ambérieu, 1429. A. CÔTE-D'OR, B. 876: *Terrier*.

6137. 40×58. Coire (Grisons), 1461. STADTARCH.: *Roths Buch*.

6138. 48×66. Ulm, 1473. GENÈVE, B. 1^o dans le Durandus: *Rationale divinatorum officiorum*, impr. par J. Zeiner; 2^o dans le *Catholicon* à 65 lig. et dans un autre *Catholicon* à 67 lig. impr. avec la lettre *R* bizarre. Var. simil. sur pap. de mêmes dimensions dans deux inc. de la B. mun. de Nuremberg. 1^o Reynerius de Pisis. *Pantheologia*, impr. par A. Koberger, Nuremberg, 1477. 2^o Lud. de Saxonia. *Meditationes*, du même impr. Nuremberg, 1478. — Voy. Bode-mann (n^o 11), Ulm, 1475.

6139. 39×55 r. Verceil, 1473. TURIN, A. D'ÉTAT: *Reconnaissances*, n^o 48, par Venatoris & Ritio. Var. simil.: provenant d'inc. du Musée germanique de Nuremberg, exemplaires très rognés dont le pap. mesure 32×47: 1^o F. de Retz. *Comestorium viciorum*, Nuremberg, s. n., 1470. 2^o St-Grégoire pape: *Tractatus in moralibus*, Nuremberg, J. Sensenschmid et J. Kefer, 1471. 3^o Reynerius de Pisis. *Pantheologia*, Nuremberg, même impr. 1473; dans deux inc. appartenant à la B. d'Augsbourg, sur pap. de 38×55 r.:

Briquet. — Filigranes, II.

1^o *Heyliger Leben*, impr. par G. Zeiner, Augsbourg, 1472. 2^o Petrus Comestor: *Historia scolastica*, du même impr. Augsbourg, 1473. On trouve encore une feuille (la seule) du même pap. dans le second vol. de Durandus, *Speculum cum additionibus*, 3 vol. 1^o impr. par A. Koberger, Nuremberg, 1486.

Les types 6138 et 6139 pourraient à la rigueur appartenir au même grand format de 48×66 (tous les papiers du n^o 6139 étant rognés); cela semble pourtant peu probable. — Voy. Jansen (n^o 139), Mayence, 1473-77; Nuremberg, sous les presses de F. Creusner; Reutlingen, sous celles de Jean Otmar, et Strasbourg, sous celles de Jean Mentell; Sotheby (*Typography*, n^{os} 21, 37, 67 et 80), provenant d'inc. *absque nota*, dont deux sont à la lettre *R* bizarre, et (n^o 69), Nuremberg, 1476; Desbarreaux-Bernard (pl. I, n^o 5), dans le *Speculum naturale* de Vincent de Beauvais *absque nota*, impr. à la lettre *R* bizarre, attribuée par Madden à Ulrich Zel, à Weidenbach (Cologne); Portal (pl. I, n^o 12), Nuremberg, 1486. Castan: dans un Plutarque, impr. par A. Rusch, Strasbourg, vers 1472, dans deux inc. de Nuremberg, 1472-74, et dans un Juvénal, impr. par Zarot, Milan, 1474.

6140. 32×42. Brandebourg, 1547. BERLIN, GEHEIM-STAATSARCH. R. 1. C. 1: *Correspondenz mit dem kaisert. Hofe*.

6141. 30×40 r. Brandebourg, 1556. IBID. R. 78: *Copiarium*, n^{os} 33 et 36. Var. du groupe 6140 et 6141: Brandebourg, 1556-68; Berlin, 1563.

6142. 31×39 r. Brandebourg, 1561-68. IBID.: *id.*, 34 et 38.

6143. 31×40. Brandebourg, 1564. IBID. R. 1. C. 3: *Correspondenz mit dem kaisert. Hofe*. Var. simil.: Brandebourg, 1565.

Evêque. — Voy. *Homme*.

Faucille.

Les plus anciens spécimens de ce filigrane sont de provenance italienne; le n^o 6144 est posé au milieu de la feuille; le 6145 et ceux de date plus récente sont posés à la place habituelle. La provenance du type 6150 est douteuse, car, à la fin du XV^e s., les papiers italiens n'allaient plus guère aux Pays-Bas, et l'incunable où se trouve ce filigrane ne contient que des marques du nord-est de la France.

Les nombreuses figures du groupe 6152 à 6164, où la faucille se présente dans un écu, ou comme

cimier d'un écu au croissant de lune accompagné en chef de trois étoiles, ou enfin sur la poitrine de l'aigle impériale, sont si abondantes à Salzbourg et dans les environs qu'on ne doit pas chercher le battoir qui les a produites bien loin de cette ville. En effet, à Lengfelden existait une papeterie dépendant du couvent de S' Pierre à Salzbourg et qui, en 1568, était exploitée par Jacques Sichelschmid. Ce nom de Sichelschmid (forgeron de faucilles) a donné lieu au filigrane, armoiries parlantes du papetier. En 1583, le battoir était aux mains de Sébastien Wurm, qui, déjà en 1580¹, vendait du papier à l'imprimeur Georges Widmanstetter, à Graz. Cet établissement a fonctionné longtemps, et, à la fin du XVIII^e s., il était le seul moulin à papier du duché de Salzbourg.

Outre Lengfelden et Gaumühle (dont nous avons parlé p. 57), Salzbourg possédait encore le battoir à papier de Rott qui doit sa création à Blasy Uebber ou Obrer. Celui-ci, papetier expérimenté, sollicita, en 1549, de l'archevêque, l'autorisation de construire une papeterie sur la Saal, en amont de Sietzenheim, près du pont. Cette autorisation lui fut accordée et même, en 1556, il obtint en outre la concession d'un terrain à cultiver pour l'aider à l'entretien de sa famille. L'entreprise ne paraît pourtant pas avoir été brillante, au point de vue pécuniaire, car, en 1559, Obrer demandait l'octroi d'un nouveau terrain à cultiver, qui lui fut refusé. Il eut pour successeur Hans Suspeck, qui mourut après avoir été malade de longues années, vers 1582. Il laissa une position si embarrassée que les tuteurs de ses enfants durent vendre l'établissement à Sébastien Wurm pour la somme de 900 florins. Celui-ci l'exploita jusqu'en 1597 où il l'abandonna, ayant peine à avoir, pour son seul battoir de Lengfelden, la quantité de chiffons nécessaire.

6144. 31×45 r. Filigr. posé vers le centre de la feuille. **Bologne**, 1291. A. DI STATO : *Podestà*. Var. simil. : **Bologne**, 1309.

6145. 31×46 r. **Camaldoli**, 1322. FLORENCE, A. DI STATO : *Doc. orig.*

6146. 30×43 r. **Grenoble**, 1329. A. ISÈRE, B. 2612 : *Hommages rendus aux dauphins*.

6147. 30×47 r. **Pistoie**, 1335 ? A. OSPED. B. 111 :

¹ F. H. Meyer, *Papierf. und Papierh.*, dans *Archiv für Geschichte des Deutschen Buchhandels*. Leipzig, 1888, t. XI, p. 132.

Processo. (Feuille servant de couverture, peut-être postérieure.)

6148 et 6149. 29×42. **Gigors** (Dauphiné), 1380/84. TURIN, A. d'ÉTAT : *Titres pour fiefs et pays des comtes de Bourgogne et Provence XV*, n° 49. *Ex-tentes du château de Gigors, pour Louis de Poitiers*. Var. simil. : **Genève**, 1387. A. d'ÉTAT : *Cptes d'église*. — Voy. Keinz (n° 146), ms. de 1373 ; Midoux & Matton (n° XII), **Midi de la France**, 1383.

6150. 30×44. **Luxembourg**, 1478. A. MUN. : *Cptes de la ville*. Var. simil. : **Utrecht**, 1480, dans le *Fasciculus temporum*, impr. par J. Veldener.

6151. 30×44. **Imola**, 1502. MANTOUE, A. DI STATO : *Carteggio di Roma*.

6152. 32×44. **Salzbourg**, 1553. A. DER LANDESREGIERUNG : *Gemeine Catenichl*. Uhlirz¹ mentionne ce filigr. **Vienne**, 1553.

6153. 32,5×44. **Saalfeld**, 1558. IBID. : *id.*

6154. 32×44. **Laibach**, 1560. A. DES LANDESMUSEUMS : *Ständische Landtagsabhandlungen*, n° 217.

Var. du groupe 6152 à 6154, ayant toutes la faucille barbelée : **Graz**, 1555-68 ; **Villach**, 1558 ; **Wolfsberg**, 1558 ; **Salzbourg**, 1561-89 ; **Gmünden**, s. d.

6155. 31×43 r. **Salzbourg**, 1566-71. A. DER LANDESREGIERUNG : *Capitelsprotokolle*, n° 36 à 41.

6156. 32×44. **Bohême**, 1574. PRAGUE, STATHALTEREI-ARCH. : *Landtagsacten*, L. 34.

6157. 32,5×45. **Salzbourg**, 1575-76. A. DER LANDESREGIERUNG : *Capitelsprotokolle*, n° 45 et 46.

Var. du groupe 6155 à 6157, ayant toutes la faucille lisse : **Loschenthal**, 1567 ; **Salzbourg**, 1568-88 ; **Villach**, 1571 ; **Graz**, 1572-80 ; **Laibach**, 1574-76 ; **Werfen**, 1577 ; **Bruck-sur-la-Muhr**, 1578 ; **Klagenfurt**, 1578 ; **Kanizsa**, 1579 ; **Arnoldstein**, 1580 ; **Hongrie**, 1580 ; **Weissenburg**², 1594. Uhlirz³ a rencontré ce filigr. **Vienne**, 1584.

6158. 31,5×45. **Salzbourg**, 1582-85. IBID. : *id.*, 52 à 55. Var. simil. : **Graz**, 1584-86 ; **Villach**, 1586 ; **Pressbourg**, 1586-99 ; **Salzbourg**, 1589-98 ; **Laibach**, 1591 ; **Millstatt**, 1600 ; et, tardivement, **Chiemsee**, 1620.

¹ *Urkunden und Regesten aus dem Archive der Stadt Wien* dans *Jahrbuch der Kunst und histor. Sammlungen des Kaiserhauses*, t. XVII.

² Communication obligeante de M. F. Zimmermann, archiviste à Hermannstadt.

³ Op. cit.

6159. 31×41 r. **Salzbourg**, 1558. *IBID.* : *id.*, 28.

6160. 32×42 r. **Salzbourg**, 1559. *IBID.* : *id.*, 29.

6161. 32×43. **Salzbourg**, 1577. *IBID.* : *Gemeine Catenicht*.

Var. du groupe 6159 à 6161, dans lesquelles la faucille, au lieu d'être dans l'écu, joue le rôle d'un cimier : **Graz**, 1566-72 ; **Zagkh**, 1568 ; **Laibach**, 1568-86 ; **Villach**, 1570-71 ; **Arnoldstein**, 1575 ; **Ratisbonne**, 1576 ; **Salzbourg**, 1577-1600 ; **Szalavar**, 1580 ; **Pressbourg**, 1581-93 ; **Weissenburg**, 1585¹ ; **Millstatt**, 1593-99 ; **Gurcke**, 1594-1598 ; **Gmünd**, 1596 ; et dans un écu un peu plus grand et plus orné : **Salzbourg**, 1612 et 1620. Uhlirz² a rencontré ce filigr. **Vienne**, 1574-1611.

6162. 31×42. **Salzbourg**, 1578. *IBID.* : *id.* Var. un peu plus grande : **Salzbourg**, 1582.

6163. 32,5×42. **Graz**, 1582. STEIERM. LANDESARCH. : *Papiersammlung*. Var. simil. : **Millstatt**, 1584-1600 ; **Salzbourg**, 1585-99 ; **Laibach**, 1586-1600 ; **Villach**, 1590 ; **Weissenburg**, 1594³ ; **Arnoldstein**, 1594-98. — Voy. Likhatscheff (n° 4193), ms. de 1590.

6164. 43×62. **Trabourg**, 1590. KLAGENFURT, A. DES HISTOR. VEREINS : *Reformirter Urbar der Herrschaft*, n° 15. Var. ident. : **Eisenkapelle**, 1592. Var. un peu plus petite, sur pap. de 35×50 r. même dépôt : *Familienbuch Hättnitz*, fin du XVI^e s.

Faux.

La faux n'a eu comme filigrane qu'une existence éphémère ; nous n'en avons rencontré que trois spécimens similaires. Provenance incertaine.

6165. 30,5×? **Paris**, 1399. A. NAT., X^{IC}. 77 B : *Parlement. Accords*. Var. ident. : **Rouen**, 1399. Var. un peu plus petite : **Lausanne**, 1464. CHILLON (Vaud), A. NOT. : *Minute de Louis Daulx*. (Une seule feuille dans tout le vol.)

Fer à cheval.

Ce filigrane fort peu usité a eu deux périodes d'emploi, l'une dans la première moitié du XIV^e s., l'autre dans le troisième quart du XV^e. Provenance italienne.

6166. 27×42 r. **Rodez**, 1332. A. AVEYRON, E. 960 :

Not. Hugues Canac. Var. simil. mais sans croisette, mêlée avec la précédente.

6167. Fragment de feuille. **Venise**, 1464. MANTOUE, A. DI STATO : *Carteggio di Venezia*.

6168. 31×44. **Perpignan**, 1469. A. PYRÉNÉES-ORIENTALES, B. 287 : *Procuration royale*.

6169. 31,5×44. **Perpignan**, 1472. *IBID.*, B. 289 : *Notule de Jean Maure*.

6170. Filigr. emprunté à Likhatscheff (n° 382 à 384), ms. de 1460.

Femme, voyez *Homme*.

Férule.

Est-ce bien une férule ou discipline que le filigraniste a voulu représenter ? C'est probable sans être absolument certain. Les types les plus anciens de cette marque, 6171 à 6173, sont sur papier à vergeure fine de la première période et ont été en usage jusque vers 1340. A partir de 1329, le filigrane, de même style, n° 6175 à 6177, est sur verg. grosse dans laquelle on distingue des fils fins ; enfin à partir de 1354 cette marque se trouve sur grosse verg. avec verg. supplém., n° 6178 et 6179. C'est sans fondement, et bien à tort, que Hassler¹ a attribué ce filigrane à la papeterie de Ravensbourg ; il est certainement d'origine italienne. Les types 6180 à 6185 s'écartent du style des précédents ; les 6183 et 6184 constituent un groupe de formes spéciales qui a duré une quinzaine d'années. Le 6185 représente un fouet à trois bouts. Nous ne l'avons rencontré que dans deux documents écrits à Sion à la même date.

6171. 30×44 r. **Bologne**, 1317-24. A. DI STATO : *Podestà*. Var. simil. : **Avignon**, 1317 ; **Torcello**, 1317-24 ; **Sienne**, 1318 ; **Udine**, 1318. — Voy. Bailo (n° 3), **Trévise**, avant 1325 ; Zonghi (XXVII), **Fabriano**, 1326.

6172. 31×44 r. **Lucques**, 1330. A. DI STATO : *Podestà*, n° 10.

6173. 30,5×47 r. **Bologne**, 1331. A. DI STATO : *Podestà*, n° 10. Var. ident. : **Montpellier**, 1332.

Var. du groupe 6171 à 6173, toutes sur verg. fine de la première période : **Trévise**, 1321-37 ; **Venise**, 1322 ; **Pise**, 1322-23 ; **Gènes**, 1323-50 ;

¹ Communication obligeante de M. F. Zimmermann, archiviste à Hermannstadt.

² Op. cit.

³ Communication obligeante de M. F. Zimmermann, archiviste à Hermannstadt.

¹ *Älteste Geschichte der Fabrikation des Leinenpapiers* dans *Verhandlungen des Vereins für Kunst und Alterthum in Ulm und Oberschwaben*. Ulm, 1844, 2. Bericht. Filigr. n° 7.

- Rodez, 1324; Artois, 1327-28; Pardies, 1327-1352; Limoges, 1329/39; Udine, 1330-36; Reggio-d'Emilie, 1331; Lucques, 1331-35; Grenoble, 1332-34; Cividale, 1340. — Voy. Rauter (n° 9. A), Silésie, 1324; Hassler: Ravensbourg, 1324; Likhatscheff (n° 110), Sienne, 1325-26.
6174. 31×45 r. Lucques, 1329. A. DI STATO: *Podestà*, n° 7.
6175. Palerme, 1329. A. COM.: *Atti Bandi*. — Voy. Piekosinski (n° 794), ms. de 1330/40.
6176. 30×45 r. Pistoie, 1335. FLORENCE, A. DI STATO: *Doc. orig.*
6177. Vinci, 1340. FLORENCE, A. DI STATO: *Lettere interne*, n° 2. Var. du groupe 6175 à 6177, toutes avec traces de verg. fine intermédiaire: Savoie, 1337; Genève, 1342/54. — Voy. Keinz (n° 144), ms. de 1348.
6178. 28×40 r. Rossillon, 1354. A. CÔTE-D'OR, B. 843: *Terrier*.
6179. 27,5×41 r. Montpellier, 1365. A. HÉRAULT: *Not. Guill. de Podio*, t. II. Var. du groupe 6178 et 6179, toutes sur grosse verg. avec verg. supplém.: Dijon, 1355; Castellane, 1362; Grenoble, 1364-65; Heusden (Pays-Bas), 1368. — Voy. Piekosinski (n° 496 à 504), ms. de 1352-67.
6180. 30×44. Grenoble, 1343. A. ISÈRE, B. 2681: *Reconnaisances*. Var. simil.: Grenoble, 1344-1345.
6181. 28×42 r. Le Puy, 1342. A. HAUTE-LOIRE: *Not. Guidone*.
6182. Grenoble, 1350; A. ISÈRE. B. 2665: *Reconnaisances*.
6183. 30×46 r. Avignon, 1327. A. BOUCHES-DU-RHÔNE, B. 1730: *Cptes de la claverie*.
6184. 30,5×46 r. Lévinhac, 1331. A. AVEYRON, C. 1399: *Not. Guill. del Puech*.
Var. du groupe 6183 et 6184: Venise, 1327; Torcello, 1327; Lucques, 1331; Grenoble, 1332; Fano, 1332; Artois, 1332; Avignon, 1338; Trévis, 1341; Palerme, 1342. — Voy. Keinz (n° 145), ms. de 1340, var. avec trois attaches au lieu de deux.
6185. 29,5×42. Sion, 1433. A. CHAPITRE DE VALÈRE, n° CX: *Reconnaisances en Anniviers*. Var. ident.: Sion, 1434.

Feuille.

Sous ce vocable se trouvent placés des filigranes de formes diverses; quelques-uns sont d'un des-

- sin très correct et on y reconnaît des feuilles de chêne, de vigne et de trèfle. Les types 6186 à 6196 sont probablement tous de provenance italienne. Les 6197 à 6200 représentent-ils deux feuilles? c'est ce qui n'est pas certain; leur origine est italienne. Le 6201, trois feuilles ou peut-être trois fraises, d'un dessin très élégant est de même provenance. La feuille de trèfle, des figures 6202 à 6251, affecte tantôt la forme d'une croix, tantôt celle de trois portions de cercle reliées symétriquement avec ou sans queue. Les types du premier groupe, 6202 à 6211, sont, à en juger par leur distribution géographique, originaires du midi de la France ou du Piémont. Ceux du second groupe semblent provenir de divers battoirs: italiens pour les marques les plus anciennes, 6212 à 6216, et 6219 à 6222; piémontais pour les feuilles de trèfle à queue serpentante, 6228 à 6233; français du midi pour les types 6223 à 6225; et français du nord pour les 6245 à 6249. Toutefois les caractères des différentes figures ne sont pas assez accusés pour qu'on puisse en faire un classement satisfaisant. Le type 6250 appartient à la région de l'ouest de la France.
6186. 32×48 r. Reggio-d'Emilie, 1317. A. COM.: *Aministrazione della Masseria del Pubblico*.
6187. 31×46 r. Torcello, 1319. VENISE, A. DI STATO: *Podestà*.
6188. 30×42 r. Brescia, 1342. A. DI STATO: *Investiturarum feudalium Episc.*
6189. Filigr. emprunté à Likhatscheff (n° 3740 et 3741), ms. de 1348.
6190. 28×43. Montbrison, 1382. A. LOIRE, B. 1959: *Prévôté de Bellegarde*.
6191. 30×? Hollande, 1402. LEIPZIG, BUCHHÄNDLER BÖRSENVEREIN: *Papiersammlung*.
6192. 30×44 r. Venise, 1410. A. DI STATO: *Petitioni*, n° 686. Var. ident.: Naples, vers 1414. *Fasciculus*, n° 93.
6193. 29,5×42. Perpignan, 1411. A. PYRÉNÉES-ORIENTALES, B. 201: *Notule de Bérenger Pereta*.
6194. 29×42. St-Marcellin, 1415. A. ISÈRE: *Cptes du châtelain*. Var. simil.: Grandson, 1415; Draguignan, 1417; Grenoble, 1419; Rouergue, 1419.
6195. 29×42. Toulouse, 1465. A. MUN. C.C. 703: *Cptes des recettes et dépenses*.
6196. 30,5×42. Trévis, 1487. A. COM.: *Podestà*, n° 322.
6197. 30×46. Trévis, 1359. A. NOT.: *Minute di Ripa*. Var. simil.: Trévis, 1364.

6198. 29,5×44 r. **Toulouse**, 1385. A. COM. C.C. 689: *Cptes des recettes et dépenses*. Var. ident.: **Perpignan**, 1386; **Rodez**, 1387.
6199. 30×44. **Perpignan**, 1386. A. PYRÉNÉES-ORIENTALES, B. 144: *Notule d'A. Romeu*.
6200. 28×42 r. **Rouergue**, 1391. A. TARN-ET-GARONNE: *Procès*. — Voy. Piekosinski (n° 324 et 325), ms. de 1390/1400.
6201. 30×44 r. **Leyde**, 1368. STADARCH.: *Poorter bæk*. Var. ident.: **Toulouse** ? s. d.
6202. 28,5×43 r. **Grenoble**. 1343. A. ISÈRE, B. 2680: *Reconnaissances*.
6203. 28,5×40 r. **Pignerol**, 1345. A. COM. IV, n° 1.
6204. 28,5×46. **Apt**, 1399. A. BOUCHES-DU-RHÔNE, B. 1698: *Cptes du clavaire*. Var. ident.: **St-Marcellin**, 1400.
6205. 30×44. Pap. très grossier. **St-Marcellin**, 1400. A. ISÈRE: *Cptes du châtelain*.
6206. 29×43. **Psalmody**, 1412. A. GARD, H. 176: *Procès du monastère*. Var. simil.: **St-Marcellin**, 1415; **Rouergue**, 1416/17; **Forez**, 1417.
6207. 30×43. **Forcalquier**, 1416. A. BOUCHES-DU-RHÔNE, B. 1899: *Cptes de la claverie*. Var. simil.: **Grenoble**, 1419.
6208. 28×42. **St-Marcellin**, 1420. A. ISÈRE: *Cptes du châtelain*. Var. simil.: **Valentinois**, 1422; **Grenoble**, 1424-27; **St-Marcellin**, 1425-30; **Montpellier**, 1426; **Forez**, 1426-27; **Rodez**, 1429. — Voy. Midoux & Matton (n° LXII, LXIII, LXIV), **Midi de la France**, 1424-32; Kirchner (n° 151), **Francfort-sur-le-Mein**, 1362.
6209. 28,5×40. **Sion**, 1475. A. CHAPITRE DE VALÈRE: *Not.*, n° 166.
6210. 28×40. **Annecy**, 1490. A. HAUTE-SAVOIE: *Testament d'Antoine de Menthon*. Var. simil.: **Savoie**, 1492; **Montréal-en-Bugey**, 1494.
6211. 29×40. **Vercueil**, 1502. TURIN, A. D'ÉTAT: *Reconnaissances par Nigretti*, n° 59. Var. simil.: **Turin**, 1503-05; **Sion**, 1508.
6212. 31×45 r. **Venise**, 1318. A. DI STATO: *Raccoltà di Carte*. Var. simil.: **Torcello**, 1319.
6213. 30×45. **Trévisé**, 1406. A. COM.: *Podestà*, n° 303. Var. un peu plus petite: **Trévisé**, 1406-11.
6214. 31×46 r. **Gênes**, 1316. A. DI STATO: *Not.* n° 174. *Minute di Antonio Fellone*. Var. simil.: **Gênes**, 1320-21.
6215. **Grenoble**, 1338. A. ISÈRE, B. 2607: *Hommages rendus aux dauphins*.
6216. 30×44. **Milan**, 1376. A. DI STATO: *Paci e Feudi*, A.
6217. 30×45. **Troyes**, 1385. A. AUBE, G. 337: *Cptes de la maison d'Aiz-en-Othe*. — Voy. Stoppelaar (pl. IV, n° 10), **Zélande**, 1470.
6218. 25,5×32. **Clervaux** (Luxembourg), 1595. METZ, A. CI-DEVANT DÉPART.: *Cptes*.
6219. 27,5×43 r. **Florence**, 1315. A. DI STATO: *Doc. orig.* Var. simil.: **Bologne**, 1321; **Aix-en-Provence**, 1325; **Pistoie**, 1330; **Pise**, 1331; **Savoie**, 1332; **Lucques**, 1332; **Montpellier**, 1338; **Florence**, 1340. — Voy. Keinz (n° 341), ms. du XIV^e s.
6220. 32×47 r. **Torcello**, 1318. VENISE, A. DI STATO: *Podestà*. Var. simil.: **Sienne**, 1318-20; **Bologne**, 1319-20; **Venise**, 1320. — Voy. Likhatscheff (n° 56 et 57), **Sienne**, 1318-20.
6221. 32×46 r. **Rodez**, 1323. A. AVEYRON, E. 959: *Not. Hugues Canac*. Var. simil.: **Montpellier**, 1327; **Bologne**, 1330-32; **Lucques**, 1331-33. Piekosinski reproduit sous les n° 357 à 361 plusieurs var. simil. de forme, mais un peu plus grandes que nos figures 6219 à 6221, et qui proviennent de mss. de 1362/70.
6222. 29,5×40 r. **Roanne**, 1339. A. LOIRE: *Abbaye de Bénissondieu*. Var. simil.: **Béziers**, 1326/56; **Avignon**, 1339; **Montpellier**, 1342; **Varennes** (H^e-Marne), 1343; **Maguelonne**, 1345.
6223. 29,5×42. **Toulouse**, 1403. A. MUN. CC. 2129: *Procès des officiers de la monnaie*. Var. simil.: **Avignon**, 1404; **Rodez**, 1407; **Navarreinx**, 1407; **Montpellier**, 1409.
6224. 29×42. **Toulouse**, 1406. IBID. CC. 2130: *Mémoire contre les collèges*. Var. simil.: **Muret**, 1399/1419; **Lautrec**, 1408; **Aubrac**, 1416; **Rouergue**, 1416; **Bâle**, 1417.
6225. **Navarreinx**, 1416. A. BASSES-PYRÉNÉES, E. 1602: *Tabellionage*. Var. simil.: **Beaumont** (Poitou), 1413.
6226. **Gênes**, 1344. A. DI STATO: *Not.*, n° 192. *Minute di G. Pettraccio et G. Durante*. Var. simil.: **Gênes**, 1345.
6227. 28,5×41 r. **Chazelles**, 1384. A. RHÔNE, H. 2313: *Terriers des chevaliers de Malte de la commanderie de S^t-Antoine d'Annonay*.
6228. 30×43,5. **Paris**, 1388. A. NAT. X¹⁶ 57: *Parlement. Accords*.
6229. 30×44. **Genève**, 1389-91. A. D'ÉTAT: *Not. Jean Fusier*, t. 1. Var. simil.: **Genève**, 1405.

6230. 30×43. Genève, 1401. IBID. : *Procès criminels. Enquête contre Jacques de Viremoulin*. Var. ident. : **Chambéry**, 1401 ; **Genève**, 1403/15.
6231. 29×43. Genève, 1405. IBID. : *Not. Jean Fusier*, t. 2.
6232. 29×42. Genève, 1405. IBID. : *id.*, t. 4. Var. ident. : **St-Marcellin**, 1405 ; **Sion**, 1410.
6233. 29×41. Genève, 1415. IBID. : *id.*, t. 4. Var. simil. : **Zurich**, 1415 ; **Fribourg** (Suisse), 1415 ; **Lausanne**, 1415-21 ; **Genève**, 1417 ; **Soleure**, 1418.
6234. 30×43,5. Paris, 1400. A. NAT. N^o 79 B : *Parlement. Accords*. — Voy. Midoux & Matton (n^o 15), **Laon**, 1400.
6235. 29×40. Perpignan, 1405. A. PYRÉNÉES-ORIENTALES, B. 186 : *Actes de la Procuration royale*. Var. un peu plus grande : **Pardies**, 1406.
6236. 40,5×59. Châtillon-les-Dombes, 1417. A. CÔTE-D'OR, B. 617 : *Terrier*.
6237. 29×41. Genève, 1418-19. A. D'ÉTAT : *Cptes de receveurs de la ville*. Var. simil. : **Genève**, 1422-27.
6238. 30×41. Annecy, 1412/46. A. MUN. : *Cptes d'églises*, 1412-46.
6239. 29×40,5. Genève, 1459. A. D'ÉTAT : *Procès criminels. Procès de Hugonet Leydern*.
6240. 30×40. Lyon, 1465. A. MUN. B B. 11 : *Actes consulaires*. Var. ident. : **Pignerol**, 1466.
6241. 30×40. Casella, 1480/81. TURIN, A. D'ÉTAT : *Cptes du châtelain*. Var. un peu plus petites : **Genève**, 1485-95 ; **Annecy**, 1498/1506.
6242. 30×41. Toulouse, 1518. A. MUN., n^o 5453 : *Barrage de Muret*. Var. ident. : **Sens**, 1520.
6243. 30×41. Toulouse, 1518. IBID. : *id.*
6244. 30×41. Varanguebec, 1551. A. MANCHE : *Cptes de la baronnie*. Var. ident. : **Guingamp**, 1552 ; **Angers**, 1554.
6245. 28×38. Neubourg, 1551. A. EURE : *Plaid des appels des bois et forêts de la Verderie*.
6246. 23,5×32. Auquainville, 1572. A. CALVADOS, E. 5 : *Tabellionage*.
6247. 26×34. Bernay, 1586. A. EURE, E. 1015 : *Tabellionage*.
6248. 26,5×35. Filigr. posé vers le bord de la feuille. **Brionne**, 1592. A. EURE, E. 1016 : *Tabellionage*.
6249. 25,5×31. Autun, 1602. A. SAÔNE-ET-LOIRE, H. 1275 : *Abbaye de St-Jean-le-Grand*.
6250. 27,5×39. Bayonne, 1582. A. MUN. DD. 8 : *Titres et baux*. Var. simil. : **Bayonne**, 1591 ; **Poitiers**, 1594 ; **Montreuil-Bellay**, 1595 ; **Limoges**, 1603.

Deux feuilles de trèfle.

6251. 31×44. Ce filigr. est probablement avarié : il devait avoir une troisième feuille, et complet, représenter les armoiries d'Orléans : trois feuilles de trèfle ou trois pavés (voy. n^o 1579). **Orléans**, 1438. A. LOIRET, A. 1975 : *Poissonnerie*.

Flacon ou Fiole.

Les types 6252 à 6256 constituent un groupe très caractéristique. Zonghi a cru y voir un miroir (*specchio*). A notre avis, ils représentent le *fiasco* paillé en usage en Toscane ; leur origine italienne ne laisse aucun doute. Même provenance pour le 6257, qui est une sorte de gourde paillée. Les figures 6257 à 6261, d'un dessin habituellement très correct, appartiennent aussi à la péninsule.

6252. 29×45 r. Savoie, 1329. TURIN, A. DE LA COUR : *pour Philippe de Savoie, prince d'Achaïe, concernant Asti, Pignerol, Carignan, Cuorné, etc.*, n^o 7. Var. simil. sur verg. fine : **Rodez**, 1331-35 ; **Savoie**, 1337 ; **Draguignan**, 1337-38 ; **Lucques**, 1338 ; **Paris**, 1338 ; **Annecy**, 1339 ; **Blois**, 1340 ; **Florence**, 1340 ; **Lubeck**, 1341.
6253. 29,5×42. Forcalquier, 1342. A. BOUCHES-DU-RHÔNE, B. 3078 : *Cptes de la Claverie*. Var. simil. également sur verg. grosse, parfois alternée de fils fins : **Béziers**, 1343.
6254. 28,5×42 r. Parme, 1347. A. COM. : *Bresello*. Var. simil. sur grosse verg. avec verg. supplém. : **Bruxelles**, 1370 ; **Sienne**, 1375 ; **Lyon**, 1377 ; **Navarreinx**, 1391 ; **Douzens**, 1394. — Voy. Keinz (n^o 199), ms. du XIV^e s. ; Likhatscheff (n^{os} 240 et 241). **Sienne**, 1370-83 et (n^{os} 803 à 805), **Grèce**, 1386.
6255. Fragment d'un pap. de grand format. **Sienne**, 1370. A. DI STATO : *Carteggio*. Var. simil. : **Florence**, 1390.
6256. 29×43 r. Montpellier, 1404. A. MUN. : *Compois de St-Firmin*. Var. simil. toutes avec pontuseaux à attaches visibles : **Béziers**, 1404 ; **Halberstadt**, 1407 ; **Pistoie**, 1410 ; **Sienne**, 1410-13 ; **Prato**, 1427. — Voy. Zonghi (LXXXVI), **Fabriano**, 1413 ; Likhatscheff (n^{os} 983 et 984), **Russie**, 1451.
6257. 30×45 r. Perpignan, 1330. A. PYRÉNÉES-ORIENTALES, B. 26 : *Manuel du not. Guill. Fabre*. Var. simil. : **Lévinhac**, 1331 ; **Gênes**, 1332 ; **Trévisé**, 1332 ; **Montpellier**, 1332 ; **Sion**, 1333 ; **Lyon**, 1334 ; **Lucerne**, 1336 ; **Grenoble**, 1338. — Voy.

Keinz (n^{os} 201 et 202), ms. du XIV^e s. ; Zonghi (XXXII), **Fabriano**, 1331.

6258. 32×45 r. **Bologne**, 1312. A. DI STATO: *Podestà*.

6259. 29×43 r. Sur grosse verg. avec traces de verg. fine interméd. **Montpellier**, 1323. A. MUX. FF: *Jurisdiction des consuls de mer*.

6260. 30,5×44 r. **Draguignan**, 1338. A. BOUCHES-DU-RHÔNE, B. 1840: *Cptes de la claverie*. Var. de même style, mais de grandeurs variées: **Florence**, 1342; **Lucques**, 1342-43; **Paris**, 1344; **Trévise**, 1345; **Bourges**, 1346; **Grenoble**, 1346; **Provence**, s. d.

6261. 30×42 r. Sur grosse verg. avec verg. supplém. **Venise**, 1360. A. DI STATO: *Raccoltà di carte*. — Voy. Keinz (n^o 198), ms. du XIV^e s.

Flèche.

Le type 6262 n'est pas penné : il représente plutôt un javelot ou un fer de lance. Provenance italienne, de même que les 6263 et 6264. Le n^o 6265, plutôt fer de lance que flèche, est de provenance incertaine. Quant au 6266 rencontré seulement à Eichstädt, en Bavière, de 1595 à 1609, ce doit être une marque locale et le battoir qui l'avait choisie ne peut pas être bien éloigné de cette ville.

6262. 30×45 r. **Trévise**, 1340. A. NOT.: *Minute di Lancenigo*. Var. simil.: **Florence**, 1340; **Palerme**, 1340-42; **Bologne**, 1341.

6263. 28,5×40 r. **Modène?** s. d. B. ESTENSE: *Ms. Sighardi Chronicon*.

6264. 31×43. **Perpignan**, 1439. A. PYRÉNÉES-ORIENTALES, B. 255: *Notule de Raymond Ferrer*. Var. simil.: **Palerme**, 1450-87.

6265. **Neubourg**, 1556. CARLSRUHE, GENERAL LANDES-ARCH.: *Kurpfalz*, n^o 8729. *Correspondenz*.

6266. **Eichstädt**, 1595. NUREMBERG, KREISARCH.: *Eichstädt*, n^o 72. *Kloster St-Walburg*. Var. simil.: **Eichstädt**, 1597-1609.

Deux flèches en sautoir.

Ce filigrane est essentiellement italien. Ce n'est que pour peu de temps qu'il a été employé hors de la péninsule; tel est le cas du papier 6283 qui nous paraît avoir été fabriqué aux environs de Troyes, vu le peu de probabilité d'une importation dans cette ville de papier d'Italie, à la fin du XVI^e s. Le filigrane des deux flèches en sautoir se trouve vers la fin du XV^e s. apposé sur du papier gris d'emballage, aussi bien que sur du papier

blanc, ce qui montre, qu'à cette époque et dans ce pays, le filigrane n'indiquait pas la qualité du papier. Il n'indiquait pas davantage le format puisque le filigrane des deux flèches en sautoir entre lesquelles s'élève un trait portant une étoile a été indifféremment apposé au milieu du XVI^e s. sur les trois plus grands formats de papier usités alors en Italie (n^{os} 6291, 6299 et 6300).

6267. 31×45. **Lyon**, 1361-78. A. MUX. C. C. 190: *Taxes perçues au nom de la commune*. Var. simil., toutes sur grosse verg., avec verg. supplém.: **Espagne**, 1375; **Palerme**, 1375-77; **Montpellier**, 1376; **Paris**, 1376; **Grenoble**, 1392. — Voy. Likhatscheff (n^{os} 230 et 231), **Sienne**, 1374-1376.

6268. 30×43. **Paris**, 1381. A. NAT. X¹⁰. 42: *Parlement. Accords*.

6269. 28,5×43 r. **Venise**, 1454. A. DI STATO: *Petitioni*, n^o 713. Var. ident.: **Barcelone**, 1456; **Venezzone** (Udine), 1456.

6270. 29×44 r. **Venise**, 1457. IBID.: *id.*, n^o 716. Var. ident.: **Venise**, 1459.

6271. 29×42 r. **Venise**, 1462. IBID.: *id.* 720.

6272. **Trévise**, 1464. A. COM.: *Podestà*, n^o 316.

6273. 30×43 r. **Vicence**, 1467. A. NOT.: *Minute di Bortolo Bassan*. Var. ident.: **Mantoue**, 1468. — Voy. Jansen (n^o 287), **Trévise**, sous les presses de Bernard Celerius.

6274. 29,5×44. **Trévise**, 1477. A. COM.: *Podestà*, n^o 319.

6275. 30×44. **Udine**, 1483. B. & A. COM.: *Annalia pubblica*, n^o 36.

Var. du groupe 6269 à 6275, toutes sur même format de 30×44: **Rome**, 1448 (?); **Venise**, 1455-1469; **Trévise**, 1461-75; **Bavière**, 1463-68; **Palerme**, 1472; et, tardivement, **Udine**, 1495. — Voy. Desbarreaux-Bernard (pl. VIII, n^o 43) et (pl. XIII, n^o 94), tirés d'inc. de **Venise**; Urbani (pl. VII, n^o 14), **Venise**, 1483; Jansen (n^o 55), **Venise**, 1470, **Bologne**, **Rome**; Sotheby (*Typography*, n^{os} 42, 43, 60, 68, 74), **Venise**, 1471-80; Bodemann (n^o 5), **Venise**, 1470; Keinz (n^o 219), ms. du XV^e s.; Likhatscheff (n^o 3470), **Venise**, 1469. Castan¹ signale ce filigr. dans deux impr. **Venise**, 1470 et **Padoue**, 1473.

6276. 41×57 r. **Sienne**, 1447-49. A. DI STATO: *Consiglio generale*, n^o 229.

¹ Catalogue des incunables de la Bibl. de Besançon, 1893.

- 6277.** 41×55 r. **Damme**, 1462. BRUXELLES, A. GÉN.: *Collect. de pap. filigr.* Var. simil.: **Venise**, 1460-1465. — Voy. Desbarreaux-Bernard (pl. VIII, n° 39), **Rome**, 1474; Ongania (p. 34, n° 4), **Venise**, 1469.
- 6278.** 40×53 r. **Venise**, 1479, dans Bartolus de Saxoferrato: *Lectura super tribus libris Codicis, unacum add. Angeli de Perusio*, impr. par Jean de Cologne & J. et M. Gberetzer.
- 6279.** 42×57 r. **Vienne**, 1500. REICHS FINANZARCH.: *Pfandschaftbuch*, n° 7.
- 6280.** 40,5×57 r. **Florence**, 1506-10. A. DI STATO: *Deliberazione dei Signori e collegi*, n°s 98 à 100.
- 6281.** 40×57 r. **Florence**, 1515-16. IBID.: *id.* 107. Var. du groupe 6276 à 6281, toutes sur grand format: **Venise**, 1501-04; **Vienne**, 1502; **Florence**, 1510-13.
- 6282.** Filigr. emprunté à Likhatscheff (n° 2990), ms. de 1567.
- 6283.** 46,5×59 r. **Troyes**, 1578. A. AUBE, G. 1385 et 1386: *Censives dues à Eschenilly*.
- 6284.** 31×41. Papier gris d'emballage servant de couverture. **Ferrare**, 1473? MODÈNE, A. DI STATO: *Not. ducali*, n° 27.
- 6285.** 31×42 r. **Brandebourg**, 1458. BERLIN, GEHEIM-STAATSARCH. R. 78: *Copiarium*, n° 62. Var. un peu plus grande: **Prague**, 1458. STADTARCH. n° 2085: *Miscellanea*, n° 17.
- 6286.** 31×42. **Faenza**, 1466. MILAN, A. DI STATO: *Doc. dipl.* Var. simil.: **Bologne**, 1468; **Venise**, 1474.
- 6287.** 30×42. **Mantoue**, 1468. A. DI STATO: *Minutario di lettere*. Var. ident.: **Udine**, 1470.
- 6288.** 31×41. **Venise**, 1484. A. DI STATO: *Capi del Consiglio dei Dieci. Lettere*, n° 3. Var. simil.: **Syracuse**, 1497; **Forli**, 1499.
- 6289.** 33,5×48 r. **Pistoie**, 1511. A. OSPED., n° 905: *Giornale*.
- 6290.** 33,5×46 r. **Udine**, 1521. B. & A. COM.: *Annalia pubblica*, n° 44.
- 6291.** 33×46 r. **Rome**, 1561-62. A. DI STATO: *Raccoltà di carte*. Var. simil.: **Ferrare**, 1563.
- Les types 6289 à 6291 sont sur pap. rogné allant jusqu'à 33×48, soit probablement sur le format appelé *mezane* de 34,5×50.
- 6292.** 40×58 r. **Florence**, 1509-10. A. DI STATO: *Deliberazione dei Signori e Collegi*, n° 101.
- 6293.** 40×57 r. **Florence**, 1511-19. IBID.: *id.* 103, 106, 109 et 110.

- 6294.** 42,5×57 r. **Lucques**, 1520. A. DI STATO: *Consiglio generale*, n° 32. Var. ident.: **Sienna**, 1524-1528.
- 6295.** 40×59 r. **Florence**, 1521-22. A. DI STATO: *Minutario*, n° 53.
- 6296.** 40,5×58 r. **Florence**, 1526-28. IBID.: *Deliberazione dei Signori e Collegi*, n°s 118 et 119.
- 6297.** 40×57 r. **Lucques**, 1528-45. A. DI STATO: *Consiglio generale*, n°s 35 et 42.
- 6298.** 41×56 r. **Prague**, 1543-48. STATTHALTERE-ARCH.: *Copialbücher*, n°s 27, 31, 33, 34, 37.
- 6299.** 41,5×57 r. **Augsbourg**, 1554. STADTARCH.: *Baumeister Amtbuch*.

Les types 6292 à 6299 sont sur pap. rogné allant jusqu'à 42×59, soit sur le format appelé *reale* de 44,5×61,5. Var. simil. sur pap. de mêmes dimensions: **Florence**, 1518-28; **Pistoie**, 1524-40; **Rome**, 1527-66. — Voy. Zonghi (CXI, n°s 2 et 4), **Fabriano**, 1554 et 1576.

- 6300.** 46×70 r. Sur format appelé *imperiale* de 50×74. **Bruxelles**, 1551-56. A. GÉN.: *Collect. de pap. filigr.*
- 6301.** 35,5×50 r. **Vérone**, 1542-48. A. COM.: *Consiglio*, n° CC et EE.
- 6302.** 46,5×76 r. **Vérone**, 1545. IBID.: *SS. Jacopo e Lazzaro*, n° 85. Le même filigr. accompagné de la même contremarque se trouve sur le pap. gris d'emballage de la couverture du vol. A 86, *SS. Jacopo e Lazzaro* de 1556. A. COM. DE VÉRONE.
- 6303.** 29×44 r. **Rome**, 1462. A. DI STATO: *Raccoltà di carte*. Var. ident.: **Udine**, 1465; **Augsbourg**, 1465. — Voy. Desbarreaux-Bernard (pl. VIII, n° 37), **Rome**, 1474 et Sotheby (*Typography*, n° 27), **Rome**, 1471.
- 6304.** 30×45 r. **Rome**, 1470-74. IBID.: *id.*
- 6305.** 40×57 r. **Florence**, 1524-25. A. DI STATO: *Deliberazione dei Signori e Collegi*, n° 116. Var. simil.: **Florence**, 1529-30. — Voy. Zonghi (CXI, n° 3), **Fabriano**, 1528.

Fleur. — Fleuron.

Les filigranes représentant une fleur se divisent en deux grandes familles, celles qui sont vues de face ou en projection, et celles qui sont vues de profil ou en perspective.

La première comprend les fleurs à 3, 4, 5 et jusqu'à 10 pétales représentant soit des espèces naturelles comme la pervenche, l'églantine, la marguerite, soit des fleurs stylisées comme un qua-

tréfeuille ou une rosace. Cette classification par nombre de pétales est artificielle, empirique, et, n'a été choisie qu'à défaut d'une autre plus rationnelle. Cette première famille comprend encore une fleur à plusieurs séries de pétales concentriques et qui figure sans doute une rose. La seconde famille représente des fleurs en forme de tulipe, de campanule ou de fleur de grenade. Enfin quelques filigranes, peu nombreux ne rentrant dans aucune de ces deux familles ont été placés à la suite et en constituent une troisième.

Fleur à trois pétales. — (Voir aussi *Feuille*.)

Le type 6306 diffère de la feuille de trèfle en ce qu'il porte à sa base deux folioles à droite et à gauche de la tige. Le 6307 comporte trois fleurs similaires portées par une seule tige.

6306. 29×44. **Naples**, 1438. A. DI STATO : *Privilegiorum diversorum*, n° 9. Var. simil. : **Hongrie**, 1438 ; **Padoue**, 1440 ; **Palerme**, 1443-55 ; **Lucques**, 1445 ; **Tyrol**, 1447 ; **Vienne**, 1447 ; **Vicence**, 1450 ; **Bruges**, 1451 ; **Florence**, 1452-53 ; **Rome**, 1453-54. — Voy. Zonghi (C V), **Fabriano**, 1450 ; Likhatscheff (n°s 375 et 376), ms. de 1460.

6307. 28,5×40. **Daumeray**, 1513. A. MAINE-ET-LOIRE, G. 1999 : *Amendes des assises*.

Fleur à quatre pétales ou quatrefeuille.

Dans la classe des fleurs à quatre pétales on distingue un premier groupe sans tige dans lequel les types 6308 à 6311 sont certainement italiens, tandis que les 6312 à 6319 appartiennent au nord de la France. Les 6320 à 6324 sont plutôt des fleurons que des fleurs et appartiennent à l'est de la France probablement à la Lorraine. Le 6325, qui est aussi un fleuron, doit être rapproché du 6344 porté sur un trait et des 8385 à 8388. Il paraît avoir été le signe personnel du papetier Mauldine, de Langres. Il n'y a rien de particulier à dire sur les 6326 à 6330 dont la provenance reste indéterminée. Le second groupe est formé par les fleurs portées sur une tige. Le quatrefeuille massif, n°s 6331 à 6333, est une marque italienne qui pourrait être des armoiries. Quant aux 6334 et 6335, la correction du dessin laisse supposer une origine également italienne; le 6336, d'un dessin assez imparfait, est de provenance genevoise. Les 6337 à 6343, avec ou sans tige feuillée proviennent probablement d'un seul et même battoir italien.

Briquet. — Filigranes, II.

6308. **Gênes**, 1320/21. A. DI STATO : *Not.*, n° 179. *Minute di Benedetti Vivaldi*. Var. simil. : **Gênes**, 1327-28 ; **Palerme**, 1327-29 ; **Artois**, 1328 ; **Pise**, 1329 ; **Bologne**, 1329 ; **Lyon**, 1334. — Voy. Keinz (n° 329), ms. de 1329.

6309. **Udine**, 1326. B. & A. COM. : *Notæ meliorantivæ de Thiene, cancel. Patria*.

6310. 30×44 f. **Lubeck**, 1342. STAATSARCH. : *Munzacta*, n° 1.

6311. 29×44 f. **Bergame**, 1388. A. NOT. : *Minute di Magoni Antonio*.

6312. 31,5×44. **Tournus**, 1458. A. SAÔNE-ET-LOIRE, H. 182 : *Procédures contre Jean Germain, évêque de Châlons*.

6313. 27,5×36. **Lisieux**, 1551. A. CALVADOS : *Cptes de l'église de St-Germain*. Var. simil. : **Neubourg**, 1556 ; **Fontaine-Guérard**, 1558 ; **Auquainville**, 1572.

6314. 27×36. **Neubourg**, 1560. A. EURE : *Plaidis des bois et forêts de la seigneurie*. Var. simil. : **Silly**, 1564.

6315. 30×40. **St-Pol**, 1593. A. PAS-DE-CALAIS : *Grefte du gros de St-Pol. Mariages*.

6316 et **6317.** 34,5×44. **Paris**, 1520. A. NAT. Z^{1H} 24 : *Bureau de la ville. Audiences*.

6318. 38,5×51. **Wolbeck**, 1538. MÜNSTER, STAATSARCH. : *Amtsrechnungen*. — Voy. Likhatscheff (n° 3338), ms. de 1559.

6319. 33×43. **Rhijnsbourg**, 1575. LA HAYE, RIJKSARCH. : *Papierenverzameling*.

6320. 30×43. **Bar-le-Duc**, 1493-94. A. MEUSE, B. 825 et 826 : *Cptes du cellérier*.

6321. 30×43. **Lorraine**, 1487. A. MEURTHE-ET-MOSELLE, B. 1941 : *Cptes du bailliage de Vaudrevange*.

6322. 30×44. Presque toujours mêlé avec une var. légèrement plus petite. **Bar-le-Duc**, 1486. A. MEUSE, B. 513 : *Cptes du duché*. Var. ident. : **Amsterdam**, 1486 ; **Astertal**, 1486 ; **Bar-le-Duc**, 1487-92 ; **Leyde**, 1489 ; **Pont-à-Mousson**, 1489-90 ; **Cologne**, 1491 ; **Marbourg**, 1491-96 ; **Colblentz**, 1492 ; **Metz**, 1494 ; **Nancy**, 1496. — Voy. Stoppelaar (pl. IV, n° 11), **Middelbourg**, 1491 ; Midoux & Matton (n° 305), **St-Quentin**, 1487-89 ; Heitz (*Incunables*, n°s 328 et 329), **Strasbourg**, 1487.

6323. 30×43. **Nancy**, 1491. A. MEURTHE-ET-MOSELLE, B. 988 : *Cptes du receveur général de Lorraine*. Var. ident. : **Bar-le-Duc**, 1492.

6324. 29,5×43. **Ennery**, 1490. METZ, A. CI-DEVANT DÉPART. : *Cartulaire*. Var. ident. : **Utrecht**, 1491.
6325. 35×45. **Langres**, 1572. A. HAUTE-MARNE, G. 874 : *Insinuations ecclésiastiques*.
6326. 28×39. **Mougou**, 1592. NIORT, A. MUN. : *Etat-civil des Réformés et Abjurations*.
6327. 33×41. **Besançon**, 1503. A. DOUBS, B. 45 : *Correspondance du Parlement de Dôle*.
6328. 29×43. **Neubourg**, 1505. A. EURE : *Plaid des bois et forêts de la Seigneurie*.
6329. 31×42. **Fribourg**, 1444. A. D'ÉTAT : *Cptes du trésorier*. Var. un peu plus grande : **Berne**, 1444.
6330. 29×40 r. **Le Mans**, 1562. A. SARTHE, G. 545 : *Cptes de l'église de St-Pierre de la cour*.
6331. 30×45 r. **Bologne**, 1327. A. DI STATO : *Podestà*. Var. simil. : **St-Félix** (Haute-Garonne), 1328 ; **Limoges**, 1329/39 ; **Bologne**, 1330-34 ; **Gênes**, 1331 ; **Grenoble**, 1331 ; **Autun**, 1339 ; **Pescia**, 1340. — Voy. Kirchner (n° 149), **Frankfort-sur-le-Mein**, 1335 ; **Gras** (n° 1), **Forez**, 1333.
6332. 30×46 r. **Bologne**, 1346. IBID. : *id.* Var. simil. : **Gênes**, 1341. — Voy. Likhatscheff (n° 344), ms. de 1340.
6333. **Bruxelles**, vers 1380. A. GÉN. : *Collect. de pap. filigr.*
6334. **Berne**, 1443. STAATSARCH. : *Papiersammlung*.
6335. 30×41. **Genève**, 1446. A. D'ÉTAT : *Cptes d'Eglises*. Var. simil. : **Genève**, 1447-54.
6336. Filigr. posé au centre de la feuille. **Genève**, 1564, dans Calvin : *Commentaires sur les V livres de Moïse*, impr. par F. Estienne. Var. ident. dans Hérodote : *Historiæ*, impr. pour H. Fugger par Henri Estienne, **Genève**, 1566. Ce papier est certainement de provenance genevoise et a selon toute vraisemblance été fabriqué par les frères F. et A. Vualliat, papetiers à Allemogne, ainsi qu'on peut le conclure d'un contrat de vente du 29 mars 1567, par lequel N° DeChapeaurouge, citoyen et syndic de Genève, (propriétaire du battoir qu'exploitaient les Vualliat) vend à Henry Estienne 1600 rames de papier messel « tel que celui qui se fait à la forme de Thomas Grasset et dont a été fait le livre d'Hérodote, nouvellement imprimé par Henry Estienne ». (A. DE GENÈVE. *Minutes du not. Ragueau*, 9° vol. f° 197.) Malheureusement, l'Hérodote de 1566 renferme quatre sortes de papier, toutes filigranées au centre de la feuille et par ce fait, d'origine genevoise. Toutes sont, on peut le croire, des produits du battoir des frères Vualliat, fournisseurs, dès 1551, de l'imprimeur Henry Estienne et de son père Robert, mais on ne peut dire laquelle est à « la forme de Thomas Grasset ».
6337. 30×44. **Bruges**, 1431. A. D'ÉTAT : *Prévôté et Canonat de St-Donatien. Œuvres de loi*, n° 612. Var. ident. : **Hollande**, 1431 ; **Utrecht**, 1433 ; **Cologne**, 1434.
6338. **Perpignan**, 1457. A. PYRÉNÉES-ORIENTALES, B. 278 : *Manuel de François Glassat, not.* Peut-être ce filigr. est-il avarié et appartient-il au groupe 6340 à 6343 ?
6339. 29×42. **Lucques**, 1482. A. DI STATO : *Podestà*, n° 1554.
6340. 30×44. **Lucques**, 1456. IBID. : *id.*, n° 1301.
6341. 29×42. **Catane**, 1457. A. COM. : *Consiglio*, n° 15.
6342. 29×43 r. **Palerme**, 1460. A. DI STATO : *Cancellaria*, n° 109. Var. simil. : **Barcelone**, 1461 ; **Lucques**, 1467-78. — Voy. Likhatscheff (n° 4240), **Florence**, 1464.
6343. 30×43. **Vicence**, 1488. A. NOT. : *Testamenti*.
6344. 28×37 r. **Langres**, 1567. A. HAUTE-MARNE : *Délib. capit.*, t. 7. Var. simil. mais sans le trait portant le fleuron : **Autun**, 1569-70. A. SAÔNE-ET-LOIRE : *Chambre des Cptes. Cptes de l'Eglise cathédrale*. Ces deux figures, d'un dessin indistinct, sont à rapprocher du type 6325.
6345. 27,5×39. **Le Puy**, 1570. A. HAUTE-LOIRE : *Not. Mans*.

Fleur à cinq pétales.

Cette classe est, comme la précédente, divisée en deux groupes, l'un sans tige, l'autre avec tige. Les types 6346 à 6348 se rapprochent beaucoup des filigranes de l'étoile, et sont de provenance italienne. Les 6349 et 6350, italiens également, ne paraissent pas avoir la même origine que les 6351 à 6356. Ces derniers sont caractérisés par les pontuseaux à attaches très fines, que l'on remarque dans les papiers lombards de cette époque. Les 6357 et 6359, extrêmement similaires, sont séparés par un intervalle de près d'un siècle. C'est là un cas embarrassant, d'autant plus que les chaînons intermédiaires font défaut. Les 6360 et 6361 sont de provenance française. Les 6362 à 6368 et 6369 à 6391 (ces derniers avec un petit rond au centre de la fleur) se rapprochent, comme dessin, de la pervenche. Cette marque est italienne pro-

blement vénitienne. Les Mocenigo portaient une fleur similaire dans leurs armoiries. Un membre de cette famille, Leonardo, était en 1407 capitaine à Vicence. C'est lui qui fit construire la *Porta Lupia*, et qui y fit placer son écu. Lors de la démolition de cette porte, ces armoiries furent reportées sur une tourelle de la nouvelle Barrière de Porta Lupia. Les Mocenigo jouèrent un rôle important dans l'histoire de Venise. Trois membres de cette famille, Thomas, Pierre et Jean, ont été doges dans le courant du XV^e s., et un autre, Louis, dans la seconde moitié du XVI^e.

En se rappelant que Vicence a possédé de très bonne heure des papeteries dans son voisinage et que l'une d'elles, à Negrisola, dans le district de Cenada, est mentionnée en 1768 (dans un règlement approuvant les marques adoptées par les papeteries) comme appartenant à la sérénissime maison des Mocenigo, nous sommes porté à attribuer à Negrisola et à la famille Mocenigo, la plupart des figures du groupe 6362 à 6391, auxquels se rattachent les 6439 à 6449.

Les 6392 à 6402 représentent une rose ou plutôt une églantine. Le nombre des pétales ne paraît pas avoir préoccupé les filigranistes, car des marques de style analogue se trouvent dans les groupes de fleurs à 5, 6, 7, 8, 9 et 10 pétales. Elles sont probablement toutes originaires de la Lombardie où ces filigranes ont été en usage, pendant plus d'un siècle, dans plusieurs battoirs, ainsi que le prouvent les signes accessoires, croix, couronne, lettres initiales, qui accompagnent la fleur à 5 pétales dans les types 6398 à 6402 et surtout celle à 6 et à 7 pétales. Heitz¹, en parlant de ces filigranes, constate l'abondance du papier qui les porte dans les incunables strasbourgeoises. Ce papier, dit-il, « se trouve dans 38 impressions remontant, lorsqu'elles sont datées, à 1462, et allant jusqu'en 1484, et, particularité très curieuse, dans toutes les imprimeries de la ville. » L'auteur se demande si une papeterie strasbourgeoise, ou située aux environs de l'Alsace, n'aurait pas fait sa propriété de ce filigrane. L'hypothèse est plausible, mais nous ne la croyons pas fondée parce qu'on ne rencontre pas cette marque dans les papiers d'archives, ni à Strasbourg (Heitz ne donne qu'un

seul spécimen à 5 pétales, n° 231, dans ses *Filigranes d'Archives*), ni en Alsace, ni en Lorraine. Si elle ne se trouve que dans les incunables, c'est que ceux-ci étaient sans doute¹ imprimés sur grand format, et que les petites papeteries locales ne pouvaient pas fournir du papier de pareille dimension. Il fallait donc le tirer de l'étranger et particulièrement de la Lombardie. C'est ainsi que s'explique la présence des papiers portant les mêmes filigranes à Strasbourg, Bâle, Ulm, Augsbourg, Nuremberg, Bamberg, Mayence, etc.

Les types 6403 et 6404 ont une toute autre provenance et sont les produits de la papeterie de Wartenfels (Bavière); voy. p. 120. Le groupe 6405 à 6421, a la fleur très petite, et toujours surmontée d'une couronne. Ce filigrane, qui a été en usage pendant plus de soixante ans, appartient au nord de la France et, à en juger par les initiales ou signes personnels qui accompagnent les 6412 à 6421, il a été employé par plusieurs battoirs. Avec les 6422 et 6423 on rentre dans les papiers italiens. Les 6424 et 6425 sont à double rangée de pétales; ce sont les types milanais primitifs, qui ont été simplifiés plus tard. Les 6426 à 6428, assez différents les uns des autres, sont probablement originaires d'Italie ou du Piémont. Les 6429 à 6432 représentant une fleur, sans doute une rose, à double rang de pétales, semblent d'origine française; les initiales et le nom entier qui accompagnent les 6431 et 6432 permettent de l'affirmer pour ces deux types. Posée dans un écu, la fleur à cinq pétales a diverses provenances. Les 6433 et 6434 à double rangée de pétales proviennent de Penig (Saxe). M. le prof. Kirchner a reproduit (*Das Papier*, p. 89) plusieurs var. de cette marque entre 1540 et 1582, puis, de 1586 à 1587, deux filigranes dans un écu circulaire autour duquel se lit le nom de Pennigk, avec les initiales S. S. Ce battoir remonte à 1537 et doit sa création à Burckardt Schmidt, papetier de Glauchau, auquel succéda Simon Schmidt, dont les 2 initiales figurent en 1586. Il eut pour successeur Caspar Lenckersdorffer, en 1609, et d'autres membres de la même famille. Vers 1750 la papeterie passa aux mains de C. A. Käferstein et de ses descendants. Cet ancien établissement subsiste encore de nos jours et a été transformé par

¹ *Les filigranes des papiers contenus dans les Incunables strasbourgeoises*, Strasbourg, 1903, p. 12.

¹ Il est regrettable que Heitz ne donne pas le format des papiers dont il a relevé les filigranes.

F. Flinsch en société anonyme. Les 6435 et 6438, posés au centre de la feuille, ont tous les caractères d'un papier genevois; enfin les 6436 et 6437 se rattachent au groupe des 6405 à 6421. Il est bien possible qu'il faille y voir des armoiries. Dans les fleurs à cinq pétales, portées sur une tige, les types 6439 à 6441, représentant assez fidèlement une pervenche, doivent être rapprochés des n^{os} 6362 à 6391 déjà mentionnés. Le 6443, assez semblable d'aspect aux trois précédents, en est séparé par plus d'un siècle; toutefois il n'y a pas identité de formes, comme pour les 6357 à 6359, et l'écartement des pontuseaux accuse, par elle seule, la différence de date.

Toutes ces fleurs, de même que les figures 6444 à 6451, sont de provenance italienne. En est-il de même du n^o 6452? Nous n'oserions l'affirmer, et cependant l'élégance du dessin le fait supposer. Italiens aussi, les types 6453 à 6456 et 6459 à 6464. Les 6457 et 6458 sont français et appartiennent à la région du sud-ouest; le 6465 est également français. La fleur à cinq pétales sur une tige posée dans un écu des figures 6466 et 6467 est de même nationalité.

6346. 31,5×48 r. Filigr. posé au centre de la feuille.

Reggio-d'Emilie, 1319. A. COM. : *Not.*, n^o 5.

6347. 31×43. **Grenoble**, 1334. A. ISÈRE, B. 2607 :

Hommages rendus aux dauphins.

6348. Pap. très grossier. **Grenoble**, 1349. *IBID.*, B. 2618 : *id.*

6349. **Arles**, 1372. A. BOUCHES-DU-RHÔNE, B. 1714 : *Cptes de la claverie.*

6350. 30×44 r. Seule var. sur verg. à fils supplém.

Palerme, 1375. A. DI STATO : *Cancellaria*, t. 16.

6351. 30×45. **Berne**, 1379. STAATSARCH. : *Papiersammlung*. Var. ident. : **Lausanne**, 1389/98.

6352. 29,5×40,5 r. **Nyon**, 1385. A. MUN. : *Manuaux du Conseil*, t. I. Var. ident. : **Genève**, 1389-90.

6353. 30×43. **Provence**, 1386. A. BOUCHES-DU-RHÔNE, B. 1429 : *Reconnaisances des lieux de Bédouin et de Caromb* (Vaucluse). Var. ident. : **Paris**, 1389. — Voy. Midoux & Matton (n^o XXIII), **Midi de la France**, 1360.

6354. 28,5×42. Sur les deux bords de la feuille, sur un espace d'environ 0^m,045, on voit une verg. beaucoup plus fine que celle du reste de la feuille. **Donzy**, 1394. A. LOIRE, B. 1963 : *Cptes de la prévôté*. Var. ident. : **Perpignan**, 1397.

6355. 29×42. Pontuseaux à attaches très fines. **Milan**, 1401. A. NOT. : *Minute di Gaspardo Brena*. — Voy. Midoux & Matton (n^o 304), **Laon**, 1407.

6356. 29,5×43. **Lyon**, 1423. A. MUN. BB. I : *Actes consulaires*. Var. ident. : **Valentinois**, après 1422; **Châteaudun**, 1426.

Var. du groupe 6351 à 6356 : **Dauphiné**, 1384-1437; **Bresse**, 1388; **Rodez**, 1390; **Genève**, 1393-1396; **Rouergue**, 1396; **Lausanne**, 1398-1414; **Sion**, 1399; **Draguignan**, 1403; **Fribourg** (Suisse), 1403; **Lyon**, 1432.

6357. **Paris**, 1386. A. NAT., X^{1c}. 53 : *Parlement. Accords*.

6358. 31×44. **Angers**, 1388. A. MAINE-ET-LOIRE, E. n^o 24 : *Cptes de l'Hôtel-Dieu*. Var. simil. : **Paris**, 1390-99.

6359. 28,5×42. **Chambéry**, 1472. TURIN, A. D'ETAT : *Cptes des trésoriers généraux de Savoie*, t. 118. Var. simil. : **Genève**, 1488-89.

6360. 27,5×38. **Bourges**, 1575. A. CHER : *Délib. capit. de la Ste-Chapelle du palais royal*, t. 29.

6361. 25,5×39. **Pont-l'Évêque**, 1529. A. CALVADOS, E. 129 : *Gages-plèges de Croisilles*.

6362. 30×44 r. Filigr. posé parfois au centre de la feuille. **Vérone**, 1328/34. A. COM. : *Abbazia di S. Zeno I*, n^o 7. Var. simil. : **Vérone**, 1341-43.

6363. 29×42 r. **Naples**, 1430. A. DI STATO : *Fasciculus*, t. 94.

6364. 29×44 r. **Vicence**, 1455. A. NOT. : *Minute di Bortolo Bassan*.

6365. 31×42. **Vicence**, 1476. *IBID.* : *Testamenti*.

6366. 32×43. **Trévise**, 1484. A. COM. : *Podestà*, t. 313. — Voy. Desbarreaux-Bernard (pl. XII, n^o 79), inc. de **Venise**.

6367. 30×44. **Pistoie**, 1486. A. COM. : *Consiglio*, n^o 68.

6368. 32×43. **Trévise**, 1489. A. COM. : *Podestà*, t. 324.

6369. 29,5×43. **Paris**, 1384. A. NAT. X^{1c}. t. 49 B : *Parlement. Accords*.

6370. 29×42. **Châteaudun**, 1423. A. EURE-ET-LOIR, E. 2722 : *Tabellionage*. Var. simil. : **Le Puy**, 1425; **Monestruel** (Bugey), 1432.

6371. 30×43 r. **Besançon**, 1432. A. DOUBS : *Chapitre métropolitain de St-Jean*, t. A. Var. simil. : **Bâle**, 1431; **Colmar**, 1433; **Hollande septentr.**, 1434-39; **Anvers**, 1437. — Voy. Heitz (n^o 231), **Strasbourg**, fin du XV^e s. (?)

6372. **Plaisance**, 1473. **Milan**, A. DI STATO : *Doc. dipl.*

- 6373. Crémone, 1475.** MILAN, A. DI STATO : *Doc. dipl.*
Var. ident. : **Plaisance, 1478.**
- 6374. 29×43. Lucques, 1477.** A. DI STATO : *Podestà,*
t. 1505.
- 6375. 29,5×44. Lucques, 1482.** IBID. : *id.* 1555.
- 6376. 32,5×42. Vicence, 1492.** A. NOT. : *Testamenti.*
— Voy. Ongania (p. 98, n° 2), **Venise, 1494.**
- 6377. 31×45. Udine, 1497.** B. & A. COM. : *Acta publica,* t. 2.
- 6378. 35,5×49 r. Vérone, 1508.** A. COM. : *S. Maria della Scala.* — Voy. Desbarreaux-Bernard (pl. XIV, n° 115 et pl. XVI, n° 134), inc. de **Venise.**
- 6379.** Sur pap. grand format. **Oberwesel, 1519.**
AUGSBOURG, STADTARCH. : *Litteralien.*
- 6380. 30×43. Suze, 1435/36.** TURIN, A. D'ETAT : *Reconnaissances de l'abbaye de St-Just,* t. 11.
Var. simil. : **Breslau, 1440.**
- 6381. Piémont, 1376/90.** Calque obligamment communiqué et relevé dans un ms. intitulé : *Consegnamenti in Val-d'Aosta.*
- 6382. 30×43. Pertuis, 1408-09.** A. BOUCHES-DU-RHÔNE, B. 1677 : *Cptes de la baronnie.*
- 6383. Sienne, 1410.** A. DI STATO : *Carteggio.* Var. ident. : **Pays-Bas, 1411-16 ; La Haye, 1413 ; Pistoie, 1415.**
- 6384. 30×43. Udine, 1425.** B. & A. COM. : *Annalia pubblica,* t. 24. Var. ident. : **Pise, 1433-37.** — Voy. Keinz (n° 333), ms. du XV^e s.
- 6385. 30×43. Vicence, 1429.** A. NOT. : *Testamenti.*
- 6386. 30×43. Vicence, 1434.** IBID. : *id.*
- 6387. 29×41 r. Vicence, 1436.** IBID. : *Minute di Bortolo Bassan.*
- 6388. 29×41 r. Utrecht, 1437.** STADARCH. : *Stad-rekeningen,* t. 587.
- 6389. 30×42 r. Vicence, 1437.** A. NOT. : *Minute di Bortolo Bassan.*
- 6390. 29×41 r. Vicence, 1438.** IBID. : *id.*
Var. du groupe 6382 à 6390 : **Gênes, 1409 ; Hongrie, 1409-33 ; Venise, 1409-36 ; Montpellier, 1410 ; Palerme, 1413-25 ; Udine, 1415-25 ; Perpignan, 1418 ; Bavière, 1418 ; Salzbourg, 1419 ; Vicence, 1420-39 ; Ratisbonne, 1423-29 ; Colle, 1427 ; Bruges, 1428 ; Padoue, 1428-32 ; Tyrol, 1432 ; Pise, 1433-37 ; Venzone, 1437 ; Pesaro, 1438 ; Lucques, 1445 ; Catane, 1447 ; Naples, 1449.** — Voy. Hermans, **Bois-le-Duc, 1416 ; Rauter (n° 16), Silésie, 1414 ; Lisini (pl. II), Colle, 1452 ; Stoppelaar (pl. IV, n° 8), Zélande, 1418 ; Midoux & Matton (n° 411), ms. de 1443 ; Zonghi**

(LXXXVII), **Fabriano, 1413.** Jusque vers 1430 les figures de ce groupe offrent une grande fixité de formes, sinon de dimensions ; à partir de cette date, il y a déclin visible, le dessin est plus négligé, ainsi qu'on le voit dans les types 6385 à 6390.

- 6391. 40×57 r. Utrecht, 1426.** STADARCH. : *Raadsdagelyksboek.* Var. ident. : **Sienne, 1433-34.**
- 6392. 30×42. Milan, 1420.** A. DI STATO : *Arch. di Panigarola,* C C. Var. simil. : **Bergame, 1423.**
- 6893. 29,5×41. Milan, 1422.** A. NOT. : *Minute di Cagnolo Gualterio.* Var. simil. : **Munich, 1448.**
- 6394. 40×57 r. Bamberg ? 1446.** KREISARCH. : *Ritter Lehenbuch,* n° 4.
- 6395. 29×41. Lyon, 1451.** A. MUN. C C. 73 : *Taxes perçues au nom du Roy.*
- 6396. Crémone, 1466.** MILAN, A. DI STATO : *Doc. dipl.*
- 6397. 30×42 r. Cologne, 1490** dans Antoninus : *Secunda pars summe de citiis,* impr. par Joh. Reynardi (alias Gruninger). Var. ident. : **Nuremberg, 1491** dans Bonaventure : *In librum sententiarium questiones,* 3 vol. f° s. n.
- 6398. 28×42. Milan, 1412.** A. DI STATO : *Arch. di Panigarola,* t. B. Var. simil. : **Milan, 1420-25 ; Bergame, 1429 ; Sion, 1433-34 ; Zwingenstamm (St-Gall ?), 1438.**
- 6399. 28,5×44 r. Venise, 1459.** A. DI STATO : *Petitioni,* t. 717.
- 6400. Cassano, 1470.** MILAN, A. DI STATO : *Doc. dipl.*
- 6401. Milanais, 1453.** MILAN, IBID. : *id.* Var. simil. : **Ilanz (Grisons), 1470.**
- 6402. 29,5×42. Sion, 1431.** A. CHAPITRE DE VALÈRE, t. CIX : *Minutes des not. Joh. Kopmann et Alberto.* Var. simil. : **Calcinato, 1432 ; Bergame, 1441 ; Milan, 1445.**
- 6403. 32,5×40. Hallstadt, 1593.** BAMBERG, KREISARCH. : *Rechnungen.* Var. ident. : **Bamberg, 1595.**
- 6404. 32×40 r. Bamberg, 1600.** IBID. : *Papiersammlung.*
Les fig. 6403 et 6404, que surmontent l'initiale W, sont à rapprocher du n° 1506 qui porte le nom entier de Wartenfels près Culmbach en Bavière. (Voy. pour cette papeterie, p. 120.)
- 6405. 30×42.** Pap. fin et mince. **Caen, 1506.** A. CALVADOS : *Tabellionage.*
- 6406. 29×43 r. Sens, 1515.** A. YONNE, G. 791 : *Cptes de la cloitrierie.*
- 6407. 31×41 r. Paris, 1523-24.** A. NAT. Z^{1A}. 48 et 49 : *Cours des aides. Plaidoiries et arrêts.* Var.

- ident. : **Cologne**, 1521/34 ; **Edimbourg**, 1525 ; **Rouen**, 1527.
- 6408.** 28,5×37. **Harcourt**, 1531. A. EURE : *Plumitif de la justice de la vicomté.*
- 6409.** 28,5×39. **Neubourg**, 1544. A. EURE : *Cptes de la seigneurie.*
- 6410.** **Amiens**, 1551. A. MUN. : *Cptes d'Eglise de St-Jacques au cimetière St-Denis*, t. 19.
- 6411.** 25×33. **Tours**, 1554. A. INDRE-ET-LOIRE : *Not. B. Terrau.* Var. simil. : **Tours**, 1560-65.
- 6412.** 32×42. **Bec-Hellouin**, 1529. A. EURE, E. 1003 : *Tabellionage.*
- 6413.** 22×41. **Brunswick**, 1532-33. STADTARCH. : *Kämmereirechnungen.*
- 6414.** **Montjoie**, 1532. DÜSSELDORF, STAATSARCH. H. 3.
- 6415.** 28,5×38. **Rouen**, 1531. A. SEINE-INFÉR. G. 431 : *Cptes du receveur d'Aliermont.* Var. ident. : **Lisieux**, 1533 ; **La Haye-du-Puits**, 1537 ; **Caen**, 1546.
- 6416.** 28,5×38. **Caen**, 1573. A. CALVADOS, E. 19 : *Tabellionage.*
- 6417.** 26,5×36. **St-Malo**, 1548. A. ILLE-ET-VILAINE, B. 11 : *Audiences.*
- 6418.** 28,5×40. **Lisieux**, 1550-51. A. CALVADOS : *Cptes de l'Eglise St-Germain.*
- 6419.** 28×37. **Evreux**, 1561. A. EURE, G. 129 : *Chapitre. Répartition des dimes.*
- 6420.** 29×40. **Lisieux**, 1562. A. CALVADOS : *Cptes de l'Eglise St-Germain.* Var. ident. : **Roncheville**, 1560 ; **Evreux**, 1566.
- 6421.** 29×40. **Lisieux**, 1567. IBID. : *id.*
- 6422.** 31×41. **Ferrare**, 1474. MODÈNE, A. DI STATO : *Not. ducali*, t. 51. *Minute di Pizolbechari Joannes.*
- 6423.** 43×57 r. **Modène**, 1479. A. DI STATO : *Libri della Massaria.*
- 6424.** 29×43. **Milan**, 1391. A. NOT. : *Minute di Graziolo.*
- 6425.** 29×42,5. **Milan**, 1393. IBID. : *id. Minute di Cagnolo Gualterio.* Var. simil. : **Bergame**, 1401 ; **Sion**, s. d.
- 6426.** 28,5×41,5. **Genève**, 1425-26. A. D'ETAT : *Cptes d'Eglise.* Var. simil. : **Genève**, 1429. IBID. : *Procès criminels. Procès de P. Cohenier et P. Pilleron.*
- 6427.** 30,5×44. **Châlons-sur-Marne**, 1447. A. MARNE : *Cptes de la Trinité.* — Voy. Midoux & Matton (n° 306), **Soissons**, 1448.
- 6428.** 29,5×41. **Pignerol**, 1492. A. MUN. C. IV. 6.
- 6429.** 28×38. **Poitiers**, 1567. A. VIENNE, G. 1300 : *Délib. capit. de N°-D° la Grande.*
- 6430.** 28,5×40. **Bayonne**, 1570. A. MUN. E E. 23 : *Artillerie.*
- 6431.** 24,5×31. **Troarn**, 1561. A. CALVADOS : *Tabellionage.* Var. ident. : **Chanu** (Orne), 1563 ; **Aunay** (Calvados), 1569.
- 6432.** 36×47. **Angers**, 1588. A. MAINE-ET-LOIRE, E. 117 : *Cptes de l'Hôtel-Dieu.*
- 6433.** 33×43. **Dresde**, 1538. HAUPT-STAATSARCH. : *Copialbuch*, n° 155.
- 6434.** 32×42 r. **Dresde**, 1547. IBID. : *id.* n° 190.
- Var. du groupe 6433 et 6434 : **Gotha**, 1538 ; **Dresde**, 1543-80 ; **Brandebourg**, 1546-59 ; **Grubenhagen**, 1549-56 ; **Weissenfels**, 1553 ; **Leipzig**, 1553-65 ; **Hanovre**, 1559 ; **Wandsleben**, 1559 ; **Magdebourg**, 1562 ; **Osterrede**, 1563 ; **Erfurt**, 1565 ; **Halle**, 1567 ; **Iena**, 1568-74 ; **Cologne**, 1570 ; **Eisenach**, 1573-82. — Voy. Likhatscheff (n° 4173), ms. de 1580.
- Les figures de ce groupe, ainsi que nous l'avons dit plus haut, sont les produits de la papeterie Penig. E. Kirchner¹ a reproduit sous les n° 7 et 8 deux types, dont l'un de 1540, semblable aux 6433 et 6434, et un écu circulaire portant la même fleur avec le nom de Penick.
- 6435.** Filigr. posé au centre de la feuille. **Genève**, 1569 dans J. Calvin : *Sermons sur le livre de Job*, impr. par Jean de Laon. Var. simil. dans un *Hérodote* impr. par H. Estienne en 1570 ; dans Th. de Bèze : *Tractanonium theologiarum*, impr. par J. Crespin, **Genève**, 1570 ; et dans J. Mercier : *Commentarii in V priores minores prophetas*, impr. par R. Estienne, **Genève**, s. d.
- 6436.** **Beauvais**, 1543. A. MUN. B B. 14 : *Délib. échevinales.*
- 6437.** 28,5×39. **Neubourg**, 1543. A. EURE : *Plaid des appels des bois et forêts de la seigneurie.*
- 6438.** **Genève**, 1570, dans l'*Hérodote*, impr. par H. Estienne.
- 6439.** 31×45. **Italie septentr.**, 1358. A. VATICANO : *Rationes collectorie Lombardie, Venetie, etc.*, n° 130.
- 6440.** 30×45. **Pise**, 1362. A. DI STATO : *Provisiones Consili Major*, n° 54 et 55.
- 6441.** **Paris**, 1367. A. NAT. X¹⁶, t. 70 : *Parlement. Accords.* — Voy. Piekosinski (n° 353), ms. de 1460/70.

¹ Voy. E. Kirchner. *Die Papierfabrikation in Chemnitz*, mit einer Tafel Wasserzeichen dans *Festschrift zum 750 jähr. Jubiläum der Stadt Chemnitz*, etc. Chemnitz, 1893.

- 6442.** ? s. d. SAINT-GALL, B. ABB. MS. (n° 315, p. 352). — Voy. Keinz (n° 334), ms. de 1408.
- 6443.** 29×41 r. Rome, 1498. FLORENCE, A. DI STATO: *Lettere Esterne* XI. Var. simil.: Naples, 1502-07; Rome, 1502-18. — Voy. Likhatscheff (n° 3274), Florence, 1517.
- 6444.** Filigr. emprunté à Likhatscheff (n° 3633), Italie, 1555.
- 6445.** 30×42. Milan, 1449. A. DI STATO: *Doc. dipl.* Var. ident.: Milan, 1453; Urbart (Wurtemberg), 1455.
- 6446.** 29×44 r. Trévise, 1454-57. A. COM.: *Podestà*, n° 310 et 311.
- 6447.** Milan, 1459. A. DI STATO: *Doc. dipl.*
- 6448.** 30×42. Milan, 1461. IBID.: *Arch. di Panigarola* DD. Var. simil.: Bergamo, 1462.
- 6449.** 29,5×43. Florence? 1530. MILAN, IBID.: *Doc. dipl.*
- 6450.** 29,5×41. Bergamo, 1442. A. NOT.: *Minute di Bonvicini Cristoforo*. Var. simil.: Bergamo, 1444; Milan, 1450. — Voy. Rauter (n° 146 A), Silésie, 1446.
- 6451.** 30×42. Milan, 1463. A. DI STATO: *Arch. di Panigarola* DD.
- 6452.** 31×43. Leyde, 1472. STADARCH.: *Schuld en verkoopingboek*. Var. simil.: Arras, 1477; Manderscheid (Trèves), 1477; Fleurus, 1486; Metz, s. d. — Voy. Bodemann (n° 16), Cologne, 1477.
- 6453.** 30×43. ? 1491. VIENNE, HAUS- HOF- UND STAATS- ARCH.: *Fredericiana* VIII.
- 6454.** 28,5×39. Genève, 1446. A. D'ÉTAT: *Not. H. Perrod*. Var. simil.: Genève, 1447-50; Sion, 1451-1453.
- 6455.** 28,5×39. Sion, 1449-50. A. CHAPITRE DE VALÈRE: *Not.*, t. CXXI. Var. simil. mais où la tige de la fleur manque: Nyon, 1445/47; Genève, 1450-55.
- 6456.** 33×44 r. Vicence, 1497. A. NOT.: *Testamenti*. — Voy. Ongania (p. 138, n° 4), Venise, 1498.
- 6457.** 31×42. Filigr. posé au bord de la feuille. Périgueux, 1566. A. DORDOGNE, B. 82: *Sénéchaussée et Présidial*.
- 6458.** 29×39. Auch, 1566. A. GERS, G. 20: *Chapitre de Ste-Marie*.
Var. du même style que les types 6457 et 6458, de grandeurs intermédiaires; parfois la fleur n'a que quatre pétales; quelquefois le filigr. est posé au bord de la feuille: Lucq, 1566; Auch, 1566;

- Périgueux, 1566; Montauban, 1567-69; Lautrec, 1572; St-Denis (près Paris), 1572.
- 6459.** 28,5×40. Genève, 1471. A. D'ÉTAT: *Visites des cures et églises*. Var. ident.: Genève, 1478-79.
- 6460.** 30×40. Nyon, 1439/42. CHILLON (VAUD), ARCH. NOT.: *Minutes d'un not. inconnu*.
- 6461.** 43×58 r. Vérone, 1467. A. COM. A. 54: *SS. Jacopo e Lazzaro*.
- 6462.** 32×42. Vicence, 1478. A. NOT.: *Testamenti*.
- 6463.** 36,5×50 r. Bamberg, 1484 dans: *Canoniarum Horar. Liber*, impr. par Sensenschmidt & Petzensteiner (exempl. du Musée germanique de Nuremberg).
- 6464.** 30×41 r. Seule marque, posée à l'angle de la feuille. Venise, 1499. FLORENCE, A. DI STATO: *Lettere esterne* XII. Var. ident.: Udine, 1504. — Voy. Urbani (pl. VIII, n° 15), Venise, 1499.
- 6465.** 26×33. Pierrecourt, 1556. A. HAUTE-SAÛNE, H. 20: *Reconnaisances de la Commanderie d'Aumonières*.
- 6466.** 27×36. Caen, 1551. A. CALVADOS, D. 66: *Conclusions de l'Université*.
- 6467.** 27×37. Beauvais, 1567. A. OISE, H. 1608: *Abbaye de St-Lucien. Reconnaisances à St-Jean des Viviers*.

Fleur à six pétales.

Cette classe présente des types variés; ceux sur tige sont rares. Les trois plus anciens spécimens appartiennent au XIII^e s. et l'un d'eux présente un exemple intéressant de filigrane triple. La plus grande partie des figures de la fleur à six pétales sont de provenance italienne et la marque était devenue banale dans la Lombardie au point que les papetiers y avaient ajouté des signes particuliers ou des initiales, ainsi que le montrent les types 6515 à 6526. Le 6485 peut être rapproché d'une tête de bœuf qui porte, pendu au museau et s'élevant entre les cornes, une marque similaire, filigrane très abondant dans la seconde moitié du XV^e s. et qui était la marque de la famille Scantio de Brescia. Nul doute que le 6485 n'ait la même provenance. Le groupe des 6528 à 6535, qui doit être rapproché du groupe des fleurs similaires à sept (ou huit) pétales n° 6575 à 6583, est originaire du sud-ouest de la France. Le 6551 posé vers le centre de la feuille est une marque genevoise.

6468. Filigr. posé au centre de la feuille. Bologne, 1292-99. A. DI STATO: *Podestà*.

6469. 32×47 r. Filigr. triple mêlé avec une autre var. simil. **Bologne**, 1298. *IBID.* : *id.*
6470. Filigr. double. **Sienne**, 1300-01. Filigr. emprunté à Likhatscheff (n^{os} 19 et 20).
6471. 31,5×48 r. Filigr. posé au centre de la feuille. **Reggio-d'Emilie**, 1320. A. COM. : *Minutes de not.*, t. 6.
6472. 30×45 r. **Gênes**, 1328. A. DI STATO : *Not.* n^o 181. *Minute di Benedetti Vivaldi.*
6473. 29×41 r. **Belmont** (Ain), 1366. A. JURA : *Terrier*, n^o 2.
6474. 30×45. **Grenoble**, 1372. A. ISÈRE, B. 2706 : *Etat des feux.* — Voy. J. Camus : *Les voyages de Mandeville* copiés pour Valentine de Milan dans la *Revue des Biblioth.*, t. IV (1894) filigr. n^o 1, ms. auquel l'auteur assigne la date de 1388.
6475. **Paris**, 1387. A. NORD, B. 1 : *Lettres missives.* Var. simil. : **Gand**, 1387 ; **Ruplemonde**, 1387 ; **Paris**, 1388.
6476. 29,5×44. **Grenoble**, 1392. A. ISÈRE, B. 2726 : *Revision des feux.* Var. ident. : **Paris**, 1399.
6477. **Capdenac**, 1424-31. A. TARN-ET-GARONNE : *Fonds d'Armagnac. Reconnaissances.*
6478. 28,5×? r. **Genève**, 1429. A. D'ÉTAT : *Procès criminels. Procès de P. Cohenier et P. Pilleron.*
6479. 29×41. **Mirabello**, 1442. **TURIN**, A. D'ÉTAT : *Reconnaissances*, t. 31.
6480. 29×40. **Lyon**, 1463. A. MUN. BB. 9 : *Actes consulaires.*
6481. 30×42. **Bergame**, 1462. A. NOT. : *Minute di Seminati Paolo.*
6482. **Milan**, 1470. A. DI STATO : *Doc. dipl.*
6483. 29×41. **Udine**, 1486-87. B. & A. COM. : *Annalia pubblica*, n^o 36.
6484. 27×37. **Milan**, 1599. A. DI STATO : *Doc. dipl.* Var. simil. : **Milan**, 1609.
6485. 40×58 r. **Augsbourg**, 1471. STADTARCH. : *Baumeister Amtbuch.* Var. simil. sur pap. de 48,5×65 r. : **Nuremberg**, 1498 ; **Ingolstadt**, 1524. — Voy. Hausmann (n^o 28), de 1511.
6486. 30×42. **Sion**, 1392. A. CHAPITRE DE VALÈRE : *Not.*, t. 43. Var. simil. : **Milan**, 1391 ; **Babenhausen**, 1394 ; **St-Gall** ?, 1396 ; **Magdebourg**, 1396 ; **Cologne**, 1398 ; **Lubeck**, 1400. — Voy. Kirchner (n^o 73), **Francfort-sur-le-Mein**, 1394.
6487. Filigr. posé vers le haut du feuillet. **Amalfi**, 1448. A. *privées de Matteo Camera*, à **Amalfi**.
6488. **Vercell**, 1461. A. DI STATO : *Doc. dipl.*
6489. **Reggio d'Emilie**, 1385-86. A. COM. : *Calque communiqué par le prof. Camus.*
6490. 29×41. **Forcalquier**, 1437. A. BOUCHES-DU-RHÔNE, B. 1901 : *Cptes de la claverie.*
- 6491 et 6492. 32×44 r. **Lucques**, 1330. A. DI STATO : *Anziani.* Ces deux var. sont mêlées.
6493. 29,5×43. **Milan**, 1380. A. DI STATO : *Paci e Feudi A.* Var. simil. : **Mantoue**, 1380-83.
6494. **Reggio-d'Emilie**, 1385-87. A. COM. : *Calque communiqué par le prof. Camus.*
6495. **Waldesperg**, 1388. COLOGNE, STADTARCH. : *Litteralien.* — Voy. Kirchner (n^o 71), **Francfort-sur-le-Mein**, 1380.
6496. 30×44. **Montbrison**, 1393/1402. A. LOIRE, B. 1959 : *Prévôté de Bellegarde.* Var. simil. : **Forez**, 1407/20.
6497. 30×41. **Genève**, 1460. A. D'ÉTAT : *A cause de la cure de Peicy, Reconnaissances par Manigod.*
6498. 29,5×40 r. **Milan**, 1462. A. DI STATO : *Arch. di Panigarola F.* Var. simil. : **Vercell**, 1468 ; **Lodi**, 1480.
6499. **Waldenberg**, 1470. MUNICH, ALLG. REICHS-ARCH. XV. 8. 5 : *Cassasachen*, n^o 25.
6500. 41×57 r. **Prague**, 1477. STADTARCH., n^o 994 : *Privilegiorum, Statutorum et Decretorum.* Var. ident. : **Ulm**, 1473, dans G. Durandus : *Rationale divinorum officiorum*, f^o, impr. par J. Zeiner ; **Augsbourg**, 1477-82. — Voy. Sotheby (*Typography*, n^o 32), **Mantoue**, 1479.
6501. **Attendolo**, 1475. **MILAN**, A. DI STATO : *Doc. dipl.* — Voy. Heitz (*Incunables*, n^{os} 364, 365, 367, 368, 438), **Strasbourg**, 1483 et autres impr. antérieures, *absque nota.*
6502. 37×51 r. **Milan**, 1474 dans Ambrosius : *De officiis ministrorum*, impr. par Vardarfer, 4^o. Var. ident. : **Nuremberg**, 1486 dans G. Durandus : *Speculum judiciale*, 3 vol. f^o, impr. par A. Koberger.
6503. 31×43 r. **Strasbourg**, 1483. LEIPZIG, BUCHHÄNDLER-BÖRSENVEREIN : *Papiersammlung.*
6504. 26×41 r. **Milan**, 1487. A. DI STATO : *Doc. dipl.* — Voy. Midoux & Matton (n^o 412), ms. s./d.
6505. **Strasbourg**, 1490-97. Filigr. emprunté à Heitz (*Incunables*, n^{os} 359 à 362).
6506. 41×57 r. **Augsbourg**, 1517. STADTARCH. : *Baumeister Amtbuch.*
6507. 28,5×40. **Trente**, 1535. **MILAN**, A. DI STATO : *Doc. dipl.* Var. ident. : **Milan**, 1535.

6508. 29×40. **Vigliano**, 1541. MILAN, A. DI STATO : *Doc. dipl.*
6509. 29×39. **Turin**, 1544. A. D'ETAT : *Emoluments du conseil.*
6510. 28,5×39. **Arezzo**, 1555. MILAN, A. DI STATO : *Doc. dipl.*
6511. 27,5×37. **Milan**, 1560. IBID. : *id.*
6512. 27,5×38. En plusieurs var. simil. : **Milan**, 1570-90. IBID. : *id.*
6513. 29×41. **Bayonne**, 1571. A. MUN. FF. 4 : *Jurisdiction de l'échevinage.*
6514. **Mayence**, 1577. CARLSRUHE, GENERAL-LANDESARCH. : *Ausland*, n° 53. *Germersheim, Zollprotokolle.*
6515. 30×41. **Milan**, 1449. A. DI STATO : *Doc. dipl.* Var. simil. : **Innsbruck**, 1468. — Voy. Heitz (*Incunables*, n° 445) [**Strasbourg**, 1475], *impr. absque nota.*
6516. 29×42. **Bergame**, 1444. A. NOT. : *Minute di Vitalba Pezzolo*, n° 1.
6517. **Milan**, 1455. A. DI STATO : *Doc. dipl.*
6518. **Milan**, 1473. IBID. : *id.*
6519. 27,5×38. **Milan**, 1530. IBID. : *id.*
6520. 28,5×39 r. **Milan**, 1530. IBID. : *id.*
6521. 28×37. **Milan**, 1530 ? IBID. : *id.* Var. ident. : **Milan**, 1555.
6522. 28×37. **Milan**, 1565. IBID. : *id.*
6523. 28,5×40. Quelquefois la lettre C fait défaut. **Milan**, 1545. IBID. : *id.* Var. ident. : **Pavie**, 1550.
6524. 28×39. **Pavie**, 1550. MILAN, IBID. : *id.* Var. ident. : **Côme**, 1550.
6525. 28×39. **Pavie**, 1555. MILAN, IBID. : *id.*
6526. 27,5×38. **Milan**, 1588. IBID. : *id.*
6527. 32×46 r. Filigr. posé vers le centre de la feuille. **Bologne**, 1303. A. DI STATO : *Podestà.*
6528. 28×40. Filigr. posé au bord de la feuille. **Navarreinx**, 1549. A. BASSES-PYRÉNÉES, E. 1623 : *Minutes de not.*
6529. 32×42. **Cobourg**, 1552. WEIMAR, SÄCHS.-ERNEST. GESAMTARCH. B b. 906. **Cobourg**.
6530. 29×38. **Navarreinx**, 1566. A. BASSES-PYRÉNÉES, E. 1630 : *Minutes de not.*
6531. 29×41. **Lectoure**, 1574. A. GERS, B. 15^{bis} : *Délib. du conseil de la sénéchaussée d'Armagnac.*
6532. 28×39. **Lucq**, 1582. A. BASSES-PYRÉNÉES, E. 1428 : *Minutes de not.*
6533. 26×36. **Agen**, 1589. A. MUN. C.C. 324 : *Cptes de la communauté.*
- Var. du groupe 6528 à 6533, toutes à six pétales, avec un petit cercle au centre et sur pap. de 26×36 environ : **Toulouse**, 1569-81 ; **Tarbes**, 1571 ; **Navarreinx**, 1575 ; **Périgueux**, 1579 ; **Montauban**, vers 1588. — Voy. Likhatscheff (n° 3123), ms. de 1573.
6534. 28×39. **Bordeaux**, 1581. A. GIRONDE : *Not. P. Castaigne*. Var. avec un petit cercle au centre : **Bayonne**, 1584.
6535. 28×40. **Bayonne**, 1582. A. MUN. C.C. 215 : *Lettres patentes des rois de France.*
6536. 30×45. **Grenoble**, 1338. A. ISÈRE, B. 2609 : *Hommages rendus aux dauphins*. Var. ident. : **Provence**, 1338.
6537. 26×36 r. **Avignon**, 1387. ROME, A. VATICANO, n° 55 : *Curie Processus Avenionem* 1380-1406.
6538. **Montpellier**, 1404. A. MUN. : *Pièces annexes des registres des conseils, extraites des minutes de not.* Var. ident. : **Annecy**, 1404.
6539. **Piémont**, 1373/90. Calque communiqué par M^r Vaccarone et tiré des *Consignamenti in Val d'Aosta*.
6540. 30×45. **Zurich**, 1391. STAATSARCH. : *Rath's und Richtbuch*, n° 5. Var. simil. : **Zurich**, 1391 ; **Belgioso**, 1391 ; **Milan**, 1391-93 ; **Bürglen** (Suisse), 1395. — Voy. Kirchner (n° 72), **Francfort-sur-le-Mein**, 1394 ; **Piekosinski** (n° 670), ms. de 1395.
6541. 29,5×42. **Milan**, 1425. A. NOT. : *Minute di Buzzi Maffioli*. Var. simil. : **Bergame**, 1420 ; **Montalto** (Piémont), 1444 ; **Crème**, 1455 ; **Carra-vagio** (Milanais), 1456.
6542. 30×43. **Castignole**, 1468. MILAN, A. DI STATO : *Doc. dipl.*
6543. 30,5×47 r. Filigr. posé vers le centre de la feuille. **Bergame**, 1319. A. NOT. : *Minute di Sorjario Girardo*. Var. simil. : **Bergame**, 1323.
6544. **Gênes**, 1420. A. DI STATO : *Raccoltà di Carte*. — Voy. Stoppelaar (pl. IV, n° 9), **Zélande**, 1419.
6545. **Strasbourg**, 1472. Filigr. emprunté à Heitz (*Incunables*, n° 337 à 343).
6546. **Venise**, 1476. Filigr. emprunté à Ongania (p. 48, n° 2).
6547. 27×35. **Bergame**, 1515. A. NOT. : *Minute di San Pellegrino Giacomo*, n° 5.
6548. 30×40. **Vicence**, 1520. A. NOT. : *Testamenti*.
6549. 29×38. **Toulouse**, 1560. A. MUN. C.C. 1179 : *Pièces à l'appui des Cptes*. Var. simil. : **Toulouse**, 1569 ; **Tulle**, 1570.

6550. 38,5×55 r. **Verrue**, 1574. TURIN, A. D'ÉTAT : *Reconnaissances par Valerio*, t. 30.

6551. 38×49 r. Filigr. posé vers le centre de la feuille. **Genève**, 1561 dans la *Bible* impr. par Rebul (le *Nouveau-Testament* est impr. par C. Badius). Var. ident. dans Marloratus : *Esaiæ prophetæ expositio catholica*, impr. par H. Estienne, Genève, 1564 et *Novi testamenti expositio catholica*, du même impr. et de la même année.

Fleur à 7 pétales.

Les types 6552 à 6572, bien que n'étant pas tous du même style sont probablement de provenance italienne et, pour la plupart, lombarde. Deux figures, les 6573 et 6574, sont portées par une tige et bien que le 6573 n'ait été jusqu'ici signalé qu'en Allemagne, nous le croyons d'origine milanaise.

Les types 6575 à 6583 doivent être rapprochés des n° 6528 à 6535 (fleur à 6 pétales), comme eux, ils proviennent du sud-ouest de la France.

6552. 31,5×48 r. Filigr. posé vers le centre de la feuille. **Reggio-d'Emilie**, 1320. A. COM. : *Not.*, n° 6.

6553. 29,5×43. **Lubeck**, 1398. STAATSARCH. : *Zollregister*. Var. simil. : **Pont-à-Mousson**, 1398 ; **Lubeck**, 1399. — Voy. Kirchner (n° 74), **Frankfort-sur-le-Mein**, 1396.

6554. 30×42 r. **Chillon**, 1400. LAUSANNE, A. D'ÉTAT : *Cptes du châtelain*. Var. simil. : **Genève**, 1403 ; **St-Maurice** (Valais), 1403 ; **Nyon**, 1405.

6555. 29,5×41 r. **Roquefeuil**, 1402. A. TARN-ET-GARONNE : *Fonds d'Armagnac. Reconnaissances*. Var. simil. : **Ambérieu**, 1411 ; **Lyon**, 1421.

6556. **Lodi**, 1459. MILAN, A. DI STATO : *Doc. dipl.* Var. simil. : **Milan**, 1463-70 ; **Coire**, s. d.

6557. 29,5×41. Filigr. posé près du centre de la feuille. **Milan**, 1462. IBID. : *Arch. di Panigarola* DD. — Voy. Heitz (*Incunables*, n° 407 à 412), **Strasbourg**, impr. *absque nota*.

6558. 31,5×43. **Würzburg?** 1466. UNIV.-B. : *Reuss's Papiersammlung*.

6559. **Strasbourg**, 1484. Filigr. emprunté à Heitz (*Incunables*, n° 377).

6560. 40,5×57 r. **Verceil**, 1473. TURIN, A. D'ÉTAT : *Reconnaissances par Venatoris et Ritio*, n° 46 et 48. — Voy. Jansen (n° 152), **Reutlingen**, sous les presses de Jean Otmar.

6561. **Strasbourg**, 1473. Filigr. emprunté à Heitz (*Incunables*, n° 373).

6562. 39×56 r. **Nuremberg**, 1474 dans Th. de Aquino : *Summa*, impr. par Sensenschmid et Friesner. Var. ident. dans : *Sermones aurei*, impr. par J. Zeiner, **Ulm**, 1475 ; dans Petri Brixensis : *Repertorium*, impr. par Friesner et Sensenschmid, **Nuremberg**, 1476 ; et dans Reynerus de Pisis : *Pantheologia*, impr. par A. Koberger, **Nuremberg**, 1477. — Voy. Jansen (n° 142), **Mayence**, 1473-77 ; Heitz (*Incunables*, n° 469), **Strasbourg**, impr. *absque nota*.

6563. Filigr. emprunté à Heitz (*Incunables*, n° 428), **Strasbourg**, impr. *absque nota*.

6564. 29×41. **Villiano**, 1490. MILAN, A. DI STATO : *Doc. dipl.*

6565. 29×42. **Milan**, 1493. A. DI STATO : *Arch. di Panigarola* E E. Var. simil. : **Parme**, 1508 ; **Asti**, 1512.

6566. 34×46 r. **Cologne**, 1500 (?). UNIV.-B. : *Reuss's Papiersammlung*.

6567. 30×40. **Ferrare**, 1502. MODÈNE, A. DI STATO : *Not. ducali*, t. 52. *Minute di De Receptis Leonellus*. Var. simil. : **Milan**, 1512.

6568. 29×40. **Vicence**, 1519. VENISE, A. DI STATO : *Lettere dei Rettori*, n° 223.

6569. 29×40,5. **Milan**, 1526. A. DI STATO : *Doc. dipl.* Var. simil. : **Bergame**, 1529 ; **Milan**, 1530.

6570. 28,5×40. Filigr. posé vers le centre de la feuille. **Milan**, 1541. IBID. : *id.*

6571. **Lucerne**, 1481. Zoug. STAATSARCH. : *Eidgenös. Abschiede*, B. 4. Var. simil. : **Soleure**, 1499.

6572. 25,5×33. **Auquainville**, 1572. A. CALVADOS : *Tabellionage*.

6573. 40×58 r. **Ulm**, 1473 dans G. Durandus : *Rationale divinatorum officiorum*, impr. par J. Zeiner. Var. simil. : **Ulm**, 1475, dans le même ouvrage du même imprimeur. *Die Bibel*, impr. par G. Zeiner, **Augsbourg**, 1477 ; Th. de Aquino : *Summa*, impr. par Sensenschmid et A. Frisner, **Nuremberg**, 1474 ; *Sermones aurei*, impr. par J. Zeiner, **Ulm**, 1475 ; Petri Brixensis : *Repertorium*, impr. par A. Frisner et J. Sensenschmid, **Nuremberg**, 1476 ; enfin **Bamberg** ou **Nuremberg**, 1446-1481. BAMBERG, KREISARCH. : *Ritter Lehenbuch*, n° 4. — Voy. Desbarreaux-Bernard (pl. II, n° 16), inc. de **Nuremberg** ; Jansen (n° 113), **Mayence**, 1475-77 (n° 153), **Nuremberg**, sous les presses de F. Creusner ; Sotheby (*Typography*, n° 69), **Nuremberg**, 1476 ; Bodemann (n° 44), **Ulm**, 1475 et (n° 195), **Cologne**, 1499 ; Heitz (*Incunables*, n° 469).

344 à 358), **Strasbourg**, 1474-78 et dans d'autres impr. antérieures, *absque nota*.

6574. 31×42. **Ferrare**, 1556. MODÈNE, A. DI STATO: *Not. ducali*, t. 29 B. *Minute di Ferrarini Jacobus*.

Les figures du groupe 6575 à 6583, à 7, 8, 9 et même 11 pétales, proviennent probablement du même battoir que celles à 6 pétales du groupe 6528 à 6535; elles ont en tous cas, avec elles, un air de famille très prononcé.

6575. 30×40. **Fronsac**, 1560. A. GIRONDE: *Minutes du not. Garitey*.

6576. **Bayonne**, 1565. A. MUN. CC. 341: *Pièces à l'appui des cptes*.

6577. 30×39. **Lubeck**, 1566. BRÈME, STAATSARCH. A 2. B 3: *Hansa Recesprotokolle*.

6578. 29×39. **Angoulême**, 1566. A. CHARENTE, E. 1223: *Not. J. Mousnier*.

6579. 29,5×39. **Toulouse**, 1569. A. MUN. CC. 1222: *Pièces à l'appui des cptes*.

6580. Filigr. emprunté à Likhatscheff (n° 3122), ms. de 1573.

6581. *IBID.* (n° 3124), ms. de 1573.

6582. 28,5×39. **Navarreinx**, 1575. A. BASSES-PYRÉNÉES, E. 1634: *Minutes de not.*

6583. 27×36. **Toulouse**, 1581. A. MUN. CC. 1265: *Pièces à l'appui des cptes*.

Fleur à 8 pétales.

Le type 6584, du XIII^e s., est un des plus anciens filigranes; la date de 1285 n'est pourtant pas absolument certaine. Nous croyons les n°s 6585 à 6607 originaires de la Lombardie; même les 6602, 6604 et 6605, qui se rencontrent surtout dans des incunables allemands. Il n'en est pas de même du 6608 qui mérite une mention toute particulière. C'est en effet le seul filigrane d'origine anglaise que nous reproduisons dans ce recueil. Bien qu'il soit inscrit dans un double cercle et qu'il dénote par là une imitation des marques italiennes, sa nationalité est hors de doute. C'est la marque du papier fabriqué par John Tate à Herford, vers la fin du XV^e s. Le compte des dépenses de Henri VII prouve qu'il visita ce moulin le 25 mai 1496. Un des ouvrages imprimés par Wynkyn de Worde: Bartholomæus, *De proprietatibus rerum*, s. d. mais qu'on croit de 1496, est imprimé sur ce papier, de même que la *Golden Legend*, du même imprimeur, daté de 1498. Les 6609 à 6612

portent à l'intérieur de la fleur une ou deux lettres, d'une lecture difficile; il faut probablement y voir un M. Le 6613 doit être rapproché du 6562, à 7 pétales, son contemporain. Le 6614, de provenance allemande, est peut-être des armoiries. Deux seuls types de fleur à 8 pétales sont supportés par une tige, les 6615 et 6616; tous deux sont d'origine italienne.

6584. Filigr. posé vers le centre de la feuille. **Bologne**, 1285? A. DI STATO: *Podestà*. Var. ident.: **Bologne**, 1294-97.

6585. **Reggio-d'Emilie**, 1390. A. COM.: (Calque communiqué par M. le prof. Camus à Turin).

6586. 29,5×43. **Pignerol**, 1390. A. COM. I. 4.

6587. 29,5×43. **Grenoble**, 1392. A. ISÈRE, B. 2726: *Révision des feux*. Var. simil.: **Rodez**, 1392; **Muret**, 1392/1402; **Capdenac**, 1393; **St-Marcellin**, 1394-1405; **Gray**, 1399; **Sion**, 1401; **Perpignan**, 1402.

6588. 28×41 r. **Milan**, 1394. A. DI STATO: *Arch. di Panigarola A*. Var. simil.: **Sion**, 1417.

6589. 30×45. **Astaffort**, 1397. A. LOT-ET-GARONNE, E. suppl. 123^{bis}: *Not. Garcis de Gruyères*.

6590. 30×44. **St-Marcellin**, 1410. A. ISÈRE: *Cptes du châtelain*.

6591. **Schaffouse**, 1418. B. DES ANTIQ. VEREINS: *H. W. Harder's Papiersammlung*. Var. ident.: **Zurich**, 1412/1515; **Milan**, 1420-25; **Sargans**, 1422.

6592. 29,5×42. **Bergame**, 1430. A. NOT.: *Minute di da Brambilla*, n° 2. Var. simil.: **Milan**, 1434; **Palerme**, 1434; **Lucques**, 1440; **Bergame**, 1442.

6593. 30×41. **Milan**, 1447. A. DI STATO: *Doc. dipl.*

6594. 30×42. **Pavie**, 1454. MILAN, *IBID.*: *id.*

6595. 29,5×42. **Milan**, 1448. *IBID.*: *id.*

6596. 41×56 r. **Churwalden**, 1461/64. COIRE, A. EPISC.: *Cartulaire*. Var. simil.: **Milan**, 1468; **Montbrison**, 1475; **Sargans**, 1477. — Voy. Midoix & Matton (n° 413), ms. s. d.; Sotheby (*Typography*, n° 69), **Nuremberg**, 1476; Heitz (*Incunables*, n°s 375, 376 et 378 à 406), **Strasbourg**, 1468.

6597. 29×40 r. **Chiavenna**, 1465. MILAN, A. DI STATO: *Doc. dipl.* Var. simil.: **Milan**, 1472.

6598. 29×43 r. **Milan**, 1475 dans le *Missale*, impr. par Zarot. Var. simil.: [**Esslingen** vers 1473] dans Niger: *Der Stern Meschiah*, impr. par Conrad Fyner, 4^e. — Voy. Sotheby (*Typography*, n° 62), **Milan**, 1475.

- 6599. Alexandrie**, 1475. MILAN, A. DI STATO : *Doc. dipl.* Var. ident. : **Milan**, 1475, dans le *Missale*, impr. par Zarot ; **Pavie**, 1481, dans Ant. Guainer : *Omnes tractatus ad diversas corporis humani egritudines*, f°, impr. par A. de Carchano.
- 6600. Milan**, 1480. IBID. : *id.* Var. ident. : **Crémone**, 1484. — Voy. Portal (pl. III, n° 12), **Pavie**, 1487.
- 6601. Lecco**, 1480. MILAN, IBID. : *id.* Var. simil. : **Milan**, 1485 ; **Milan**, 1480 dans Tite Live : *Decades quæ supersunt*, f°, impr. par Zarot ; **Pavie**, 1487 dans Crassus : *Repetitio. Tractatus iudiciorum*, f°, impr. par F. de Gyrardenghis. — Voy. Likhatscheff (n° 3626), ms. de 1482.
- 6602.** 38×55 r. à 40,5×57 r. **Augsbourg**, 1472 dans *Heyliger Leben*, impr. par G. Zeiner. Var. simil. : **Augsbourg**, 1473, dans Comestor : *Historia scolastica* du même impr. ; **Nuremberg**, 1473, dans Reynerus de Pisis : *Pantheologia*, impr. par Sensenschmid et Kefer ; **Nuremberg**, 1474, dans Th. de Aquino : *Questiones de duodecim quodlibet*, des mêmes impr. ; **Augsbourg** [1477], *Die Bibel*, attribué à G. Zeiner (Hain n° 3134) ; **Ulm**, 1475, dans *Sermones aurei*, impr. par J. Zeiner ; **Nuremberg**, 1476, dans Petrus Brixensis : *Repertorium*, impr. par Sensenschmid et Frisner ; **Nuremberg**, 1477, dans Reynerus de Pisis : *Pantheologia*, impr. par A. Koberger ; **Nuremberg**, 1478, dans Lud. de Saxonia : *Meditationes*, du même impr. ; **Bamberg**, 1484, dans *Canonicarum horar. liber*, impr. par Sensenschmid et Petzensteiner ; **Bamberg**, 1490, dans *Liber missalis*, des mêmes impr. — Voy. Jansen (n° 130), **Mayence**, 1372-77 ; Sotheby (*Typography*, n° 67), *Biblia latina*, à la lettre R bizarre.
- 6603.** 42,5×60. **Milan**, 1475, dans le *Missale Ambrosium*, impr. par A. Zarot ; dans H. de Gorichem : *Questiones theologicae, juxta processum doctoris angelici, absque nota* [impr. par C. Fyner, **Esslingen**, 1473]. Var. ident. : **Milan**, 1490. A. DI STATO : *Doc. dipl.* — Voy. Desbarreaux-Bernard (pl. XXI, n° 28), **Paris**, 1482.
- 6604. Strasbourg**, 1483. Filigr. emprunté à Heitz (*Incunables*, nos 426 et 341), et dans d'autres impr. antér. *absque nota*.
- 6605.** 39,5×57 r. à 40,5×66 r. **Nuremberg**, 1470, dans Franciscus de Retza : *Comestorium viciorum*, s. n. (Hain, 13884) ; *id.* 1471, dans *Tract. in moralibus B. Gregorii pape*, impr. par Sensenschmid et Kefer ; *id.* 1473, dans Reynerus de

Pisis : *Pantheologia*, des mêmes impr. ; *id.* 1476, dans Petrus Brixensis : *Repertorium*, impr. par Sensenschmid et Frisner ; *id.* 1476, dans J. de Voragine : *Legenda Sanctorum*, f°, des mêmes impr. ; *id.* 1477, dans Reynerus de Pisis : *Pantheologia*, impr. par A. Koberger ; *id.* 1478, dans Lud. de Saxonia : *Meditationes*, du même impr. ; *id.* 1485, dans Vincent de Beauvais : *Speculum morale*, du même impr. ; **Augsbourg**, 1472, dans *Heyliger Leben*, impr. par G. Zeiner ; *id.* [1477], dans *Die Bibel* (attrib. à G. Zeiner ; v. Hain, n° 3134) ; **Ulm**, 1475 dans G. Durandus : *Rationalis*, impr. par J. Zeiner ; *id.* 1475, dans *Sermones aurei*, du même impr. ; **Bâle**, 1479, dans Augustin : *De civitate Dei*, impr. par M. Wensler ; dans H. de Gorichem : *Questiones theologicae, etc. absque nota* (attribué aux presses de C. Fyner, **Esslingen**, vers 1473) ; **Milan**, 1480, dans Tite-Live : *Decades quæ supersunt*, f°, impr. par A. Zarot ; *id.* 1481, dans Aeneas Silvius : *Epistola in pontificatu*, (Pie II), du même impr. ; *id.* 1485-86, dans J. Berthacinus : *Repertorium utriusque juris*, 3 vol. f°, impr. par L. Nachel et U. Zinzeler. — Voy. Heitz (*Incunables*, nos 432, 433 et 446 à 465), **Strasbourg**, 1473, et autres impr. antér. et postér. *absque nota*. Castan signale cette marque (marguerite à 8 feuilles, à milieu crucifère) dans plusieurs inc. *absque nota* et dans une impr. de **Milan**, 1479 ; Desbarreaux-Bernard (pl. XXV, n° 29), *absque nota* ; Jansen (n° 137), **Mayence**, 1473-77 ; **Reutlingen**, sous les presses de Jean Otmar et **Strasbourg**, sous celles de Jean Mentell ; Sotheby (*Typography*, n° 67), dans une *Biblia latina, absque nota*, impr. avec la lettre R bizarre.

6606. 41,5×57. **Nuremberg**, 1476, dans J. de Voragine : *Legenda Sanctorum*, impr. par A. Sensenschmid et A. Frisner. — Voy. Heitz (*Incunables*, nos 466 à 468), **Strasbourg**, 1476, et autres impr. antér. *absque nota*.

6607. 28×39. **Milan**, 1555. A. DI STATO : *Doc. dipl.*

6608. Londres, 1496-98. Filigr. emprunté à Jenkins¹.

6609. Reggio-d'Emilie, 1392. A. COM. : *Calque communiqué par M. le professeur Camus à Turin.*

¹ *Early attempts at paper-making in England, 1495-1586*, dans *The Library Association Record*. Londres, sept. et nov. 1900 et mai 1901.

- 6610.** 29×42. **Milan**, 1396. A. NOT. : *Minute di Buzzi Giorgio*.
- 6611.** 30×42. Lettre intérieure indistincte. **Perpignan**, 1413. A. PYRÉNÉES-ORIENTALES, B. 199 : *Manuel de Jacques Nadal*.
- 6612.** **Pavie**, 1466. MILAN, A. DI STATO : *Doc. dipl.*
Var. simil. : **Pavie**, 1470.
- 6613.** 29×40. **Milan**, 1468. IBID. : *id.* Var. simil. sur pap. de 41,5×57 dans J. de Voragine : *Legenda Sanctorum*, impr. par J. Sensenschmid et A. Frisner, **Nuremberg**, 1476.
- 6614.** **Brandebourg**, 1564. BERLIN, GEHEIM-STAATS-ARCH. : *Correspondenz mit dem Kaiserl. Hofe*, R. I. 2. Var. simil. : **Görlitz**, 1563-69 ; **Posen**, 1564 ; **Brandebourg**, 1567 ; **Brême**, 1575/77 ; **Wismar**, 1585.
- 6615.** 30×45. **Toulouse**, 1387. A. MUN. C.C. 691 : *Cptes des Recettes et Dépenses*.
- 6616.** 24,5×31. **Hesdin**, 1580. A. PAS-DE-CALAIS : *Greffe du Gros. Mariages*. Var. ident. : **Autun**, 1583.
- Fleur à 9 pétales.**
- Les types 6617 à 6623 sont d'un même style et de provenance lombarde. Les 6624 à 6625, fleur supportée par une tige, nous paraissent d'origine italienne.
- 6617.** 41×56 r. **Churwalden**, 1461/64. COIRE, A. EPISC. : *Cartulaire*.
- 6618.** 39×56 r. Filigr. posé vers le centre de la feuille. **Vercell**, 1474. TURIN, A. D'ÉTAT : *Reconnaisances par Venatoris et Ritio*, n° 27.
- 6619.** **Venise**, 1471. Filigr. emprunté à Ongania (p. 40, n° 3).
- 6620.** 39,5×56 r. **Masino**, 1473. TURIN, A. D'ÉTAT : *Reconnaisances par Venatoris et Ritio*, n° 42. Var. ident. : **Piémont**, 1473 ; **Vercell**, 1473. — Voy. Jansen (n° 140), **Mayence**, 1472-77 ; Sotheby (*Typography*, n° 67), dans une *Biblia latina, absque nota*, à la lettre R bizarre ; Heitz (*Incunables*, n°s 435 à 437 et 439 à 443), **Strasbourg**, s. d. et 1476.
- 6621.** 41,5×57. **Nuremberg**, 1476, dans J. de Voragine : *Legenda Sanctorum*, impr. par J. Sensenschmid et A. Frisner. Var. simil. : **Augsbourg**, 1484, et dans les inc. suivants : Th. de Aquino : *Glosa super quatuor Evangel*, impr. par A. Koberger, **Nuremberg**, 1474 ; Petri Brixensis : *Repertorium*, 3 vol. impr. par A. Frisner et J. Sen-

senschmid, **Nuremberg**, 1476 : *Die Bibel*, en 2 vol. impr. à **Augsbourg** (1477 ?) et attribué à G. Zeiner ; Lud. de Saxonia : *Meditationes*, impr. par A. Koberger, **Nuremberg**, 1478. — Voy. Desbarreaux-Bernard (pl. I, n° 1), inc. de **Weidenbach** (?) ; Jansen (n° 165), sous les presses de F. Creusner à **Nuremberg** et de J. Otmar, à **Reutlingen** ; Sotheby (*Typography*, n° 69), **Nuremberg**, 1476 ; Heitz (*Incunables*, n°s 413 à 425 et 472 à 474), **Strasbourg**, s. d. et 1474.

6622. 47,5×65 r. **Nuremberg**, 1485, dans Vincent de Beauvais : *Speculum morale*, impr. par Koberger et dans Jean de Balbi : *Catholicon, absque nota*, impr. à la lettre R bizarre.

6623. Filigr. emprunté à Heitz (*Incunables*, n° 470), **Strasbourg**, s. d., sous les presses de Mentelin.

6624. 30×43. **Bretagne**, 1460. A. LOIRE-INFÉR. E. 131 : *Plumitif des séances du conseil ducal*.

6625. 30×40,5. **Bergame**, 1587. A. NOT. : *Minute di Rota Gasparino*, n° 3.

Fleur à 10 pétales.

Les deux types de fleur à 10 pétales sont de provenance italienne, probablement lombarde.

6626. 38,5×53. **Bamberg** ou **Nuremberg**, 1446/81. BAMBERG, KREISARCH. : *Ritter Lehengut*, n° 4.

6627. 29×40. **Milan**, 1517. A. DI STATO : *Arch. di Panigarola* II.

Fleur en forme de rose.

Quelques-unes des fleurs à pétales doubles de la famille précédente peuvent représenter des roses ; mais dans les figures de ce groupe le fait est certain, c'est bien la reine des fleurs que les filigranistes ont voulu représenter. La provenance des différents types est souvent douteuse. Le 6629 est certainement italien et, dans les Etats de Venise, à Salo en particulier, on fabriquait au XVII^e s. du papier qui, outre le filigrane et la contremarque à l'angle inférieur de la feuille portait les mots « *alla rosa* ». Mais quelques spécimens sont de provenance française et le nom de B. Raulet qui accompagne les n°s 6632 et 6633 ne laisse pas de doute à cet égard.

6628. 29,5×42. **Cuy** (près Argentan), 1484. A. ORNE : *Plaids et assises*.

6629. 29×42 r. **Rome**, 1490. VÉRONE, A. COM. : *Ospe-dale A*, n° 7. *Lettres d'envoyés de Vérone*.

6630. 26,5×34. **Arras**, 1550. A. PAS-DE-CALAIS : *Greffe du Gros. Mariages et testaments*.

- 6631.** 32,5×42. Filigr. indistinct. **Francfort-sur-le-Mein**, 1570. MUNICH, KÖNGL. B. : *Collectio Camerariana*, n° 13.
- 6632.** 31,5×43. **St-Laurent-le-Royal**, 1579. LILLE, A. NORD : *Chambre des cptes. Lettres* 1571-83.
- 6633.** 32×42. **Damme**, 1594. BRUGES, A. D'ÉTAT : *Cptes d'Eglise*, n° 11,939. Var. ident. : **Vasse-nære**, 1594. *IBID.* : *id.* n° 13,728 ; **Arras**, 1595.
- 6634.** 34×47 f. **Angers**, 1582-86. A. MAINE-ET-LOIRE, E. 107, 110 et 113 : *Cptes de l'Hôtel-Dieu*. Var. ident. : **Guingamp**, 1591.
- 6635.** 26,5×33. **Dijon**, 1595. A. CÔTE-D'OR, B. 108 : *Causes de la Cour des cptes*.

Fleur en forme de tulipe.

La fleur en forme de tulipe ou de campanule, ou, comme l'appellent Urbani et Midoux et Matton, de fleur de grenadier, est une marque exclusivement italienne. Les plus anciens spécimens de cette fleur s'élevant seule, entre deux feuilles, remontent au XIV^e s. Au siècle suivant, le dessin devient plus élégant et les trois groupes, 6640 à 6643, 6644 à 6652, 6653 à 6658, marquent des étapes successives ou peut-être les produits de battoirs différents. Les figures 6659 à 6666 ne rentrent dans aucun des trois groupes précédents ; plusieurs sont peut-être des marques avariées.

Les n°s 6673 à 6679 représentent deux fleurs adossées, entre lesquelles s'élève une croix. Ce filigrane a été en usage une quarantaine d'années.

Trois fleurs, posées symétriquement sur la même tige constituent le groupe 6680 à 6684.

Enfin les n°s 6685 à 6690 représentent quatre fleurs, opposées deux à deux sur une tige terminée en croix.

- 6636.** **Montpellier**, 1345. A. MUN. D. II : *Pièces orig.* Var. ident. : **Pistoie**, 1346.
- 6637.** 27,5×43 f. **Draguignan**, 1367. A. BOUCHES-DU-RHÔNE, B. 1858 : *Cptes de la Claverie*.
- 6638.** **Florence**, 1372. SIENNE, A. DI STATO : *Carteggio*. Var. ident. : **Venise**, 1376.
Var. du groupe 6636 à 6638 : **Bourges**, 1363/1366 ; **Limoges**, 1366/75 ; **Milan**, 1367 ; **Pise**, 1369 ; **Paris**, 1369 ; **Gouda**, 1370 ; **Nieppe**, 1378. — Voy. Urbani (pl. IX, n° 16), **Padoue**, 1366 ; Zonghi (LXXI), **Fabriano**, 1376 ; Likhatscheff (n° 348), ms. de 1376.
- 6639.** 29,5×43 f. **Toulouse**, 1385. A. MUN. C.C. 689 :

Cptes des Recettes et Dépenses. Var. simil. : **Rodez**, 1388 ; **Montpellier**, 1388-90.

- 6640.** 28,5×43 f. **Montpellier**, 1435. A. MUN. : *Compois de Ste-Anne*. Var. simil. : **Rome**, 1435-43 ; **Montpellier**, 1436-39 ; **Pise**, 1438-47 ; **Avignon**, 1440 ; **Naples**, 1463 ; **Perpignan**, 1466. — Voy. Barone (n° 39), **Naples**, 1439 ; Midoux & Matton (n° 395), ms. s. d.
- 6641.** 41×57. **Sienna**, 1434-35. A. DI STATO : *Consiglio generale*, n° 223. Var. simil. : **Gênes**, 1439 ; **Le Puy**, 1439-53 ; **Forez**, 1439/69.
- 6642.** 41×58 f. **Florence**, 1440-41. A. DI STATO : *Deliberazioni dei Signori e Collegi*, n°s 42 et 43. Var. ident. : **Sienna**, 1441-42.
- 6643.** 41×58 f. **Utrecht**, 1446. STADARCH. : *Raadsdagelijksbaek*.
- 6644.** 39×43 f. **Rome**, 1443-47. A. DI STATO : *Secretaria di Camera*. Var. ident. : **Florence**, 1444-46. Var. simil. : **Pise**, 1445-48. — Voy. Keinz (n° 338), ms. du XV^e s. ; Midoux & Matton (n° 392), ms. de 1443.
- 6645.** 30×45. **Lucques**, 1445. A. DI STATO : *Podestà*, n° 1204. Var. ident. : **Perpignan**, 1449.
- 6646.** 30×45. **Perpignan**, 1456. A. PYRÉNÉES-ORIENTALES, B. 277 : *Manuel du not. Raphael Sacrista*. — Voy. Lisini (pl. III), de 1450.
- 6647.** 29×43 f. **Pise**, 1461. A. DI STATO : *Opera del Duomo*, n° 159. *Entrata e uscita*.
- 6648.** 29×44 f. **Pise**, 1466-67. *IBID.* : *id.* n°s 164 et 167. *Id.* Var. ident. : **Lucques**, 1467. Var. simil. : **Pise**, 1469 ; **Palerme**, 1470.
- 6649.** 32×44. **Bologne**, 1472. A. DI STATO : *Podestà*.
- 6650.** 40,5×57 f. **Florence**, 1442-47. A. DI STATO : *Deliberazioni dei Signori e Collegi*, n°s 48 et 55. Var. ident. : **Sienna**, 1443-44 ; **Lucques**, 1443-48.
- 6651.** 43,5×58 f. **Sienna**, 1552-54. A. DI STATO : *Consiglio generale*, n° 231.
- 6652.** 40,5×57 f. **Florence**, 1465. A. DI STATO : *Deliberazioni dei Signori e Collegi*, n° 76.
Var. du groupe 6650 à 6652 : **Grammont**, 1446 ; **Damme** (Belg.), 1457-67.
- 6653.** 29×43 f. **Naples**, 1449. A. DI STATO : *Privilegiorum diversorum*, n° 4. — Voy. Barone (n° 40), **Naples**, 1443.
- 6654.** 29×44 f. **Rome**, 1452-53. A. DI STATO : *Raccoltà di Carte*.
- 6655.** 29×42 f. **Palerme**, 1462. A. DI STATO : *Cancellaria*, n° 113. Var. simil. : **Pise**, 1464-69. —

- Voy. Keinz (n° 136), ms. de 1468; Likhatscheff (n° 513), **Pérouse**, 1456/58.
6656. 29×44. **Perpignan**, 1468. A. PYRÉNÉES-ORIENTALES, B. 294: *Notule du not. Bernard Rosa*. Var. simil.: **Lucques**, 1468. — Voy. Ongania (p. 48, n° 8), **Venise**, 1476.
6657. 30×45. **Crémone**, 1483. FLORENCE, A. DI STATO: *Lettere interne*, n° 8.
6658. 41×57 r. **Florence**, 1451. A. DI STATO: *Deliberazioni dei Signori e Collegi*, n° 62. Var. ident.: **Lucques**, 1455-57.
6659. 29×44. **Pistoie**, 1484. A. COM.: *Consiglio*, n° 66. Var. simil.: **Lucques**, 1486.
6660. 29×40 r. **Pistoie**, 1490. IBID.: *id.* n° 67.
6661. 30×44. **Lucques**, 1495. A. DI STATO: *Podestà*, n° 1702.
6662. 28,5×43 r. **Florence**, 1496. A. DI STATO: *Consulte e Pratiche*, n° 64.
6663. 29×44. **Lucques**, 1503. A. DI STATO: *Podestà*, n° 1801.
6664. 28×41 r. **Florence**, 1508. A. DI STATO: *Lettere interne*, n° 9. Var. simil.: **Catane**, 1508.
6665. **Sarragosse**, 1518. LILLE, A. NORD: *Chambre des Cptes. Lettres*.
6666. 42×55 r. **Grammont**, 1447-48. BRUXELLES, A. GÉN.: *Collect. de pap. filigr.*
6667. **Judenbourg**, 1457. GRAZ, STEIERM. LANDESARCH.: *Urkundensammlung*, n° 6629.
6668. 30×44. **Anvers**, 1461-62. A. MUN.: *Shepen-*
6669. 30×44. *brieven*.
6670. 30,5×44. En quatre var. simil.: **Paris**, 1401-1409. A. NAT. X¹⁰. 81 B, 83 D, 87 C, et 97 B: *Parlement. Accords*.
6671. **Venise**, 1497. Filigr. emprunté à Ongania (p. 123, n° 2).
6672. 28,5×41 r. En trois var. simil.: **Pise**, 1580-1589. A. DI STATO: *Opera del Duomo*, n°s 225, 234 et 236. *Entrata e uscita*.
6673. 29×44 r. Filigr. posé vers le centre de la feuille. **Bergame**, 1337-51. A. NOT.: *Minute di Panizzoli*, n°s 3 et 7.
6674. 29×42 r. **Bologne**, 1342. A. DI STATO: *Podestà*. Var. ident.: **Modène**, 1342; **Murano**, 1343.
6675. 30×45 r. **Trévise**, 1343. A. NOT.: *Minute di Lancenigo*.
6676. 30×44 r. **Fano**, 1365. MILAN, A. DI STATO: *Cartolar. di St-Patrignano*, n° 3.
- Var. du groupe 6674 à 6676, sur grosse verg. avec fils supplém. et verg. fine au haut et au bas

- de la feuille et souvent autour du filigr.: **Murano**, 1345; **Grenoble**, 1345-65; **Sion**, 1346; **Parme**, 1347; **Venise**, 1347; **Torcello**, 1347; **Trévise**, 1347; **Provence**, 1348; **Chartres**, 1348; **Palerme**, 1348; **Bologne**, 1348-51; **Udine**, 1350; **Reggio-d'Emilie**, 1351; **Maguelonne**, 1364; **Hambourg**, 1367; **Lucq**, 1367/69; **Fano**, 1368; **Paris**, 1369-74; **Florence**, 1370; **Pise**, 1370; **Montpellier**, 1372; **Limoges**, 1373/75. — Voy. Keinz (n° 348), ms. du XIV^e s.; Piekosinski (n° 354), ms. de 1352. Ce filigr. a été signalé dans le nord de la France en 1348 par de la Fons-Mélicoq¹.
6677. 30,5×45. **Pise**, 1366. A. DI STATO: *Provisiones Consili Major*, n° 61.
6678. **Paris**, 1371. A. NAT. X¹⁰, n° 22: *Parlement. Accords*.
6679. 40×57 r. **Malines**, 1338 (12). BRUXELLES, A. GÉN.: *Collect. de pap. filigr.* Var. simil.: **St-Gall?** 1354; **Constance**, 1368-71. — Voy. Kirchner (n° 130), **Francfort-sur-le-Mein**, 1349.
6680. 30×44. **Venise**, 1485. A. DI STATO: *Capi del Consiglio dei Dieci. Lettere*.
6681. 28,5×43 r. **Sermonetta**, 1507. MANTOUE, A. DI STATO: *Carteggio di Napoli*.
6682. **Rome**, 1503. MANTOUE, A. DI STATO: *Carteggio di Roma*.
6683. 43×57 r. **Rome**, 1545-50. A. DI STATO: *Secretaria di Camera*. — Voy. Zonghi (LXV, n° 2), **Fabriano**, 1543.
6684. 42×56 r. **Rome**, 1555-66. IBID.: *id.* Une fleur de même dessin que les 6683 et 6684, mais dans un écu allongé, au-dessus duquel est une étoile, se trouve à **Fabriano**, 1570.
- Quatre fleurs opposées deux à deux, sur une tige terminée en croix.**
6685. 31×45. **Pise**, 1368. A. DI STATO: *Opera del Duomo*, n° 32. *Entrata e uscita*. Var. simil. sur grosse verg. avec fils supplém.: **Montepulciano**, 1368; **Texel**, 1369; **Gouda**, 1370; **Sienne**, 1380. — Voy. Midoux & Matton (n° IX), **Midi de la France**, 1365; Zonghi (LXV), **Fabriano**, 1373.
6686. 30×45 r. **Texel**, 1380. LA HAYE, RIJKSARCH.: *Papierenverzameling*. Var. ident.: **Blaton** (Belg.), 1381; **Grenoble**, 1382.
6687. 30×44. **Perpignan**, 1391. A. PYRÉNÉES-ORIENTALES, B. 150: *Manuel du not. G. Resplant*.

¹ Bulletin du bouquiniste de A. Aubry, 1858, p. 482.

Var. ident. : **Montpellier**, 1393. Var. simil. : **Venise**, 1398 ; **Fano**, 1402.

6688. **Pise**, 1401. SIENNE, A. DI STATO : *Carteggio*.

— Voy. Keinz (n° 335), ms. du XIV^e s.

6689. 30×44. **Udine**, 1448. B. & A. COM. : *Annalia pubblica*, n° 29. Var. ident. : **Naples**, 1453. —

Voy. Likhatscheff (n° 959), **Russie**, 1431.

6690. 30×44. **Goritz**, 1454. INNSBRUCK, STATTHAL-
TEREIARCH. : *Sigismundiana*, n° XIII. *Miscellanea*.

— Voy. Zonghi (LXV, n° 1), **Fabriano**, 1452 et (LXV, n° 2), **Fabriano**, 1471.

Fleur (de formes variées) ou fleuron.

Tous les types placés dans cette famille sont de provenance italienne, sauf le 6698 qui est allemand et qui constitue une des marques du papetier Balthazar Schœner, de Wernigerode. (Voy. p. 349). Les figures 6699 à 6709 doivent représenter un œillet, dans un cercle, ou mieux dans un anneau, mais souvent elles sont d'un dessin si négligé qu'on ne sait plus ce qu'elles signifient. L'emploi du papier marqué de ce filigrane est limité à l'étroit espace compris entre Ferrare, Modène, Reggio et Mantoue. Hors de cette région, nous l'avons noté à Lucques et une fois à Venise. Quant au filigrane lui-même, selon une communication obligeante de M. le prof. J. Camus à Turin, il constitue l'emblème d'Hercule I^{er}, duc d'Este et de Ferrare (1471-1505), qui l'avait probablement adopté après avoir acquis la propriété de *Garofalo* (œillet), annexe de la vaste *tenuta* de Paviole. On sait que le peintre Benvenuto Tisio, dit le Garofalo (1481-1559), aimait à placer un œillet dans ses tableaux et que cette fleur figure notamment dans les deux portraits que cet artiste a faits de lui-même. Avait-il choisi cet emblème pour faire sa cour au duc de Ferrare ? Il est plus probable qu'il le considérait comme une sorte de signature et il serait possible, par analogie, que le filigrane de l'œillet soit la signature du battoir de Garofalo, s'il en existait un, ce que nous n'avons pas réussi à savoir.

6691. 32×46. **Torcello**, 1318. VENISE, A. DI STATO :

Podestà. — Voy. Bailo (n° 18), **Trévise**, avant 1325 ; Lisini (pl. III), de 1318.

6692. 30×45. **Naples**, 1455. A. DI STATO : *Privilegiorum diversorum*, n° 48.

6693. 28×42 r. **Rome**, 1484-89. A. DI STATO : *Secretaria di Camera*.

6694. 31,5×47 r. **Pistoie**, 1316. FLORENCE, A. DI STATO : *Doc. orig.* Var. simil. : **Artois**, 1317-18 ; **Gênes**, 1328.

6695. 32×47. **Gênes**, 1317. A. DI STATO : *Not.* n° 163. *Minute di Lanfranco De Nazario*. Var. simil. : **Sienna**, 1319 ; **Montpellier**, 1321.

6696. 31×46 r. **Gênes**, 1317. IBID. : *id.* Var. simil. : **Bologne**, 1318.

6697. 31×47 r. **Sienna**, 1317. A. DI STATO : *Misture di Bicherna*, n° 339. — Voy. Likhatscheff (n°s 51 et 52), **Sienna**, 1317.

6698. **Allemagne**, 1595. LEIPZIG, BUCHHÄNDLER-BÖRSENEREIN : *Papiersammlung*. Le nom qui entoure l'écu est bien certainement celui du papetier Balzer Schœner, à Wernigerode (voir les n°s 6127 et 6128).

6699. 33×47 r. **Ferrare**, 1472. MODÈNE, A. DI STATO : *Not. ducali*, n° 36. *Minute di Libranor*. — Voy. Portal (pl. III, n° 10), **Ferrare**, 1480 ; Likhatscheff (n°s 4200 et 4201), **Ferrare**, 1493.

6700. 30,5×41. **Reggio-d'Emilie**, 1477. A. COM. : *Mandati della Tesoreria*. Var. simil. : **Ferrare**, 1477-83 ; **Reggio-d'Emilie**, 1481 ; **Mantoue**, 1482. — Voy. Antonelli (pl. II, n°s 5 et 6 et pl. III, n° 6), **Ferrare**, 1476-97.

6701. 29,5×40 r. **Ferrare**, 1484. MILAN, A. DI STATO : *Doc. dipl.* Var. simil. : **Ferrare**, 1486 dans Bernard de Gordon : *Practica dicta lilium medicinæ*. Ce vol. impr. par And. Gallus est tout entier du même papier.

6702. 31,5×41. **Ferrare**, 1489. MODÈNE, A. DI STATO : *Not. ducali*, n° 63 B. *Divers. instrum.* Var. simil. : **Venise**, 1590 ; **Ferrare**, 1491 ; **Lucques**, 1491. Id. sur pap. de 34×48 r. : **Modène**, 1490 ; **Venise**, 1490. Id. sur pap. de 42,5×58 r. : **Modène**, 1490-1492 ; **Reggio-d'Emilie**, 1491.

6703. 31×41. **Ferrare**, 1490. IBID. : *id.* n° 32. *Minute di Gozzadini Ant.*

6704. 32×42. **Ferrare**, 1494. IBID. : *id.* n° 52. *De Receptis Leonellus*. Var. simil. : **Reggio-d'Emilie**, 1501.

6705. 32,5×43. **Ferrare**, 1496. IBID. : *id.* n° 52.

6706. 31×41 r. **Reggio-d'Emilie**, 1496. A. COM. : *Mandati della Tesoreria*. Var. simil. : **Ferrare**, 1497-1502 ; **Reggio-d'Emilie**, 1497-1503. — Voy. Desbarreaux-Bernard (pl. VIII, n° 33), **Reggio-d'Emilie**, 1496.

- 6707.** 32×41 r. Ferrare, 1499. MODÈNE, A. DI STATO : *Hercules I. Benefic. Reg. n° 30.* Var. simil. : **Reggio-d'Emilie**, 1500-02 ; **Ferrare**, 1501-02.
- 6708.** 31×41 r. **Reggio-d'Emilie**, 1503. A. COM. : *Inquisizione.*
- 6709.** 43×57 r. **Reggio-d'Emilie**, 1504. *IBID.* : *Tesoreria.*

Fleur de lis.

La fleur de lis constitue un des filigranes les plus anciens, les plus répandus et dont l'usage a persisté le plus longtemps, c'est-à-dire jusqu'à nos jours. Elle a donné son nom, dans l'ordonnance royale française de 1741, à deux sortes de papier : *la grande* et *la petite fleur de lis*. Elle a été employée en Italie, en France et en Allemagne, et elle est devenue banale, c'est-à-dire usitée par un grand nombre de battoirs dans les deux premiers de ces pays.

Le dessin de la fleur de lis varie beaucoup et, si elle se présente parfois sous des formes très caractéristiques, il y a des passages fréquents d'un style à un autre et un très grand nombre de formes intermédiaires, qui constituent un obstacle à peu près insurmontable à un classement rationnel. Il a fallu, pour donner une idée de ces différentes variations, multiplier beaucoup les reproductions de filigranes. Quant à établir un classement méthodique, nous y avons renoncé et nous nous sommes borné à établir quelques grandes divisions.

1° La fleur de lis simple.

2° La fleur de lis couronnée.

3° La fleur de lis épanouie.

Chacune de ces grandes familles est divisée à son tour, quand cela est nécessaire, en : *a* Fleur de lis isolée. *b* Fleur de lis accompagnée d'un ornement ou marque de fabricant. *c* Fleur de lis accompagnée de lettres ou de noms. *d* Fleur de lis insérée dans un cercle ou posée dans un cartouche ou dans un écu.

C'est là une classification qu'on peut appeler de surface, car on trouve dans plusieurs de ces classes des fleurs de lis de style identique, mais cela permet d'établir un ordre relatif et de retrouver sans trop de peine le filigrane que l'on cherche.

Fleur de lis simple. — Isolée.

Nous avons cherché à former des groupes de filigranes se ressemblant et ayant entre eux un certain air de famille, puis nous les avons disposés dans

l'ordre chronologique de leur apparition. Les 6710 à 6729 ont ce trait commun, que les feuilles ou pétales de droite et de gauche ne sont qu'indiqués, c'est-à-dire dessinés par un trait simple. Ce sont des formes archaïques qui ont marqué, soit en Italie, soit en France, les débuts du filigrane. Les 6710 à 6720, 6725 et 6727 sont italiens, les autres peuvent être français. Les 6730 à 6735, d'origine italienne, présentent la fleur de lis sous des formes qui se rapprochent davantage des dessins habituels. Le groupe 6736 à 6742 se compose de types qui ont le pied très développé. Aucun d'eux n'a été relevé en Italie; il n'est pourtant pas certain que tous soient français. Les 6743 à 6749 sont remarquables par la longueur et la maigreur du pied; dans les 6750 à 6756, le pied, toujours long, s'élargit pour se terminer en trèfle. Les 6752 et 6753 présentent la verg. supplém. particulière aux papiers italiens, mais il est difficile de se former une opinion sur la provenance des autres.

Le groupe 6757 à 6761 n'a rien de la grâce italienne; le pied de la fleur est même difforme. Dans les 6762 à 6766 le pied disparaît presque; dans les 6769 à 6775, le corps de la fleur est fortement développé; et dans les 6776 à 6779, le pied revêt la forme de trois racines. Les figures 6780 à 6785 présentent une réelle élégance; le corps est indépendant des autres parties de la fleur. Le 6786 pourrait représenter une feuille, n'était le renflement de la partie inférieure; dans le 6787, le corps disparaît et les pétales sont reliés au pied par un simple fil. Les 6788 à 6810 offrent assez de traits de ressemblance pour qu'on puisse les attribuer à un seul battoir. Ce sont des types d'un style bien défini. Les 6811 et 6812 sortent du dessin conventionnel et présentent des formes originales si ce n'est élégantes. Le groupe très abondant des 6813 à 6822 a pour caractère un pied de forme conique, portant un corps ovale bien dessiné. Les figures 6823 à 6833, de grande dimension, ont un pied allongé, mais le corps n'est pas distinct du reste de la fleur comme dans le groupe précédent.

Les 6834 à 6841 sont surmontés de traits croisés formant une croix ou une étoile. Les 6842 à 6844 présentent cette singularité d'avoir le pied ouvert à son extrémité inférieure. Les 6845 à 6847 sont italiens; les 6848 et 6851, qui ont un air de famille, sortent probablement d'un même battoir, champenois ou lorrain. Rien de particulier à dire

des n^{os} 6852 à 6861 et 6862 à 6865. Les 6866 à 6868 ont le corps ovale et le pied conique comme les 6813 à 6822, avec, en plus, deux traits, à droite et à gauche, formant le prolongement des pétales latéraux. Le 6869, au pied épaté, est unique comme dessin. Les 6874 à 6876 paraissent être originaires d'Alsace. Avec le groupe 6877 à 6904, de plusieurs styles, on retrouve les papiers italiens. Les 6905 à 6908 offrent une fleur de lis de dimension moyenne. Dans les 6909 à 6912 elle est plus grande; ce sont les derniers spécimens français du XV^e s. de ce qu'on peut appeler la grande fleur de lis. Les figures 6915 à 6918 sont peut-être toutes, et certainement les deux derniers n^{os}, de provenance genevoise. Dans les 6920 à 6925 la fleur de lis a le pied en forme de losange; il semble cependant peu probable que ces six types sortent du même battoir.

Les 6926 à 6932, malgré un certain air de parenté, s'espacent sur un nombre d'années trop considérable (un siècle) pour qu'on admette qu'ils sortent de la même officine. Par contre les 6933 à 6935 constituent un groupe bien caractérisé où l'on reconnaît la continuation du même dessin.

Le 6936 est à peine une fleur de lis, ce pourrait être une feuille.

Les n^{os} 6938 à 6948 constituent les variations successives d'une même fleur de lis, allemande celle-là. L'abondance du papier marqué de la sorte en Silésie, et spécialement à Neisse, ne laisse pas de doute sur sa nationalité. C'est certainement le produit de la papeterie de cette ville. Voy. p. 121 et 133.

Le 6949 est d'un dessin original, le pied de la fleur de lis est bifurqué et forme deux racines qui vont en s'écartant. Le 6954 est un exemple très rare, au XVI^e s., en dehors de Genève, d'un filigrane posé vers le centre de la feuille. Les 6956 et 6957 présentent une fleur de lis un peu massive, mais d'un bon dessin. Le groupe 6958 à 6964 est assez uniforme pour qu'on doive admettre que les types qui le composent proviennent d'un seul battoir.

Les n^{os} 6969 à 6981 se distinguent par la petite dimension de la fleur de lis et surtout en ce que le pied y est figuré par un simple trait. Le papier ainsi marqué ne s'est pas répandu hors du sud-ouest de la France. Dans les filigr. 6982 à 6987 le pied de la fleur de lis prend la forme d'un cœur la pointe en haut; ces spécimens sont aussi origi-

naires du sud-ouest de la France. Les 6988 à 6993 sont des types isolés et certainement de provenances diverses; le 6994 posé au centre de la feuille est genevois.

Le groupe 6996 à 7008 est d'une forme très caractéristique; le corps de la fleur est formé par un rectangle et le pied par un simple trait. Il sort du sud-ouest de la France avec une aire de dispersion plus étendue que celle des n^{os} 6969 à 6987, comprenant Rouen, Orléans et Bourges.

Les figures 7009 à 7012 ont le pied formé par un trait terminé par un petit cercle. Le 7013 est d'un dessin assez élégant et original. Le 7017 représente une très grande fleur de lis qui est à rapprocher des marques, probablement strasbourgeoises, n^{os} 7165 et 7210. Le 7018, de dimension plus grande encore, est d'un genre différent. Les 7019 à 7026 sont des fleurs de lis d'un style plutôt négligé.

6710. 32,5×45 r. Filigr. posé vers le centre de la feuille. **Bologne**, 1285? A. DI STATO: *Podestà*.
Var. simil.: **Bologne**, 1293.

6711. 32×45 r. Idem. **Bologne**, 1295. *IBID.*: *id.*

6712. 32×44 r. **Trévise**, 1304. A. NOT.: *Minute di J. Clarello*.

6713. 31×48 r. Filigr. posé vers le centre de la feuille. **Bologne**, 1306. A. DI STATO: *Podestà*.

6714. 32×45 r. **Pistoie**, 1313-14. FLORENCE, A. DI STATO: *Doc. orig.* Var. ident.: **Gênes**, 1317. — Voy. Zonghi (XIX, n^o 1), **Fabriano**, 1314.

6715. 32,5×46 r. **Bologne**, 1322. A. DI STATO: *Podestà*.

6716. 31×46 r. **Torcello**, 1325. VENISE, A. DI STATO: *Podestà*. Var. ident.: **Ferrare**, 1326.

6717. 29,5×42 r. **Bergame**, 1326. A. NOT.: *Minute di Panizzoli*, n^o 2.

6718. 32×45 r. **Rouergue**, 1326. A. AVEYRON: *Minutes du not. Reynès*.

6719. 30×44 r. Filigr. indistinct. **Piémont**, 1330. TURIN, A. D'ETAT: *Terrier concernant Asti, Piagnerol, etc.*, n^o 7.

6720. **Grenoble**, 1339. A. ISÈRE, B. 2612: *Homages rendus aux dauphins*. Var. simil.: **Grenoble**, 1342.

6721. 29,5×41 r. **Dijon**, 1342. A. CÔTE-D'OR, B. 11233: *Tabellionage*.

6722. 29,5×42 r. **Dijon**, 1345. *IBID.* B. 11244: *id.*

6723. 29×41 r. **Dijon**, 1349. *IBID.* B. 11228: *id.*
Var. simil.: **Dijon**, 1351; **Sion**, 1363.

6724. 31×40 r. Filigr. mêlé avec 2 autres var.

- simil. **Lausanne**, 1360-66. CHILLON, A. NOT. : *Minutes de Jean Borgeois*.
- 6725.** 30,5×45. **Tyrol**, 1356. INNSBRUCK, STATTHALTEREIRARCH. MS. n° 59 : *Diplomatarium der Grafschaft*, 1351-63.
- 6726.** 28×40. **Genève**, 1373-80. A. D'ÉTAT : *Minutes du not. Cocheard de Venne*.
- 6727.** 30×42 r. **Ratisbonne**, 1387-90. NUREMBERG, A. DES GERMAN. NATIONAL-MUSEUMS PRIVAT URKUNDEN : *Rechnung über die Zoll und Lokal-Aufschläge der Stadt*.
- 6728.** 29×43. **Genève**, 1393-1415. A. D'ÉTAT : *Prévôté de S^t-Pierre. Reconnaissances à Cologne par Deveirier*.
- 6729.** 28×43. **St-Marcellin**, 1425. A. ISÈRE : *Cptes du châtelain*.
- 6730.** 32×46 r. **Bologne**, 1296. A. DI STATO : *Podestà*. Var. simil. posée vers le centre de la feuille : **Pise**, 1299.
- 6731.** 32×48 r. Filigr. posé vers le centre de la feuille. **Bologne**, 1298-1300. IBID. : *id.* Var. ident. : **Florence**, 1299 ; **Torcello**, 1303. Var. un peu plus grandes, aussi posées vers le centre de la feuille : **Florence**, 1302 ; **Bologne**, 1304-06.
- 6732.** 32×47 r. Filigr. triple, la lettre P posée vers le centre de la feuille. **Bologne**, 1297-1300. IBID. : *id.*
- 6733.** 31×46 r. Filigr. placé vers le centre de la feuille. **Bologne**, 1304. IBID. : *id.*
- 6734.** 31,5×47 r. Id. **Bergame**, 1329. A. NOT. : *Minute di Panizzoli*, n° 2.
- 6735.** 31,5×46 r. Id. **Bergame**, 1334. IBID. : *id.*, n° 4.
- 6736.** 32×45 r. **Marcillac**, 1324. A. AVEYRON, E. 1080 : *Minutes du not. Raimond Duverdier*. Var. simil. : **Dijon**, 1326.
- 6737.** 30×44 r. **Etain**, 1343. A. MEUSE, B. 1124 : *Cptes du châtelain*.
- 6738.** 31×44. **Troyes**, 1375. A. AUBE, G. 257 : *Cptes de l'Évêché* et IBID. G. 332 : *Id. de la maison d'Aiz-en-Othe*. Var. ident. : **Montier-la-Celle**, 1375 ; **Paris**, 1376 ; **Argilly**, 1376.
- 6739.** 41×61. **Villemor en Champagne**, 1375. A. CÔTE-D'OR, B. 3858 : *Cptes*.
- 6740.** 30×42. **Dijon**, 1376. A. CÔTE-D'OR, B. 11288 : *Tabellionage*.
- 6741.** 31×45. **Blois**, 1376. PARIS, A. NAT. Z². 307 : *Assises du bailliage*.
- 6742.** 30×44. **Etain**, 1396. A. MEUSE, B. 1133 : *Cptes du châtelain*.
- 6743.** 31,5×40. **Sisteron**, 1322. A. BOUCHES-DU-RHÔNE, B. 1102 : *Procès contre Raymond de Montauban*. Var. simil. : **Gênes**, 1324 ; **Venise**, 1324.
- 6744.** 27×40 r. **Gondrecourt**, 1352. A. MEUSE, B. 1415 : *Cptes du receveur*.
- 6745.** 30×43. **Sion**, 1344. A. CHAPITRE DE VALÈRE : *Not. Michel de Dailon*. Var. simil. : **Trévis**, 1345 ; **Pise**, 1347 ; **Grenoble**, 1350-56 ; **Udine**, 1355.
- 6746.** 29,5×41 r. **Dijon**, 1346. A. CÔTE-D'OR, B. 11233 : *Tabellionage*. Var. simil. : **Montpellier**, 1346 ; **Paris**, 1346-54 ; **Provence**, 1350 ; **Creyssel**, 1350 ; **Champtoceaux**, 1351 ; **Rodez**, 1353 ; **Dijon**, 1361 ; **Ferrare**, 1369. — Voy. Keinz (n° 325), ms. de 1370 ; Zonghi (XIX, n° 2), **Fabriano**, 1348.
- 6747.** 27,5×43 r. **Paris**, 1370. A. NAT. LL. 1396 : *Cptes du prieuré de S^t-Martin-des-champs*. Var. simil. : **Arras**, 1371 ; **Paris**, 1371-82 ; **Hesdin**, 1373 ; **Champtoceaux**, 1376 ; **Namur**, vers 1380 ; **Anjou**, 1380. — Voy. Keinz (n° 323), ms. de 1394 ; Piekosinski (n°s 363 et 367), ms. de 1370/80.
- 6748.** 29×42. **Luxembourg**, 1391. A. MUN. A : *Cptes de la ville*. Var. ident. : **Pont-à-Mousson**, 1392 ; **Mézières**, 1393 ; **Metz**, s. d. — Voy. Heitz (n° 41), **Strasbourg**, 1391 et (n° 41^a), **Strasbourg**, 1491 (?); Keinz (n° 322), ms. du XIV^e s.
- 6749.** 31×?. **Paris**, 1409. A. NAT. X¹⁰. 97 A : *Parlement. Accords*.
- 6750.** 31×46. **Palerme**, 1344. A. DI STATO : *Not.*, append., n° 1.
- 6751.** 31×46 r. **Civiale**, 1344/62. ROME, A. VATICANO : *Varia*, n° 106.
- 6752.** 30×44 r. **Torcello**, 1344. VENISE, A. DI STATO : *Podestà*.
- 6753.** 31×44. **Florence**, 1347. A. DI STATO : *Doc. orig.*
- 6754.** 29×43 r. **Lubeck**, 1358. STAATSARCH. : *Handlungsbuch von Hermann und Johannes Wittenborch* 1331-59.
- 6755.** 30,5×?. **Paris**, 1366. A. NAT. X¹⁰. 16 B : *Parlement. Accords*. — Voy. Piekosinski (n° 365), ms. de 1360/70.
- 6756.** 30×45. **Paris**, 1367-68. IBID. X¹⁰ 17 et 19 A : *id.*
- 6757.** 38×54 r. **Longwy**, 1356-57. A. MEUSE, B. 1855 et 1856 : *Cptes du receveur*.
- 6758.** 27×40 r. **Gevrey**, 1357. A. CÔTE-D'OR, B. 11258 : *Tabellionage*. Var. ident. : **Paris**, 1357-1358.

6759. Russie, 1381. Filigr. emprunté à Likhatscheff (n° 796).
6760. 29,5×39. Sion, 1408. A. CHAPITRE DE VALÈRE : *Not.*, t. XLV.
6761. 29,5×39. Sion, 1408. *IBID.* : *id.* Var. simil. : Genève, s. d.
6762. 29,5×45. Troyes, 1360. PARIS, A. NAT. Z^{1B} 1005 : *Cours des monnaies*. Var. simil. : Paris, 1364-65 ; Chartres, 1365.
6763. 31×? Paris, 1394. A. NAT. X^{1C} 69 B : *Parlement. Accords*.
6764. 29,5×44. St-Mihiel, 1401. A. MEUSE, B. 1044 : *Cptes du receveur*. Var. simil. : Custines, 1403.
6765. 29×43 r. Rouergue, 1402. A. TARN-ET-GARONNE : *Reconnaisances de Rocquefeuil*. Var. simil. : St-Marcellin, 1415-20 ; Decizes, 1420 ; Rennes, 1420 ; Villeret, 1421.
6766. Strasbourg, 1496, dans Antoninus : *Totius Summe majoris*, impr. par Grüninger et dans J. Gerson : *Opera tribus voluminibus comprehensa, accedit quarta pars*, impr. par M. Flach, Strasbourg, t. I. 1494.
6767. 28,5×41 r. Mêlé avec une autre var. simil. et aussi peu distincte. Genève, 1359. A. D'ÉTAT : *Cptes du chapitre et des chapelles*.
6768. Paris, 1368. A. NAT. X^{1C} 19 B : *Parlement. Accords*.
6769. Paris, 1368. *IBID.* : *id.* Var. simil. : Paris, 1369-71 ; Artois, 1371.
6770. 30,5×45. Blois, 1374. PARIS, A. NAT. Z² 307 : *Assises du Bailliage*.
6771. 29×44 r. Hesdin, 1378. A. PAS-DE-CALAIS, A 806 : *Ventes de bois*. Var. ident. : Paris, 1380.
6772. 30×44. Paris, 1383. A. NAT. X^{1C} 46 A : *Parlement. Accords*.
6773. 31×44. Angers, 1386. A. MAINE-ET-LOIRE, E 23 : *Cptes de l'Hôtel-Dieu*.
6774. 29,5×33,5. Sombreffin, 1388. COLOGNE, STADT-ARCH. : *Briefe von dem Ausland*, 202 B.
6775. 31,5×44,5. Paris, 1389. A. NAT. X^{1C} 59 B : *Parlement. Accords*. Var. ident. : Blois, 1388-90.
6776. 30×43 r. Würzburg, 1392. KREISARCH. : *Kaisert. Landgericht. Standbuch*, n° 507. Var. ident. : Montbrison, 1392. — Voy. Piekosinski (n° 366), ms. de 1393.
6777. 30×44 r. Namur, 1374. A. D'ÉTAT : *Cptes du grand hôpital*.
6778. 30×43. Gondrecourt, 1386-87. A. MEUSE, B. 1425 : *Cptes du receveur*. Var. simil. : Pont-à-Mousson, 1386 ; Luxembourg, 1390 ; Vorne (Pays-Bas), 1392 ; Etain, 1396.
6779. 29×40 r. N^e-D^e du Parc-en-Charnie, 1400. A. SARTHE, H. 1146 : *Cptes divers*, 1397-1420. — Voy. Midoux & Matton (n° 414), ms. s. d.
6780. 30×44. Blois, 1374. PARIS, A. NAT. Z² 307 : *Assises du Bailliage*. Var. ident. : Paris, 1374.
6781. 41×61. Villemor-en-Champagne, 1374-75. A. CÔTE-D'OR, B. 3857 et 3858 : *Cptes*.
6782. 30×42. Rodez, 1386. A. AVEYRON, E. 908 : *Not. Pierre Boyer*. Var. ident. : Pignerol, 1389.
6783. 30×42. Toulouse, 1387. A. MUN. C C. 691 : *Cptes des recettes et dépenses*. Var. simil. : MontPELLIER, 1389 ; Rodez, 1390.
6784. 30×44. Pignerol, 1393. A. MUN. I. 4.
6785. 29,5×43 r. Montagny (Vaud), 1415. LAUSANNE, A. D'ÉTAT : *Cptes de la châtelainie*. Var. ident. : Grandson, vers 1420 ; Payerne, 1420-21.
6786. 30×40. Albeuve (Fribourg), 1378. FRIBOURG, A. D'ÉTAT : BULLE, n° 61. *Extentés d'Albeuve en faveur de Guy de Prangins, évêque de Lausanne*. Var. simil. : Genève, 1389-91.
6787. Morley, 1379. A. MEUSE : *Cptes du receveur*. Var. simil. : Damvilliers (Belgique), 1380 ; l'Avant-Garde (Lorraine), 1381 ; Artois, 1381.
6788. 31×43 r. Paris, 1379. A. NAT. X^{1C} 39 : *Parlement. Accords*. — Voy. Vallet-Viriville (n° 39), Chartres, vers 1381.
6789. 30×44. Paris, 1380. *IBID.* X^{1C} 41 : *id.*
6790. 30×45. Paris, 1380. *IBID.* X^{1C} 40 : *id.*
6791. Paris, 1382. *IBID.* X^{1C} 44 A : *id.* Var. simil. : Paris, 1383-85 ; N^e-D^e du Miroir, 1384 ; Clermont-Ferrand, 1387.
6792. Paris, 1384. *IBID.* X^{1C} 48 B : *id.* Var. simil. : Orléans, 1385 ; Bar-le-Duc, 1387 ; Châteaudun, 1396.
6793. 29×44 r. Decizes, 1388. A. NIÈVRE : *Minutes de not.* Var. ident. : Rouen, 1388 ; Paris, 1389-1395 ; Chartres, 1390 ; Troyes, 1390-91 ; Deville, 1392.
6794. 29×44 r. Leyde, 1388. STADARCH. : *Poorterbocck*. Var. simil. : Dijon, 1391. — Voy. Likhatscheff (n° 443), ms. de 1388 et (n°s 518 et 519), Livonie, 1387.
6795. 29,5×43. Dijon, 1388. A. CÔTE-D'OR, B. 11,288 : *Tabellionage*. Var. simil. : Dijon, 1389.
6796. 29×44. Cuffy, 1389. A. CÔTE-D'OR, B. 4378 : *Cptes*. Var. simil. : Dijon, 1392.

6797. 29×44. Paris, 1389. A. NAT. X^{ic} 58 A : *Parlement. Accords.*
6798. 30×44. Montier-la-Celle, 1391. A. AUBE, 7. H. 250 : *Cptes de l'Abbaye.*
6799. 29×44. Troyes, 1391-92. A. AUBE, G. 343 à 345 : *Cptes de la maison d'Aiz-en-Othe.*
6800. 28,5×44 r. Rouen, 1392. A. SEINE-INFÉR. G. 2119 : *Plumitif des délib. du chapitre.* Var. ident. : Voorne, 1390 ; Dijon, 1391 ; Paris, 1392-1402 ; Harcourt, 1395 ; Namur, 1395. — Voy. Midoux & Matton (n° 30), Laon, 1393.
6801. 28,5×44. Luxembourg, 1393. A. MUN. A : *Cptes de la Ville.* Var. ident. : Mézières, 1393-1397 ; Bar-le-Duc, 1396. — Voy. Midoux & Matton (n° 29), Laon, 1393-96.
6802. 29×43 r. Souilly, 1398-1401. A. MEUSE, B. 1232 à 1234 : *Cptes du receveur.*
6803. 28,5×44 r. Bar-le-Duc, 1399. A. MEUSE, B. 679 : *Cptes de la gruerie.* Var. ident. : Etain, 1399.
6804. Bourg, 1401. A. AIN : *Pièce d'un procès.* Var. ident. : Annecy, 1402 ; Genève, s. d.
6805. 41,5×59. Troyes, 1405. A. AUBE, G. 1841 : *Cptes de la grand'chambre.* Var. ident. : Troyes, 1406 ; Paris, 1409.
6806. 29×42. Nyon (Vaud), 1405-07. A. MUN. H. 1 : *Cptes de diverses confréries 1400-70.* Var. simil. : Genève, 1406-10.
6807. 38×55 r. Rennes, 1409-24. A. ILLE-ET-VILAINE, G. 209 : *Cptes de receveurs.* Var. simil. : Paris, 1409.
6808. 30×44. Sens, 1411. A. YONNE, G. 1132 : *Cptes de fabrique de l'Eglise.* Var. ident. : Lubeck, 1412.
6809. 29×41 r. Châteaudun, 1422. A. EURE-ET-LOIR, E. 2720 : *Tabellionage.* Var. ident. : Sens, 1430.
6810. St-Sulpice (près Rennes), 1443-47. A. ILLE-ET-VILAINE : *Cptes de l'Abbaye,* 1427-51.
6811. Ce filigr. représente-t-il une fleur de lis ? Ce n'est pas certain. Namur, 1382. A. D'ÉTAT : *Souverain bailliage,* n° 39. *Registre de formules.*
6812. 29×43. Genève, 1384. A. D'ÉTAT : *Cptes d'Eglise.* Var. simil. : Genève, 1384-86 ; Marboz (Ain), 1385 ; Martigny (Valais), 1386 ; Fribourg (Suisse), vers 1390.
6813. 28,5×41 r. Chazelles-sur-Loire, 1384 ? A. RHÔNE, H. 2313 : *Terriers des chevaliers de Malte* (probablement copie postérieure d'une vingtaine d'années). Var. ident. : Luxan, 1409. A. AVEYRON, E. 1054 : *Minutes du not. G. Corrier ; Valentinois,* 1408 ; Bourgoin, 1408.
6814. Savoie, 1401. TURIN, A. D'ÉTAT : *Cours des Cptes. Cptes des Trésoriers gén.,* n° 46, pièce annexée. Ceci est le plus ancien spécimen daté de ce filigr. très abondant. Il est sur grosse verg. et, par ce fait, antérieur aux var. n° 6813. Var. simil. toutes sur grosse verg. : Lausanne, 1387-1411 ; Genève, 1402-09 ; Fribourg (Suisse), 1403.
6815. 30×41,5. Genève, 1404. A. D'ÉTAT : *Procès criminels. Procès de Samson, juif.* Var. simil. : Soleure, 1406 ; Genève, 1406-13.
6816. 29×40,5. Fribourg, 1407. A. D'ÉTAT : *Cptes des Trésoriers.*
6817. 28,5×42. Clermont-Ferrand, 1408. A. PUY-DE-DÔME : *Fonds du chapitre de la cathédrale. Terrier de la Grande Montagne,* n° 7^{bis}.
6818. 29,5×43. Dans ce pap. les pontuseaux sont extrêmement rapprochés ; il y en a 21, quelquefois 22 et jusqu'à 24, espacés de 0^m.012 à 0^m.022. Genève, 1413. A. D'ÉTAT : *Procès criminels. Recours à l'Evêque contre le lieutenant du Vindomme par B. Viane.*
Var. du groupe 6813 à 6818, sur verg. fine : Forez, vers 1408 ; Wimmis (Berne), 1408 ; Grenoble, 1409-16 ; Fribourg, 1409-20 ; St-Marcellin, 1410 ; Genève, 1410-16 ; Interlaken (Berne), 1411 ; Brugg (Argovie), 1411 ; Berne, 1411/16 ; Nyon (Vaud), 1413 ; Sion, 1415 ; Baden (Argovie), 1415 ; Zurich, 1415 ; Thonon, 1419.
6819. 29×43. Genève, 1425. IBID. : *Minutes du not. J. Fusier,* t. II. Var. simil. : Genève, 1429-30 ; Soleure, 1433.
6820. 28,5×42. Genève, 1432. IBID. : *Cptes du chapitre et des chapelles.*
6821. 30×44. (Une seule feuille). Florence, 1432. A. DI STATO : *Consulte e Pratiche,* n° 52.
6822. 29×42. St-Marcellin, 1420. A. ISÈRE : *Cptes du receveur.* Var. simil. : Provence, 1419 ; Grenoble, 1421.
6823. 40×56 r. Ambérieu, 1385. A. CÔTE-D'OR, B. 871 : *Terrier.* Var. simil. : Savoie, 1425.
6824. 30×43. Annecy, 1385. A. H^{ie}-SAVOIE : *Contrat de mariage entre Albert de Menthon et Jeanette Durnier.*
6825. 29,5×43. Douzy, 1389. A. LOIRE, B. 1963 : *Cptes de la Prévôté.*

6826. 30×43. Villeneuve (Vaud), 1390. LAUSANNE, A. D'ÉTAT : *Reconnaissances*.
6827. 29×41. Genève, 1391-94. A. D'ÉTAT : *Minutes du not. J. Bally*.
6828. 29×43. Grenoble, 1393. A. ISÈRE, B. 2709 : *Etat des feux*.
6829. 29×38 r. Berne, 1393. STAATSARCH. : *Papiersammlung*. Var. ident. : Grenoble, 1393.
6830. 30×43. Annecy, 1404. A. H^{te}-SAVOIE : *Acte concernant la famille de Menthon*.
6831. 30×40. Genève, 1408. A. D'ÉTAT : *à cause des Nobles de S^{te}-Jeoire. Reconnaissances rière les états de Savoie*.
6832. 29,5×42. Genève, 1412. IBID. : *Not. J. Fusier*, t. II.
6833. 29×40. Sion, 1413. A. CHAPITRE DE VALÈRE : *Not.*, t. 239. Var. simil. : Sion, 1320. Var. du groupe 6824 à 6833 : Nyon, 1385-92 ; Annecy, 1385-1402 ; Martigny, 1388-90 ; Lausanne, 1388-1402 ; Fribourg, 1388-1404 ; Paris, 1391-1404 ; Lanzo, 1392 ; St-Marcellin, 1394 ; Genève, 1394-1427 ; Berne, 1395-1418 ; Belmont (Ain), 1396 ; Gex, 1396 ; St-Maurice (Valais), 1397 ; Salins, 1399 ; Moudon (Vaud), 1400.
6834. 29×43 r. Namur, 1387-92. A. D'ÉTAT : *Cptes du grand hôpital*. Var. ident. : Paris, 1390-1401 ; Sens, 1391 ; Besançon, 1391 ; Leyde, 1392-1401 ; Magdebourg, 1393 ; Orléans, 1394 ; Châteaudun, 1395.
6835. 29×41. Rhijnland, 1390. LA HAYE, RIJKSARCH. : *Papierenverzameling*.
6836. 30×42 r. Würzburg, 1393. KREISARCH. : *Kaisersl. Landgericht. Standbuch*, n° 507.
6837. 30,5×45 r. Nuremberg, 1408. KREISARCH. : *Briefbuch*, n° 2. Var. simil. : Magdebourg, 1409. — Voy. Keinz (n° 328), ms. fin du XIV^e s.
6838. 31×46. Coblenz, 1429. STAATSARCH. : *Bürgermeisterrechnungen*.
6839. 29×43. Orléans, 1419 ? A. LOIRET, A. 1975 : *Poissonnerie*, 1419-57.
6840. 30×43. Orléans, 1444-45. IBID. A. 1806 : *Baux à ferme du duché*.
6841. 29×43. St-Vincent, 1424. METZ, A. CI DEVANT-DÉPART. H. 2402 : *Justice de l'Abbaye*.
6842. 30×44. Bar-le-Duc, 1387. A. MEUSE, B. 678 : *Cptes de la gruerie*. Var. simil. : Custines, 1390-1396 ; Pont-à-Mousson, 1394-98 ; Morley, 1395 ; Dijon, 1395-96 ; Pierrefort, 1396 ; St-Mihiel, 1396 ; Châteaudun, 1396 ; Bar-le-Duc, 1396-99 ; Paris, 1398 ; Lubeck, 1398 ; Varennes, 1399 ; Longwy, 1399 ; Namur, 1399 ; Châlons-sur-Marne, 1402.
6843. 29,5×44. St-Marcellin, 1410. A. ISÈRE : *Cptes du châtelain*.
6844. 29×41 r. Moerkerke, 1449. BRUGES, A. D'ÉTAT : *Wateringhen*, n° 14992.
6845. 30×43. Ferrare, 1388. MODÈNE, A. DI STATO : *Not.* n° 43. *Minute di A. Mella Bartholomæus*. Var. ident. : Milan, 1390.
6846. 30×42. Vérone, 1388. A. COM. : *S. Maria della Virgini. Locationi*, 1368-88. Var. ident. : Ferrare, 1390-92 ; Reggio-d'Emilie, 1391. — Voy. Piekosinski (n° 369), ms. de 1389.
6847. 28,5×41 r. Le petit cercle ne figure pas sur toutes les feuilles. Breslau, 1389. STADTARCH. : *Schöffebücher*, GI. Ce filigr. est à rapprocher des nombreuses marques accompagnées d'un petit cercle analogue, qui est bien probablement le signe personnel d'un ou de plusieurs papetiers du nord de l'Italie (v. les filigr. n°s 3715 à 3719, 4001 à 4005, etc).
6848. 29×43. Dijon, 1389. A. CÔTE-D'OR, B. 11308 : *Tabellionage*.
6849. 29×43. Dijon, 1390. IBID. B. 11312 : *id.*
6850. 30×43,5. Paris, 1391. A. NAT. X^{ic} 63 : *Parlement. Accords*. Var. simil. : Chartres, 1403 ; Paris, 1406-09. — Voy. Midoux & Matton (n° 28), Laon, 1392.
6851. 29,5×44. Etain, 1405-19. A. MEUSE, B. 1135 et 1139 : *Cptes du receveur*. Var. simil. : Metz, 1410 ; Châlons-sur-Marne, 1413 ; Namur, 1419. — Voy. Midoux & Matton (n° 253), Soissons, 1406-09.
6852. Bapaume, 1390. A. NORD, B. 1 : *Chambre des Cptes de Lille. Lettres missives*.
6853. 30×45. St-Ilpize (H^{te}-Loire), 1393. PARIS, A. NAT. Z² 4146 : *Grefte de la Justice*.
6854. 29,5×43. Lunebourg, 1395. HANOVRE, STAATSARCH. : *Copialbuch*, n° 77. Var. simil. : Bourg-en-Bresse, 1396.
6855. 30×46. Besançon, 1398. ROME, A. VATICANO : *Rationes Collectorie*, n° 68.
6856. 29×44. Luxembourg, 1397. A. MUN. A : *Cptes de la Ville*.
6857. 29×44. Angers, 1399. A. MAINE-ET-LOIRE, E. 26 : *Cptes de l'Hôtel Dieu*.
6858. 30,5×45. Luxembourg, 1399. A. MUN. A : *Cptes de la Ville*.

6859. 31×45. Orléans, 1400. A. LOIRET, A. 1989 : *Causes jugées à la Prévôté.*
6860. 29,5×44. Cologne, 1400. STADTARCH. : *Briefbuch*, n° 4.
6861. 29×44 r. Souilly, 1401-04. A. MEUSE, B. 1235 : *Cptes du receveur.*
6862. 29×45. Paris, 1393. A. NAT. X¹⁰ 67 A : *Parlement. Accords.*
6863. 31×44. Genève, 1399. A. D'ETAT : *Not. J. Fuserier*, t. 2. Var. simil. : Genève, 1401.
6864. 30×43. Genève, 1403. IBID. : *Procès criminels. Enquête contre Jaquemet Vuallat (ou Vuarchat).*
6865. 29×44. Longwy, 1412-19. A. MEUSE, B. 1860 : *Cptes du receveur.*
6866. 29×42. Sion, 1411. A. CHAPITRE DE VALÈRE, n° 84 : *Not. P. Rude.*
6867. 28×41,5. Vingt-un à vingt-quatre pontuseaux très rapprochés. Genève, 1412. A. D'ETAT : *Procès criminels.*
Var. du groupe 6866 et 6867 : Genève, 1412-1430 ; Psalmody (Gard), 1412-36 ; Lyon, 1413-1425 ; Bourg, 1417 ; Bordeaux, 1420 ; Monthey, 1421-27 ; Mirebeau (Bourgogne), 1423 ; Sion, 1423-38 ; Soleure, 1424-34 ; Bâle, 1425 ; Aubrac (Aveyron), 1427.
6868. 41,5×56. Les pontuseaux sont alternativement fins et à attaches très visibles. Lyon, 1425. A. RHÔNE : *Insinuations ecclésiastiques. Testaments du fonds de S^t-Jean*, n° 21. Var. simil. : Lyon, 1428-31.
6869. 29×43 r. Bar-le-Duc, 1415-19. A. MEUSE, B. 684 et 685 : *Cptes de la gruerie.* Var. ident. : Namur, 1418-21 ; Cologne, 1421.
6870. Berne, 1418. BALE, STAATSARCH. : *Briefe*, n° 1. Var. ident. : Genève, 1391/1432 ; Interlaken, 1412 ; Berne, 1420 ; Soleure, 1423.
6871. 29×41 r. Châlons-sur-Marne, 1420. A. MUN. BB. 1 : *Délib. du conseil de ville.* Var. simil. : Ardennes, 1424.
6872. } 30×43. Forez, 1424. A. LOIRE, B. 1872 :
6873. } *Cptes du maitre des étangs du comté.*
6874. Hte-Alsace, 1424. BALE, STAATSARCH. : *Briefe*, n° 2.
6875. Strasbourg, 1485-87. Filigr. emprunté à Heitz (Inc. n°s 78 à 82).
6876. Strasbourg, 1496, dans Antoninus : *Totius Summe majoris*, impr. par Grüninger et dans Térance : *Comædiarum per J. Curtum ex Ebers-*
parch redact., du même impr. Strasbourg, 1499. — Voy. Bodemann (n°s 166, 186 et 195), Strasbourg, 1496, 1498 et 1499 ; Heitz (Inc. n° 83), Strasbourg, 1496.
6877. 29×44 r. Trévisé, 1431. A. COM. : *Podestà*, n° 305. Var. ident. : Erfurt, 1437 ; Nuremberg, 1437-39 ; Venise, 1438 ; Vicence, 1439.
6878. Berne, 1460. STAATSARCH. : *Papiersammlung.*
6879. 29,5×44 r. Trévisé, 1467. A. COM. : *Podestà*, n° 313. Var. simil. : Venise, 1468.
6880. 30×44. Udine, 1475. B. & A. COM. : *Annalia pubblica*, n° 34.
6881. 31,5×43. Trévisé, 1492-96. A. COM. : *Podestà*, n°s 322 et 326. Var. ident. mais sur pap. de 28,5×41 : Trévisé, 1493.
6882. 30×45. Venise, 1473. A. DI STATO : *Petitioni*, n° 729.
6883. Venise, 1480. MILAN, A. DI STATO : *Doc. dipl.*
6884. 28×40 r. Livourne, 1502. FLORENCE, A. DI STATO : *Lettere interne*, n° 9.
6885. 30×41 r. Casale (Montferrat), 1512. MILAN, A. DI STATO : *Doc. dipl.*
6886. 30×44. Trévisé, 1486-89. A. COM. : *Podestà*, n°s 318 et 322. — Voy. Sotheby (*Typography*, n° 43), Venise, 1480.
6887. 30×44. Lucques, 1487. A. DI STATO : *Podestà*, n° 1606.
6888. 30×44. Pistoie, 1490. A. COM. : *Consiglio*, n° 68.
6889. 29×43. Lucques, 1491. A. DI STATO : *Podestà*, n° 1656.
6890. 29×43. Lucques, 1491. IBID. : *id.*, n°s 1655 et 1657.
6891. 29×43. Florence, 1498. A. DI STATO : *Consulte e Pratiche*, n° 43.
6892. 30×44. Florence, 1499. IBID. : *Lettere esterne*, n° 11.
6893. 27×41 r. Pise, 1499. FLORENCE, A. DI STATO : *Lettere interne*, n° 9.
6894. 29×44. Lucques, 1499. A. DI STATO : *Podestà*, n° 1751.
6895. 28,5×42 r. Pise, 1543. A. DI STATO : *Opera del Duomo. Entrata e uscita*, n° 196.
6896. 27,5×41 r. Pise, 1548-49. IBID. : *id.*, n°s 197 et 198.
6897. 28,5×42 r. Pise, 1555. IBID. : *id.* 201.
6898. 29×42 r. Pise, 1557. IBID. : *id.* 203.
6899. 28,5×42 r. Pise, 1559. IBID. : *id.* 204.

6900. 31×42. **Bergame**, 1559. A. NOT. : *Minute di Marchesi*, n° 2.
6901. 28×41. **Salerne**, 1571. A. COM.
6902. 32,5×45. **Bergame**, 1520-24. A. NOT. : *Minute di San Pellegrino*, n° 4.
6903. 34×45. **Milan**, 1590. A. DI STATO : *Doc. dipl.*
6904. 28×38. **Milan**, 1599. IBID. : *id.*
6905. 29,5×40. **Lautrec**, 1438. A. TARN, E. 387 : *Not. G. Bourdon*. Var. simil. : **Nyon** (Vaud), 1441-47.
6906. 28,5×39. **Cologne**, 1449. STADTARCH. : *Briefbuch*, n° 19. Var. ident. : **Genève**, 1449-55 ; **Berne**, 1450 ; **Lausanne**, 1451/66 ; **Montauban**, 1453 ; **Lyon**, 1454.
6907. 29×42. **Genève**, 1469. A. D'ETAT : *Not. P. Braset*.
6908. 29×41. **Nantes**, 1487. A. MUN. CC. 264 : *Miseurs des ponts*.
6909. 31×43. **Paris**, 1445. A. NAT. LL. 116 : *Délib. capit. de N° D°*. Var. simil. : **Neubourg** (Eure), 1445-46 ; **Paris**, 1447-52.
6910. 31×44. **Paris**, 1450. IBID. LL. 117 : *id.* Var. simil. : **St-Cloud**, 1450 ; **Sens**, 1452 ; **Neubourg**, 1452-53 ; **Paris**, 1452-55 ; **Pontoise**, 1453-54 ; **Bretagne**, s. d.
6911. 28,5×41 r. **Paris**, 1457. IBID. MM. 135 : *Ordre de Malte. Censier du Temple*. Var. simil. : **Troyes**, 1458-61 ; **Beauvais**, 1458-69 ; **Paris**, 1460 ; **Rouen**, 1462. — Voy. Vallet-Viriville (n° 7), **France**, 1454/60 ; Boudon (pl. VII, n° 1), **Amiens**, 1456 ; Midoux & Matton (n° 254), **La Fère**, 1459.
6912. 29×40,5. **Genève**, 1483. A. D'ETAT : *Procès criminels. Procès de Pierre Escuyer, de Bossey*. Var. simil. : **Genève**, 1484-90 ; **Nyon**, 1486.
6913. 30×40. **Genève**, 1448. IBID. : *Not. H. Perrod*, t. 12.
6914. 29,5×42. **Fribourg**, 1456. A. D'ETAT : *Cptes des Trésoriers*.
6915. 28,5×39. **Bourg**, 1472. A. CÔTE-D'OR, B. 589 : *Terrier*. Var. ident. : **Genève**, 1528. A. D'ETAT : *Copie de lettres*.
6916. 33×44. **Salins**, 1543. A. JURA, G. 987 : *Livre des anniversaires*. Var. simil. dans J. Calvin : *Briève instruction pour armer tous bons fidèles contre les erreurs... des anabaptistes*, impr. par J. Gérard, **Genève**, 1545.
6917. Filigr. posé vers le centre de la feuille. **Genève**, 1572, dans J. Calvin : *Commentaires sur Esaïe*, impr. par F. Perrin.
6918. Id. **Genève**, 1573, dans J. Mercerus : *Commentarii in Job et Commentarii in Salomonis Proverbia, Ecclesiasten et Canticum canticorum*, tous deux impr. par E. Vignon.
6919. 31×44. **Quimper**, 1471. A. FINISTÈRE : *Contrats du chapitre de Cornouaille*.
6920. 30,5×44. **Dieuze**, 1477. A. MEURTHE-ET-MOSELLE, B. 5243 : *Cptes du receveur*.
6921. 29,5×43,5. **Namur**, 1485-86. A. D'ETAT : *Table des pauvres*.
6922. 28×42. **Mathé?** 1487. A. CHARENTE-INF. E. 1 : *Déclaration en faveur des Cornefoul*.
6923. 28,5×40. **Pignerol**, 1494-1503. TURIN, A. D'ETAT : *Cptes des châtelains*. Var. ident. : **Seys-sel**, 1491-96 ; **Gourdans**, 1493-94 ; **Cerdon-en-Bugey**, 1498 ; **Monthey** (Valais), 1498 ; **Turin**, 1499-1503. — Voy. Midoux & Matton (n° 255), ?, vers 1500.
6924. 28,5×41. **Chartres**, 1500. A. EURE-ET-LOIR, G. 180 : *Contrats du chapitre de N°-D°*.
6925. 28×40. **Valence**, 1549. A. DRÔME, E. 2581 : *Not. Noyer*.
6926. 30,5×44. **Bar-le-Duc**, 1482. A. MEUSE, B. 702 : *Cptes de la guerie*. Var. simil. : **Bar-le-Duc**, 1487 ; **Brabant**, 1488.
6927. 29,5×41. **Genève**, 1483. A. D'ETAT : *Not. P. Braset*, t. 3. Var. simil. : **Annecy**, 1487 ; **Chambéry**, 1487, dans *Explication des Evangelies*, impr. s. n.
6928. 28×39. **Genève**, 1497. IBID. : *Cptes d'Eglise*. Var. ident. : **Vouvry** (Valais), 1500 ; **Genève**, 1500, dans : *Destructorium vitiorum ex similitudinum creaturas exemplis appropriatione*, imp. par J. Belot.
6929. 31×43. **Saumur**, 1493. A. MAINE-ET-LOIRE, G. 2385 : *Cptes des anniversaires de N°-D° de Nantilly*.
6930. 28,5×40. **Rodez**, 1506. A. TARN-ET-GARONNE : *Jugement pour le comte de Foix*. Var. extrêmement simil. : **Albret**, 1511 ; **Toulouse**, 1518.
6931. 25,5×35,5. **Belmont** (Ain), 1569. A. JURA : *Terrier du prieuré*, n° 13.
6932. 29,5×?. Filigr. posé au bord de la feuille. **Sion**, 1584. A. CHAPITRE DE VALÈRE : *Not. J. Veneti*, t. 327.

6933. 28×39. Genève, 1496-1500. A. D'ÉTAT : *Not. J. Novelty*, t. 3. Var. simil. : Genève, vers 1500 : Gex, 1508 ; Sion, 1517.
6934. 28×40. Genève, 1508. IBID. : *id.* t. 1. Var. ident. : Nyon, 1507-12.
6935. 28×38. Genève, 1528-31. IBID. : *Not. J. Duverney*, t. 1. On retrouve la même marque dans deux impr. genevoises : *Partes orationis*, impr. par Wuigand Köln [Genève], 1522, et *Sequitur modus componendi epistolas certa equidem phalerata amplectens epitheta a magistro Petro Veliardi*, s. l. n. d., mais avec la vignette de l'imprimeur J. Vivien.
6936. Strasbourg, 1495, dans Bonaventure : *Egregium opus parvorum opusculorum, cum vita Bonaventuræ per O. de Martinis et canonisatione*, s. n. 2 vol., f^o.
6937. Venise, 1469. Filigr. emprunté à Ongania (p. 33, n° 2).
6938. 32×43. Neisse, 1496. BRESLAU, STAATSARCH., III. 21 : *Fürstenthum Neisse*. Var. simil. : Breslau, 1497 ; Teschen, 1498 ; Neisse, 1498-1501 ; Rüyss, 1499.
6939. 32×43. Neisse, 1516. IBID. : *id.* Var. simil. : Prague, 1527.
6940. 32×43. Neisse, 1531. IBID. : *id.* Var. de même style, dont une a 0^m,052 de large : Presbourg, 1530 ; Neisse, 1534 ; Vienne, 1538.
6941. 32×43 r. Neisse, 1554. IBID. : *id.* Var. simil. : Breslau, 1556 ; Neisse, 1556. Voir aux n^{os} 7070 et 7071 un filigr. simil. où pendent les initiales N E.
6942. 31,5×43 r. Neisse, 1556. IBID. : *id.*
6943. 31×43 r. Neisse, 1540. IBID. : *id.* Var. simil. : Olmütz, 1541-46 ; Neisse, 1541-47 ; Laibach, 1547 ; Basse-Lusace, 1554.
6944. 30×43 r. Neisse, 1552. IBID. : *id.*
6945. 32×42 r. Neisse, 1564. IBID. : *id.* Var. simil. : Breslau, 1566.
6946. 31×42 r. Neisse, 1565. IBID. : *id.* Var. simil. : Breslau, 1570. — Voy. Rauter (n° 163), Silésie, 1509 (! ?).
6947. 31,5×42 r. Neisse, 1570. IBID. : *id.* Var. simil. : Neisse, 1570 ; Breslau, 1590.
6948. 33×42. Gnesen, 1593. POSEN, STAATSARCH. 10 T.
6949. 34×46 r. Leipzig, 1518, dans *Psalterium Davidis*, impr. par Melchior Lotter, 4^o.
6950. 26,5×37. Belmont (Ain), 1530. A. JURA : *Terrier du prieuré*, n° 6.
6951. 26,5×34. Lessay, 1553. A. EURE, H. 6752 : *Journal de l'Abbaye*.
6952. 27,5×36. Neubourg, 1555. A. EURE : *Plaidis et appels de la Seigneurie*.
6953. 28,5×41. Léaz (Ain), 1544. A. CÔTE-D'OR, B. 7021 : *Cptes*.
6954. 26,5×35. Filigr. posé vers le centre de la feuille. St-Malo, 1551. A. ILLE-ET-VILAINE, B. 12 : *Audiences de la Juridiction*. Var. simil., posée horizont., mais à la place habituelle : Le Mans, 1556. A. SARTHE : *Cptes de l'Eglise de S^t-Pierre de la cour*.
6955. Genève, 1548, dans J. Calvin : *Les actes du concile de Trente, avec le remède contre la poison*, s. n. mais avec la vignette de J. Girard, 8^o.
6956. 29×40. Filigr. à rapprocher du 7242. Roannais, 1549. A. LOIRE, B. 1177 : *Châtellenie de S^t-Maurice*.
6957. 29×39. Cluny, 1556. A. SAÔNE-ET-LOIRE, H. 15 : *Reconnaisances du prieuré de Besornay*.
6958. 28,5×38 r. Filigr. posé vers le bord de la feuille. Avignon, 1549. A. VAUCLUSE, B. 10 : *Reconnaisances et hommages*.
6959. 27,5×38. Montbrun (Charente ?), 1560. GENÈVE, B. Ms. franç. 197^{AA} : *Pap. des Eglises réformées*, portef. n° I.
6960. Toulouse, 1560. A. MUN. CC. 757 : *Cptes des Recettes et Dépenses*.
6961. 30×42. Limoges, 1565. A. HAUTE-VIENNE : *Not. Pierre Johannaud*.
6962. 30,5×42. Tours, 1569. A. INDRE-ET-LOIRE : *Not. B. Terrau*.
6963. 27×40. Bordeaux, 1577. A. GIRONDE, G. 242 : *Cptes de l'Archevêché*.
6964. Donzère, 1589. A. DRÔME : *Collect. de pap. filigr.*
6965. 28,5×39. Lyon, 1556. A. RHÔNE, G. 2848 : *Actes capit. de S^t-Nizier*.
6966. 29×40. Cluny, 1557. A. SAÔNE-ET-LOIRE, H. 15 : *Reconnaisances du prieuré de Besornay*.
6967. 35×47 r. Le Mans, 1590-93. A. SARTHE, G. 684 à 687 : *Cptes de la chapelle du Gué-de-Maulny*.
6968. 30×42. St-Justin, 1561. GENÈVE, B. Ms. franç. 197^{AA} : *Pap. des Eglises réformées*, portef. n° I.
6969. 26,5×37. Tulle, 1561. A. CORRÈZE, E. 227 : *Minutes du not. Phéletin*.
6970. 29,5×40. Limoges, 1561. A. HAUTE-VIENNE :

- Hommages de l'évêché*, t. VIII. « *Exitus mei* ». Var. ident. : **Rochechouart**, 1572/1620.
6971. 40,5×58 r. **Bretagne**, 1563-65. A. LOIRE-INFÉRIEURE, B. 583 et 585 : *Audiences de la Chambre des cptes*.
6972. 29,5×41. **Tours**, 1565 ? A. INDRE-ET-LOIRE, G. 167 : *Partage de la forêt de S^t-Maurice*.
6973. 22,5×33,5 r. **Limoges**, 1567 dans le Livre de raison des Barbou impr^{es} ; ms. appartenant à M. Decourtieux, libraire à Limoges.
6974. 28,5×38. Filigr. posé au bord de la feuille. **Lavaur**, 1569. A. TARN, E. 553 : *Not. A. de Voy-sins*. Var. simil. posée normalement : **Lectoure**, 1568.
6975. 30×42. **Limoges**, 1572. A. HAUTE-VIENNE : *Collations ecclésiastiques*, n° 36. Var. ident. : **Tours**, 1572.
6976. 29,5×42. **Limoges**, 1572. *IBID.* : *id.* n° 26. Var. ident. : **Tours**, 1572 ; **Saumur**, 1572 ; **Poitiers**, 1573.
6977. 26×36. **Tours**, 1572. A. INDRE-ET-LOIRE : *Not. B. Terrau*. Var. ident. sur pap. de 30×39 r. : **Toulouse**, 1574.
6978. 33,5×44 r. **Agen**, 1576. A. MUN. C.C. 312 : *Cptes de la communauté*.
6979. 24,5×35. **Poitiers**, 1585. A. VIENNE, G. 1595 : *Délib. capit. de S^{te}-Radegonde*.
6980. 29,5×40. **Poitiers**, 1586. *IBID.* G. 1289 : *Cptes de fabrique de l'église N^e-D^e la Grande*. Var. ident. sur pap. de 24,5×35 : **Limoges**, 1587.
6981. 26,5×38. **Angoulême**, 1592. A. CHARENTE, E. 1295 : *Not. J. Mousnier*.
Var. du groupe 6969 à 6981 sur pap. de dimensions variant entre 23,5×35 et 30×42 : **Lectoure**, 1568 ; **Limoges**, 1570-96 ; **Tours**, 1572 ; **Rochechouart**, 1572 ; **Saumur**, 1575 ; **La Ferté-Aurain**, 1577 ; **Rillé**, 1579 ; **Poitiers**, 1579-95 ; **Bayonne**, 1590 ; **Angers**, 1592 ; **Périgueux**, 1593 ; **Montreuil-Bellay**, 1593-1601 ; **Lautrec**, 1597 ; **Toulouse**, 1600 ; **Foix**, 1600. — Voy. Likhatscheff (n° 4073), ms. de 1590.
6982. 30×42. **Agen**, 1561. A. MUN. C.C. 299 : *Cptes de la communauté*.
6983. 29×39. Filigr. posé vers le bord de la feuille. **Périgueux**, 1578. A. DORDOGNE, B. 88 : *Sénéchaussée et Présidial*.
6984. 25,5×37. **Limoges**, 1578. A. HAUTE-VIENNE : *Actes capit.*
6985. 30×42. **Bayonne** ? 1579. A. MUN. C.C. 215 : *Lettres patentes des rois de France*.
6986. 27,5×38. **Nontron**, 1583. A. BASSES-PYRÉNÉES, E. 819 : *Investitures dans la baronnie*. Var. simil. : **Thiviers**, 1583 ; **Périgueux**, 1589.
6987. 28,5×39. **Niort**, 1586. A. MUN. : *Décès de la paroisse de N^e-D^e*. Var. simil. : **Périgueux**, 1589.
6988. **Genève**, 1562. B. *Ms. franç. n° 16* : *Sermons de Calvin*, t. I.
6989. 24×31. **Miré**, 1566. A. MAINE-ET-LOIRE, G. 2127 : *Assises de la paroisse*.
6990. 29×38. **Lautrec**, 1570. A. TARN, E. 534 : *Not. J. Faiegaltier*.
6991. 26×36. **Tours**, 1572. A. INDRE-ET-LOIRE : *Not. B. Terrau*.
6992. 29,5×41. **Toulouse**, 1574. A. MUN. C.C. 1243 : *Pièces à l'appui des cptes*.
6993. **Strasbourg**, 1567. SAINT-GALL, STADTARCH. : *Originalbriefe*.
6994. Filigr. posé vers le centre de la feuille. **Genève**, 1571 dans J. Calvin : *Prælectiones in librum Danielis*, impr. par B. Vincent, et dans J. Calvin : *Commentarii integri in acta apostolorum*, impr. par E. Vignon, **Genève**, 1573. On trouve une autre var. de fleur de lis posée au centre de la feuille, différente de celle-ci, mais que nous n'avons pas pu relever (par suite de sa position dans le dos du livre) de Th. de Bèze : *Tractationes theologicae*, impr. par E. Vignon, **Genève**, 1582. Ces exemples montrent que la fleur de lis a été employée par les papetiers genevois pour marquer leurs produits.
6995. 30,5×40. Filigr. posé au bord de la feuille. **Evreux**, 1571. A. EURE, H. 796 : *Cptes des rentes de l'Abbaye de St-Taurin*.
6996. 24×34. **Toulouse**, 1574. A. MUN. C.C. 1243 : *Pièces à l'appui des cptes*.
6997. 28,5×40,5. Filigr. posé vers le bord de la feuille. **Périgueux**, 1578. A. DORDOGNE, B. 88 : *Sénéchaussée et Présidial*.
6998. 24,5×35. **Limoges**, 1579. A. HAUTE-VIENNE : *Actes capit.*
6999. 28,5×38. **Lucq**, 1579. A. BASSES-PYRÉNÉES, E. 1428 : *Tabellionage*.
7000. 29×41. **Gisors**, 1580. A. EURE, E. 1029 : *Tabellionage*.
7001. 34×46. **Rouen**, 1580. A. NORD : *Chambre des cptes de Lille. Lettres 1571-83*. Var. simil. sur

- pap. de 27×37 et de 30×41 : **Nontron**, 1583 ; **Bourges**, 1585 ; **Saumur**, 1589.
- 7002.** 27×38. **Rillé**, 1581. A. INDRE-ET-LOIRE, B. 28 : *Assises de la baronnie*.
- 7003.** 30×41. **Montreuil-Bellay**, 1582. A. MAINE-ET-LOIRE, G. 1407 : *Cptes du chapitre*.
- 7004.** 29×41. **Poitiers**, 1583. A. VIENNE, G. 533 : *Actes capit. de St-Hilaire*.
- 7005.** 26×35. **Orléans**, 1584. A. LOIRET, A. 1971 : *Recettes des foires de Pâques*.
- 7006.** 29×40. **Navarreinx**, 1589. A. BASSES-PYRÉNÉES, E. 1642 : *Tabellionage*.
- 7007.** 24×34. **Périgueux**, 1593. A. DORDOGNE, B. 107 : *Sénéchaussée et Présidial*.
- 7008.** 28,5×40. **Mougon**, 1598. NIORT, A. MUN. : *Abjuration des réformés*, 1592-1601.
- Var. du groupe 6996 à 7008 : **Rillé**, 1577-81 ; **Quimper**, 1579 ; **Agen**, 1579 ; **Lectoure**, 1580 ; **Gisors**, 1580 ; **Rouen**, 1580 ; **Angers**, 1580-82 ; **Toulouse**, 1581 ; **Machecoul**, 1581 ; **Limoges**, 1581-1601 ; **Poitiers**, 1582-83 ; **Montreuil-Bellay**, 1584 ; **La Ferté-Aurain**, 1585 ; **Navarreinx**, 1590 ; **Périgueux**, 1593-98 ; **Niort**, 1599. La dimension des papiers de ce groupe varie de 24×34 à 34×46.
- 7009.** 26×37. **Bourges**, 1576. A. CHER : *Délib. capit. de la Ste-Chapelle du palais royal*, n° 30.
- 7010.** 28×40 r. **Angers**, 1581. A. MAINE-ET-LOIRE, E. 106 : *Cptes de l'Hôtel-Dieu*.
- 7011.** 30×41. **Poitiers**, 1586. A. VIENNE, G. 533 : *Actes capit. de St-Hilaire*.
- 7012.** 30×40. **Limoges**, 1597. A. HAUTE-VIENNE : *Collations ecclésiastiques*, n° 37. Var. ident. : **Milhau**, 1598.
- 7013.** 32×42. **Sens**, 1578. A. YONNE, G. 1168 : *Cptes de fabrique de l'Eglise*. Var. ident. : **Le Mans**, 1585. Ce type de la fleur de lis est à rapprocher du 7244.
- 7014.** 29,5×41. **Montreuil-Bellay**, 1577. A. MAINE-ET-LOIRE, G. 1405 : *Cptes du chapitre*.
- 7015.** 31,5×41. **Braine-le-Comte**, 1581. A. NORD : *Chambre des cptes de Lille. Lettres 1571-83*.
- 7016.** 33×48 r. **Lyon**, 1586. A. RHÔNE, G. 2858 : *Actes capit. de St-Nizier*.
- 7017.** 32,5×42. **Siegen**, 1588. MÜNSTER, STAATS-ARCH., L.A. 31, n° 85 : *Rechnungen*. Var. simil. : **Osnabrück**, 1587 ; **Coblentz**, 1589.
- 7018.** 32×42 r. **Riegel**, 1591. CARLSRUHE, GENERAL-LANDESARCH. : *Rechnungen*, n° 1117.

- 7019.** Filigr. emprunté à Likhatscheff (n°s 3154 et 3208), mss. de 1566.
- 7020.** 23×30. **Le Mans**, 1589. A. MUN., n° 260 : *Cptes de la Ville*.
- 7021.** 31×42. **Mézières**, 1589. A. ARDENNES, G. 182 : *Cptes de fabrique de l'église N°-D°*.
- 7022.** 31×40. **Mézières**, 1590. IBID. E. 1 : *Comptabilité de l'hôpital de St-Lazare*.
- 7023.** 30×42. **St-Pol**, 1591. A. PAS-DE-CALAIS : *Grefte du Gros. Mariages*.
- 7024.** 27,5×35 **Jussy**, 1596. METZ, A. CI-DEVANT DÉPART., E. 587 : *Cptes*.
- 7025.** 32×42 r. **Limoges**, 1598. A. HAUTE-VIENNE : *Insinuations ecclésiastiques*, n° 196.
- 7026.** 32×42 r. **Limoges**, 1599. IBID. : *id.* n° 198.

Fleur de lis simple, accompagnée d'un ornement.

Qu'est-ce que représente l'ornement qui surmonte la fleur de lis très primitive n° 7027 ? nous l'ignorons. Dans le 7028 la marque est surmontée par un croissant, les cornes en haut. Les 7029 à 7033 offrent une fleur de lis à laquelle pend un cœur ou un écu ; dans le 7034, le fleuron central se termine en pointe qui supporte un petit cercle ; dans les 7035 et 7036 le filigrane est sommé d'une croix tréflée, et dans les 7037 et 7038, d'un fleuron ou quartefeuille. Dans les 7039 et 7040 la fleur de lis est soutenue ou surmontée d'un croissant qui l'enveloppe partiellement. Le 7041 est d'un dessin très original ; le fleuron central s'y trouve remplacé par une sorte de corne de cerf ; dans les 7042 à 7045 elle est accompagnée de cœurs, de trèfle, ou d'autres ornements de formes peu précises. Les fleurs de lis n°s 7046 et 7047 sont accompagnées d'un poisson et sont sans doute originaires d'Alsace-Lorraine.

- 7027.** 29×41 r. **Evian** (H^{ie}-Savoie), vers 1338. A. MUN. : *Enquête sur les droits de la ville à la propriété des bois de Bret*.
- 7028.** 31×44. **Châteaudun**, 1384. A. EURE-ET-LOIR, E. 2694 : *Tabellionage*. Var. simil. : **Paris**, 1384-1389 ; **Orléans**, 1386. Var. simil. sur pap. de 41×58 : **Chartres**, 1368/1443. IBID. G. 158 : *Contrats du chapitre de N°-D°* ; et **Clermont-Ferrand**, s. d.
- 7029.** **Lyon**, 1416. A. MUN. BB. 1 : *Actes consulaires*.
- 7030.** 29×40 r. **La Haye** ? 1419. RIJKSARCH. : *Papierenverzameling*. Var. simil. : **Dieuze** (Lorraine), 1424. — Voy. Sotheby (*Principia*, t. III,

- p. 36), **La Haye**, 1418; Likhatscheff (n^{os} 542 et 543), mss. de 1427.
- 7031.** **Lyon**, 1425. A. RHÔNE: *Testaments du fonds de St-Jean*, n^o 21. Var. simil.: **Lyon**, 1432.
- 7032.** 41,5×59. **La Vavrette**, 1402? A. AIN: *Terrier*, n^o 1. Var. simil.: **Corgenon** (Ain), 1417; **Rossillon**, 1428-29.
- 7033.** 28×39. Près **Bordeaux**, 1519. A. GIRONDE: *Not. J. Billé à Bourg*.
- 7034.** **Gênes**, 1456. A. DI STATO: *Raccoltà di carte*.
- 7035.** **Venise**, 1480. Filigr. emprunté à Ongania (p. 61, n^o 1).
- 7036.** 30×43. **Udine**, 1481. B. & A. COM.: *Annalia pubblica*, n^o 35.
- 7037.** 31×41 r. **Paris**, 1537. A. NAT. Z^{1A} 63: *Cour des aides. Plaidoiries et arrêts*.
- 7038.** 36,5×46. **Troyes**, 1560. A. AUBE, G. 1884: *Cptes de la Grand'chambre*. Peut-être les filigr. 7037 et 7038 sont-ils détériorés et devraient-ils être accompagnés d'une bandelette au nom d'un papetier.
- 7039.** 27,5×36. **Neubourg**, 1551. A. EURE: *Cptes de la seigneurie*.
- 7040.** 27,5×37. **Evreux**, 1554. IBID. H. 797: *Plaidis de l'abbaye de St-Taurin*. Var. simil.: **Neubourg**, 1555.
- 7041.** 33,5×44. **Leipzig**? 1555? BUCHHÄNDLER BÖRSENEREIN: *Papiersammlung*.
- 7042.** 25,5×31. **Angers**, 1586. A. MAINE-ET-LOIRE, G. 704: *Conclusions capit. de St-Maimbeuf*.
- 7043.** 28×37. **Nantes**, 1594. A. LOIRE-INFÉRIEURE, H. 352: *Titres du prieuré des Moutiers*.
- 7044.** 26×33. **Chartres**, 1595. A. EURE-ET-LOIR, G. 244: *Contrats du chapitre de N^e-D^e*.
- 7045.** 23,5×30. **Cherbourg**, 1598. A. MANCHE, H. 4191: *Plaidis de la baronnie de Ste-Geneviève*.
- 7046.** 32,5×41. **Cochem**, 1574. COBLENTZ, STAATSARCH.: *Kellereirechnungen*.
- 7047.** 30×40. **Siegen**, 1576? MÜNSTER, STAATSARCH., L A. 31, n^{os} 74: *Rechnungen* (feuille annexée).

Fleur de lis accompagnée de lettres initiales.

Les initiales qui accompagnent un filigrane sont ordinairement celles du tenancier du battoir; toutefois et dans certains cas, elles se rapportent à un nom de localité. Les lettres CN des types 7049 et 7050 et qui figurent en pointe du 7046 (voir aussi aux n^{os} 2096 et 2290) pourraient être l'indication de Cernay en Alsace. Les initiales J. B.

des 7064 et 7065 se rapporteraient, selon Sotheby (*Principia*, t. III), à Jean, duc de Brabant, le second mari de Jaqueline, duchesse de Hollande, ou à Jean, duc de Bourgogne. Cette hypothèse suppose l'existence d'une industrie papetière dans les Pays-Bas, existence qui est absolument contraire à tous les faits historiques connus. Les lettres J. B. sont probablement celles d'un papetier et nous les attribuerions volontiers à Jean Lebé, papetier troyen qui exploitait le moulin de la Pielie en 1461, et celui de Sancy en 1476. Il aurait fait du B, en même temps qu'une sorte de rébus, les armes parlantes de sa famille; on retrouve en effet un siècle plus tard cette lettre dans un écu accompagné des noms de Nicolas et de Jaques Lebé. Ce filigrane est à rapprocher des n^{os} 1760 et 1761 qui portent les mêmes initiales. La lettre M, qui surmonte la fleur de lis du 7069, se rapporte-t-elle à Milan? Cela n'est point invraisemblable.

- 7048.** 30×42. **Poitiers**, 1600. A. VIENNE, G. 1289: *Cptes de fabrique de l'église N^e-D^e la Grande*. La lettre qui accompagne la fleur de lis paraît être un C, ce pourrait être cependant un G. Quant au coutelas ou poignard, il convient de le rapprocher des filigr. n^{os} 843, 1903 et 1904.
- 7049.** 32,5×42. **Weinheim**, 1578. CARLSRUHE, GENERAL-LANDESARCH.: *Germersheim, Zollprotokolle*, n^o 55. Var. simil.: **Pays-Bas**, 1578; **Rotterdam**, 1580. — Voy. Stoppelaar (pl. XIV, n^o 14), **Middeburg**, 1580. L'usage de cette fleur de lis à la pointe de laquelle pendent les initiales CN a persisté longtemps: nous l'avons encore trouvé à **Besançon** en 1643.
- 7050.** 33,5×42. **Leyde**, 1581. STADARCH.: *Stadrenkeningen*. Var. ident.: **Heidelberg**, 1583; **Kinzigerthal** (Bade), 1583; **Bewegen-Rheine** (Westphalie), 1587.
- 7051.** 28×33 r. **Montauban**, 1588. A. TARN-ET-GARONNE: *Not. A. Boneau*.
- 7052.** 26,5×36. **Périgueux**, 1596. A. DORDOGNE, B 109: *Sénéchaussée et Présidial*. Var. simil.: **Lectoure**, 1599; **Tours**, 1613.
- L'initiale des 7051 et 7052 semble être un D, mais ce peut aussi être un P ou même un R, comme dans les 7072 et 7073.
- 7053.** 29,5×39. Filigr. posé vers le bord de la feuille. **Limoges**, 1556. A. HAUTE-VIENNE: *Homages de l'Evêché*, t. VIII, «*Exitus Mei*».

- 7054.** 29,5×40 r. **Limoges**, 1574. IBID. : *Délib. capit. de la cathédrale.*
- 7055.** 29×38. **Limoges**, 1576. IBID. : *Collations ecclésiastiques*, n° 36.
- 7056.** 29×39. **Toulouse**, 1581. A. MUN. C.C. 1265 : *Pièces à l'appui des cptes.*
- 7057.** 29×40. **Mougon**, 1584. NIORT, A. MUN. : *Etat-civil des réformés*, 1576-91.
- 7058.** 29×39. **Limoges**, 1586. A. HAUTE-VIENNE : *Collations ecclésiastiques*, n° 35. Var. ident. : **Montreuil-Bellay**, 1588 ; **Saumur**, 1588-90.
- 7059.** 29×40. **Le Mans**, 1591. A. SARTHE, G. 568 : *Cptes de l'église St-Pierre de la cour.*
- 7060.** **Bordeaux**, 1595. A. GIRONDE : *Collect. de pap. filigr.* Var. simil. : **Saumur**, 1594 ; **Limoges**, 1595.
- 7061.** 30×41. **Limoges**, 1597. A. HAUTE-VIENNE : *Collations ecclésiastiques*, n° 342. Var. simil. : **Angers**, 1597 ; **Limoges**, 1598 ; **Saumur**, 1599 ; **La Rochelle**, 1599.
- Toutes les var. du groupe 7053 à 7061 sont sur pap. de 29,5×39 les initiales EC sont certainement celles du papetier.
- 7062.** 26,5×37. **Carcassonne**, 1592. A. AUDE : *Not. Ant. Vidal.*
- 7063.** 34×43 r. **Utrecht**, 1591. STADARCH. : *Raads dagelijksboek.*
- 7064.** 29×38 r. **Bruxelles**, 1471. A. GÉN. : *Collect. de pap. filigr.* — Voy. Vallet-Viriville (n° 6), **Paris**, 1471 ; Portal (pl. II, n° 25), **Paris**, 1490.
- 7065.** 30×43. Les pontuseaux sont alternativement fins et gros. **St-Omer**, 1477. A. PAS-DE-CALAIS : *Cptes de l'Hôpital St-Jean*, n° 36.
- Les types 7064 et 7065 sont à rapprocher des 7251 et 7252.
- 7066.** 38×50. **Clermont-Ferrand**, 1588. A. PUY-DE-DÔME : *Terriers*, n°s 44, 46 et 47.
- 7067.** 30×41. **Daumeray**, 1483-92. A. MAINE-ET-LOIRE, G. 1999 et 2001 : *Amendes et Pleds de la paroisse.* Ce filigrane de même style que les 7064 et 7065 est accompagné des lettres **J. D.** au lieu de **J. B.**
- 7068.** 30×40. **Toulouse**, 1595. A. MUN. C.C. 1312 : *Pièces à l'appui des cptes.*
- 7069.** 37×47,5. **Milan**, 1600. A. DI STATO : *Doc. dipl.*
- 7070.** 32×44 r. **Neisse**, 1562. BRESLAU, STAATSARCH. : *Fürstenthum Neisse*, III. 21. Cette var. est à rapprocher des types 6931 à 6941. Elle est accom-

pagnée des lettres initiales NE dans lesquelles on peut voir celles de la ville ou de la principauté de Neisse.

- 7071.** 33×42. **Veldenz**, 1590. COBLENTZ, STAATSARCH. : *Rechnungen.* Ces initiales peuvent se lire aussi TN.
- 7072.** 29×38. **Toulouse**, 1595. A. MUN. C.C. 1316 : *Pièces à l'appui des cptes.*
- 7073.** 27×37. **Périgueux**, 1598-99. A. DORDOGNE, B. 115 : *Sénéchaussée et Présidial.*
- 7074.** 29×40. Filigr. posé au bord de la feuille. **Limoges**, 1602. A. HAUTE-VIENNE : *Collations ecclésiastiques*, n° 38.
- 7075.** 33,5×47 r. **Pouille**, 1300. A. PAS-DE-CALAIS, A. 154 : *Cptes du comte d'Artois en Pouille*, 1298-1300. Var. ident. : **Naples**, s. d. A. DI STATO : *Fasciculus*, n° 9. Var. la lettre S plus grande : **Pouille**, 1300. — Voy. Richard (n°s 1 et 2), **Italie**, 1300.
- 7076.** 32×46 r. **Bénévent**, 1338. ROME, A. VATICANO, n° 62 : *Civitatis et Ducatus Varia.*
- 7077.** 30×41. **Agen**, 1578. A. MUN. C.C. 314 : *Cptes de la communauté.* Var. ident. : **Angers**, 1580.
- 7078.** 30×42. **Limoges**, 1579. A. NORD : *Chambre des cptes de Lille. Lettres de 1571-83.*

Fleur de lis simple, accompagnée d'un nom.

Le nom de Nivelles ou Nyvelles qui figure sur les types 7079 à 7088 est celui d'une famille de papetiers troyens connue dès 1505. L'initiale qui précède ce nom n'est pas toujours nette ; dans certains cas nous lisons distinctement S, dans d'autres J, initiales qui se rapportent à Siméon et à Jean, car ces deux prénoms filigranés se voient en toutes lettres. Le nom de S. ou Siméon Denise ou Denis est aussi celui d'un papetier troyen. En 1561 on trouve filigrané le nom de Denis père (voy. aux *Noms*) ce qui prouve qu'il y avait déjà alors un Denis fils du même métier. Ces trois papetiers ont employé simultanément la fleur de lis, surmontée d'un fleuron ou quatrefeuille pour marquer leurs produits. Le 7091 apporte un nouveau nom celui de I VIOCHE ou J. NOCHE, car il peut se lire des deux façons et l'absence de ponctuation ne permet pas de dire si l'initiale I est celle d'un prénom ou la première lettre du nom.

Le 7092, filigrane double, donne le nom de Siro. Il ne s'agit plus ici d'un papetier, mais d'une localité, d'un battoir, situé sur l'Ain, à Sirod (Jura), et

dont M. J. Gauthier signale l'activité dès 1575. (Voy. au sujet de cette papeterie, p. 163). Sirod est, avec Amance, le seul battoir en France du XVI^e s., dont le nom figure comme filigrane.

7079. Lille, 1540. A. NORD : *Chambre des cptes. Lettres* de 1529-39. Var. simil. : **Troyes**, 1547-51 ; **Namur**, 1558 ; **Paris**, 1559-61 ; **Leyde**, 1561. Var. simil. sur pap. de 35×46 : **Etain**, 1566 ; **Châlons-sur-Marne**, 1567-70 ; **Troyes**, 1568 ; **Orléans**, 1568.

7080. 32×43. **Paris**, 1542. A. NAT. Z^{III} 32 : *Bureau de la ville. Audiences*. Var. simil. : **Anvers**, 1546 ; **Amsterdam**, 1546-52 ; **Utrecht**, 1547 ; **Arras**, 1547 ; **Troyes**, 1547-51 ; **Sens**, 1553 ; **Avallon**, 1554.

7081. 31×43 r. **Orléans**, 1543. A. LOIRET, A. 1860 : *Terrier*. Var. simil. : **Troyes**, 1567 ; **Tours**, 1567.

7082. 32×43. **Paris**, 1544. A. NAT. Z^{III} 34 : *Bureau de la ville. Audiences*.

7083. 31×43. **Avallon**, 1546. A. CÔTE-D'OR, B. 498 : *Terrier*.

7084. 38,5×50. **Troyes**, 1555. A. AUBE, G. 1883 : *Cptes de la Grand chambre*.

7085. 33,5×46. **Sens**, 1558. A. YONNE, G. 1161 : *Cptes de fabrique de l'Eglise*. Var. simil. : **Amsterdam**, 1558 ; **Troyes**, 1560-65 ; **Dijon**, 1561 ; **St-Germain-des-Prés**, 1561 ; **Tours**, 1561 ; **Paris**, 1562-66.

7086. 32,5×43. **Remiremont**, 1561. A. VOSGES, G. 1150 : *Cptes de l'abbaye*. Var. ident. : **Troyes**, 1559 ; **Châlons-sur-Marne**, 1560-64 ; **Souilly**, 1562 ; **Dijon**, 1563 ; **Maëstricht**, 1570-73.

7087. 33×43. **Cologne**, 1580. CARLSRUHE, GENERAL-LANDESARCH. : *Germersheim. Zollprotokolle*, n° 56.

7088. 31,5×43. **St-Truijden**, 1582. MAËSTRICHT, RIJKSARCH. : *Landcommanderie der düitsche orde. Renten*, n° 218.

Var. du groupe 7079 à 7088 : **Troyes**, 1553-55 ; **Joinville**, 1553-64 ; **Mézières**, 1553-80 ; **Longwy**, 1564 ; **Amiens**, 1564-66 ; **Langres**, 1564-67 ; **Beauvais**, 1568-69 ; et sur pap. de 43,5×60 : **Hambourg**, 1570. STAATSARCH., C. VII. H^C, n° 3 : *Acta ecclesiastica*. Ces pap. ne sont jamais d'un format inférieur à 31×42 ; ils sont souvent de 35×46, surtout à partir de 1560, et constituent, de la part des papetiers troyens Nivelles et Denise, une réaction contre le rapetissement des formats. — Voy. Stoppelaar (pl. XV, n°s 12 et 13), **Zélande**, 1539-49 ; Likhatscheff (n° 3036), ms. de 1559

(n°s 3102, 3119 et 3216), mss. de 1568 (n° 3039), ms. de 1568. L'auteur a vu un O dans l'initiale qui précède le nom de Nivelles ; c'est peut-être une erreur.

7089. 34,5×42 r. **Bruxelles**, 1572. A. GÉN. : *Collect. de pap. filigr.* Var. simil. : **Amiens**, 1578.

7090. 34×42 r. **Amiens**, 1578. A. SOMME, B. 65 : *Bailliage. Insinuations faites au greffe*. Var. simil. : **Bruxelles**, 1572. Dans une var. de 1578, la banderolle avec nom manque.

7091. 26×33. **Chartres**, 1590-92. A. EURE-ET-LOIR, G. 240 et 241 : *Contrats du chapitre de N^e-D^e*. Le nom peut se lire I. NOCHE ou I. VIOCHE.

7092. 30,5×41. Filigr. double. **Dôle?** 1585. A. DOUBS, B. 57 : *Correspondance du Parlement*. Le nom de Siro est celui d'une papeterie du Jura. (Voy. plus haut.)

Fleur de lis avec un second filigrane.

Le groupe des 7093 à 7096 se compose de filigranes doubles où la fleur de lis figure sur une demi-feuille, et est accompagnée sur l'autre demi-feuille d'une contremarque ou seconde marque qui est dans ce cas un signe personnel. Dans les quatre types reproduits, la fleur de lis revêt un style uniforme, qui rappelle beaucoup celui des 7017, 7046, 7049, 7122 à 7124, et 7210 à 7214. Ces formes caractéristiques qui se trouvent également dans les armoiries n°s 989 à 996, sont celles de la fleur de lis qu'on pourrait appeler strasbourgeoise ou alsacienne, et dénotent l'origine des papiers ainsi marqués qui proviennent de la région des Vosges. Au XVII^e s. beaucoup de papiers portent la fleur de lis avec un second filigrane : initiales de fabricant, cœur, ou fleur de lis répétée.

7093. 32,5×42. **Remiremont**, 1594-95. A. VOSGES, G. 1216 et 1217 : *Cptes du chapitre*. Var. ident. : **Bruxelles**, 1591.

7094. 33×43. **St-Omer**, 1594. A. PAS-DE-CALAIS : *Cptes de l'Hôpital St-Jean*, n° 94.

7095. 32,5×39. **Bruges**, 1595. A. D'ÉTAT : *Ferien du Collège du Franc*, n° 16,618.

7096. 33×43. **Neuweilnau**, 1596. WIESBADEN, STAATSARCH. : *Kellerrechnungen*.

On trouve une fleur de lis de même style avec la contremarque  MF en blanc (voir filigr. n°

5335) en 1596 à **Clervaux** (Luxembourg). METZ, A. CI-DEVANT DÉPART. : *Cptes* de 1502-1600.

Fleur de lis inscrite dans un cercle.

Les filigranes inscrits dans un cercle sont habituellement d'origine italienne; toutefois il n'est pas de règle sans exception et les types 7122 à 7124 n'appartiennent pas à la péninsule mais proviennent d'Alsace-Lorraine. Tous les autres sont italiens, plusieurs d'entre eux, notamment les 7126 et 7128 à 7130, qui sont accompagnés d'une contremarque posée à l'angle inférieur de la feuille, appartiennent aux Etats de Venise.

7097. 29×42. **Rodez**, 1393. A. AVEYRON, E. 1071 : *Not. Deporta*. Var. simil. : **Avignon**, 1391/1401 ; **St-Marcellin**, 1394 ; **Clermont-Ferrand**, 1395 ; **Provence**, 1395 ; **Perpignan**, 1395 ; **Pignerol**, 1396 ; **Rouergue**, 1396 ; **Lausanne**, s. d.

7098. 30×43. **Muret**, 1414. A. LOT-ET-GARONNE, E. supplém. 129^{bis} : *Not. P. de Cadilhan*. Var. ident. : **Pignerol**, 1415.

7099. **Pérouse**, 1502. FLORENCE, A. DI STATO : *Lettere interne*, n° 9.

7100. 29×42 r. **Caprarola**, 1515. MANTOUE, A. DI STATO : *Carteggio di Roma*.

7101. 30×44. **Rome**, 1534-37. A. DI STATO : *Secretaria di Camera*.

7102. 28×40 r. **Rome**, 1550-51. IBID. : *id.*

7103. Filigr. emprunté à Likhatscheff (n° 4219), ms. de 1561.

7104. 31×42. **Ferrare**, 1560. MODÈNE, A. DI STATO : *Not. duc.*, n° 29 B. *Minute di Ferrarini Jacobus*.

7105. 28×41 r. **Rome**, 1565. MILAN, A. DI STATO : *Doc. dipl.* Var. simil. : **Côme**, 1567 ; **Naples**, 1567.

7106. 32×42. **Ferrare**, 1583. MODÈNE, A. DI STATO : *Not. duc.*, n° 61 A. *Minute di Zecchini, J.-B.* — Voy. Likhatscheff (n° 3527), ms. de 1590 et (n° 3638), **Italie**, 1561.

7107. 35×48 r. **Ferrare**, 1586. MODÈNE, IBID. : *id.*, n° 61 C. *Minute di Zecchini e Fiessi*. Var. un peu plus grande, sur pap. de 42,5×56 r : **Lucques**, 1589-90. A. DI STATO : *Consiglio generale*, n°s 74 et 75.

7108. 32×45. **Ferrare**, 1587. MODÈNE, IBID. : *id.*, n° 62 A. *Minute di De Hectore Raynaldus*. — Voy. Likhatscheff (n° 3052), **Rome**, 1561 et (n° 3098), ms. de 1563.

7109. Filigr. emprunté à Likhatscheff (n° 3053), ms. de 1562.

7110. 34×48 r. **Vienne** (Autriche), 1525. COLLECT. DE PAP. DE L'AUTEUR (prov. du *Grundbuch des Augustiner Klosters*).

7111. **Pérouse**, 1544. Filigr. emprunté à Likhatscheff (n° 4213).

7112. **Salerne**, 1568-75. A. COM.

7113. 32,5×46 r. **Ferrare**, 1570. MODÈNE, A. DI STATO : *Not. duc.*, n° 61 A. *Minute di Zecchini, J.-B.*

7114. **Salerne**, 1570. A. COM.

7115. **San-Geminiano**, 1502. FLORENCE, A. DI STATO : *Lettere interne*, n° 9.

7116. 33×45 r. **Florence**, 1530. A. DI STATO : *Consulte e Pratiche*, n° 76.

7117. 30×44. **Ascoli**, 1536. PARME, A. DI STATO : *Carteggio*.

7118. **Salerne**, 1597. A. COM.

7119. **Salerne**, 1600. IBID.

7120. 29×38. **Vicence**, 1572. A. NOT. : *Minute di della Croce*.

7121. 28×42 r. **Ferrare**, 1587. MODÈNE, A. DI STATO : *Not. duc.*, n° 62 A. *Minute di De Hectore Raynaldus*.

7122. 32,5×42. Les initiales peuvent se lire NI, ou NT, ou renversées IN, ou TN. **Utrecht**, 1590. RIJKSARCH. D. 231 : *Rekeningen van den kapittel St-Martin*. Ce filigr. est à rapprocher du 7071.

7123. 31,5×41. **Bewegen-Rheine**, 1589. MÜNSTER, STAATSARCH. : *Amtsrechnungen*. Var. simil. : **Clèves**, 1590 ; **Brême**, 1594 ; **Ribeauvillé**, 1596.

7124. 32×41 r. **Eltville**, 1595. WIESBADEN, STAATSARCH. : *Rheingaurechnungen*. — Voy. Heitz (n° 278), **Strasbourg**, 1590.

7125. 29×39. Filigr. double. **Vicence**, 1577. VENISE, A. DI STATO : *Lettere dei Rettori*, n° 225.

7126. 28×38. Contremarque posée à l'angle. **Vicence**, 1582. VENISE, IBID. : *id.*, n° 225.

7127. 30×41. Filigr. double. **Salo**, 1584. VENISE, IBID. : *id.*, n° 60.

7128. 41×53 r. Contremarque posée à l'angle. **Reggio-d'Emilie**, 1590-91. A. COM. : *Tesoreria*.

7129. 27,5×36. Ibid. **Reggio-d'Emilie**, 1590-96. IBID. : *id.*

7130. 28×38,5. Filigr. double avec, en plus, la contremarque *N* à l'angle. **Vicence**, 1599. VENISE, A. DI STATO : *Lettere dei Rettori*, n° 225.

Fleur de lis simple, posée dans un cartouche ou dans un écu.

Les types 7131 et 7132 présentent cette singu-

larité d'un cartouche inscrit lui-même dans un cercle. Le filigraniste a-t-il voulu représenter une fleur de lis? c'est probable, mais non certain.

Les n^{os} 7133 à 7138 représentent la fleur de lis la tête en bas. Provenance : nord de la France. Quelques-uns des types qui composent ce groupe sont assez mal dessinés pour qu'on hésite à y voir une fleur de lis ou une moucheture d'hermine; mais d'autres, ne laissent aucun doute sur leur signification. Les 7139 à 7144, très différents les uns des autres, sont de nationalité française.

Le groupe 7145 à 7152 présente une fleur de lis de même dessin que les figures 6938 à 6945, on doit donc admettre que ces marques sont celles de la papeterie de Neisse (Silésie). Voy. aussi p. 121 et 133. Les différents types de fleur de lis dans un écu, 7153 à 7161, sont français; le 7155 est de même style que les 6874 et 6876 et comme eux provient d'Alsace.

Dans les n^{os} 7162 à 7165, la fleur de lis est accompagnée de lettres initiales de fabricants. Les lettres WR du 7165 sont celles du papetier et imprimeur Wendelin Riehel qui était locataire du battoir de Strasbourg et dont le petit-fils l'acheta à la ville en 1605. (Voy. p. 77.)

- 7131.** 29×44 r. Filigr. indistinct. **Gondrecourt**, 1386. A. MEUSE, B. 1425: *Cptes du receveur*.
- 7132.** **Paris**, 1390. A. NAT. X¹⁶ 60 A: *Parlement. Accords*. — Voy. Heitz (n^o 45), **Strasbourg**, 1387.
- 7133.** 26,5×35. **St-Malo**, 1547. A. ILLE-ET-VILAINE, B. 10: *Audiences de la juridiction*.
- 7134.** 24,5×32. **Tours**, 1571. A. INDRE-ET-LOIRE: *Not. Terrau*.
- 7135.** 24,5×33. **Lyre**, 1577. A. EURE, H. 447: *Forêt de Conche appartenant à l'Abbaye*.
- 7136.** 27,5×38. Filigr. posé vers le bord de la feuille. **Limoges**, 1579. A. HAUTE-VIENNE: *Délib. capit. de la cathédrale*.
- 7137.** 24,5×30. **Gisors**, 1580. A. EURE, E. 1029: *Tabellionage*.
- 7138.** 24×29,5. **Hesdin**, 1583. A. PAS-DE-CALAIS: *Mariages au greffe du Gros*.
- 7139.** 25×39. **Poitiers**, 1555. A. VIENNE, G. 380: *Cptes des chapelains et bacheliers*, 1503-55. Var. simil.: **Tours**, 1556-61; **Poitiers**, 1559-62; **Argenton**, 1561; **Saumur**, 1563.
- 7140.** 27×36 r. Filigr. souvent posé au bord de la
- feuille. **Navarreinx**, 1581. A. BASSES-PYRÉNÉES, E. 1639: *Tabellionage*. Var. simil.: **Angoulême**, 1589; **Bayonne**, 1600.
- 7141.** **Niort**, 1582. A. MUN.: *Baptêmes à N^o-D^o*.
- 7142.** 28×37. **Châteaubriand**, 1592. A. ILLE-ET-VILAINE, C. 3194: *Etats de la Ligue. Procuration des députés*.
- 7143.** 34,5×47 r. **St-Malo**, 1592. A. ILLE-ET-VILAINE, B. 229: *Office de St-Malo*.
- 7144.** 27,5×38. **Angers**, 1519. A. MAINE-ET-LOIRE, G. 37: *Acquêts et transactions de l'Evêché*.
- 7145.** Filigr. indistinct par suite d'avarie du pap. **Scardonon**, 1523. BRESLAU, STADTARCH.: *Brieffe. (Lettre de Thomas Nigro, évêque.)*
- 7146.** 30×41 r. **Olmütz**, 1524. STADTARCH.: *Acta judicialis*, XVI, n^o 7. Var. ident.: **Transylvanie**, 1531¹; **Olmütz**, 1532. — Voy. Likhatscheff (n^{os} 3807 et 3808), mss. de 1531.
- 7147.** 30×42 r. **Olmütz**, 1531. IBID.: *Losungsbuch*, n^o 7. Var. ident.: **Crastino?** 1532.
- 7148.** ?×42. **Epéries**, 1541. BUDA-PEST, NAT. MUSEUM: *Städte und Cameralakten*, n^o 1719, 4^o, lat. Var. ident.: **Saros**, 1555; **Cracovie**, 1562; **Jassy**, 1568².
- 7149.** 35×42. **Hongrie**, 1548. BUDA-PEST, IBID.: *id.*, n^o 1180, f^o, lat.
- 7150.** 32×41 r. **Warasdin**, 1554. BUDA-PEST, IBID.: *id.*, n^o 831, f^o, lat. Var. simil.: **Posen**, 1555-69; **Gnesen**, 1558; **Nackel**, 1560-71; **Wschowen**, 1567.
- 7151.** 34×41. **Lubeck**, 1557. BRÈME, STAATSARCH., A. 2. B. 8: *Hansa Recesprotokolle*.
- 7152.** 33,5×41. **Lubeck**, 1600. STAATSARCH.: *Schossbücher*.
- 7153.** 27,5×37. **Lisieux**, 1524. A. CALVADOS: *Cptes du temporel du Chapitre cathédral de St-Pierre*. Var. ident.: **Moyaux** (Calvados), 1528; **Harcourt** (Eure), 1531.
- 7154.** 27,5×39. **Clermont-Ferrand**, 1541. A. MUN.: *Recettes et Dépenses des consuls de Clermont*. Var. ident.: **Aigueperse** (Puy-de-Dôme), 1546.
- 7155.** 32,5×43. **Colmar**, 1541. A. MUN.: *Missives*.
- 7156.** 26,5×36. **St-Malo**, 1542. A. ILLE-ET-VILAINE, B. 6: *Audiences de la juridiction*.
- 7157.** 27×37. **St-Malo**, 1546. IBID., B. 10: *id.* Var.

¹ Communication obligeante de M. F. Zimmermann, archiviste à Hermannstadt.

² Idem.

- simil. : **St-Sauveur-le-Viconte**, 1544 ; **Lessay**, 1551.
- 7158.** 25,5×33. **Varanguébec**, 1558. A. MANCHE : *Cptes de la baronnie*. Var. simil. : **St-Sulpice** (Ille-et-Vilaine), 1559.
- 7159.** 24×30 f. **Silly**, 1563. A. ORNE, H. 1143 : *Journal des rentes de l'Abbaye*.
- 7160.** 26×33 f. **Chanut**, 1571. *IBID.*, H. 250 : *Plaidis de la Seigneurie*.
- 7161.** 24×30. **Caen**, 1574. A. CALVADOS : *Tabellionage*.
- 7162.** 30,5×41. **Bayonne**, 1545. A. MUN. FF. I : *Jurisdiction de l'échevinage*.
- 7163.** 30,5×39. **Angoulême**, 1545. A. CHARENTE : *Fonds de l'Evêché. Cptes des revenus du temporel*.
- 7164.** 25×32,5. **Chanut**, 1563. A. ORNE, H. 250 : *Plaidis de la Seigneurie*.
- 7165.** 38×52 f. **Leyde**, 1587. STADARCH. : *Tresoriers-rekeningen*.

Fleur de lis simple posée dans un écu couronné.

Le groupe nombreux des 7166 à 7189 est tout entier français, mais la variété des formes sous lesquelles la fleur de lis est représentée, de même que la distribution géographique de ces marques témoigne que plusieurs battoirs employaient simultanément ce filigrane. Les 7190 et 7191 doivent être rapprochés des 7148 à 7150 ; ce sont encore des produits de la papeterie de Neisse. Les 7193 à 7198 portent pendu à la pointe de l'écu un ornement qui, dans les 7196 et 7197, semble être une moucheture d'hermine ; quant au 7199, où figure un poisson, il convient de le rapprocher des marques du *poisson* et des *deux poissons* (voir ce mot) que l'on trouve à Tours de 1552 à 1565. Ce sont certainement les produits d'un battoir des environs de cette ville.

Le groupe 7200 à 7214 comprend les types accompagnés de lettres ou de monogrammes ; les n^{os} 7207 et 7210 à 7214 sont alsaciens ou lorrains ; les lettres WR appendues à la pointe de l'écu des 7210 à 7212 se rapportent, pensons-nous, au battoir de W. Riehel à Strasbourg, mentionné à propos du type 7165, mais nous ne savons ce que sont les lettres IS et FN qui figurent à l'intérieur de l'écu. Ce pourrait être les initiales de fermiers de la papeterie ou des imitations étrangères. Nous avons

été fort surpris en effet de trouver dans les minutes du notaire Hélie Chérade¹, en date du 15 octobre 1628, un contrat par lequel Jean Vaslet, marchand papetier demeurant au bourg de Nersac, vend à Girard Verdouyn, tant pour lui que pour Jean Pettiteau, son associé, 1500 balles de papier, savoir 1000 balles de fin et 500 de gros-bon, à livrer dans le terme de trois ans, au prix de 63 livres la charge de papier fin, de 28 rames chaque charge, et de 39 livres 4 sols la charge du gros-bon. Le papier du poids de 12 livres la rame de 20 mains de 24 feuilles, avec 2 mains de cassé par rame, sera conforme à la feuille laissée pour modèle. Or cette feuille est filigranée au n^o 7210. Cette conformité s'étendait-elle jusqu'au filigrane ; cela nous paraît vraisemblable. En tous cas, ce papier était destiné aux Pays-Bas et ceci est une preuve de la faveur dont la vieille marque strasbourgeoise jouissait encore dans ce pays. Au 7208 est appendu un f qui pourrait être l'initiale de la ville de Troyes en Champagne ; l'objet appendu au 7209 est tout à fait énigmatique.

- 7166.** 27,5×38. Filigr. posé vers le centre de la feuille. **Varennes**, 1515. A. MAINE-ET-LOIRE, G. 2770 : *Cptes de fabrique de l'Eglise*. Var. simil. : **Plessis-lès-Tours**, 1503-10 ; **Rillé**, 1520 ; **Saumur**, 1525-26 ; **Montsoreau**, 1526 ; **Poitiers**, 1527.
- 7167.** 27×37. *Ibid.* **Poitiers**, 1537. A. VIENNE, G. 1586 : *Délib. capit. de Ste-Radegonde*.
- 7168.** 27×36. **Varennes**, 1538. A. MAINE-ET-LOIRE, G. 2770 : *Cptes de fabrique de l'Eglise*. Var. simil. : **Bosquen** (Côtes-du-Nord), 1539 ; **Rillé**, 1540.
- 7169.** 26×35. **Rillé**, 1540. A. INDRE-ET-LOIRE, B. 20 : *Nouveaux Pleds de la baronnie*.
- 7170.** 24×31 f. **Lessay**, 1544. A. MANCHE, H. 6744 : *Journal de l'Abbaye*.
- 7171.** 26,5×35. Filigr. posé au bord de la feuille. **Tours**, 1547-51. A. INDRE-ET-LOIRE : *Not. Terrau*.
- 7172.** 27,5×38. **Bourges**, 1549. A. CHER : *Délib. capit. de la Ste-Chapelle du palais royal*, n^o 9.
- 7173.** 28×38. **Bourges**, 1552. *IBID.* : *id.*, n^o 11.
- 7174.** 26×35. Filigr. posé au bord de la feuille. **Limoges**, 1552. A. HAUTE-VIENNE : *Délib. capit. de la cathédrale*.
- 7175.** 25×33. **Tours**, 1551. A. INDRE-ET-LOIRE : *Not. Terrau*.

¹ Arch. départ. de la Charente, E. 959.

7176. 30×40. **Tours**, 1561. *IBID.* : *id.*
7177. 26,5×35. **Tours**, 1562. *IBID.* : *id.*
7178. 29,5×38. **Lectoure**, 1564. A. GERS, B. 13 : *Délib. du conseil de la Sénéchaussée d'Armagnac.*
7179. 27×36. **Tulle**, 1565. A. CORRÈZE, E. 228 : *Not. P. Guaguaría*. Var. ident. : **Périgueux**, 1566.
7180. 23,5×29 r. **Lessay**, 1565. A. MANCHE, H. 6768 : *Journal de l'Abbaye*. Var. simil. : **St-Sauveur-le-Vicomte** (Manche), 1566.
7181. 28,5×39. **Lectoure**, 1575. A. GERS, B. 16 : *Délib. du conseil de la Sénéchaussée d'Armagnac*. Var. simil. : **La Bastide** (Tarn), 1575 ; **Toulouse**, 1581.
7182. 28×39. **Niort**, 1581. A. MUS. : *Baptêmes de N^o-D^e.*
7183. 23,5×30. **St-Sauveur-le-Vicomte**, 1599. A. MANCHE : *Cptes de l'Abbaye*.
7184. 29,5×42. **St-Malo**, 1540. A. ILLE-ET-VILAINE, B. 4 : *Audiences de la juridiction.*
7185. 27×36. **Poitiers**, 1541. A. VIENNE, G. 1586 : *Délib. capit. de Ste-Radegonde.*
7186. 27×37. **Caen**, 1545. A. CALVADOS : *Cptes de l'Eglise de St-Nicolas.*
7187. 27×38. **Lannepax**, 1545. A. HAUTES-PYRÉNÉES, E. 742 : *Not. Ducos.*
7188. 27,5×38. **Lannepax**, 1549. *IBID.* : *id.*
7189. 26×35,5. **Tours**, 1558. A. INDRE-ET-LOIRE, G. 337 : *Assises de Parfond-Fossé.*
7190. 32,5×44. **Pressbourg**, 154 ? BUDA-PEST, NAT. MUSEUM : *Städte und Cameral-Acten*, n° 907, f°, lat. — Voy. Likhatscheff (n° 3010), ms. de 1541.
7191. 32,5×41 r. **Posen**, 1570. STAATSARCH. : *Stadt-rechnungen*. M. F. Zimmermann, archiviste à Hermannstadt, nous a aimablement communiqué deux calques appartenant au groupe 7190 et 7191 relevés sur des lettres écrites en **Moldavie**, 1561 et 1585.
7192. 26,5×34. **Lessay**, 1552. A. MANCHE, H. 6757 : *Journal de l'Abbaye*. Var. simil. : **Lessay**, 1553 ; **Varanguébec**, 1558.
7193. 27×38. **Lannepax**, 1542. A. HAUTES-PYRÉNÉES, E. 742 : *Not. Ducos.*
7194. 25,5×33. **Tours**, 1557. A. INDRE-ET-LOIRE : *Not. Terrau.*
7195. 28×38. **Cherbourg**, 1543. A. MANCHE, H. 3942 : *Cptes de l'Abbaye de N^o-D^e du Vœu*. Var. ident. : **Rouen**, 1544.
7196. 29,5×41. **Fresne-l'Archevêque**, 1494. A. LOIRE-INFÉRIEURE, G. 571 : *Cptes du receveur*.
Var. simil. : **Grenoble**, 1494 ; **Bretagne**, vers 1496 ; **Namur**, 1546.
7197. 27×39 r. **Albret** ? 1511. A. BASSES-PYRÉNÉES, E. 100 : *Inventaire des titres de la maison d'Albret*. Var. simil. : **Paris**, 1515.
7198. 28×40 r. **Paris**, 1529. LILLE, A. NORD : *Chambres des cptes. Lettres de 1529.*
7199. 25,5×33. **Tours**, 1547. A. INDRE-ET-LOIRE : *Not. Terrau*. Var. simil. : **Tours**, 1548-57.
7200. Filigr. posé au bord de la feuille. **Compaingnac**, 1546. A. TARN-ET-GARONNE : *Procès.*
7201. 30,5×43. **Troyes**, 1547. A. AUBE, G. 200 : *Cptes des tailles et mairies de l'Eglise.*
7202. 20×30 r. **Montfort-sur-Risle**, 1562. A. EURE, G. 1701 : *Cptes de la confrérie de la charité.*
7203. 25×34. **Famechon**, 1549. A. SOMME, B. 1149 : *Grefte du bailliage.*
7204. 27×36. **Neubourg**, 1572. A. EURE : *Plaidis des appels des bois et forêts de la seigneurie.*
7205. **Frise**, 1525. LA HAYE, RIJKSARCH. : *Papierenverzameling*. Var. simil. : **Heylisse** (Belg.), 1526 ; **Anvers**, 1526-38 ; **Clèves**, 1528 ; **Hollande**, 1529 ; **Maëstricht**, 1538.
7206. 26,5×36. **Brionne**, 1592. A. EURE, E. 1016 : *Tabellionage.*
7207. 32×42. **Strasbourg**, 1596. LILLE, A. NORD : *Chambre des cptes. Lettres de 1593-1600.*
7208. 30×43. **Autun**, 1479. A. SAÛNE-ET-LOIRE : *Cptes de l'Eglise cathédrale*, n° 166. Var. simil. : **Dijon**, 1484 ; **St-Marcel-lès-Jussey**, 1480 ? — Voy. Monceaux, les *Le Rouge de Chablis* (Paris, 1896 t. I, p. 104), **Chablis**, 1478.
7209. 30×40. Filigr. indistinct. **St-Geniez d'Olt**, 1486. A. AVEYRON, E. 1057 : *Not. Guillaume Cortes.*
7210. 33×41. **Neuweilnau**, 1585. WIESBADEN, STAATSARCH. : *Kellerrechnungen*. Var. simil. : **Leyde**, 1585 ; **Hambourg**, 1587 ; **Engers**, 1588 ; **Albestroff**, 1588 ; **Riegel**, 1589 ; **Amsterdam**, 1590-99 ; **Utrecht**, 1591 ; **Ribeauvillé**, 1596 ; **Cologne**, 1597 ; **Lubeck**, 1598 ; **Brême**, 1599. Var. simil. sur pap. de 40×50 : **Hollande septentr.**, 1598. — Voy. Heitz (n° 279 à 282, 289 à 291, 293 et 295), **Strasbourg**, 1590 à 1669 ; et Wiribal (n° 8 à 8^o), marques généralement accompagnées d'un second filigr. et auxquelles l'auteur donne les dates de 1675 à 1690.
7211. 33×43. **Utrecht**, 1589. STADARCH. : *Tresoriersrekeningen*, n° 1259. Var. simil. : **Amsterdam**,

- 1591; **St-Dié**, 1592. Ce filigr. paraît avoir duré longtemps : Wiribal (n° 7), en donne encore une var. à laquelle il assigne la date de 1630 à 1640.
- 7212.** 32,5×42. **Strasbourg**, 1594. LILLE, A. NORD : *Chambre des eptes. Lettres de 1593-1600.*
- 7213.** 25×39 r. **Bruxelles**, 1597. LILLE, *IBID.* : *id.*
- 7214.** 33×45. **Epinal**, 1597. A. MUN. C.C : *Cptes des quatre gouverneurs.*

Fleur de lis simple posée dans un écu surmonté d'une croix.

Les figures 7215 à 7218 sont accompagnées de la croix de la passion ; peut-être faut-il y voir des types incomplets du groupe considérable des n°s 1541 à 1576, *Ecu à la Fleur de lis au lambel à 3 pendants surmonté de la croix de la passion* ; le 7218 est de provenance genevoise. Les 7219 à 7222, où l'écu est surmonté d'une grande croix, sont français.

- 7215.** 31×42 r. Filigr. posé vers le bord de la feuille. **Genève**, 1441. A. D'ÉTAT : *Grosse des abergements des cures de Peicy et Marval par Bally.*
- 7216.** 31,5×42. **Angers**, 1467. A. MAINE-ET-LOIRE, E. 60 : *Cptes de l'Hôtel-Dieu.* Var. simil. : **Le Mans**, 1470 ; **Châteaudun**, 1477 ; **N°-D° du Parc-en-Charnie**, 1514.
- 7217.** 28×40. Filigr. posé vers le bord de la feuille. **Périgueux**, 1531. A. DORDOGNE, B. 25 : *Actes de la Sénéchaussée.*
- 7218.** Filigr. posé au centre de la feuille. **Genève**, 1567, dans J. Calvin : *Sermons sur le Deutéronome*, f°, impr. par Th. Courteau.
- 7219.** 32×45. **Châteaudun**, 1475. A. EURE-ET-LOIR, E. 2748 : *Tabellionage.*
- 7220.** 30×44. **Châteaudun**, 1476. *IBID.*, E. 2749 : *id.*
- 7221.** 30×42. **Villévêque**, 1481. A. MAINE-ET-LOIRE, G. 2810 : *Déclarations aux assises.*
- 7222.** 28,5×40. **Châteaudun**, 1517. A. EURE-ET-LOIR, E. 2873 : *Tabellionage.* Var. simil. : **Decizes**, 1525 ; **Varanguebec** (Manche), 1525-26 ; **Châtel-Censoir** (Yonne), 1527.

Fleur de lis couronnée.

Le type le plus ancien, n° 7223, est probablement d'origine française ou lorraine ; tandis que les figures 7224 et 7225 sont de provenance italienne. Les 7226 à 7247 appartiennent à la France ou à la Lorraine ; la diversité du dessin indique que ce sont les produits de plusieurs battoirs.

Dans le groupe 7248 à 7257, la fleur de lis est accompagnée d'initiales ou de noms qui prouvent la banalité de la marque. Les 7251 et 7252 qu'accompagnent les lettres **J. B.** doivent être rapprochées des 7064 et 7065 ; de même le 7253 du 7067. Le 7254 offre un curieux rébus ; le nom du papetier est indiqué par une branche ou un rameau de trois feuilles. (Voir d'autres exemples analogues offerts par la *Tour* dans laquelle est le mot *nay* et *Ange* n°s 678 et 680).

Les 7256 et 7257 sont au nom du papetier troyen Savoie. (Voy. p. 86 et 127).

Le 7258 est le seul spécimen (assez mal dessiné), d'une fleur de lis couronnée posée dans un écu.

- 7223.** 29×43 r. **Leyde**, 1420. STADARCH. : *Tresoriers-rekeningen.* Var. simil. : **Etain**, 1431 ; **Heusden**, 1432 ; **Souilly**, 1433 ; **Hollande**, 1434. — Voy. Sotheby (*Principia*, t. III, p. 36), **La Haye**, 1431.
- 7224.** 31×43. **Bologne**, 1479-84. A. DI STATO : *Podestà.*
- 7225.** 32×44. **Bologne**, 1492-93. *IBID.* : *id.*
- 7226.** 30×43. **La Chaussée**, 1482. A. MEUSE, B. 1641 : *Cptes des receveurs.* Var. simil. : **Arlon**, 1485 ; **Bucholt** (Flandre), 1488 ; **Anvers**, 1491 ; **Coblentz**, 1492 ; **Metz**, 1492. — Voy. Stoppelaar (pl. XIV, n° 13), **Middelbourg**, 1483-84.
- 7227.** 29,5×43. **Metz**, 1494. A. MUN. : *Cptes de réparations.* Var. simil. : **Würzburg**, 1496 ; **Siegen**, 1497 ; **Metz**, 1503. — Voy. Likhatscheff (n° 1343), **Polotzk**, 1504.
- 7228.** 29×43. **Neuweilnau**, 1494. WIESBADEN, STAATSARCH. : *Kellerrechnungen.* Var. ident. : **Mayence**, 1494. — Voy. Likhatscheff (n°s 1342, 1344 et 1345), **Polotzk**, 1504.
- 7229.** 28,5×41. **Neuville**, 1446 ? A. LOIRET, A. 376 : *Censives de la châtellenie.*
- 7230.** 30×44. **Valfroicourt**, 1484. A. MEURTHE-ET-MOSELLE : *Cptes des receveurs.*
- 7231.** 30×42. **Pontoise**, 1484. A. SEINE-INFÉRIEURE, G. 340 : *Cptes du receveur.* Var. ident. : **Châteaudun**, 1493.
- 7232.** 29×41. **Decizes**, 1485. A. NIÈVRE : *Tabellionage.* Var. ident. : **Rouen**, 1485.
- 7233.** 30×43. **Luxembourg**, 1485. A. MUN. : *Cptes de la Ville.* Var. simil. : **Wittlich** près Coblentz, 1485 ; **Mayence**, 1486 ; **Strasbourg**, 1490 ; **Metz**, 1492. — Voy. Bodemann (n° 70), s. lieu ni nom, 1487.
- 7234.** 29,5×42. **Trarbach-sur-Moselle**, 1487. Co-

- BLENTZ, STAATSARCH. : *Kirchenrechnungen* V, n° 142.
- 7235.** 31×45. Nantes, 1492. A. MUN. C C, 269 : *Mi-seurs des ponts.*
- 7236.** 29×42 r. Limbourg-sur-Lahn, 1503-04. WIESBADEN, STAATSARCH. : *St-Georgen's Kirchenrechnungen.* Var. simil. : Siegen, 1505 ; Mayence, 1508.
- 7237.** 30×44. Clervaux, 1508. METZ, A. CI-DEVANT DÉPART. : *Rechnungen.* Var. ident. : Metz, 1512.
- 7238.** 30×43. Cologne, 1515. STADTARCH. : *Briefbuch*, n° 48.
- 7239.** 28×40. Filigr. posé vers le bord de la feuille. Bayonne, 1515. A. MUN. F F. 1 : *Jurisdiction de l'échevinage.*
- 7240.** 31×43. Id. Savenay, 1523. A. LOIRE-INFÉRIEURE, E. 452 : *Cptes du receveur de La Roche.*
- 7241.** 27×37 r. Filigr. posé vers le centre de la feuille. Vannes, 1546. A. MORBIHAN, B. 1 : *Réguires de l'évêché.*
- 7242.** 26,5×36. Filigr. à rapprocher du 6956. Montgoméry, 1548. A. ORNE : *Cptes de recettes et dépenses du Comté.* Var. simil. : Silly, 1564.
- 7243.** 33×42. Champlitte, 1560. A. DOUBS, B. 48 : *Correspondance du parlement de Dôle.* Var. ident. : Schweinfurt, 1563.
- 7244.** 34×43 r. Filigr. à rapprocher du 7013. Sens, 1575. A. YONNE, G. 273 : *Cpte de la recette du sceau.* Var. ident. : Sens, 1576 ; Rouen, 1577 ; Bruges, 1580 ; Le Mans, 1585.
- 7245.** Joyeuse, 1585. Filigr. emprunté à Likhatscheff (n° 3253).
- 7246.** 31×40 r. Parme, 1563-75. A. DI STATO : *Raccoltà di carte.*
- 7247.** 30,5×38 r. Parme, 1585-87. *IBID.* : *id.*
- 7248.** 27,5×39. Clermont-Ferrand, 1577. A. MUN. : *Recettes et Dépenses des consuls de Montferrand.* Var. ident. : Lyon, 1577. Var. simil. où on lit G B. plutôt que CB : Bourges, 1582. A. CHER : *Délib. capit. de St-Etienne.*
- 7249.** 24,5×33 r. Poitiers, 1574. A. VIENNE : *Délib. capit. de Ste-Radegonde.*
- 7250.** 31×43. Montebourg, 1469. A. MANCHE, H. 12826 : *Journal de l'Abbaye.* Var. simil. : Neuhourg (Eure), 1471 ; Beauvais, 1472 ; Paris, 1472 ; Fresne-l'Archevêque (Seine-Inférieure), 1474 ; Chartres, 1475 ; Châteaudun, 1481. — Voy. Midoux & Matton (n° 415), ms. s. d. Cas-

tan mentionne cette marque dans un incunable, Paris, 1470.

- 7251.** 29×42 r. Paris, 1467. A. NAT. L L. 398 : *Délib. capit. de St-Germain l'Auxerrois.* — Voy. Sotheby (*Principia*, t. III, p. 36), Paris, 1475 ; Oxford, 1479.
- 7252.** 30×44. Sens, 1474. A. YONNE, G. 1138 : *Cptes de fabrique de l'Eglise.* — Voy. Sotheby (*Typography*, n° 45), Paris, 1475.
- Var. du groupe 7251 et 7252 : Châlons-sur-Marne, 1468 ; Sens, 1470 ; Clèves, 1472 ; Enghien, 1472 ; Vaudemont, 1474 ; Damme, 1474-75 ; Voorne, 1475 ; Le Puy, 1476 ; Vienne (Autriche), 1477 ; Paris, 1477 ; Clermont-Ferrand, 1477 ; Troyes, 1477-82 ; Cantorbery, 1480 ; Dortmund, 1488 ; et très tardivement : Trarbach-sur-Moselle, 1515 ; Rispach (Prusse-rhén.), 1515.
- 7253.** 28,5×40. Bretagne, 1492. A. LOIRE-INFÉRIEURE, E. 59 : *Droits des ducs sur les églises de Bretagne.*
- 7254.** 29×42. Châteaudun, 1478-79. A. Eure-et-Loir, E. 2751 et 2752 : *Tabellionage.* La branche qui accompagne l'initiale J. est probablement un rébus ou une armoirie parlante et doit figurer le nom d'un papetier, tel que : Delabranche, Duchêne, Dufresne, Desfeuilles, etc.
- 7255.** Provence, 1572. A. BOUCHES-DU-RHÔNE : *Collect. de pap. filigr.*
- 7256.** 31×42. St-Pol-de-Léon, 1574. A. FINISTÈRE : *Evêché. Rôle des décimes.* Var. simil. : Leeuwenhorst, 1575 ; Anvers, 1575 ; Malines, 1576 ; Amiens, 1578 ; Bruxelles, 1578 ; Brême, 1578/80 ; Plessis-lès-Tours, 1580.
- 7257.** 36×46. Le Mans, 1577. A. SARTHE, H. 130 : *Baux du chapitre de l'Abbaye de St-Vincent.* Var. simil. : Troyes, 1577 ; Ham, 1577 ; Le Mans, 1579.
- 7258.** 27×38. Bourges, 1551. A. CHER : *Délib. capit. de la Ste chapelle du palais royal.* Var. simil. : La Ferté-Aurain, 1552.

Fleur de lis épanouie.

Le comte A. de Foras dans le *Blason* (Grenoble, 1883, p. 87) dit en parlant du terme épanoui, appliqué à la fleur de lis : « La forme de l'épanouissement de la fleur de lis (héraldique) n'est point arrêtée ; il est probable, qu'à l'origine, il était très simple. » Dans les exemples A. B. C. D. qu'il donne, d'après Ménestrier, Vulton, etc., les formes

sont loin d'être simples. Dans les filigranes, au contraire, l'épanouissement est simple et se compose seulement de deux tiges boutonnées entre les pétales qui rappellent les étamines de la fleur de lis naturelle. Dans les types les plus anciens, 7259 à 7263, le filigrane se trouve sur papier à grosse verg., souvent à fils supplém.; la verg. fine apparaît vers 1377 (n° 7264). Les types 7263 à 7287 sont tous italiens, à l'exception du 7273 qui paraît bien français. Le 7288, où la fleur de lis semble passer à travers une couronne est probablement de provenance italienne. Le groupe 7290 à 7310 donne la fleur de lis accompagnée de lettres initiales ou de monogrammes. Tous les types qui le composent sont italiens, sauf le 7292 qui est français. Nous ignorons ce que signifie la lettre M qui se trouve en pointe de la fleur dans les 7294 à 7302. Se rapporterait-elle au Milanais?

Inscrite dans un cercle, la fleur de lis épanouie constitue le groupe 7311 à 7320, dont tous les types sont italiens; le 7317 offre la particularité de deux tiges boutonnées au pied de la fleur de lis.

Posée dans un écu, la fleur de lis épanouie est rare; les deux types 7321 et 7323 sont italiens; le 7322 est français.

- 7259.** 27×38 r. **Grenoble**, 1344. A. ISÈRE, B. 2607: *Hommages rendus aux dauphins*.
- 7260.** 41×58 r. **Montier-la-Celle**, 1347. A. AUBE, 7 H. 138: *Cptes de l'Abbaye*.
- 7261.** 28,5×44 r. **Aix** (PROVENCE), 1348. A. BOUCHES-DU-RHÔNE, B. 1595: *Rationnaire de la Viguerie*.
- 7262.** 27×41 r. **Montpellier**, 1358. A. MEX. C. XVII, n° 9: *Documents originaux*. Var. ident.: **Provence**, 1358.
- 7263.** **Sienna?** 1370. A. DI STATO: *Carteggio*.
Var. du groupe 7259 à 7263, toutes sur grosse verg., souvent avec fils supplém.: **Espagne**, 1340/51; **Provence**, 1352; **Gevrey** (Côte-d'Or), 1357; **Draguignan**, 1358; **Grenoble**, 1362-73; **Pistoie**, 1363; **Gênes**, 1364-73; **Venise**, 1366; **Udine**, 1366; **Paris**, 1367; **Nordwijck**, 1367; **Lucq**, 1367/69; **Pise**, 1368; **Clermont-Ferrand**, 1368/70; **Fano**, 1373; **Palerme**, 1376; et, tardivement: **Aubrac**, 1396. — Voy. Keinz (n° 326), ms. du XIV^es.; Rauter (n° 137), **Silésie**, 1358; Midoux & Matton (n° XXII), **Midi de la France**, 1364; Zonghi (XIX, n° 3), **Fabriano**, 1363; Sotheby (*Principia*, t. III, p. 36), **La Haye**, 1366; Piekosinski (n° 364), ms. de 1350/60; Likhatscheff (n° 918), ms. de 1360.

- 7264.** 30×45. **Pise**, 1377. A. DI STATO: *Opera del Duomo. Entrata e uscita*, n° 54. — Voy. Likhatscheff (n° 216, 217 et 218), mss. de 1370-81.
- 7265.** 29×43 r. **Florence**, 1379-80. A. DI STATO: *Consulte e Pratiche*, n° 20. Var. ident.: **Sienna**, 1380. — Voy. Likhatscheff (n° 215), ms. de 1379.
- 7266.** **Florence**, 1385. SIENNE, *IBID.*: *Carteggio*.
- 7267.** Filigr. emprunté à Likhatscheff (n° 797), ms. de 1387.
- 7268.** **Près Sienna**, 1385. SIENNE, A. DI STATO: *Carteggio*.
- 7269.** **Mantoue**, 1399. A. DI STATO: *Minutario di lettere*. Var. ident.: **Sienna**, 1403.
- 7270.** 30×41. **Lausanne**, 1402. A. D'ÉTAT: *Reconnaisances du prieuré de St-Sulpice, par Pippini*. Var. simil.: **Genève**, s. d. (postérieur à 1408) et vers 1425.
- 7271.** 30×44. **Udine**, 1407-08. B. & A. COM.: *Annalia pubblica*, n° 16 et 17. Var. simil.: **Lucques**, 1408-09; **Volterra**, 1410; **Florence**, 1410-13; **Pistoie**, 1411; **Palerme**, 1412; **Catane**, 1413; **Hollande septentrionale**, 1413; **Hambourg**, 1417; **Hongrie**, 1421; **Prato**, 1427.
- 7272.** **Serbie**, 1428. Filigr. emprunté à Likhatscheff (n° 917).
- 7273.** 30×43. **Montbrison**, 1408. A. LOIRE, B. 1938: *Cptes de la maison de la duchesse de Bourbon*. Var. simil.: **Sens**, 1411-32; **Les Granges** (Loiret), 1413; **Châteaurenard**, 1421; **Lorris**, 1432. — Voy. Midoux & Matton (n° 256), **Laon**, 1415.
- 7274.** **Savoie**, 1411. TURIN, A. D'ÉTAT: *Cpte des émoluments de la chancellerie de Savoie*, n° 41, pièce annexe.
- 7275.** 29×43. **Lucques**, 1491. A. DI STATO: *Podestà*, n° 1656. Var. un peu plus grande dans: *Quellen zur Geschichte Siebenbürgen's*, n° 13; **Transylvanie**, 1489.
- 7276.** 32×44. **Bergame**, 1519-25. A. NOT.: *Minute di San Pellegrino*, n° 4.
- 7277.** 32×45. **Milan**, 1530. A. DI STATO: *Doc. dipl.*
- 7278.** 32×44. **Bergame**, 1532. A. NOT.: *Minute di Marchesi*, n° 1.
- 7279.** 32×44. **Vérone**, 1532. A. COM.: *Abbazia di San Zeno I*, n° 28.
- 7280.** 32×44. **Udine**, 1534-35. B. & A. COM.: *Acta pubblica*, n° 13.
- 7281.** 27,5×35. **Bergame**, 1538. A. NOT.: *Minute di Marchesi*, n° 2.

7282. 33×40. Sion, 1541. A. CHAPITRE DE VALÈRE : *Not.*, t. XCVII.
7283. 31×41. Bergame, 1545. A. NOT. : *Minute di Marchesi*, n° 2. Var. simil. : Salo, 1547. — Voy. Likhatscheff (n° 3532). Mantoue, 1544.
7284. 29,5×40 r. Parme, 1547-55. A. DI STATO : *Raccollà di carte*. Var. ident. : Reggio-d'Emilie, 1552.
7285. 28,5×40 r. Ferrare, 1558. MODÈNE, A. DI STATO : *Not. ducali*, n° 60 B. *Minute di Turrini Mauritius*.
7286. 27,5×39. Reggio-d'Emilie, 1575. A. COM. : *Tesoreria*.
7287. 34×46. Demi-feuille seulement, peut-être filigr. double. Rome, 1594. LILLE, A. NORD : *Chambre des eptes. Lettres de 1593-1600*.
7288. Buda-Pest, 1485. NAT. MUSEUM : *Urkunden*. Var. ident., mais sans le trait fleuroné : Coire, 1496. INNSBRUCK, STATHALTEREIBUCH. : *Briefe Kaiser's Maximilian I.*
7289. 30×39. Bergame, 1568. A. NOT. : *Minute di Marchesi*, n° 2.
7290. 30×41. Reggio-d'Emilie, 1531. A. COM. : *Tesoreria*.
7291. 29×39. Crémone, 1535. MILAN, A. DI STATO : *Doc. dipl.*
7292. 35,5×47 r. Filigr. parfois posé au bord de la feuille. Toulouse, 1566. A. MEX. C.C. 777 : *Cptes des recettes et dépenses*. Var. ident. : Pont-St-Esprit, 1570 ; Paris, 1570.
7293. 32×44. Salo, 1533. VENISE, A. DI STATO : *Lettere dei Rettori*, n° 60.
7294. 32,5×43. Ferrare, 1525. MODÈNE, A. DI STATO : *Not. ducali*, n° 63 B. *Diversorum Instrumenta*, 1341-1598.
7295. 29×42 r. Casalmaggiore, 1535. MILAN, A. DI STATO : *Doc. dipl.*
7296. 42×57 r. Reggio-d'Emilie, 1535-38. A. COM. : *Tesoreria*. Le même filigr. sur pap. gris d'emballage de même dimension se voit sur la garde du tome 33 des : *Decretorum et Mandatorum*. (MANTOUE, A. DI STATO).
7297. 30×42 r. Reggio-d'Emilie, 1537-40. *IBID.* : *Inquisizione*. Var. simil. : Reggio-d'Emilie, 1540-1547 ; Laibach, 1542. — Voy. Likhatscheff (n° 3277), ms. de 1550.
7298. 43×58 r. Reggio-d'Emilie, 1547-49. *IBID.* : *Tesoreria*.
7299. 41,5×55. Reggio-d'Emilie, 1568. *IBID.* : *id.*
7300. Mantoue, 1582. Filigr. emprunté à Likhatscheff (n° 3534).
7301. 30,5×41. Contremarque posée à l'angle du feuillet opposé. Trévise, 1520. A. COM. : *Podestà*, n° 341. Var. simil. : Trévise, 1528 ; Venise, 1536.
7302. 31×43. *Idem.* Casalmaggiore, 1526. MILAN, A. DI STATO : *Doc. dipl.* Var. simil. : Reggio-d'Emilie, 1533. — Voy. Likhatscheff (n° 3975). Mantoue, 1529.
7303. 28,5×39,5. *Idem.* Vicence, 1575. VENISE, A. DI STATO : *Lettere dei Rettori*, n° 224.
7304. 29,5×41. *Idem.* Reggio-d'Emilie, 1554. A. COM. : *Tesoreria*.
7305. 29×38. Filigr. double. Salo, 1595. VENISE, A. DI STATO : *Lettere dei Rettori*, n° 60.
7306. 30,5×43 r. Contremarque à l'angle du feuillet opposé. Reggio-d'Emilie, 1546. A. COM. : *Mandati della tesoreria*.
7307. 42×55 r. *Idem.* Mantoue, 1575. A. DI STATO : *Mandatum et Decretorum*, t. 49.
7308. 32,5×44. *Idem.* Padoue, 1552. A. COM. : *Sigillo*, n° 820.
7309. Contremarque à l'angle. Filigr. emprunté à Likhatscheff (n° 3268), ms. de 1549.
7310. 30×41. *Idem.* Plaisance, 1555. MILAN, A. DI STATO : *Doc. dipl.*
7311. 30×44. Villeneuve (Vaud), 1390. LAUSANNE, A. D'ETAT : *Reconnaisances*. Var. simil. : Grenoble, 1393-94 ; Perpignan, 1394 ; St-Ilpize (Haute-Loire), 1396 ; Calignac, 1397/1401.
7312. 40×53 r. Venise, 1479, dans Bartholus de Saxoferrato : *Lectura super tribus libris codicis*. f., impr. par Jean de Cologne et J. et M. Gberretzer. — Voy. Ongania (p. 64, n° 3), Venise, 1482.
7313. 29×41 r. Palerme, 1485. A. DI STATO : *Cancellaria*, n° 111. Var. simil. : Rome, 1492-94. Une var. de même style mais plus grande, dans un cercle de 0^m,045 de diamètre, a été relevée par Zonghi (XIX, n° 3), Fabriano, 1488.
7314. Venise, 1497. Filigr. emprunté à Ongania (p. 134, n° 3).
7315. Fano, 1528. Filigr. emprunté à Likhatscheff (n° 3270).
7316. 26×39 r. Naples, 1535. A. DI STATO : *Privilegiorum diversorum*, n° 37.
7317. 40×54 r. Rome, 1566-75. A. DI STATO : *Secretaria di Camera*.

7318. 29,5×43 r. **Pise**, 1581-84. A. DI STATO : *Opera del Duomo. Entrata e uscita*, n^{os} 227 à 230.

7319. 28,5×41 r. **Pise**, 1592. *IBID.* : *id.*, n^o 242.

7320. 32×43. **Vicence**, 1562. A. NOT. : *Testamenti*.

7321. 31,5×44. **Manfredonia**, 1528. MANTOUE, A. DI STATO : *Carteggio di Napoli*.

7322. 28×39. La lettre couronnée qui somme l'écu peut se lire K ou R. **Orléans**, 1572. GENEVE, B. Ms. franç., n^o 197^{AA} : *Pap. des Eglises Réformées*, portef. n^o 1.

7323. 31×44. Contremarque à l'angle du feuillet ; celle-ci manque parfois. **Salo**, 1526. VENISE, A. DI STATO : *Lettere dei Rettori*, n^o 60.

Fleur de lis portée par un Dauphin. — Voy. *Dauphin*.

Fourche, Fourchette. — Voy. *Trident*.

Fruit.

On trouve, employés comme filigranes, un certain nombre de fruits. Quelques-uns sont bien dessinés et d'une identification facile ; tel est le cas pour le *Gland*, la *Pomme de pin* et le *Raisin*. Nous leur consacrons des articles spéciaux à leur place alphabétique. Mais d'autres fruits sont d'une forme incertaine et l'on ne sait pas au juste si on a voulu représenter une figue ou une poire ; un melon ou une amande. Ce sont ces fruits, qu'il est difficile d'identifier, qui sont réunis ici et qui forment trois classes : 1^o les fruits en forme de poire, de figue ou de grenade. 2^o ceux de forme ovoïde ressemblant à une amande ou à un melon à côtes. 3^o ceux qui ressemblent à des cerises.

Fruit en forme de poire ou de figue.

Ce filigrane dont le dessin est très variable peut être pris soit pour un fruit, soit pour un bouton de fleur de grenadier, d'oranger ou même de pavot. Les filigranistes l'ont représenté soit seul, soit sur une tige portant tantôt deux, tantôt quatre feuilles. Le groupe 7324 à 7344 comprend les types où le fruit est seul ; dans les 7341 à 7344 la queue du fruit se termine en crochet. Les types les plus anciens, 7324 à 7327 et 7336 sont sur verg. fine de la première période ; les 7328 à 7333 et 7337 à 7339 sur grosse verg. souvent à fils supplém. ; les 7334 à 7336 et 7340 sur verg. fine de la seconde période. Tout le groupe est de provenance italienne.

7324. Gênes, 1313. A. DI STATO : *Not.*, n^o 108. *Minute di Sarzano Vivaldo*.

7325. 31×44 r. **Bologne**, 1318. A. DI STATO : *Podestà*.

7326. 32×46 r. **Bologne**, 1323. *IBID.* : *id.*

7327. 30×46 r. **Espagne**, 1330/41. ROME, A. VATICANO : *Rationes Collectoriarum Hispaniarum*, n^o 112.

Var. du groupe 7324 à 7327, de grandeurs variées quoique de formes simil., toutes sur verg. fine : **Avignon**, 1317 ; **Le Puy**, 1319 ; **Bologne**, 1319-31 ; **Mornas** (Vaucluse), 1321 ; **Provence**, 1322-35 ; **Gênes**, 1323-34 ; **Dijon**, 1323-51 ; **Aix-en-Provence**, 1325-26 ; **Torcello**, 1325-29 ; **Rodez**, 1325-33 ; **Grenoble**, 1326 ; **Palerme**, 1327 ; **Montpellier**, 1329 ; **Pistoie**, 1329 ; **Lucques**, 1329-34 ; **Sion**, 1331/42 ; **Bordeaux**, 1336 ; **Châtelet** (Indre), 1345.

7328. Gênes, 1335. A. DI STATO : *Not.*, n^o 184. *Minute di Benedetti Vivaldi*. Var. ident. : **Lyon?** 1317/39. ROME, A. VATICANO : *Rationes collectoriarum*, n^o 134. — Voy. Hunter (n^o 2), **Angleterre**, 1337 ; Zonghi (XLIII), **Fabriano**, 1344.

7329. 27,5×42 r. **Draguignan**, 1359. A. BOUCHES-DU-RHÔNE, B. 1853 : *Cptes de la claverie*. Var. ident. : **Grenoble**, 1361 ; **Montpellier**, 1361. — Voy. Keinz (n^o 350), ms. de 1369.

7330. 20×42 r. **Würzburg**, 1360. ROME, A. VATICANO, n^o 110 : *Herbipolen Varia*.

7331. 30×45. **Venise**, 1373. A. DI STATO : *Not.*, n^o 557. — Voy. Piekosinski (n^o 321), ms. de 1390 environ.

7332. 30×45. **Collioure**, 1380. A. PYRÉNÉES-ORIENTALES, B. 139 : *Notule du not. Bernard Frigola*.

7333. 30,5×44. **Perpignan**, 1385. *IBID.*, B. 143 : *Notule du not. Guill. Casols*. — Voy. Likhatscheff (n^o 815), **Grèce**, 1386.

Var. du groupe 7328 à 7333, toutes sur grosse verg. généralement avec fils supplém. : **Bologne**, 1334-40 ; **Lucques**, 1334-70 ; **Trévis**, 1335-36 ; **Provence**, 1360 ; **Perpignan**, 1369. — Voy. Keinz (n^o 355), ms. vers 1340 ; Likhatscheff (n^o 736), ms. de 1370-85.

7334. **Florence**, 1370. SIENNE, A. DI STATO : *Carteggio*. Var. ident. : **Florence**, 1375 ; **Pise**, 1375-91 ; **Gênes**, 1382 ; **Savoie**, 1382-83. Var. un peu plus grande : **Forcalquier**, 1388. — Voy. Heitz (n^o 211), **Strasbourg**, XIV^e s. ; Zonghi (XLIII, n^o 2), **Fabriano**, 1373 ; Likhatscheff (n^o 197), **Sienna**, 1370 et (n^{os} 198 et 199), mss. de 1375.

7335. 31×45. **Brescia**, 1421. A. DI STATO : *Investiturarum feudalium Episc. Brixie*. Var. ident. : **Bavière**, 1430.

- 7336.** 38,5×54 r. **Sienna**, 1317. A. DI STATO: *Consiglio generale*, n° 89.
- 7337.** 41,5×60,5 r. **Trévise**, 1342. A. COM.: *Raccoltà di Carte*.
- 7338.** 40×59 r. **Forez**, 1361. A. LOIRE, B. 1865: *Testaments insinués à la chancellerie de Montbrison*. Var. ident.: **Lyon**, 1348/61. — Voy. Likhatscheff (n° 196), ms. de 1369.
- 7339.** 40,5×57 r. **Dijon**, 1388. A. CÔTE-D'OR, B. 11303: *Tabellionage*. Var. ident.: **Perpignan**, 1392; **Forez**, 1392-93.
- 7340.** 42×58 r. **Florence**, 1394. A. DI STATO: *Deliberazioni dei Signori e collegi*, n° 17.
- 7341.** 30,5×45. **Udine**, 1366. B. & A. COM.: *Annalia pubblica*, n° 4. Var. simil.: **Zurich**, 1366; **Trévise**, 1367-92; **Udine**, 1372-82; **Palerme**, 1373-85; **Breslau**, 1375; **Venise**, 1375-81; **Milan**, 1380; **Ferrare**, vers 1380; **Reggio-d'Emilie**, 1381. — Voy. Keinz (n°s 351 à 354), mss. de 1370 à 1377; Rauter (n° 99), **Silésie**, 1376; Jansen (n° 45), **Palatinat**, 1358.
- 7342.** 30,5×46. **Trévise**, 1369. A. NOT.: *Minute di Dalle Vazzola*. Var. simil.: **Ferrare**, vers 1380. — Voy. Rauter (n° 136), **Silésie**, 1373.
- 7343.** 29×45 r. **Venise**, 1374. A. DI STATO: *Petizioni*, n° 15.
- 7344.** 41×58 r. **Sion**, 1381. A. CHAPITRE DE VALÈRE: *Not.*, t. 41.
Voy. aussi, appartenant au groupe 7341 à 7344: Piekosinski (n°s 307 à 320), ms. de 1367 à 1395; Likhatscheff (n°s 412 à 414 et 416 à 418), mss. de 1367 à 1375.

Fruit en forme de poire ou de figue, accompagné de deux feuilles.

Ce filigrane est extrêmement abondant et, si tous les papiers qui le portent sortent d'un seul battoir, ce devait être une papeterie importante. La forme, de beaucoup la plus fréquente, est celle d'un fruit placé entre deux feuilles, portés tous trois par des tiges qui s'infléchissent et se réunissent à un anneau. Les types 7345 à 7379 constituent un groupe de provenance italienne; toutefois il est possible que quelques-uns d'entr'eux soient des imitations troyennes, les 7363, 7364 et 7377 notamment. Les figures 7348 et 7351, quoique italiennes ont un facies assez différent des autres types et pourraient sortir d'un autre battoir.

Dans les n°s 7380 à 7395, le fruit est porté par une tige de laquelle se détachent deux feuilles.

La diversité des formes que revêt ce filigrane, ainsi que la longue durée de son emploi (1433 à 1590), ne permet pas de l'attribuer à un seul battoir, bien que son origine italienne soit certaine. Le nom de famille des Peruzzi se présente naturellement à l'esprit à propos du filigrane de la poire.

Il paraît bien que ce fruit a été la marque commerciale d'une des branches de la famille, mais aucun renseignement n'autorise à croire qu'un Peruzzi ait possédé ou exploité un moulin à papier. Si, au lieu d'une poire, le filigraniste a voulu représenter une nêfle, il convient de rappeler qu'il existait à Colle (Toscane) dès le XIV^e s. un battoir à papier du nom de *Nespolo* (nespola = nêfle).

Le 7396 représente un fruit ouvert dans lequel on ne peut guère hésiter à voir une grenade.

Le groupe 7397 à 7405 représente-t-il aussi une grenade? c'est moins certain. Quoiqu'il en soit, ce fruit accompagné de quatre feuilles revêt deux aspects bien différents; les 7397 à 7400 et 7404 ont un cachet d'élégance qui dénote leur provenance italienne; les 7401 à 7403 et 7405, d'un dessin beaucoup plus raide, pourraient être des imitations troyennes.

- 7345.** 30×45 r. **Bologne**, 1336. A. DI STATO: *Podestà*. — Voy. Likhatscheff (n° 112), **Sienna**, 1331-32.
- 7346.** 31×46 r. **Torcello**, 1338. VENISE, A. DI STATO: *Podestà*.
- 7347.** 31×45 r. **Florence**, 1341. A. DI STATO: *Carteggio-Missive*, n° 7.
- 7348.** 30×43 r. **Bergame**, 1342. A. NOT.: *Minute di Panizzoli*, n° 4.
- 7349.** 30×45 r. **Bologne**, 1342. A. DI STATO: *Podestà*.
- 7350.** 31×46. **Gênes**, 1345. A. DI STATO: *Not.*, n° 167. *Minute di Lanfranco De Nazario*.
- 7351.** 30×45 r. **Bergame**, 1347. A. NOT.: *Minute di Panizzoli*, n° 6.
- 7352.** 32,5×49. **Florence**, 1353. A. DI STATO: *Carteggio-Missive*, n° 11.
- 7353.** 27,5×43 r. **Gondrecourt**, 1354. A. MEUSE, B. 1416: *Cptes du receveur*.
- 7354.** 31×45. **Trévise**, 1354. A. NOT.: *Minute di Lancenigo*.
- 7355.** 30,5×44. **Bergame**, 1363. A. NOT.: *Minute di Advinato*, n° 1.
- 7356.** 29×43 r. Ce filigr. d'un dessin imparfait

- pourrait aussi se classer parmi les fleurs de lis.
Genève, 1365. A. D'ÉTAT : *Cptes d'Eglise*.
7357. 29,5×44. **Troyes**, 1371. A. AUBE, 10 G. 34 :
Cptes de l'église collégiale de St-Urbain.
7358. 27,5×40 r. **Clermont-Ferrand**, 1376. A. PUY-
 DE-DÔME : *Fonds du chapitre de St-Pierre. Liasse*
VII, n° 1. Reconnaissances.
7359. 30,5×44. **Padoue**, 1377. A. COM. : *Sigillo*,
 n° 5.
7360. 30×45. **Padoue**, 1378. IBID. : *id.*, n° 5.
7361. 29×44 r. **Ferrare**, 1380. MODÈNE. A. DI STATO :
Not. duc., n° 11. *Minute di Camerlenghis Nas-*
cimbene. Var. ident. : **Vicence**, 1380 ; **Padoue**,
 1381. — Voy. Keinz (n° 362), ms. de 1381.
7362. 30,5×45. **Marquefave**, 1380. A. BASSES-PY-
 RÉNÉES. E. 474 : *Rôle de cens appartenant au*
comte de Foix.
7363. **Grenoble**, 1383. A. ISÈRE, B. 2634 : *Hom-*
mages rendus aux dauphins.
7364. 28,5×41 r. **La Forest**, 1385. A. LOIRE, B.
 1506. *Justice*.
7365. 29×44 r. **Montpellier**, 1386. A. MUN. : *Délib.*
des consuls de mer.
7366. 30×43 r. **Foix**, 1387. A. MUN. : *Cadastre*.
7367. 30×43. **Orléans**, 1403-04. A. LOIRET, A. 1949
 et 1950 : *Recettes des avinages, bernages et fau-*
connages. Var. ident. : **Paris**, 1404.
7368. 30×45. **Pistoie**, 1417. A. COM. : *Libri di conti*.
7369. 30×41. **Perpignan**, 1424. A. PYRÉNÉES-ORIE-
 NTALES, B. 220 : *Manuel de Béranger Peretta*.
 Var. ident. : **Palerme**, 1424.
7370. **Venise**, 1471. Filigr. emprunté à Ongania
 (p. 39, n° 5).
7371. 31×46. **Colle**, 1427. FLORENCE, A. DI STATO :
Estimo, n° 212. Cette marque, sur pap. à grosse
 verg., est un exemple d'emploi très tardif ; la
 fabrication en remonte probablement à une cin-
 quantaine d'années en arrière.

Nous possédons quatre-vingt-onze autres var.
 du groupe 7345 à 7371 s'étendant de 1336 à
 1431, ce qui avec les vingt-six reproduites donne
 117 types différents, soit autant de formes em-
 ployées en moins d'un siècle à la fabrication du
 papier à cette marque. Outre ces 117 figures,
 nous avons fréquemment noté ce filigrane sans
 le calquer. On trouve très rarement deux mar-
 ques identiques ; le dessin varie beaucoup de
 grandeur, de courbure, d'écartement ; il est sou-

vent mal dessiné, sans qu'on puisse attacher
 grande importance à ces modifications. Les
 types les plus anciens sont sur verg. fine mais
 revêtent l'apparence de grosse verg., soit que
 les fils soient alternés, soit que les intervalles
 soient fréquemment bouchés ; mais très vite,
 dès 1340, on constate la vergeure grosse, régu-
 lière, souvent avec fils supplém. La verg. fine
 apparaît vers 1377.

Les var. sur grosse verg. proviennent de : **Bo-**
logne, 1338-60 ; **Venise**, 1338-69 ; **Espagne**, 1339-
 54 ; **Provence**, 1340-54 ; **Lausanne**, 1340/50-55 ;
Civiale, 1341-44 ; **Florence**, 1341-65 ; **Grenoble**,
 1342-59 ; **Brünn**, 1343/61 ; **Paris**, 1343-95 ; **Mague-**
lonne, 1345 ; **Besançon**, 1345-55 ; **Pistoie**, 1345-70 ;
Montpellier, 1346-53 ; **Genève**, 1346-57 ; **Trévise**,
 1346-64 ; **Pise**, 1346-82 ; **Lubeck**, 1347-63 ; **Sens**,
 1348 ; **Gênes**, 1348 ; **Chambéry**, 1349 ; **Prague**,
 1350 ; **Avignon**, 1352 ; **La Chaussée**, 1352 ; **Ro-**
dez, 1352-85 ; **Villefranche**, 1354 ; **Sion**, 1355-74 ;
Palerme, 1356-66 ; **Würzburg**, 1357 ; **Bloijs**,
 1357-62 ; **Udine**, 1358-63 ; **Artois**, 1359-65 ; **Per-**
pignan, 1359-95 ; **Forcalquier**, 1360 ; **Delft**, 1360 ;
Dordrecht, 1361 ; **Bordeaux**, 1361 ; **Clermont-**
en-Beauvoisis, 1361 ; **Astaffort**, 1361-74 ; **Creys-**
sel, 1362 ; **Gouda**, 1363 ; **Innsbruck**, 1363 ; **Bres-**
lau, 1363 ; **Bourges**, 1363-81 ; **Clermont-Fer-**
rand, 1364 ; **Hollande Méridionale**, 1364-71 ;
Cherbourg, 1365 ; **Nordwijck**, 1365 ; **Suze**, 1365-
 69 ; **Limoges**, 1366/77 ; **Dijon**, 1368 ; **Schweid-**
nitz, 1370 ; **Troyes**, 1371 ; **Düsseldorf**, 1374 ;
Toulouse, 1377-85 ; **Sienne**, 1380 ; **Navarreinx**,
 1385. — Voy. Hunter (n° 13), **Angleterre**, 1360 ;
 Keinz (n° 357 à 359), mss. de 1340 à 1361 ; Kir-
 chner (n° 152 et 153), **Francfort-sur-le-Mein**,
 1352 et 1369 ; Rauter, (n° 136 et 148), **Silésie**,
 1358 et 1368 ; Richard (n° 51), **Artois**, 1359 ;
 Urbani (pl. IX, n° 20), **Padoue**, 1376 ; Midoux &
 Matton (n° VI), **Midi de la France**, 1360 ; Zonghi
 (XLIV), **Fabriano**, 1345 ; Jansen (n° 29), **Palati-**
nat, 1336 ; Piekosinski (n° 326 à 346), mss. de
 1345 à 1390.

Les var. sur verg. fine proviennent de : **Cor-**
tone, 1380 ; **Avignon**, 1381 ; **Blaton** (Belg.), 1381 ;
Venise, 1382 ; **Prague**, 1382 ; **Hollande Méridio-**
nale, 1385 ; **Pistoie**, 1387 ; **Gênes**, 1387 ; **Mont-**
pellier, 1388 ; **Capdenac**, 1393 ; **Toulouse**, 1394.
 — Voy. Keinz (n° 360), ms. de 1386 ; Midoux &
 Matton (n° 14), **Laon**, 1393, (n° VII et VIII),

- Midi de la France**, 1389 et 1395; Likhatscheff (n° 2063), **Serbie**, s. d. (n° 2309), **Constantinople**, s. d. (n° 3699), **France**, 1385 (n° 3742), ms. de 1348.
- 7372.** 39×52 r. Seul spécimen sur verg. fine de la première période. **Sienne**, 1331-33. A. DI STATO: *Consiglio generale*, n°s 111 à 113.
- 7373.** 40×50 r. **Sienne**, 1335-41. *IBID.*: *id.*, n°s 118 à 128.
- 7374.** 41,5×62 r. **Florence**, 1345-54. A. DI STATO: *Deliberazioni dei Signori et Collegi*, n°s 1^{bis}, 1^{ter}, 2^{bis} et 3.
- 7375.** 42,5×60. Pas de verg. supplém., la verg. fine est très distincte au filigr. **Sienne**, 1353-54. A. DI STATO: *Consiglio generale*, n°s 154 à 156. Var. ident.: **Florence**, 1356-57.
- 7376.** 42,5×60. **Sienne**, 1355-56. *IBID.*: *id.*, n° 159. — Voy. Likhatscheff (n° 130), ms. de 1361.
- 7377.** 43×62. **Villemor-en-Champagne**, 1368. A. CÔTE-D'OR. B. 3854: *Cptes du receveur*. Var. simil.: **Troyes**, 1369-71.
- Var. du groupe 7373 à 7377, assez diverg. de forme, de courbure, et de dimension, toutes sur grosse verg., souvent à fils supplém.: **Bar-le-Duc**, 1336?; **Dijon**, 1339; **Gênes**, 1339-59; **Gondrecourt**, 1340; **Provence**, 1340-69; **Sienne**, 1341-69; **Ambérieu**, 1344; **Troyes**, 1344; **Breslau**, 1345; **Ratisbonne**, 1345-50; **Etain**, 1346; **Genève**, 1346; **Forez**, 1346-62; **Palerme**, 1348-52; **Lyon**, 1348-70; **Narbonne**, 1352; **Hollande Méridionale**, 1353; **Bourges**, 1355; **Florence**, 1355-65; **Chazelles** (Rhône), 1357; **Montpellier**, 1357; **Zurich**, 1357-73; **Clermont-Ferrand**, 1358; **Ys-sur-Ville**, 1358; **Malines**, 1363-68; **Lausanne**, 1364; **Gex**, 1366; **Auxonne**, 1366; **Neuchâtel**, 1367-83; **Bruxelles**, 1368-69; **Namur**, 1370; **Bourg-en-Bresse**, 1380; **Pignerol**, 1380; **Bâle**, 1390.
- 7378.** 40,5×57 r. **Florence**, 1380. A. DI STATO: *Deliberazioni dei Signori e Collegi*, n° 14.
- 7379.** 40,5×57 r. **Montbrisson**, 1392. A. LOIRE, A. 116: *Terrier de Sury-le-Bois*.
- Var. sur verg. fine du groupe 7378 et 7379: **Palerme**, 1382-83; **Forez**, 1388-99. — Voy. Midoux & Matton (XIII), **Midi de la France**, 1461 (?).
- 7380.** 30×42. **Lucques**, 1433. A. DI STATO: *Podestà*, n° 1103.
- 7381.** 28×40 r. **Asti**, 1451. MILAN, A. DI STATO: *Doc. dipl.*
- 7382.** 30×44. **Palerme**, 1466. A. DI STATO: *Cancellaria*, n° 118.
- 7383.** 30×44. **Lucques**, 1476-77. A. DI STATO: *Podestà*, n°s 1501 à 1505. Var. simil.: **Palerme**, 1482; **Lucques**, 1496.
- 7384.** **Venise**, 1481. Filigr. emprunté à Ongania (p. 63, n° 2).
- 7385.** 32×43. **Bologne**, 1501-06. A. DI STATO: *Podestà*.
- 7386.** 29×43 r. **Florence**, 1507. A. DI STATO: *Consulte e Pratiche*, n° 71. Var. simil.: **Pistoie**, 1510-18; **Livourne**, 1512. — Voy. Likhatscheff (n° 4204), **Florence**, 1507.
- 7387.** 28×41 r. **Pise**, 1518-20. A. DI STATO: *Opera del Duomo. Entrata e uscita*, n°s 186 et 187.
- 7388.** 27,5×41 r. **Pise**, 1529. *IBID.*: *id.*, n° 191. Var. simil.: **Pistoie**, 1530; **Pise**, 1540.
- 7389.** 28×41 r. **Pise**, 1551. *IBID.*: *id.*, n° 199. — Voy. Likhatscheff (n° 3275), **Florence**, 1551.
- 7390.** **Rome**, 1586. Filigr. emprunté à Likhatscheff (n° 4200).
- 7391.** **Provence**, 1590. A. BOUCHES-DU-RHÔNE: *Collect. de pap. filigr.*
- 7392.** 39,5×55 r. **Lucques**, 1516-18. A. DI STATO: *Consiglio generale*, n°s 30 et 31.
- 7393.** 30×44. **Lubeck**, 1397 (?). HAMBOURG, STAATS-ARCH., Cl. VI, n° 1^A, vol. 1, fasc. 7: *Hanseatica antiqua*, 1369-1411. Ce filigr. n'est probablement pas de 1397; d'après sa vergeure et ses pontuseaux, il doit appartenir au milieu du XV^e s.
- 7394.** 30×44. **Perpignan**, 1470. A. PYRÉNÉES-ORIENTALES, B. 288: *Manuel de Jean Maura*.
- 7395.** 32×43. **Bologne**, 1501-05. A. DI STATO: *Podestà*.
- 7396.** 23×40 r. **Pavie**, 1453. MILAN, A. DI STATO: *Doc. dipl.* Var. ident.: **Lodi**, 1456.
- 7397.** 30,5×45,5. **St-Geniez**, 1361. A. BOUCHES-DU-RHÔNE, B. 1631: *Cptes du receveur de l'île*.
- 7398.** 30,5×45. **Pistoie**, 1363. FLORENCE, A. DI STATO: *Doc. orig.*
- 7399.** 27×43 r. **Montpellier**, 1369. A. MUN. FF: *Jurisdiction des consuls de mer*. Var. ident.: **Espagne**, 1370/76; **Palerme**, 1371; **Lucques**, 1373; **Pise**, 1373; **Paris**, 1374.
- Var. du groupe 7397 à 7399, toutes sur grosse verg. avec fils supplém.: **Florence**, 1358; **Würzburg**, 1358/60; **Etain** (Meuse), 1360; **Clermont-Ferrand**, 1362/67; **Carpentras**, 1363; **Grenoble**, 1363; **Venise**, 1363-68; **Provence**,

1366; **Pise**, 1366; **Cortone**, 1367-71; **Gênes**, 1368-69; **Pistoie**, 1369; **Alluie**, 1369; **Montepulciano** (Sienne), 1371; **Perpignan**, 1372; **Rodez**, 1373; **Bloijs** (Pays-Bas), 1373; **Arras**, 1374; **Faenza**, 1375; **Forli**, 1376; **Montpellier**, 1376; **Ambérieu**, 1385. — Voy. Hunter (n° 14), **Angleterre**, 1370; Keinz (n° 347), ms. du XIV^e s.; Zonghi (n° LXVII), **Fabriano**, 1375; Piekosinski (n° 347), ms. de 1370/80. Delafons-Mélicoq¹ l'a rencontré dans le nord de la France à la date de 1362.

7400. 40×58 r. **Chambéry**, 1367. TURIN, A. D'ÉTAT : *Cptes d'Hôtel de la maison de Savoie*, n° 3, de 1366-67. Var. simil. : **Paris**, 1367; **Dijon**, 1369; **Sion**, 1383.

7401. 30×?. **Paris**, 1375-76. A. NAT. X¹⁰, 30 et 32 B : *Parlement. Accords*. Var. simil. : **Paris**, 1380; **Montier-la-Celle** (Aube), 1382. — Voy. Piekosinski (nos 348 et 349), ms. d'environ 1375.

7402. 31×44. **Paris**, 1380-81. IBID. X¹⁰ 41 et 42 : *id.*

7403. 30×45. **Paris**, 1384. IBID. X¹⁰ 48 B : *id.*

7404. 30×42. **Frise Orientale**, 1398. LA HAYE, RIJKSARCH. : *Papierenverzameling*. Var. simil. également sur verg. fine : **Utrecht**, 1400.

7405. **Paris**, 1404. A. NAT. X¹⁰ 87 C : *Parlement. Accords*.

Fruit ovoïde en forme d'amande.

Ce filigrane dont l'interprétation est assez douteuse — on a aussi voulu y voir une courge ou un melon — est de provenance italienne. Les deux types 7406 et 7407, dont l'un a la queue droite et l'autre l'a courbée, se trouvent presque toujours ensemble et pourraient être les produits d'une seule paire de formes, car la marque n'a eu qu'une très courte existence.

7406. 30×41 r. **Vicence**, 1360. A. NOT. : *Minute di Orgiano*. Var. ident. : **Trévise**, 1360; **Würzburg**, 1361; **Augsbourg**, 1362; **Bologne**, 1365; **Vicence**, 1365; **Maëstricht**, 1370. — Voy. Rauter (nos 25 et 27), **Silésie**, 1368 et 1381.

7407. 30×41 r. **Würzburg**, 1361. KREISARCH. : *Kaisert. Landgericht. Standbuch*, n° 508. Var. ident. : **Augsbourg**, 1362; **Mantoue**, 1364; **Bologne**, 1365; **Vérone**, 1366; **Maderno**, 1367; **Udine**, 1369; **Babenhausen**, 1369. — Voy. Keinz (n° 348), ms. de 1371; Piekosinski (n° 306), ms. de 1360/68.

7408. 29×44. **Milan**, 1378. A. NOT. : *Minute di Croce Gioannolo*.

7409. 30×42 r. **Würzburg**, 1380. KREISARCH. : *Kaisert. Landgericht. Standbuch*, n° 511. Var. simil. : **Coire**, s. d. — Voy. Rauter (n° 26), **Silésie**, 1387.

Deux fruits ronds en forme de cerise.

Le type 7410 représente deux fruits dont les queues sont soudées. Les 7411 à 7413 figurent les mêmes fruits placés entre deux feuilles.

Dans les 7414 à 7426 les feuilles disparaissent, mais le nombre des fruits est porté à trois. Très grossièrement dessinés d'abord (n° 7414), plus finement ensuite (nos 7415 à 7417), les trois fruits prennent avec le 7418, un style assez élégant et naturel qui persiste pendant près d'un siècle. Tous les types sont italiens.

7410. 27×42 r. **Rodez**, 1332. A. AVEYRON, E. 960 : *Not. Hugues Canac*.

7411. 30×44 r. **Trévise**, 1350. A. NOT. : *Minute di Ripa*. Var. simil. : **Trévise**, 1355-60. — Voy. Likhatscheff (nos 3752 à 3754), mss. de 1351.

7412. 40×60 r. **Rotenbourg** (Tyrol), 1350. VIENNE, HAUS- HOF- UND STAATSARCH., MS., n° 547 : *Urbarbuch des Heinrich von Rotenbourg*. Var. ident. : **Vérone**, 1352.

7413. 33,5×50 r. Filigr. posé vers le centre de la feuille. **Vérone**, 1351. A. COM. : *Mensa Vescovile*, t. 1.

7414. 31×45 r. **Pise**, 1300. A. DI STATO : *Opera del Duomo*, n° 2. *Possessi dei Beni, etc., in Sardegna*.

7415. 32×45 r. **Pise**, 1316. IBID. : *id.*, n° 220. *Imposizioni*. Var. simil. : **Gênes**, 1317-19; **Pistoie**, 1318; **Grenoble**, 1318-34; **Bologne**, 1320-32; **Sienne**, 1322; **Palerme**, 1323-33; **Nîmes**, 1325; **Torcello**, 1328; **Artois**, 1328; **Paris**, 1328; **Chambéry**, 1332/36; **Trévise**, 1334; **Provence**, s. d.; et tardivement **Bar-le-Duc**, 1348. — Voy. Richard (n° 32), **Artois**, 1328; Jansen (n° 28), **Palatinat**, 1336; Likhatscheff (n° 67), **Sienne**, 1322.

7416. 29×45 r. **Gênes**, 1345. A. DI STATO : *Not.*, n° 167. *Minute di Lanfranco De Nazario*. Var. simil. souvent avec fils verg. suppl. : **Palerme**, 1344/47; **Bourges**, 1345; **Gênes**, 1346; **Perpignan**, 1346; **Montpellier**, 1346; **Bologne**, 1346-1348; **Udine**, 1347; **Grenoble**, 1347-56; **Venise**, 1348; **Breslau**, 1349; **Trévise**, 1349; **Paris**, 1351. — Voy. Keinz (n° 343), ms. du XIV^e s.

¹ *Bulletin du Bouquiniste*, de A. Aubry, 1858, p. 482 et seq.

- 7417.** 39×50 r. **Sienne**, 1347. A. DI STATO : *Consiglio generale*, n° 142. — Voy. Rauter (n° 30), **Siésie**, 1350 ; Piekosinski (n°s 322 et 323), mss. de 1349 et 1350.
- 7418.** 30×45. **Aix-en-Provence?** 1359. A. BOUCHES-DU-RHÔNE, B. 1477 : *Mélanges de 1212-1500*. Var. simil. toutes à grosse verg., souvent avec fils supplém. : **Venise**, 1361-74 ; **Bourges**, 1363 ; **Florence**, 1364 ; **Artois**, 1365 ; **Clermont-Ferrand**, 1366 ; **Viterbe**, 1367 ; **Pontailleur**, 1368 ; **Draguignan**, 1368 ; **Dauphiné**, 1374 ; **Milan**, 1376 ; **Bloijs** (Pays-Bas), 1376.
- 7419.** 42×61. **Etain**, 1359. A. MEUSE, B. 1127 : *Cptes du receveur*. Var. simil. : **Romagnes**, 1361 ; **Malines**, 1363 ; **Florence**, 1364 ; **Namur**, s. d. — Voy. Likhatscheff (n°s 127 et 128), mss. de 1362-1367.
- 7420.** Seul spécimen sur verg. fine. **Florence**, 1371-72. SIENNE, A. DI STATO : *Carteggio*.
- 7421.** 30×44. **Milan**, 1396. A. NOT. : *Minute di Buzzi Giorgio*. Var. simil. : **Bergame**, 1406.
- 7422.** 30×45. **Carinthie**, 1429. KLAGENFURT, A. DES HISTOR. VEREINS : *Volume coté 6/23*.
- 7423.** 30×42. **Catane**, 1422. A. COM., n° 2. Var. simil. : **Udine**, 1423 ; **Neuweilnau**, 1425 ; **Hongrie**, 1426 ; **Nuremberg**, 1428 ; **Babenhausen**, 1430.
- 7424.** **Bavière**, 1427. MUNICH, ALLG. REICHSARCH., XV. 8. 7 : *Cassasachen*, n° 11. Var. ident. : **Provence**, 1429 ; **Bruges**, 1435.
- 7425.** 29×44 r. **Naples**, 1450. A. DI STATO : *Tesoreria*, n° 14. — Voy. Keinz (n° 344), ms. du XIV^e ou XV^e s.
- 7426.** 40,5×57 r. **Sienne**, 1431. A. DI STATO : *Consiglio generale*, n° 222. Var. simil. : **Sienne**, 1443 ; **Carinthie?** s. d. — Voy. Heitz (n° 210), **Strasbourg**, milieu et fin du XV^e s.

Galère. — Voy. *Navire*.

Gant. — Voy. *Main*.

Gantelet.

Le gantelet de fer, si toutefois c'est bien ce que le filigraniste a voulu représenter, n'a pas été d'un long ni fréquent emploi. Le type le plus ancien, n° 7427, est sur verg. fine de la première période ; les autres, sur grosse verg., souvent avec fils supplém. Tous sont de provenance italienne.

7427. **Grenoble**, 1330. A. ISÈRE, B. 2612 : *Hom-*

mages rendus aux dauphins. Var. simil. : **Le Puy**, 1331.

7428. **Colle**, 1370. SIENNE, A. DI STATO : *Carteggio*. Var. simil. : **Pise**, 1371 ; **Gouda**, 1373 ; **Palerme**, 1374 ; **Albret**, 1374 ; **Forli**, 1377. — Voy. Keinz (n° 216), ms. de 1366 ; Piekosinski (n°s 462 et 463), mss. de 1380/90 ; Likhatscheff (n° 264), ms. de 1370.

7429. 41,5×59 r. **Gênes**, 1388. A. DI STATO : *Comperre anteriore a San-Giorgio*, n° 11.

Gland.

On trouve des filigranes représentant un, deux, trois et quatre glands.

Les types 7430 et 7431 figurent un gland couronné ou simple porté par la lettre **b**. Le gland simple avec une queue courbée, formée par un trait tantôt simple et tantôt double, se rencontre en Allemagne vers le milieu du XVI^e s. C'est le produit d'un battoir wurtembergeois. Il convient de rapprocher le n° 7432 du filigr. de la *tête de bœuf entre les cornes de laquelle s'élève un trait portant un gland*, marque qui sort sans doute de la même officine. Accompagné de deux feuilles de chêne, les 7433 à 7435 ont une origine italienne incontestable. Italienne aussi est la figure 7436 des deux glands, entre lesquels se dresse une feuille de chêne. La marque des trois glands accompagnés de deux feuilles, n°s 7437 et 7438, est d'un trop bon dessin pour n'être pas italienne. Enfin le 7439 représente quatre glands. Il est fort possible que cette dernière marque soit du XVII^e s.

7430. **Roucy** (Aisne), 1484. Nous empruntons ce filigr. à Midoux & Matton (n° 344) ; en le retournant toutefois, de manière à voir un **b** appendu plutôt qu'un **p** surmontant. Castan signale ce filigr. dans un incunable, *absque nota*.

7431. Filigr. emprunté à Heitz (*Incunables*, n° 313), **Strasbourg**, *absque nota*.

7432. 30×41. **Tubingue**, 1542. MUNICH, KÖNGL. B. : *Collectio Camerariana*, t. XVI. Var. simil. : **Esslingen**, 1548 ; **Stuttgart**, 1550-51 ; **Rottweil**, 1552.

7433. 31×45. **Bologne**, 1348. A. DI STATO : *Podestà*. — Voy. Keinz (n° 345), ms. du XIV^e s. ; Piekosinski (n° 355), ms. de 1360/70 ; Likhatscheff (n° 2205), ms. de 1370.

7434. **Perpignan**, 1371. A. PYRÉNÉES-ORIENTALES, B. 124 : *Notule du not. André Romeu*.

- 7435.** 29,5×44. **Florence**, 1530. A. DI STATO: *Consulte e Pratiche*, n° 73.
- 7436.** 30×43. **Lucques**, 1476-77. A. DI STATO: *Podestà*, n°s 1500 à 1503.
- 7437.** 30×43. **Montauban**, 1420. A. TARN-ET-GARONNE: *Not. Hébrard Raymond*.
- 7438.** 29,5×30 r. **Genève**, 1425-32. A. D'ÉTAT: *Grosse de St-Victor*, par H. Perrod (n° 3, de 1425) et *Grosse de St-Victor. Transactions et abergements par le même*, n° 5, de 1432. Var. simil.: **Bruxelles**, 1434; **Nantes**, 1440; **Provence**, 1440; **Breslau**, 1442; **Bâle**, 1443; **Landenberg**, 1443; **Lupffen** (Tyrol), 1445; **Saona** (Milanais?), 1454. — Voy. Keinz (n° 346), ms. du XV^e s.
- 7439.** 33×41. **Lubeck**, 1595? STAATSARCH.: *Inventarien*, dans *Registratur, Inventarien und andere Akten*.

Globe. — Voy. *Cercle et Sphère*.

Grelot.

Le grelot isolé constitue un filigrane fort abondant quoiqu'il ait été de très courte durée. Nous n'en avons rencontré que deux types. Provenance française.

Deux grelots reliés par un trait, ce qui les fait ressembler aux pince-nez modernes, constituent un filigrane, probablement troyen, qui n'a été en usage que durant quelques années.

- 7440.** 30×40 r. **Paris**, 1399. A. NAT., Z^{III} 2: *Bureau de la Ville. Audiences*. Var. simil.: **Paris**, 1400-1410; **Troyes**, 1401-10; **Leyde**, 1402-12; **Autun**, 1403; **Gand**, 1403; **Dijon**, 1405; **Angers**, 1407; **Sens**, 1408; **Westminster**, 1412; **Cologne**, 1412; **Namur**, 1414; **Osnabrück**, 1416. — Voy. Hermans: **Bois-le-Duc**, 1411; Stoppelaar (pl. II, n° 6). **Zélande**, 1405; Midoux & Matton (n°s 208 et 209), **Laon**, 1410-12.
- 7441.** 30,5×45. **Rennes**, 1422. A. ILLE-ET-VILAINE, G: *Baux et Actes du chapitre*.
- 7442.** 30×45. Les ouvertures des grelots manquent quelquefois. **Troyes**, 1381-85. A. AUBE, 10 G., 102 à 105: *Eglise collégiale de St-Urban*. Var. simil.: **Troyes**, 1381-84; **Paris**, 1383; **Cologne**, 1384; **Dijon**, 1385; **Maëstricht**, 1380/89. — Voy. Midoux & Matton (n° 46), **Laon**, 1379.

Griffon.

Les figures classées sous cette rubrique repré-

sentent des animaux fantastiques dont la partie supérieure tient de l'aigle et l'inférieure du lion. Il en résulte que le filigrane du demi-griffon ne se distingue guère de celui d'un demi-aigle. Le griffon a donné son nom à une sorte de papier mentionné dans l'ordonnance française de 1741, c'est dire que l'emploi de cette marque a persisté longtemps. Elle est encore en usage de nos jours.

Demi-Griffon.

Le demi-griffon est une marque exclusivement italienne. Dans le type le plus ancien les pattes sont dessinées par un trait simple. Les 7444 à 7448 sont sur grosse verg. généralement à fils supplém. La verg. fine apparaît vers 1385 et le filigrane persiste presque sans changement durant une trentaine d'années. Le 7451 est un dernier spécimen, le seul rencontré à une date aussi récente.

- 7443.** 28,5×44 r. **Bénévent**, 1345. ROME, A. VATICANO: *Civitas et Ducatus Varia*, n° 64. Var. simil.: **Gênes**, 1346; **Bourges**, 1346; **Châtelet** (Indre), 1346; **Gueldre**, 1346; **Montpellier**, 1346; **Dijon**, 1346-47; **Trévise**, 1346-48; **Grenoble**, 1347-50; **Pistoie**, 1348; **Bologne**, 1351, et, tardivement, **Valence**, 1367.
- 7444.** **Florence**, 1340? A. DI STATO: *Lettere interne*, n° 2. Var. simil., dont l'une horiz.: **Bourges**, 1349; **Bologne**, 1350; **Rodez**, 1355.
- 7445.** 30×45. **Besançon**, 1345/55. ROME, A. VATICANO: *Rationes Collectoriarum*, n° 65.
- 7446.** 30×43. **Pise**, 1358. A. DI STATO: *Provisiones Consili Major*, n° 47.
- 7447.** 30×45. **Montpellier**, 1380. A. MUN., FF: *Jurisdiction des Consuls de mer*.
- Var. du groupe 7445 à 7447, toutes sur grosse verg. généralement avec fils supplém., souvent une verg. fine se voit nettement dans le périmètre du filigr.: **Grenoble**, 1346-53; **Pistoie**, 1346-61; **Bourges**, 1349-71; **Paris**, 1353-72; **Gênes**, 1354; **Pise**, 1354-66; **Lorraine**, 1357; **Florence**, 1359-69; **Perpignan**, 1359-85; **Rodez**, 1360; **Auxonne**, 1363; **Venise**, 1363-71; **Toulouse**, 1363-81; **Trévise**, 1365; **Tyrol**, 1365; **Brünn**, 1365; **Udine**, 1366; **Hollande mérid.**, 1366; **Lucques**, 1368; **Magdebourg**, 1369; **Châteaudun**, 1379; **Feurs** (Forez), 1382/84; **Pardies**, 1382/84. — Voy. Zonghi (LXXVI), **Fabriano**, 1385; Hunter (n° 24), **Bordeaux**, s. d.; Keinz (n° 288), ms. du XIV^e s.; Rauter (n° 14), **Silésie**, 1369; Pickosinski (n° 273), ms. de 1350/60.

- 7448.** 42,5×61. **Sienna**, 1359-60. A. DI STATO : *Consiglio generale*, n° 168. Var. simil. : **Narbonne**, 1356 ; **Genève**, 1359.
- 7449.** **Florence**, 1385. SIENNE, A. DI STATO : *Carteggio*. Var. simil. : **Palerme**, 1382-83 ; **Florence**, s. d.
- 7450.** 30×44. **Castro-Novati**, 1389. ROME, A. VATICANO : *Rationes Clavariarum S. Laurentii de Arboribus, Castro-Novati, etc.*, n° 128. Var. simil. : **Sienna**, 1410 ; **Lucques**, 1419.
- 7451.** **Luentz**, 1472. INNSBRUCK, STATTHALTERBEIARCH. : *Sigismundiana*, II. a. *Lehen*. — Voy. Ongania (p. 55, n° 3), var. diverg. : **Venise**, 1477.

Griffon entier.

Le griffon entier paraît n'avoir pendant longtemps servi de filigrane, que pour un papier de grand format. Ce n'est qu'avec les types 7458 et 7459, de 1390 à 1398, qui sont d'un style tout différent, que l'on voit le griffon sur papier de petit format.

Les 7452 à 7454 sont sur grosse verg., généralement à fils supplém. La verg. fine apparaît vers 1387. Le 7463 porte au milieu du corps un petit cercle qui accompagne d'autres filigranes et qui peut être considéré comme un signe personnel de fabricant. Le 7466 est d'un dessin bien moins soigné que les types plus anciens. Tous sont italiens. Les 7467 et 7468 représentent un animal accroupi les ailes repliées, qui semble avoir quatre pattes ; toutefois il est possible qu'il faille y voir un basilic plutôt qu'un griffon. Origine troyenne. Les 7469 à 7471, qui ont peut-être même provenance, constituent des types nouveaux et comme des essais successifs, où le filigraniste aurait cherché à mieux réaliser son idéal.

Les 7472 et 7473 sont de nationalités indéterminées. Le 7474 est chargé de lettres que nous n'avons pas réussi à déchiffrer. Les 7475 et 7476, inscrits dans un cercle, sont italiens.

- 7452.** 41×60. **Bagé**, 1366. A. CÔTE-D'OR, B. 553 : *Terrier*. Var. simil. : **Florence**, 1369 ; **Malines**, 1369-71 ; **Genève**, vers 1376. Camus (*Voyage dans les départements réunis*) a rencontré le filigr. du griffon à **Bruges** à la date de 1368.
- 7453.** 41×60. **Cologne**, 1370-76. STADTARCH. : *Stadtrechnungen*, n°s 6 et 7. Var. simil. : **Gênes**, 1367.
- 7454.** 41×60. **Gênes**, 1372. A. DI STATO : *Compere anteriore a San Giorgio*, n° 73. Var. ident. :

Sienna, 1371-72 ; **Lyon**, 1371-73 ; **Salem** (Bade), 1373/1407 ; **Breslau**, 1374 ; **Corgenon** (Ain), 1378 ; **Narbonne**, 1378 ; **Gênes**, 1383.

- 7455.** 41,5×59. **Sienna**, 1383-84. A. DI STATO : *Consiglio generale*, n° 198. Var. simil. : **Feurs** (Forez), 1387/96.
- 7456.** 41,5×60. **Sienna**, 1387-92. IBID. : *id.*, n° 201. Var. simil. : **Gênes**, 1387-88 ; **Dijon**, 1388 ; **Paris**, 1389 ; **Savoie**, 1390-91 ; **Damme** (Belg.), 1394 ; **Lucques**, 1397.
- 7457.** 41×56 r. **Savoie**, 1401-03. TURIN, A. D'ÉTAT : *Cptes des trésoriers généraux*, n°s 45 à 48. Var. ident. : **Genève**, vers 1410.
- 7458.** 30×43 r. **Milan**, 1390-91. A. NOT. : *Minute di Maruti Giacomo*.
- 7459.** 29×42. **Sion**, 1398. A. CHAPITRE DE VALÈRE : t. 43 : *Not. J. In-Vico*.
- 7460.** 31×44. **Bologne**, 1390. A. DI STATO : *Podestà*. Var. simil. : **Pistoie**, 1396 ; **Ferrare**, 1397.
- 7461.** 41,5×58 r. **Florence**, 1412. A. DI STATO : *Deliberazioni dei Signori*, n° 21.
- 7462.** 31×43. **Bologne**, 1395. A. DI STATO : *Podestà*.
- 7463.** 31,5×41. **Ferrare**, 1395. MODÈNE, A. DI STATO : *Not. duc.*, n° 38 B : *Minute di Magnani Nicolaus*.
- 7464.** 29,5×43. **Udine**, 1461. B. & A. COM. : *Annalia pubblica*, n° 32. Var. ident. : **Venise**, 1461 ; **Rome**, 1464.
- 7465.** 40,5×57 r. **Florence**, 1464. A. DI STATO : *Deliberazioni dei Signori*, n° 75. Var. simil. : **Venise**, 1460-67. — Voy. Keinz (*Über die älteren Wasserzeichen*), n° 4, **Venise** et **Ferrare**, 1471-1476 ; Jansen (n° 62), **Venise**, 1472 ; Ongania (pl. 35, n° 1) et (pl. 39, n° 3), **Venise**, 1470-71.
- 7466.** 40×57 r. **Pistoie**, 1461-62. A. COM. : *Libri di Conti*.
- 7467.** 29×43. **Namur**, 1380. A. D'ÉTAT : *Cptes du grand hôpital*. Var. ident. : **Arras**, 1383.
- 7468.** 30×43. **Troyes**, 1402. A. AUBE, G. 1840 : *Cptes de la grand chambre*. Var. simil. : **Paris**, 1402.
- 7469.** 29,5×44. Filigr. indistinct. **Troyes**, 1414. IBID., G. 360 : *Cptes de la maison d'Aiz-en-Othe*.
- 7470.** 30×44. **Longwy**, 1429. A. MEUSE, B. 1863 : *Cptes du receveur*. Var. ident. : **Bruxelles**, 1429 ; **Hollande**, 1430.
- 7471.** 30×43. **Namur**, 1458. A. D'ÉTAT : *Cptes du grand hôpital*. Var. ident. : **Nassogne** (Luxemb.), 1460.

7472. 32,5×42. **Sion**, 1540. A. CHAPITRE DE VALÈRE : *Not.*, n° 97.

7473. 32,5×43,5. **Schwerin**, 1547. HAMBOURG, STAATSARCH., VII, G. a. Pars I, n° 7 : *Raub und Caperey*.

7474. 32,5×40. **Brandebourg**, 1598. BERLIN, GEHEIM-STAATSARCH., R. 78 : *Copiarium*, n° 80.

7475. 29×42 r. **Rome**, 1513. MILAN, A. DI STATO : *Doc. dipl.* Var. simil. : **Rome**, 1517.

7476. 32,5×40. **Nassau**, 1588. MARBOURG, STAATSARCH. : *Papiersammlung*.

Hache.

La hache se présente tantôt emmanchée tantôt à l'état de fer de hache.

Fer de hache.

Est-ce bien un fer de hache que les filigranes de cette famille représentent? Cela semble à peu près indiscutable pour le type 7477, moins certain pour les 7478 à 7480. Tous sont de provenance italienne et appartiennent à la verg. fine de la 1^{re} période.

7477. 32×47 r. **Bologne**, 1300? A. DI STATO : *Podestà*. Var. simil. : **Gênes**, 1307-13 ; **Sienne**, 1310-1311 ; **Bologne**, 1311-13 ; **Palerme**, 1312 ; **Pise**, 1313. — Voy. Likhatscheff (n^{os} 35, 36 et 37), **Sienne**, 1310-11.

7478. 32×47 r. **Bologne**, 1300? *IBID.* : *id.*

7479. 32×46 r. **Pistoie**, 1305. FLORENCE, A. DI STATO : *Doc. orig.*

Var. du groupe 7478 et 7479 : **Bologne**, 1311-1329 ; **Pise**, 1315 ; **Gênes**, 1315-18 ; **Provence**, 1323-24 ; **Artois**, 1323-24 ; et, tardivement : **Lucques**, 1371. — Voy. Zonghi (XX), **Fabriano**, 1315 ; Likhatscheff (n° 108), **Sienne**, 1326.

7480. 36×55 r. **Sienne**, 1312. A. DI STATO : *Consiglio generale*, n° 81.

Hache emmanchée.

Le type le plus ancien de la hache (7481) représente celle du charpentier ; les 7482 à 7490 celle du bûcheron ; les 7491 à 7521 la hache d'armes et les 7522 à 7528 une hachette à manche court. La plupart de ces groupes sont de nationalité italienne, toutefois les 7507 à 7512, d'un style différent des 7481 à 7506, pourraient être français ; les 7515 et 7516 sont sans doute troyens et les 7517 à 7521 piémontais ou du midi de la France. Les 7522 et 7523, très archaïques, sont de provenance incertaine ; le 7524 est surmonté d'une croix

pommée, ornement qui accompagne plusieurs filigranes du midi de la France ; les 7525 à 7527 appartiennent à l'Italie du nord, Piémont ou Lombardie. Le 7528 est d'une interprétation douteuse. Faut-il y voir un fer de hache? Quant aux deux haches croisées des figures 7529 et 7530, elles sont probablement toutes deux du nord de l'Italie.

7481. 32×48 r. Filigr. posé vers le centre de la feuille. **Bologne**, 1316. A. DI STATO : *Podestà*. Var. ident. : **Lubeck**, 1331/59.

7482. 32×42 r. **Castellane**, 1316. A. BOUCHES-DU-RHÔNE, B. 1806 : *Cptes de la claverie*. Var. simil. : **Torcello**, 1317 ; **Bologne**, 1318 ; **Marseille**, 1318 ; **Rodez**, 1321.

7483. 32×45. **Marseille?** 1320. A. BOUCHES-DU-RHÔNE, B. 189 : *Documents divers*.

7484. 32×47 r. **Torcello**, 1322-23. VENISE, A. DI STATO : *Podestà*. Var. simil. : **Bologne**, 1322-24 ; **Udine**, 1323 ; **Forcalquier**, 1323 ; **Palerme**, 1325-26 ; **Arles**, 1326 ; **Pise**, 1331. — Voy. Zonghi (XXIV), **Fabriano**, 1323.

7485. 31×47 r. **Tours?** 1326/31. ROME, A. VATICANO : *Rationes Collectorie provincie Bituricensis et Turonensis*, n° 70. Var. simil. : **Montpellier**, 1333.

7486. 31×47. **Grenoble**, 1326. A. ISÈRE, B. 2608 : *Hommages rendus aux dauphins*. Var. simil. : **Gênes**, 1327 ; **Udine**, 1328 ; **Marseille**, 1328 ; **Arras**, 1328 ; **Montpellier**, 1333. — Voy. Richard (n° 35), **Artois**, 1328.

7487. 30×42 r. **Toulouse**, 1336. A. MUSE. CC : *Leude de Verfeil*. Var. simil. : **Venise**, 1337 ; **Cividalé**, 1338 ; **Fano**, 1341.

7488. 30×45 r. **Trévise**, 1337. A. NOT. : *Minute di Crespano*. Var. simil. : **Béziers**, 1337 ; **Draguignan**, 1340 ; **Prato**, 1341 ; **Bologne**, 1342 ; **Palerme**, 1344-45 ; **Gênes**, 1344-45 ; **Grenoble**, 1345. — Voy. Keinz (n° 212), ms. du XIV^e s.

7489. 29×43 r. **Avignon**, 1349. ROME, A. VATICANO : *Curie Processus* 1331-52. Var. simil. : **Sens**, 1352 ; **Provence**, 1354 ; **Bordeaux**, 1356 ; **Udine**, 1358 ; **Rodez**, 1364. — Voy. Zonghi (XXIV, n° 2) **Fabriano**, 1350.

7490. **Grenoble**, 1349-50. A. ISÈRE, B. 2618 et 2619 : *Hommages rendus aux dauphins*. Var. simil. : **Bourges**, 1361/62 ; **Rosillon** (Ain), 1354 ; **Trévise**, 1355 ; **Lucques**, 1355-72. — Voy. Heitz (n° 178), **Strasbourg?** XIV^e s.

- 7491.** 30×47 r. **Bologne**, 1321. A. DI STATO: *Podestà*. Var. simil., toutes sur verg. fine: **Fano**, 1324; **Lucques**, 1326-33; **Avignon**, 1328; **Bologne**, 1330-32; **Palerme**, 1331; **Gênes**, 1332; **Provence**, 1332; **Cividale**, 1335; **Trévise**, 1339.
- 7492.** 30×44 r. Sur verg. alternée de fils gros et fins. **Trévise**, 1336. A. NOT.: *Minute di Crespano*. Var. simil.: **Grenoble**, 1337-45; **Artois**, 1338.
- 7493.** **Gênes**, 1337? A. DI STATO: *Raccollà di marche di carte*.
- 7494.** 29,5×43 r. **Dijon**, 1338. A. CÔTE-D'OR, B. 11230: *Tabellionage*. Var. simil.: **Trévise**, 1343.
- 7495.** 30×45 r. **Bologne**, 1342. A. DI STATO: *Podestà*.
- 7496.** 30×45 r. **Trévise**, 1350. A. NOT.: *Minute di Lancenigo*. — Voy. Likhatscheff (n° 232), ms. de 1369.
- 7497.** 28×42 r. **Draguignan**, 1354. A. BOUCHES-DU-RHÔNE, B. 1850: *Cptes de la claverie*. Var. simil.: **Paris**, 1354; **Arles**, 1357; **Perpignan**, 1357; **Charollais**, 1358; **Montpellier**, 1359; **Fano**, 1361; **Pise**, 1361; **Monte-Pulcino**, 1361; **Hollande Sepr.**, 1364.
- Var. de même style que les 7496 et 7497, ayant le fer plus petit, le manche plus long ou plus court qu'eux, toutes sur grosse verg., généralement avec fils supplém.: **Provence** 1364-72; **Draguignan**, 1367; **Aix-en-Provence**, 1369; **Montpellier**, 1369; **Venise**, 1370; **Dijon**, 1372; **Limoges**, 1373/75; **Albret**, 1374; **Palerme**, 1375; **Chorges**, 1379-94. — Voy. Keinz (n° 211), ms. de 1367; Kirchner (n° 80), **Francfort-sur-le-Mein**, 1362; Richard (n° 53), **Artois**, 1361; Urbani (pl. IX, n° 19), **Padoue**, vers 1361; Likhatscheff (n° 234 et 235), mss. de 1369-74.
- 7498.** 27×40 r. **Montpellier**, 1357. A. MUN. C. XXII. 8. Var. simil.: **Cividale**, 1360; **Bourges**, 1361; **Trévise**, 1361; **Pistoie**, 1361; **Grenoble**, 1362; **Venise**, 1363-67. — Voy. Likhatscheff (n° 418), ms. de 1360.
- 7499.** 29×45 r. **Montpellier**, 1365. A. MUN.: *Délib. des Consuls de mer*.
- 7500.** 29×44 r. **Bourges**, 1366. ROME, A. VATICANO: *Rationes Collectorie Bituricensis*, n° 80. Var. simil.: **Maguelonne**, 1368/71; **Savoie**, 1376.
- 7501.** **Paris**, 1381-82. A. NAT. X¹⁰ 43 et 44: *Parlement. Accords*.
- 7502.** 42×60 r. **Epeisse** (Ain), 1359. A. AIN: *Terrier*, n° 1. Var. simil.: **Limoges**, 1356/65; **Tou-**
- louse**, 1362; **Sienne**, 1363-64; **Florence**, 1364; **Grosseto**, 1368; **Malines**, 1369.
- 7503.** **Orvieto**, 1370. SIENNE, A. DI STATO: *Carteggio*. — Voy. Likhatscheff (n° 233), ms. de 1369.
- 7504.** 30×44. **Lucques**, 1370. A. DI STATO: *Podestà*, n° 491.
- 7505.** 30×43 r. **Tirlemont** (Belg.), 1378. BRUXELLES, A. GÉN.: *Collect. de pap. filigr.*
- Var. du groupe 7503 à 7505, toutes sur verg. fine: **Gênes**, 1381; **Palerme**, 1383-1408; **Venise**, 1387; **Castro-Novati**, 1388; **Pérouse**, 1390; **Hollande Mérid.**, 1391; **Carpentras**, 1391; **Ghislennes** (Belg.), 1395; **Frise**, 1396; **Utrecht**, 1403; **Sienne**, 1403-10; **Pistoie**, 1412. — Voy. Likhatscheff (n° 791), ms. de 1381 et (n° 4205), ms. de 1375.
- 7506.** 30×44. **Milan**, 1376. A. DI STATO: *Paci e Feudi* A. Var. simil.: **Draguignan**, 1377; **Rome**, 1379-80.
- 7507.** **Montpellier**, 1379. A. MUN. B. X.
- 7508.** 30×44,5. **Paris**, 1382. A. NAT. X¹⁰ 44 B: *Parlement. Accords*.
- 7509.** 29×43 r. **Douai**, 1385. LILLE, A. NORD: *Chapitre de St-Amé*, n° 39.
- 7510.** 31×45. **Châteaudun**, 1387. A. EURE-ET-LOIR, E. 2701: *Tabellionage*. — Voy. Piekosinski (n° 411 à 417), mss. de 1380/90.
- 7511.** 30,5×45. **Paris**, 1393. A. NAT. X¹⁰ 66 A: *Parlement. Accords*.
- 7512.** **Paris**, 1395. IBID. X¹⁰ 70 A: *id.* Var. simil.: **Paris**, 1396-98.
- 7513.** 31,5×2. **Paris**, 1398. IBID. B¹ K. 1482: *Négociations avec l'Espagne*. Var. simil.: **Paris**, 1398-1405; **Blois**, 1399; **Lubeck**, 1401.
- 7514.** 41×59 r. **Gênes**, 1383. A. DI STATO: *Comperre anteriore a San Giorgio*, n° 77. Var. ident.: **Paris**, 1385; **Bruges**, 1387; **Châteauneuf-en-Valromey**, 1404. — Voy. Lisini (pl. III), **Colle**, 1397; Likhatscheff (n° 907), **Russie**, 1423.
- 7515.** 29×43. **Beaufort-en-Champagne**, 1379. A. CÔTE-D'OR, B. 3112: *Cptes du receveur*. Var. simil.: **Troyes**, 1382-84; **Namur**, 1386-87; **Paris**, 1388; **Dijon**, 1391.
- 7516.** 42×60. **Troyes**, 1385. A. AUBE, 22 II. 60: *Cptes de l'Abbaye de N^e-D^e aux Nonnains*.
- 7517.** 30,5×44. **Châteaudun**, 1387. A. EURE-ET-LOIR, E. 2696: *Tabellionage*.
- 7518.** Filigr. emprunté à Likhatscheff (n° 236), ms. de 1385.

- 7519.** 28×38. **Sion**, 1499. A. CHAPITRE DE VALÈRE : *Not.*, n° 182 et dans le *Manuale ad usum Gebenensem*, **Genève**, impr. par J. Belot, s. d., 4°.
- 7520.** **Genève**, 1507, dans le *Manuale ad usum Gebenensem*, 4°, s. d., impr. par J. Belot; dans *Les Libertés et franchises de Genève*, 4°, impr. par J. Belot en 1507, et dans le *Doctrinal de court*, 4°, impr. par J. Vivien, **Genève**, 1522.
- 7521.** 28×37. **Genève**, 1527. A. D'ÉTAT : *Not. Jean Duvernoy*, t. I et *Registres du Conseil*, vol. B. 22.
- 7522.** 30×44. **Rodez**, 1388. A. AVEYRON, E. 1128 : *Not. G. de Longuofonte*. Var. ident. : **Rouergue**, 1391.
- 7523.** 29×42. Fils vergeurs alternés fins et gros. **Yèvre-le Châtel**, 1421. A. LOIRET, A. 885 : *Cens de la châtellenie*. Var. ident. : **Rodez**, 1422.
- 7524.** 29,5×42 r. **Rouergue**, 1402. A. TARN-ET-GARONNE : *Reconnaisances de Roquefeuil*. Var. simil. : **Orléans**, 1412 ; **Perpignan**, 1413 ; **Provence**, 1416 ; **Draguignan**, 1417.
- 7525.** 28×40. **Genève**, 1479. A. D'ÉTAT : *Not. P. Braset*, t. 2. Var. simil. : **Verceil**, 1483 ; **Salins**, 1488 ; **Genève**, 1489 ; **Sallanches** (Hte-Savoie), 1491/1513 ; **Cerdon** (Ain), s. d.
- 7526.** 28,5×37. **Sion**, 1488. A. CHAPITRE DE VALÈRE : *Not.*, t. 159. Var. simil. : **Zurich**, 1498 ; **Vouvry** (Valais), 1500 ; dans Hemmerlin : *Varia objectionis opuscula et tractatus*, **Bâle**, 1497, f°, et dans : *Ad inveniendum lunam novam et festa mobila cum eclipsibus solis et lune ab 1495, absque nota*.
- 7527.** 29×40. **Cirié**, 1500. TURIN, A. D'ÉTAT : *Cptes de la châtellenie*. Var. simil. dans deux impr. genevoises : *Speculum doctrine presbyterorum*, 4°, s. d., impr. par L. Garbin dit Cruse et dans *Destructorium vitiorum ex similitudinum creaturas exemplos appropriatione*, f°, impr. par J. Belot, **Genève**, 1500.
- 7528.** **Gênes**, 1500. A. DI STATO : *Raccoltà di carte*.
- 7529.** 30,5×41. **Milan**, 1427. A. DI STATO : *Doc. dipl.* Var. simil. : **Sion**, 1428-29. — Voy. Rauter (n° 72^A), **Silésie**, 1446.
- 7530.** 30×42. **Villeneuve** (Vaud), 1432. LAUSANNE, A. D'ÉTAT : *Reconnaisances en faveur de l'hôpital*. Var. simil. : **Grenoble**, 1428/39 ; **Thonon**, 1435 ; **Genève**, 1435-39.

Hanap. — Voy. *Coupe*.

Hérisson. — Voy. *Porc-Epic*.

Briquet. — Filigranes. II.

Herse.

La herse est un filigrane dont la position sur la feuille est assez variable ; il est tantôt horizontal, tantôt vertical, tantôt placé normalement, tantôt au bord de la feuille. Le nombre des dents varie également et souvent une ou plusieurs font défaut. L'abondance du papier ainsi marqué à Genève (dans vingt-quatre documents) et ses environs rapprochés, semble indiquer pour sa provenance une papeterie voisine de cette ville. Toutefois le fait qu'il se trouve aussi à Limoges, Rodez et Lautrec rend cette origine moins certaine.

7531. 29×40 r. **Genève**, 1446. A. D'ÉTAT : *Droits d'autrui, rière Savoie. Reconnaissances du fief de Lullier*.

7532. 29×40. **Sion**, 1459. A. CHAPITRE DE VALÈRE : *Not.*, t. 125.

7533. 29,5×41. **Genève**, 1461/63. A. D'ÉTAT : *Registre du Conseil*, vol. 5.

Var. du groupe 7531 à 7533 : **Genève**, 1447-97 ; **Sion**, 1451 ; **Limoges**, 1453 ; **Lausanne**, 1453-80 ; **Rodez**, 1454 ; **Nyon** (Vaud), 1454-80 ; **Lautrec**, 1456 ; **Annecy**, 1456-98/1506 ; **Genollier** (Vaud), 1457/58 ; **Savoie**, 1460 ; **Valais**, 1468-73 ; **Poncin** (Ain), 1494 ; dans le *Speculum doctrine presbyterorum*, imp. par Louis Garbin dit Cruse, **Genève**, s. d., 4° ; et, tardivement, **Gex**, 1528. — Mugnier¹ mentionne la herse à labourer parmi les filigr. des papiers employés à Chambéry de 1493 à 1496.

7534. 30×42. **Genève**, 1468. *IBID.* : *Not. J. Novelty*, t. I.

Hippocampe. Voy. *Cheval marin*.

Homme ou Femme et généralement toute Figure humaine en pied ou en buste, à l'exception de la tête seule. Voir pour ces derniers filigranes la rubrique *Tête humaine*.

Les représentations humaines sont assez nombreuses ; on distingue notamment des *personnages couronnés*, tenant une croix (n° 7535) ou une fleur de lis (7536 et 7537), d'autres tenant le sceptre et le globe de l'empire (7538) ou l'épée et la balance, personnification de la justice (7539). Puis une femme nue assise sur un siège dentelé comme une scie (7541 à 7545), le pape dans sa chaire (7546 à

¹ *Lettres des princes de la maison de Savoie à la ville de Chambéry*, 1888, p. 78.

7550), un personnage souvent mitré portant la crose (7551 à 7555), un homme frappant avec un marteau (7556 à 7558), une femme nue tenant une voile et marchant sur un cercle, symbolisant la fortune (7559 à 7561), un homme sauvage (7562); le groupe nombreux du pèlerin (7563 à 7607), le Père éternel, tenant le globe à la main (7608 à 7610), enfin une série assez nombreuse de saints et de saintes où l'on reconnaît la Sainte-Vierge (7611), St-Georges (7612), St-Laurent (7613 et 7614), St-Pierre (7615), St-Vit (7616 à 7622) et d'autres qui restent indéterminés (7623 à 7630).

Homme couronné.

De provenance italienne, sauf le n° 7539 qui est français.

7535. 31×44. **Palerme**, 1347. A. DI STATO: *Not.*, append., n° 2.

7536. **Russie**, 1452. Filigr. emprunté à Likhatscheff (n° 996 et 997).

7537. 29×44 f. **Naples**, 1483. MANTOUE, A. DI STATO: *Carteggio di Napoli*. Var. ident.: **Palerme**, 1483.

7538. 29×43 f. **Venise**, 1484. A. DI STATO: *Petitioni*, n° 740. Var. ident.: **Rome**, 1485.

7539. 30,5×43. **Troyes**, 1518. A. AUBE, G. 1586: *Cptes de fabrique de l'Eglise*.

7540. 30×44. **Somma** (Napolitain), 1532. MANTOUE, A. DI STATO: *Carteggio di Napoli*. Uhlirz¹ signale une marque simil.: **Vienne**, vers 1556.

Femme nue couronnée? assise.

Il est difficile de dire ce que représente cette femme. Porte-t-elle une couronne ou une chevelure bouclée? Sur quoi est-elle assise? Quoi qu'il en soit, la marque semble être d'origine lorraine et être devenue plus ou moins banale dans la région puisqu'elle est accompagnée de deux contre-marches différentes.

7541. 33×42. **Héricourt**, 1584. A. HAUTE-SAÛNE, E. 563: *Tabellionage*.

7542. **Babenhausen**, 1585. DARMSTADT, HAUS- UND STAATSARCH.: *Rechnungen*. Le nom inscrit sur le ruban est malheureusement illisible; il donnerait sans doute à connaître ce que représente la marque.

7543. 32,5×? Peut-être avec un second filigr. ou

contre-marque. **Luxembourg**, 1590. *Collect. privée de pap. de M. van Wervecke à Luxembourg*. Var. simil.: **Arras**, 1597. — Voy. Wiener (pl. XXI, n° 4), **Lorraine**, 1592.

7544. 33×43. **St-Omer**, 1587. A. PAS-DE-CALAIS: *Cptes de l'Hôpital de St-Jean*, n° 90. Var. simil., peut-être sans contre-marque: **Maëstricht**, 1580.

7545. 33×43. **Souilly**, 1599. A. MEUSE, B. 1286: *Cptes du receveur*.

Pape dans sa chaire, portant la tiare et la clef de St-Pierre.

Ce filigrane assez bien dessiné, et très caractéristique est abondant de 1451 à 1484: époque durant laquelle nous l'avons noté dans 70 documents d'archives et dans plusieurs incunables. Dans le type le plus ancien (n° 7546) la clef a son panneton formé de quatre dents nettement dessinées; plus tard le dessin est plus négligé et le panneton formé de cinq traits (7547 et 7548). Une croisette au sommet de la tiare (7549) se voit de 1455 à 1482. Un seul type sur papier de grand format (7550). Le pape dans sa chaire figure sur les monnaies de Paul II, mais comme il ne fut pape qu'à partir de 1464, le filigrane ne paraît avoir aucun rapport avec lui. Provenance troyenne. C'est par erreur, croyons-nous, que Gauthier (pl. V, n° 39) a attribué ce filigrane à la papeterie Froideconche.

7546. 30×42. **Troyes**, 1451. A. AUBE, G. 1563: *Cptes de fabrique de l'église*.

7547. 30,5×44. **Beauvais**, 1471. A. OISE: *Cptes de l'église de St-Martin*.

7548. 29,5×43. **Troyes**, 1483. A. AUBE, G. 1568: *Cptes de fabrique de l'Eglise*.

Var. du groupe 7546 à 7548: **Anvers**, 1451-71; **Paris**, 1452; **Troyes**, 1452-84; **Viesville** (Belg.), 1456-58; **Aisey-le-Duc**, 1458; **Arc-en-Barrois**, 1458-59; **Rouen**, 1458-60; **Rotterdam**, 1458-65; **Heusden**, 1458-66; **Fresne-St-Mamès** (Hte-Saône), 1459-60; **Utrecht**, 1459-75; **Beaune**, 1460; **Mayence**, 1461-73; **Alost**, 1463; **Lisieux**, 1463; **Liège**, 1465; **Düsseldorf**, 1468; **Namur**, 1468-77; **Cologne**, 1468-80; **Rhode** (Belg.), 1470; **Bâbenhausen** (près Darmstadt), 1475; **Nancy**, 1476; **Leyde**, 1477; **Beauvais**, 1478; **Malines**, 1479; **Nantes**, 1480; **Lorraine**, 1484. — Voy. Hermans: **Bois-le-Duc**, 1466; Vallet de Viriville (n° 81), vers 1460; Gauthier (n° 39), s. d.; Stop-

¹ *Urkunden und Regesten aus dem Archive der Stadt Wien dans Jahrbuch der Kunst und histor. Sammlungen des Kaiserhauses*, t. XVII.

pelaar (pl. III, n° 10), **Zélande**, 1461-70; Midoux & Matton (n° 3), **Laon, St-Quentin, Soissons**, 1456-64; Sotheby (*Principia*, pl. Q b) tiré d'incunables de Caxton de 1468-71; le même (*Typography*, n° 39), **Gouda**, 1481 (n° 54), **Cologne**, 1481 (n° 91), **Louvain**, s. d. (n° 96), **Cologne**, 1473; Gutermann (n° 53), **Ravensbourg?** 1404!!; Likhat-scheff (n° 2961), ms. de 1471.

7549. 29,5×44. **Troyes**, 1455. A. AUBE, G. 2100: *Cptes du Cellier de l'Eglise*. Var. simil.: **Troyes**, 1456-74; **Asterstal** (Pays-Bas), 1463-64; **Avalon**, 1464; **Voorne** (Pays-Bas), 1467; **Utrecht**, 1470; **Châlons-sur-Marne**, 1471; **Cologne**, 1471-79; **Sayn** (Prusse-rhén.), 1472; **Mayence**, 1473; **Babenhause**n (près Darmstadt), 1475; **Herford**, 1480; **Bruges**, 1482.

7550. 40,5×58 r. **Troyes**, 1459. A. AUBE, G. 1378: *Censives de l'Eglise dues à Eschenilly*.

Abbé ou Evêque portant la Crosse.

Les quatre types sortent évidemment de quatre battoirs différents, car ils n'ont rien de commun que la crosse. Leur provenance est difficile à déterminer, par le fait de la rareté des spécimens recueillis. Les seigneurs ecclésiastiques ont, dans bien des lieux, encouragé la création de papeteries; il n'est pas surprenant que leur effigie, de même que leurs armoiries, aient été prises comme filigranes.

7551. 29×41. **Grenoble**, 1439. A. ISÈRE, B. 2825: *Cptes des monnaies*. Var. simil.: **St-Marcellin**, 1440; **Valence**, 1441. — Voy. Midoux & Matton (n° 1), **Midi de la France**, 1440.

7552. 29,5×43. **Noyon**, 1499. A. OISE: *Cptes de l'église de Ste-Godeberthe*. — Voy. Midoux & Matton (nos 4 et 5), **St-Quentin, La Fère, Chauny**, 1499-1508.

7553. 30,5×43. **Suze**, 1475. TURIN, A. D'ETAT: *Reconnaisances par De Titys*, n° 13.

7554. 32×43. **Corvey**, ? MÜNSTER, STAATSARCH. B III: *Stadt Hörter*, copie postérieure d'un document de 1575.

Homme tenant une tige terminée en forme de quatre.

Ce filigrane paraît être une marque personnelle.

7555. 25×30. **Dijon**, 1598. A. CÔTE-D'OR, B. 112: *Causes de la Cour des Cptes*. Var. simil.: **Ys-sur-Tille**, 1615; **Dijon**, 1623.

Forgeron.

Un homme forgeant sur une enclume constitue les armoiries de Fabriano. Il semble donc hors de doute que les nos 7556 et 7558 proviennent de cette ville, célèbre par ses papeteries.

Le 7557 ne représente qu'une partie des armoiries, c'est-à-dire un homme forgeant, le marteau en l'air; c'est une simplification du dessin qu'on doit attribuer également à Fabriano. Il est curieux de constater que deux siècles séparent les 7556 et 7557 du 7558 et que, durant ce long espace de temps les armes de Fabriano n'ont pas été prises comme filigrane.

Fabriano, au cœur des Apennins, peut n'avoir fabriqué du papier qu'après l'Espagne; elle n'en doit pas moins être considérée comme le berceau de l'industrie papetière, non seulement en Italie, mais dans l'Europe entière, car c'est d'elle qu'est sorti tout un essaim d'ouvriers qui ont porté leur art au près et au loin. La prééminence de Fabriano sur les autres villes d'Italie en ce qui touche à l'industrie papetière ressort de ce simple fait que le jurisconsulte Bartole de Sasso Ferrato, dans son traité *de Insigniis et Armis* écrit vers 1340, ne parle que de Fabriano et de ses papeteries dans un passage, souvent cité et commenté, sur la propriété des marques de fabrique. On ignore la date de la fondation de la première papeterie; elle est probablement antérieure à 1268, date à laquelle un livre de comptes de la commune de Matelica porte la mention d'un achat de *carta bambagina*, fait à un marchand de Fabriano. Une donation faite en 1276 par un nommé Benentessa di Morico au monastère de Montefano porte un moulin *cum gualchis et cartere*, situé près du pont du Gualdo. Dans les minutes d'un seul notaire de la localité pour 1283 on trouve les noms de sept papetiers de Fabriano, appelés par lui comme témoins de ses actes. Un huitième y figure comme contractant un achat. Huit papetiers, en admettant même qu'ils fussent seulement ouvriers, témoignent déjà d'une industrie prospère. Du 27 août 1320 au 13 juillet 1321, soit en dix mois et demi, un seul notaire, Matthieu, fils de Mercatuccio, passa vingt contrats relatifs à des locations, à des associations ou à des engagements d'ouvriers *ad artem chartarum operandam et exercendam*, contrats qui nous révèlent les noms de vingt-deux papetiers.

Ces quelques faits que nous empruntons, ainsi

que les détails qui suivent à Mgr. A. Zonghi¹ montrent que, dès la fin du XIII^e s., l'industrie papetière florissait à Fabriano. Elle continua à se développer durant le XIV^e s., preuve en soit les 28 papetiers, tous de la localité, auprès desquels (d'après un de ses livres de compte, conservé aux archives de Fabriano) le marchand et fabricant Lodovico, fils d'Ambrogio, faisait des achats, de 1363 à 1366, pour fournir aux besoins de ses clients des Marches, de la Romagne, de l'Ombrie, de la Toscane, même de Venise, de Gênes et de la Provence.

Cette prospérité se maintint longtemps, pendant près de trois siècles, mais les nombreux établissements qui s'élevèrent de toutes parts, en Italie et dans le reste de l'Europe, paralysèrent graduellement les papeteries de Fabriano, si bien que vers le milieu du XVII^e s. la commune employa comme devise ces mélancoliques paroles : *Faber in amne cudit cartam olim undique fudit*.

Il convient de dire que les ouvriers fabrianais eux-mêmes, ont les premiers, contribué au déclin de l'industrie nationale en la transportant dans un grand nombre de localités, et cela malgré les interdictions formulées, dès 1394, dans les statuts communaux. Bien que diminuée, la fabrication du papier n'a pas pris fin à Fabriano, et deux importantes maisons, au moins, travaillent actuellement à maintenir la vieille réputation de la cité.

Il est presque superflu d'ajouter que les environs de Fabriano participaient à son industrie et que de nombreux moulins à papier y fonctionnaient. Nous avons déjà parlé de ceux de Bologne, nous citerons encore ceux de *Sigillo*, près de Pérouse, et de *Pioraco*, près de Macerata, où Lodovico faisait des achats entre 1363 et 1366 ; ceux de *Forlì*, mentionnés en 1371² ; de *Nocera*, entre Fabriano et Foligno, où travaillait, en 1389, le papetier Johannes Pucci³, et de *Foligno*, dont les produits étaient fort réputés au XVI^e siècle. Dans le paragraphe de son *Tractatus*, auquel nous avons fait allusion plus haut, Bartole⁴ assimile les marques du papier à celles qui se mettent sur les épées et

autres ouvrages et même aux sceaux des notaires. Il dit qu'un autre ne doit pas s'en servir et que, s'il le fait, il peut en être légalement empêché par celui à qui il fait tort et même par un tiers quel qu'il soit. Il déclare qu'on peut interdire à un fabricant de papier de se servir de la marque d'un autre fabricant (*Fabricator chartarum potest prohiberi uti signo alterius fabricatoris*).

Bartole répond ensuite à cette question : chez qui doit rester la marque d'une association quand celle-ci vient à se rompre ? D'après l'auteur, elle doit revenir à celui qui jouait le principal rôle, qui avait la plus haute charge dans l'association, à son défaut, à celui qui était associé pour la plus grosse part ; que, si tous les associés étaient égaux, il conviendrait de la détruire. Enfin que s'il y a un liquidateur ou un continuateur de l'association, il est injuste que la marque qui était jointe à l'entreprise en soit séparée. Appliquant cette règle à la papeterie, Bartole constate qu'il y a des marques de métier pour les lieux où l'on travaille surtout la *qualité* ; par exemple, dans la Marche d'Ancône, dans un endroit connu, du nom de Fabriano, où la principale industrie, celle de la fabrication du papier est florissante, il y a beaucoup de bâtiments spéciaux, dont les uns font du papier meilleur que les autres. Chaque feuille de papier porte un signe indiquant de quel édifice elle sort. Dans des circonstances semblables, la marque selon notre auteur, doit rester à celui qui gardera soit en propriété, soit en location, la maison où l'on fabrique ce papier.

Ch. Schmidt¹ s'appuyant sur l'exemple donné par Bartole, pense qu'il devait y avoir un rapport entre l'édifice et la marque apposée sur le papier, et que ce rapport consistait en ce que l'enseigne de la maison devenait le filigrane du papier. Cette conclusion nous paraît dépasser de beaucoup la pensée de Bartole, qui ne s'occupe absolument pas de la cause ou de la raison d'être d'un filigrane, mais uniquement du droit à sa propriété et des conditions de sa transmission d'un papetier à un autre.

7556. 30×42 r. **Cividale**, 1337. UDINE, B. & A. COM. : *Lettere origin.* Var. ident. : **Evian** (Haute-Savoie), 1338. A. COM. : *Enquêtes sur les droits de la ville à la propriété des bois de Bret*, n° 2.

¹ *Le antiche cartiere fabrianesi alla esposizione generale italiana di Torino*. Fano, 1884.

² Cardinal Anglico. *Descrizione di Bologna e della Romagna*. Ms. possédé par M. l'avocat Leonidas Busi, à Bologne.

³ Communication obligeante de M. le prof. C. Paoli, à Florence.

⁴ *Consilia, tractatus et questiones*. Lyon, S. Gryphus, 1533, fo, p. 101.

¹ *Mémoires sur les filigranes des papiers employés à Strasbourg*.

7557. 28×38 f. **Avignon**, 1357. A. VAUCLUSE, B. 5 : *Chambre apostolique*. Var. simil. : **Limoges**, 1356/65 ; **Florence**, 1359 ; **Venise**, 1360 ; **Tyrol**, 1363/67 ; **Grenoble**, 1363-67.

7558. 42×56 f. **Lucques**, 1564. A. DI STATO : *Consiglio generale*, n° 52. Var. simil. : **Rome**, 1565-66. — Voy. Zonghi (CXXIV), **Fabriano**, 1563.

Femme nue tenant une voile et marchant sur un cercle (sans doute la Fortune), accompagnée de deux lions.

Ce filigrane, d'un dessin assez soigné et qui se voit en plusieurs types, ne se rencontre qu'à Brunswick et dans les Pays-Bas. C'est certainement une marque locale qu'on doit rattacher à un battoir des duchés de Brunswick.

7559. 32×40 f. **Brunswick**, 1574-77. STADTARCH. : *Kloster's S. Egidii Rechnungen*.

7560. 33,5×40. **Brunswick**, 1585. IBID. : *S. Andreas-Kirchenrechnungen*.

Var. simil. aux 7559 et 7560, mais plus petites :

Brunswick, 1587-93 ; **Leeuwenhorst** (Pays-Bas), 1602.

7561. 33,5×39. **Brunswick**, 1585. IBID. : *id.*

Homme sauvage avec une ceinture de feuillage, une massue à la main.

Ce filigr. n'appartient peut-être pas au XVI^e s.

7562. 30×40 f. **Möchling**, ? KLAGENFURT, A. DES HISTOR. VEREINS : *Urbar der Herschafft*, n° 7/41, copie postérieure d'un document de 1516.

Pèlerin.

Le personnage que représente ce filigrane a pour caractère distinctif un bâton, ordinairement terminé en forme de crochet ; ce qui le fait ressembler à un chiffonnier. Le nom de *pellegrino* donné en Italie à une sorte de papier, nom que l'on trouve dans le règlement sur les papeteries piémontaises de 1613, et qui est encore usité de nos jours, ne laisse cependant pas de doute sur la signification de ce personnage. Les types les plus anciens sont certainement de provenance italienne, lombarde et gènoise, mais la marque devint promptement banale et fut usitée dès le commencement du XVII^e s., peut-être même avant, en Piémont et en Toscane.

7563. 32×44. **Milan**, 1545. A. DI STATO : *Doc. dipl.*

7564. 31×42 f. **Milan**, 1590. IBID. : *id.*

7565. 31,5×42. **Ferrare**, 1585. MODÈNE, A. DI STATO : *Not. duc.*, n° 62 A. *Minute di De Hectore Raynaldus*.

7566. 30,5×40. **Milan**, 1590. A. DI STATO : *Doc. dipl.*

7567. 30×45. **Marigliano**, 1532. MANTOUE, A. DI STATO : *Carteggio di Napoli*.

7568. 30×44. **Marigliano**, 1532. IBID. : *id.* — Voy. Zonghi (CXIX), **Fabriano**, 1549.

7569. 31×43 f. **Milan**, 1580. A. DI STATO : *Doc. dipl.*

7570. **Milan**, 1567. Filigr. emprunté à Likhatscheff (n° 3697).

7571. 32×44 f. **Milan**, 1580. A. DI STATO : *Doc. dipl.*

7572. 31,5×43. **Milan**, 1590. IBID. : *id.*

7573. 30×42 f. **Milan**, 1590. IBID. : *id.* Var. de ce style particulier, toujours à **Milan**, jusqu'en 1610 ; à rapprocher du n° 7588.

7574. 30,5×43 f. **Milan**, 1599. IBID. : *id.*

7575. 30×42 f. **Milan**, 1600. IBID. : *id.* Var. à peu près aussi informes, toujours à **Milan**, jusqu'en 1610. A partir de cette date on voit l'initiale M au-dessus du cercle.

7576. 41×51 f. **Udine**, vers 1593. B. & A. COM. : *Annalia pubblica*, feuille de garde du t. 64. Var. simil. : **Syracuse**, 1602-07. A. PROVINC. *Consiglio*.

7577. 32,5×44. **Provence**, 1570. A. BOUCHES-DU-RHÔNE : *Collect. de pap. filigr.*

7578. 28,5×41 f. **Pise**, 1573. A. DI STATO : *Opera del Duomo. Entrata e uscita*, n° 219.

7579. 32×45. **Perpignan**, 1590. A. PYRÉNÉES-ORIENTALES, B. 377 : *Actes de la Procuration royale*.

7580. 31,5×44. **Carcassonne**, 1594. A. AUDE : *Not. Ant. Vidal*.

7581. 32×43,5. **Hyères**, 1554. A. BOUCHES-DU-RHÔNE, B. 1931 : *Cptes du percepteur*.

7582. 32×43. **Milan**, 1570. A. DI STATO : *Doc. dipl.*

7583. **Gênes**, 1583/86. A. DI STATO : *Litterarum registr.*, n° 89.

7584. **Messine**, s. d. A. NOT. : *Copie d'un document de 1510*.

7585. **Provence**, 1585. A. BOUCHES-DU-RHÔNE : *Collect. de pap. filigr.*

7586. 31,5×43. **Provence**, 1568. IBID. : *id.*

7587. 30×42 f. **Milan**, 1573. A. DI STATO : *Doc. dipl.*

7588. 32×44. **Milan**, 1600. IBID. : *id.*, à rapprocher du n° 7573.

7589. 31,5×44. **Béziers**, 1582. A. HÉRAULT : *Procès-verbaux des Etats du Languedoc*.

- 7590.** 31,5×44. **Provence**, 1569. A. BOUCHES-DU-RHÔNE : *Collect. de pap. filigr.*
- 7591.** 31×43. **Messine**, 1573. A. NOT.
- 7592.** 31×43. **Syracuse**, 1586. A. PROVINC. : *Suggiogationi.*
- 7593.** 32×44. **Draguignan**, 1561. A. BOUCHES-DU-RHÔNE, B. 1882 : *Cptes de la claverie.*
- 7594.** 32×44. **Carcassonne**, 1589. A. AUDE : *Not. A. Vidal.*
- 7595.** **Gênes**, 1572-73. A. DI STATO : *Litterarum registr.*, n^{os} 72 et 73.
- 7596.** 31,5×42,5. **Provence**, 1596. A. BOUCHES-DU-RHÔNE : *Collect. de pap. filigr.* Var. simil. mais où le d est placé dans le cercle, à droite : **Gênes**, 1580-81.
- 7597.** 31×43 r. **Milan**, 1580. A. DI STATO : *Doc. dipl.*
- 7598.** 30,5×42 r. **Messine**, 1580. A. NOT.
- 7599.** 32×45. **Hyères**, 1556. A. BOUCHES-DU-RHÔNE, B. 1931 : *Cptes du receveur.*
- 7600.** 30,5×42 r. Est-ce bien un X qui est au-dessus du cercle ? **Milan**, 1590. A. DI STATO : *Doc. dipl.*
- 7601.** 32×44. **Yères**, 1564. A. DORDOGNE : *Fonds de Carbonnières. Lettre de Charles IX.*
- 7602.** 32×45,5. **Provence**, 1552. A. BOUCHES-DU-RHÔNE : *Collect. de pap. filigr.*
- 7603.** 31,5×44. **Marseille**, 1561. GENÈVE. *Ms. franç.* 197^{aa} : *Papiers des Eglises réformées*, portef. 2.
- 7604.** 32×43. **Draguignan**, 1561. A. BOUCHES-DU-RHÔNE, B. 1882 : *Cptes de la claverie.*
- 7605.** 32×43. **Milan**, 1570. A. DI STATO : *Doc. dipl.* Var. plus grande et où la contremarque est placée non pas au-dessus du cercle, mais à l'angle inférieur de la feuille : **Gênes**, 1570. Var. simil., mais où la contremarque est placée au-dessous et non pas au-dessus du cercle : **Milan**, 1580-1600.
- 7606.** **Gênes**, 1578. A. DI STATO : *Litterarum Registr.* n^o 81.
- 7607.** 32×43. **Milan**, 1565. A. DI STATO : *Doc. dipl.* Var. simil., mais avec un B, au lieu d'un A : **Messine**, 1575/1624. Var. avec les seules lettres TM : **Milan**, 1560.

Homme, souvent nimbé, tenant le globe à la main.

La signification du type 7608 est douteuse ; quantaux 7609 et 7610, ils doivent représenter Dieu, comme souverain du monde. Ces trois fili-

granes, sont accompagnés d'une contremarque posée à l'angle de la feuille, et par conséquent de provenance vénitienne.

- 7608.** 33,5×44. **Salo**, 1534. VENISE, A. DI STATO : *Lettere dei Rettori*, n^o 60.
- 7609.** 28×37,5. **Vicence**, 1579. VENISE, IBID. : *id.*, n^o 225.
- 7610.** 31×39. **Vicence**, 1564. A. NOT. : *Testamenti.*

Saints et Saintes.

Les saints et saintes ont donné naissance à plusieurs filigranes ; cela n'a rien que de très naturel. C'était, en effet, un moyen très simple de signaler l'origine d'un papier. Plusieurs villes, en les prenant pour armoiries, avaient déjà frayé la voie. Il est quelques-unes de ces représentations où les attributs du saint ne permettent pas de l'identifier, tels sont les types 7623 à 7630.

Sainte-Vierge tenant l'enfant Jésus.

- 7611.** 30×43. **Epinal**, 1484. A. MUN., C.C. 25 : *Cptes des quatre gouverneurs*, provenance française. — Voy. Midoux & Matton (n^o 1), **Laon**, 1477-83.

St-Georges terrassant le dragon.

- 7612.** 32,5×41. **Dresde**, 1562. HAUPT-STAAATSARCH. : *Copialbuch.*, n^o 279. Var. simil. quoique indistinctes : **Dresde**, 1561-64, papier allemand, probablement saxon.

St-Laurent tenant le gril à la main.

- Provenance française, sans doute champenoise.
- 7613.** 29×43. **Châlons-sur-Marne**, 1445. A. MARNE, G. 356 : *Cptes de la châtellenie de Sarry.*
- 7614.** 30×44. **Châlons-sur-Marne**, 1446. IBID., G. 272 : *Cptes de l'évêché.*

St-Pierre tenant la clef du ciel.

- 7615.** 33,5×43. **Oels**, 1601. BRESLAU, STADTARCH. : *Originalbriefe*. Var. simil. : **Brieg** (Silésie), 1604. PRAGUE, STATTHALTEREARCH. : *Landtags Akten Extracte*, L. 34 de 1512-66, copie postérieure de documents de 1544. Ce filigr. d'un déchiffrement assez difficile représente sans doute les armoiries de Reinertz en Silésie. Cette papeterie existait déjà en 1562 ; il n'est donc pas impossible que le volume L. 34, où on le trouve, ait été écrit en 1566 ou peu après. Cependant il paraît anormal que le filigr. ait subsisté sans

changement appréciable jusqu'au commencement du XVII^e s.

Voici sur la papeterie de Reinertz quelques renseignements que nous empruntons au D^r Hohaus¹.

Le jour de la St-Barthélemy 1562, Ambroise Tepper, papetier, vendit sa part de la papeterie à Nicolas Kretschmer. Ce dernier était saxon et, sans doute, de condition aisée, car il paya comptant son acquisition. Sa veuve et son fils Georges cédèrent, moyennant 625 schock. de Meissen, à un frère, Grégoire Kretschmer, le moulin avec les formes, presses, chiffons, feutres, colles, etc., le 19 juillet 1588. Grégoire améliora le battoir et y amena de l'eau claire pour laquelle il payait annuellement 12 gros de 7 heller chaque. Le 24 août 1601, un débordement de la rivière emporta la papeterie qui fut promptement reconstruite. En date du 13 août, les deux frères Grégoire et Georges obtinrent de Rodolphe II des armoiries. Grégoire mourut en 1623; son fils Samuel racheta de sa belle-mère le moulin au prix de 4000 schock. A sa mort, en 1640, sa veuve exploita l'établissement jusqu'à ce que son fils Christian fût en état de le diriger. Jusqu'en 1706 le battoir demeura aux mains de la famille Kretschmer, puis il devint la propriété d'Antoine Heller, de Friedland en Bohême, puis de son fils Antoine-Bénédict. Ce dernier prospéra et obtint même, en 1750, le titre de « papetier de la cour. »

St-Vit dans une chaudière.

Ce filigrane constitue les armes parlantes de St-Veit, en Carinthie. Les initiales S. V. qui accompagnent le type 7622 sont sans doute celles de St-Veit, tandis que les lettres M. S., qui se voient au milieu du siècle suivant, à droite et à gauche d'un écusson de St-Veit assez grand et orné, sont celles d'un fabricant.

La papeterie de St-Veit, sur la Glann, fut cédée le 11 novembre 1553 par la ville à Hans Stoll, papetier et bourgeois, moyennant un cens annuel de 12 shelling. Il est probable que le battoir venait d'être achevé, mais nous ne savons pas qui en avait fait les frais. Stoll s'engage à ne pas vendre l'établissement sans l'offrir, au préalable, à la ville².

Stoll était encore à la tête de la papeterie en 1579, date à laquelle il achète à la ville deux prés sur la route qui conduit à la Glann, pour le prix de 4 sh¹.

Nous n'avons pas de renseignements sur le battoir de St-Veit jusqu'en 1679, date à laquelle il était occupé par Jean Zenger, qui fournissait du papier d'impression à J. Bapt. Mayer, à Laibach².

7616. 32,5×44. **Villach**, 1555. KLAGENFURT, A. DES HISTOR. VEREINS : *Bamberg VIII*. Var. simil. : **Klagenfurt**, 1555 ; **Villach**, 1556 ; **Gurck**, 1556 ; **Wolfsberg**, 1558 ; **Kreigh**, 1559.

7617. 33×46. **Wolfsberg**, 1562. KLAGENFURT, IBID. : *id.*, IX. Var. simil. : **Laibach**, 1560-68 ; **Villach**, 1560-70.

7618. 32×42. **Murau**, 1572. GRAZ, STEIERM. LANDES-ARCH. : *Landtags Acten*. Var. simil. : **Waydenberg** (Carinthie), 1570 ; **Kreigh**, 1571 ; **Judenbourg**, 1572.

7619. 32×43. **Laibach**, 1579. A. DES LANDESMUSEUMS : *Mineralia*, XXXVI. *Gewerke*.

Var. du groupe 7616 à 7619 : **Styrie**, 1568 ; **Wolfsberg**, 1570-81 ; **Laibach**, 1574-76.

7620. 30×42 r. **Klagenfurt**, 1582. STADTARCH. : *Gerichtsprotokolle*, n^{os} 13 et 14. Var. ident. : **Wolfsberg**, 1582.

7621. 32,5×43. **Zagrabien**, 1584. BUDA-PEST, NAT. MUSEUM : *Städte und Cameral Acten*, f^o, lat., n^o 1072. Var. ident. : **Glaneck**, 1584 ; **Wolfsberg**, 1585.

7622. 30×40 r. **Klagenfurt**, 1597. STADTARCH. : *Gerichtsprotokolle*, n^o 33.

Homme nimbé, en costume de moine.

Ce filigrane pourrait représenter les armoiries de Munich.

7623. 33×45. **Munich**, 1568. LILLE, A. NORD : *Chambre des eptes. Lettres* de 1561-70.

Homme nimbé, tenant à la main un objet ressemblant à deux clefs.

7624. **Coire**, s. d. BISCHÖFFL. ARCH. : *Urbar*.

Femme, généralement nimbée, tenant une croix à la main, — provenance italienne.

7625. **St-Gall**, 1423. STADTARCH., E. 75 : *Lehenbuch*. Var. simil. : **Zurich**, 1422/1534-1448 ; **Sion**, 1423-1439 ; **Lunembourg**, 1424-38 ; **Constance**, 1425 ;

¹ *Vierteljahrsschrift für Geschichte und Heimatskunde der Grafschaft Glatz*, redigiert von D^r Volkmer und D^r Hohaus. VI. Jahrg. 1886-87, p. 222 et suiv. Habelschwerdt, 1887.

² Klagenfurt, Arch. des histor. Vereins. A. 2242.

¹ Ibid., A. 2463.

² F.-H. Meyer. *Papierf. und Papierh.*, dans *Archiv. für Geschichte des Deutschen Buchhandels*. t. XI, Leipzig, 1888, p. 332.

Lucerne, 1425-46; Würzburg, 1427-36; Babenhäusen (près Darmstadt), 1428; St-Gall, 1429-1436; Bâle, 1430-51; Bergame, 1434-39; Oberlahnstein, 1435; Schaffhouse, 1435-36; Arbon, 1438; Hohensax, 1439. — Voy. Likhatscheff (n° 998), Russie, 1452 et (n° 2931), ms. de 1448.

7626. 31×43. Lucerne, 1425. BALE, STAATSARCH.: *Briefe*, n° 3. Var. simil.: Interlaken, 1427; Berne, 1427-28; Oberlahnstein, 1428; Zurich, 1429; Schaffhouse, 1429; et, tardivement, St-Gall, 1449-51.

Saint nimbé, une croix à la main, s'agenouillant.
— Papier italien.

7627. 29×42. Naples, 1536. A. DI STATO: *Privilegiorum diversorum*, n° 37.

7628. Fabriano, 1602. Calque communiqué par M. A. Zonghi. Premier spécimen d'une marque qui se retrouve jusque vers la fin du XVII^e s. à Fabriano et dans toute l'Italie centrale et méridionale.

7629. Rome, 1566. Filigr. emprunté à Likhatscheff (n° 3100).

Sainte à tête nimbée. Filigr. indistinct.

7630. Ragatz, 1466. COIRE, STADTARCH.: *Originalbriefe*.

Houppé.

Ce filigrane se trouve en deux variétés, toutes deux très bien dessinées. Provenance incertaine.

7631. 30×44. Leyde, 1471. STADARCH.: *Schuld en Verkoopingsbæk*. Var. ident.: Boppard, 1471; Maëstricht, 1471; Bruxelles, 1473; Cologne, 1475; Lichtenberg, 1477. — Voy. Stoppelaar (pl. 2, n° 10), Zélande, 1474-78; Keinz (*über die älteren Wasserzeichen*), tiré d'un inc. de H. Quentell, Cologne, 1477.

7632. 29×41 P. Bar-le-Duc, 1495. A. MEUSE, B. 826: *Cptes du cellérier*. Var. ident.: Ligny, 1496.

Huchet.

Le huchet, cor ou cornet, constitue un des filigranes les plus abondants et qui a duré le plus longtemps. Il a été employé en Italie, en France, en Allemagne, et probablement par plusieurs battoirs dans chacun de ces pays. Très variable de dimensions, même de formes, il ne permet cependant pas un groupement facile des différents types; car la transition d'une forme à l'autre, le manque de

fixité dans le dessin et dans les proportions, l'absence de marques personnelles accessoires, tout s'oppose à un classement rationnel. Dans le groupe 7633 à 7641 se voit le huchet, sans attache, sous sa forme la plus simple; provenance italienne. Le 7642 est d'un dessin très élégant pour l'époque.

Les n°s 7643 à 7704 représentent le huchet posé normalement; c'est-à-dire l'axe de suspension de l'instrument, placé dans le même sens que les pontuseaux. Les types appartenant à ce groupe sont très nombreux et on en trouve rarement d'identiques; la grosse verg., souvent avec fils supplém., se voit jusque vers 1385; la verg. fine apparaît en 1365. Dans plusieurs de ces figures on voit l'ouverture du pavillon, quelquefois il y a un trait ou deux traits au milieu de l'instrument, sans que ces modes de représentation constituent un signe distinctif, si ce n'est à partir du XV^e s., n°s 7682 à 7688, où l'on rencontre plus de fixité. Le groupe tout entier est italien. Les 7705 à 7746 montrent le huchet posé horizontalement, c'est-à-dire, l'axe de suspension de l'instrument placé dans le sens de la vergeure. Même remarque pour la multiplicité des figures, que pour le groupe précédent. La grosse verg., souvent avec fils supplém., persiste jusque vers 1391; la verg. fine se montre dès 1371. Tous ces types sont d'origine italienne, tandis que les marques 7747 à 7754 semblent être une imitation française; la vergeure alternée de fils gros et fins diffère de celle des papiers italiens de la même époque. La distribution géographique du papier ainsi marqué autorise à lui assigner la Champagne pour berceau.

Dans le groupe 7755 à 7762, le filigrane est placé dans une position intermédiaire; son axe de suspension n'est parallèle ni aux pontuseaux ni aux vergeures. Cette position anormale n'a été en usage que peu de temps, une quarantaine d'années; les types sur grosse verg., souvent avec fils supplém., se voient jusque vers 1390. La verg. fine à partir de 1379. Papier italien.

Les 7763 à 7765 sont d'un aspect très caractéristique; leur emploi n'a duré qu'une trentaine d'années. Origine: midi de la France ou Piémont. Le groupe 7767 à 7784 est de provenance allemande; la distribution géographique du papier ainsi marqué permet de l'attribuer à Ravensbourg. Ce papier est généralement grossier; beaucoup de nos calques portent la mention: papier laid, très laid,

très gris, impur, etc. Une appréciation semblable a été faite par le Dr E. Beyschlag¹, qui le déclare laid et grossier. De fait, les comptes de la ville que cet auteur a relevés indiquent bien une qualité inférieure; le compte de 1456 porte: « In der Mess umb zwei ein halb Riss Ravensp. Bap. was das ein mit dem Horn II guld. III pf. XVI sh. und umb ein Ris guts Bapeyrs mit dem Turm VI pf. XII sh. » Pour ce qui concerne les battoirs de Ravensbourg, voy. *Tête de bœuf sans yeux*.

Les figures 7785 à 7791 représentent un huchet avec l'ouverture du pavillon visible, horizontal; les 7792 à 7801 un huchet analogue, vertical. Ces différents types sont pour la plupart italiens, mais il serait téméraire de leur imposer à tous cette origine.

Le groupe 7802 à 7812 a pour origine le midi de la France ou le Piémont; le papier ainsi marqué est trop abondant à Genève et dans ses environs, de 1449 jusqu'au commencement du XVI^e s., pour qu'on doive chercher bien loin de cette ville le battoir qui le fabriquait. Les 7813 à 7823 forment la continuation du groupe précédent, mais après un intervalle de plus de trente ans.

Il se pourrait qu'une partie de ce papier provienne des environs immédiats de Genève.

En effet, le contrat passé en 1567, entre le papetier Claude Girod d'Allemagne et Claude Dumont de Genève, mentionne le petit papier à *l'espéron* ou *au cornet*, qui devait peser sept livres la rame et était vendu au prix de 12 sols².

Les figures 7824 à 7828, caractérisées par ce fait que l'attache est dessinée par un double trait, appartiennent à l'Italie septentrionale. La présence de ce filigrane sur du papier gris d'emballage et sur du papier blanc de deux formats, confirme qu'à cette époque, 1460 à 1483, le filigrane n'était pas employé en Italie, pour distinguer un format ou une qualité, mais qu'il ne servait qu'à désigner l'origine du papier sur lequel il était apposé. La présence de ce papier en Normandie et dans les Pays-Bas s'explique aisément par transport maritime. On est surpris de le trouver à cette époque à Laon, plus rapproché de Troyes, centre papetier, que d'un port de mer. Les types 7829 à 7831 sont de provenance incertaine. Le groupe 7832 à 7835 est italien. Les 7836 à 7840 et 7862 sont les premiers

spécimens d'un huchet, toujours surmonté d'un trait étoilé, qui se rencontre dans le nord de la France et les Pays-Bas durant le premier quart du XVII^e s. et peut-être au delà. Les 7841 à 7853 présentent le huchet accompagné de marques personnelles ou d'initiales; les 7841 et 7842, ornés d'un trèfle sont italiens; il en est de même des 7843 et 7844, ornés d'une fleur. Par contre, les 7845 à 7849, accompagnés de lettres initiales, sont d'origine française. Faut-il voir la lettre M ou un trait serpentant, dans l'ornement qui accoste le huchet des n^{os} 7850 et 7851¹, dont la provenance est incertaine?

Inscrit dans un cercle, n^{os} 7854 à 7857, le huchet est toujours italien. Le huchet, sans attache, dans un écu, 7858 à 7861, et 7865, appartient à la Silésie. La nationalité du 7863, sommé d'une grande fleur de lis est incertaine. Le 7864 revêt l'apparence des armoiries d'une ville impériale; cependant cette attribution est contestable, attendu qu'on rencontre quelquefois le signe personnel d'un papetier apposé sur la poitrine d'un aigle.

Le 7867, aux initiales N H, doit être attribué à Nicolas Heusler, de Bâle; cette marque persiste, presque sans changement, jusque dans le second quart du XVII^e s.

Il n'est pas inutile de rappeler que le huchet figure comme signe personnel d'une papeterie lorraine ou alsacienne. Il se voit en outre dans le midi de la France, où dès 1613, il est accompagné des initiales T ou LT, se rapportant à la famille Tacussel, qui a pendant plus d'un siècle exploité des papeteries aux environs de Vaucluse. Enfin, toujours au XVII^e s., on trouve l'écu au huchet à la pointe duquel pendent les initiales WR, qui sont celles de la papeterie Wendelin Riehel à Strasbourg et de ses successeurs.

7633. 30×45 f. **Torcello**, 1314. VENISE, A. DI STATO: *Podestà*. Var. ident.: **Bologne**, 1314.

7634. 31×45 f. **Bologne**, 1322. A. DI STATO: *Podestà*. Var. ident.: **Gênes**, 1323; **Sion**, 1329; **Provence**, 1339.

7635. 30×45 f. **Udine**, 1328. B. & A. COM.: *Notr. Gabriellis de Cremona Canc. Patr.* Var. simil.: **Udine**, 1328; **Trévise**, 1328; **Malines**, 1330; **Palerme**, 1335-36.

¹ *Beiträge zur Kunstgeschichte der Reichstadt Nördlingen*, Nördlingen, 1800, IV^e & V^e Stück, p. 22 & seq.

² Archives d'Etat de Genève, min. de Jean Fichet, not., t. 2, f^o 387.

¹ Le trait serpentant du n^o 7851 a été omis au dessin; il est semblable au 7850 mais placé un peu autrement.

7636. 30×43 r. **Parme**, 1347. A. COM. : *Bresello*.
7637. **Lanzo**, 1392. TURIN, A. D'ETAT: *Cptes de la chàtellenie*. Var. simil. : **Fribourg** (Suisse), 1392/93.
7638. **Rotwyl**, 1418. SAINT-GALL, STADTARCH. : *Originalbriefe*.
7639. 29×43. **Beeck**, 1483. MAËSTRICHT, RIJKSARCH. : *Landcommanderie Aldenbiesen. Renten*.
7640. 26×36. **Pont-d'Ain**, 1520. A. CÔTE-D'OR, B. 697 : *Terrier*.
7641. 26×35. **Belmont** (Ain), 1569. A. JURA : *Terrier*, n° 13.
7642. **Gênes**, 1333. A. DI STATO : *Not.*, n° 165. *Minute di Lanfranco de Nazario*. Var. simil. : **Paris**, 1334. A. NAT. X¹⁰ I B : *Parlement. Accords*.
7643. 41,5×58 r. **Gênes**, 1357. A. DI STATO : *Compere anteriore a San Giorgio*, n° 66. Var. simil. : **Florence**, 1364-67 ; **Gex** (Ain), 1366.
7644. 28×42 r. **Lyon**, 1358. A. MUN., C. C. 189 : *Taxes perçues au nom de la commune*. Var. simil. : **Forez**, 1358/61.
7645. 30,5×45. **Florence**, 1364. A. DI STATO : *Consulte e Pratiche*, n° 8. Var. simil. : **Sienna**, 1365 ; **Pise**, 1366 ; **Florence**, 1370.
7646. 30,5×45. **Aix-en-Provence**, 1367. A. BOUCHES-DU-RHÔNE, B. 1605 : *Cptes de la viguerie*. Var. simil. : **Pise**, 1379-81.
7647. 30×44. **Palerme**, 1370. A. DI STATO : *Not.*, n° 129.
7648. 30×44. **Aix-en-Provence**, 1377. A. BOUCHES-DU-RHÔNE, B. 1608 : *Cptes de la viguerie*. — Voy. Urbani (pl. IX, n° 8), **Padoue**, 1368.
7649. 30×45. **Rodez**, 1378. A. AVEYRON, C. 1408 : *Not. B. Serres*. Var. simil. : **Clessé** (Loire), 1389 ; **Lautrec**, 1390/1424.
7650. 30×45. **Perpignan**, 1379. A. PYRÉNÉES-ORIENTALES, B. 135 : *Notule du not. André Romeu*. Var. simil. : **Psalmody**, 1379 ; **Châteaudun**, 1380 ; **Paris**, 1383 ; **Montpellier**, 1384-87 ; **Rouergue**, 1385 ; **Carpentras**, 1394-96.
7651. 30,5×45. **Perpignan**, 1379. IBID. : *id.* Var. simil. : **Pardies**, 1382/84.
7652. 29,5×42. **Pignerol**, 1380. A. MUN., C. 4, n° 2.
7653. 29×44. En trois var. simil. **Troyes**, 1385. A. AUBE, G. 267 : *Cptes de l'évêché*.
7654. **Cortone**, 1365-70. SIENNE, A. DI STATO : *Carteggio*. Var. simil. : **Viterbe**, 1367 ; **Pise**, 1367-1376 ; **Volterra**, 1368-75 ; **Florence**, 1369-75 ; **Cortone**, 1370 ; **Fano**, 1373 ; **Rome**, 1375 ; **Trévis**, 1375 ; **Sienna**, 1378-79 ; **Pérouse**, 1380.
7655. **Lombardie**, 1366. ROME, A. VATICANO : *Rationes Collectoriarum*, n° 129. Var. simil. : **Pise**, 1367.
7656. 42×60 r. **Lucques**, 1368-83. A. DI STATO : *Consiglio generale*, n°s 6 à 10. Var. simil. : **Florence**, 1377 ; **Gênes**, 1377. — Voy. Zonghi (LXVIII, n° 1), **Fabriano**, 1375.
7657. 29×42 r. **Espagne**, 1371. ROME, A. VATICANO : *Rationes Collectoriarum*, n° 118. Var. ident. : **Fano**, 1383 ; **Bourges**, 1385. — Voy. Piekosinski (n° 552), ms. de 1380/90.
7658. 30×45. **Lucques**, 1372-74. A. DI STATO : *Podestà*, n° 504. Var. simil. : **Pise**, 1379-81. — Voy. Lisini (pl. 3), **Colle**, 1376-90.
7659. 31×43 r. **Ferrare**, 1376. MODÈNE, A. DI STATO : *Not. duc.*, n° 3. *Minute di De Arquada Petrus*. Var. simil. : **Gouda**, 1379.
7660. 30×44 r. **Ferrare**, 1379. IBID. : *id.*, n° 17 A : *Minute di Codegori Rodolphinus*. Var. simil. : **Avignon**, 1381 ; **Udine**, 1389 ; **Ratisbonne**, 1394-97.
7661. 30×44. **Gênes**, 1380. A. DI STATO : *Liber diversorum*, n° 1. Var. simil. : **Savoie**, 1382-83 ; **Pise**, 1382-87 ; **Reggio-d'Emilie**, 1383-94.
7662. **Pise**, 1380. SIENNE, A. DI STATO : *Carteggio*. Var. ident. : **Bruges**, 1377 ; **Pérouse**, 1380 ; **Utrecht**, 1380 ; **Lucques**, 1381-82 ; **Palerme**, 1382-83. — Voy. Zonghi (LXVIII), **Fabriano**, 1380.
7663. **Mantoue**, 1381. A. DI STATO : *Minutario di Lettere*. Var. ident. : **Bologne**, 1382-90 ; **Pistoie**, 1382-91 ; **Grenoble**, 1383 ; **Ferrare**, 1389 ; **Reggio-d'Emilie**, 1389-91.
7664. 30×44. **Pise**, 1385. A. DI STATO : *Opera del Duomo. Conduttore A*, n° 72. Var. simil. : **Fano**, 1384 ; **Espagne**, 1384/87 ; **Reggio-d'Emilie**, 1385 ; **Bourges**, 1386 ; **Voorne** (Pays-Bas), 1388 ; **Grenoble**, 1388-91 ; **Paris**, 1389 ; **Clessé** (Loire), 1389 ; **Pise**, 1389-99 ; **Lautrec**, 1390 ; **Ferrare**, 1394-98 ; **Leyde**, 1398-1404 ; **Harlem**, 1400. — Voy. Zonghi (LXVIII), **Fabriano**, 1381.
7665. 41×58 r. **Gênes**, 1386. A. DI STATO : *Compere anteriore a San Giorgio*, n° 10. Var. simil. : **Lucques**, 1388 ; **Utrecht**, 1389 ; **Pistoie**, 1398 ; **Bruxelles**, 1398-1400 ; **Hambourg**, 1399 ; **Bourges**, 1408.
7666. 30×44. **Fano**, 1389. MILAN, A. DI STATO : *Cartolare di San-Patrignano*, n° 3. — Voy. Stoppelaar (pl. 2, n° 4), **Zélande**, 1389.
7667. 30×44 r. **Florence**, 1391-92. A. DI STATO : *Consulte e Pratiche*, n° 31.

7668. 29,5×43. Rodez, 1391. A. AVEYRON, E. 1129 : *Not. Guil. de Longoufente*.
7669. 31×44. Bologne, 1392. A. DI STATO : *Podestà*.
7670. 31×43 r. Ferrare, 1392. MODÈNE, A. DI STATO : *Litterarum, decretorum, etc. Nicolai II, n° 1*. Var. simil. : Modène, 1391.
7671. 29×41 r. Reggio-d'Emilie, 1392. A. COM. : *Inquisizione*.
7672. 30×44. Udine, 1393. B. & A. COM. : *Annalia pubblica, n° 11*. Var. ident. : Bologne, 1398 ; Lubbeck, 1398 ; Lucques, 1398-1403 ; Florence, 1398-1407 ; Gênes, 1399 ; Udine, 1401-05 ; Palerme, 1403.
7673. 29×43 r. Reggio-d'Emilie, 1394-95. A. COM. : *Inquisizione*.
7674. 30,5×42 r. Reggio-d'Emilie, 1396. IBID. : *Mandati della Tesoreria*.
7675. 30,5×44. Zurich, 1399-1402. STAATSARCH. : *Rath's und Richtbücher, n°s 8 et 9*.
7676. Assise, 1401. SIENNE, A. DI STATO : *Carteggio*. Var. ident. : Pise, 1396-1403 ; Pistoie, 1402 ; Calais, 1403 ; Montpellier, 1404 ; Florence, 1406-1409 ; Lucques, 1406-09 ; Avignon, 1409.
7677. 30×45. Lucques, 1404. A. DI STATO : *Podestà, n° 786*. Var. simil. : Venise, 1407.
7678. 30×43. Perpignan, 1404. A. PYRÉNÉES-ORIENTALES, B. 207 : *Actes d'importance*.
7679. 31×43. Tyrol, 1405. INNSBRUCK, STATTHALTERIARCH. : *Tyroler Raitbuch, ms. n° 130*. Var. simil. : Nuremberg, 1414.
7680. 29×44 r. Venise, 1407-09. A. DI STATO : *Petitioni, n° 685*. Var. ident. : Udine, 1409-13 ; Brunswick, 1413.
7681. 28×39 r. Avignon, 1410. ROME, A. VATICANO, n° 56 : *Civitas, Dioces. et Curie Varia*.
7682. Florence, 1413. SIENNE, A. DI STATO : *Carteggio*. Var. simil. : Pistoie, 1415.
7683. 41×59 r. Gênes, 1415. A. DI STATO : *Compere anteriore a San Giorgio, n° 90*. Var. un peu plus petites : Savoie, 1419/21 ; Florence, 1420 ; Narbonne, 1425.
7684. 30×45. Padoue, 1416-20. A. COM. : *Sigillo, n°s 42 et 52*. Var. ident. : Perpignan, 1418-26 ; Gênes, 1419/22 ; Gmünd, vers 1430.
7685. 29×42 r. Toulouse, 1425. A. MUN., n° 2255 : *Enquête sur les notaires*. Var. simil. : Périgueux, 1437. — Voy. Likhatscheff (n° 591 et 905), mss. de 1420-26 et (n° 963), Russie, 1436.
7686. 29×44 r. Venise, 1426-34. A. DI STATO : *Petitioni, n°s 690 à 697*. Var. simil. : Naples, 1414/35 ; Udine, 1425 ; Hollande, 1427 ; Florence, 1427-35 ; Pise, 1430 ; Bavière, 1436 ; Lucques, 1438-45. — Voy. Hunter (n° 30), Bordeaux, 1431.
7687. 41,5×59 r. Gênes, 1427. A. DI STATO : *Compere anteriore a San Giorgio, n° 90*. Var. simil. : Florence, 1434-35.
7688. 29×42 r. Vicence, 1427. A. NOT. : *Minute di Bortolo Bassan*. Var. ident. : Padoue, 1428.
7689. 29,5×44 r. Vicence, 1427. IBID. : *id.* Var. ident. : Padoue, 1432.
7690. 30×50. Colle, 1427. FLORENCE, A. DI STATO : *Estimo, n° 211*. Le même filigr. se trouve sur le papier gris d'emballage formant la couverture du vol.
7691. 30×44. Padoue, 1428. A. COM. : *Sigillo, n° 80*.
7692. 30×44. Lucques, 1439. A. DI STATO : *Podestà, n° 1157*. Var. ident. : Palerme, 1440.
7693. 28,5×43 r. Naples, 1459. A. DI STATO : *Regia camera. Esecutoriale, n° 2*. Var. ident. : Naples, 1461-65 ; Rome, 1461-79 ; Mantoue, 1462 ; Palerme, 1469. — Voy. Zonghi (LXVIII, 3 et 4), Fabriano, 1434 et 1438 ; Barone (n° 46), Naples, 1458-71.
7694. 29×42 r. Naples, 1466. A. DI STATO : *Cedole di Tesoreria, n° 45*. Var. ident. : Rome, 1470-72 ; Naples, 1470-77.
7695. 29×43 r. Rome, 1472-76. A. DI STATO : *Secretaria di camera*. Var. simil. : Naples, 1484. — Voy. Ongania (p. 48, n° 11), Venise, 1476.
7696. 29×42. Catane, 1473. A. COM., n° 21.
7697. 30×42. Catane, 1478. IBID., n° 24. — Voy. Barone (n°s 49 et 50), Naples, 1480-84.
7698. 29×43 r. Naples, 1480. MILAN, A. DI STATO : *Doc. dipl.* Var. simil. : Naples, 1483-95 ; Rome, 1487 ; Florence, 1498.
7699. 42×58 r. Modène, 1487. A. DI STATO : *Libri della Masseria*. Var. simil. : Modène, 1489-1506.
7700. 30×41 r. Venise, 1496. VÉRONE, A. COM. : *Ospitale A, n° 7. Carteggio*.
7701. 29,5×43. Venise, 1505. A. DI STATO : *Petitioni, n° 753*.
7702. 28×43 r. Florence, 1512. A. DI STATO : *Consulte e Pratiche, n° 71*. — Voy. Likhatscheff (n° 3406), Cettigné, 1494.
7703. 31×40 r. Ferrare, 1513. MODÈNE, A. DI STATO : *Not. duc., n° 13. Minute di Cappellina Andreas*.
7704. 31,5×42 r. Reggio-d'Emilie, 1519. A. COM. : *Mandati della Tesoreria*.

7705. 30×39 f. Bâle, 1366. STAATSARCH. : *St-Albanisches Zinsbuch*, E. Var. simil. : Milan, 1367.
7706. Provence, 1367. A. BOUCHES-DU-RHÔNE, B. 1469 : *Mélanges de 1221-1369*. Var. ident. : Toulouse, 1369 ; Perpignan, 1370 ; Bâle, 1371 ; Martigny, 1377.
7707. 29,5×43. Zurich, 1370-75. STAATSARCH. : *Steuerbücher*, n° 2 et 4. Var. simil. : Sion, 1373-1380 ; Marseille, 1377.
7708. 27×40 f. Dijon, 1370. A. CÔTE-D'OR, B. 11,281 : *Tabellionage*.
7709. 30,5×45. Paris, 1372. A. NAT. X¹⁰ 25 : *Parlement. Accords*. Var. ident. : Paris, 1375 ; Comières (Forez), 1375.
7710. 30×45. Milan, 1374. A. NOT. : *Minute di Croce Gioannolo*. Var. simil. : Sion, 1376 ; Lubeck, 1379.
7711. 30×43. Zurich, 1375. STAATSARCH. : *Rath's und Richtbuch*, n° 1. Var. simil. : Milan, 1376 ; Palerme, 1376 ; Morat, 1377/87 ; Sion, 1378.
7712. 28,5×43 f. Reggio-d'Emilie, 1377. A. COM. : *Inquisizione*. Var. simil. : Reggio-d'Emilie, 1384-1387 ; Ferrare, 1386.
7713. 30×45. Montpellier, 1377. A. HÉRAULT : *Not. Georges Théobal*.
7714. 30×44. Soleure, 1377. STAATSARCH. : *Varia I*. Var. ident. : Zurich, 1379-93 ; Sion, 1380.
7715. 42×57. Villemor-en-Champagne, 1378. A. CÔTE-D'OR, B. 3860 : *Cptes du receveur*. Var. simil. : Palerme, 1375 ; Narbonne, 1378 ; Hollande septentr., 1379.
7716. 29,5×44. Montpellier, 1379. A. HÉRAULT : *Not. G.-H. Bourdonier*.
7717. 29×41. Sion, 1379. A. CHAPITRE DE VALÈRE : *Not.*, n° 33.
7718. Arezzo, 1380. SIENNE, A. DI STATO : *Carteggio*. Var. simil. : Troyes, 1380-82.
7719. 30×43 f. Reggio-d'Emilie, 1389. A. COM. : *Calque obligamment communiqué par M. le professeur Camus*. Var. ident. : Bâle, vers 1390 ; Würzburg, 1392. — Voy. Kirchner (n° 24), Francfort-sur-le-Mein, 1382.
7720. 30×43. Pierrefort, 1391. A. MEUSE, B. 1514 : *Cptes du receveur*.
7721. 31,5×46. Custines, 1371. A. MEURTHE-ET-MOSELLE, B. 4817 : *Cptes du receveur de Condé-sur-Moselle*. Var. simil. : La Chaussée, 1371.
7722. 30×44. Zurich, 1373-75. STAATSARCH. : *Steuerbuch*, n° 4.
7723. 30,5×42 f. Pistoie, 1377. A. COM. : *Consiglio*, n° 411. Var. simil. : Bologne, 1377 ; Reggio-d'Emilie, 1378 ; Florence, 1378-79 ; Trévise, 1379-80 ; Marquiefave (Basses-Pyrénées), 1380 ; Toulouse, 1386.
7724. 30×44. Sion, 1380. A. CHAPITRE DE VALÈRE : *Not.*, n° 35. — Voy. Keinz (n° 179), ms. de 1380.
7725. 30×44. Bâle, 1380. STAATSARCH. : *Wochen-Einnahme und Ausgabe-Buch*. Var. ident. : Sion, 1383 ; Würzburg, 1383 ; Lucerne, 1385-90.
7726. 31×44. Pérouse, 1380. SIENNE, A. DI STATO : *Carteggio*. Var. ident. : Bologne, 1380 ; Reggio-d'Emilie, 1380 ; Lucques, 1382 ; Udine, 1385.
7727. 30×44. Milan, 1381. A. NOT. : *Minute di Maruti*.
7728. 30×43. Bergame, 1382. A. NOT. : *Minute di Advinatri*, n° 2. Var. simil. : Paris, 1383 ; Bastogne (Belgique), 1384 ; Nieuport, 1400.
7729. 30×44. Zurich, 1384. STAATSARCH. : *Rath's und Richtbuch*, n° 3. Var. simil. : Sion, 1385 ; Lucerne, 1385/89 ; Coire, 1388.
7730. 29×40 f. Bâle, 1385. STAATSARCH. : *St-Peter's Stiftsrechnungen*, S.
7731. 29×42 f. Magdebourg, 1387. STAATSARCH. : *Copialbuch Alberti archiepisc.* Var. simil. : St-Gall, 1389-93 ; Villeneuve (Vaud), 1390 ; Bâle, 1398/1400 ; Coire, s. d. — Voy. Keinz (n° 180), Lindau, 1399 ; Piekosinski (n° 540), ms. de 1380/1400.
7732. 29×44. Sion, 1388. A. CHAPITRE DE VALÈRE : *Not.*, n° 43.
7733. 30×44,5. Berne, 1389. STAATSARCH. : *Telbuch*. Var. simil. : St-Gall, 1389-92 ; Berne, 1393.
7734. 29×42. Sion, 1389. A. CHAPITRE DE VALÈRE : *Not.*, n° 43. Var. simil. : Milan, 1391 ; Colmar, 1394. — Voy. Piekosinski (n° 543), ms. de 1396.
7735. 28×41 f. Ferrare, 1392. MODÈNE, A. DI STATO : *Litterarum decretorum, etc.*, n° 1.
7736. 29,5×42. Sion, 1392. A. CHAPITRE DE VALÈRE : *Not.*, n° 43.
7737. 30×43. Brunswick, 1393. STADTARCH. : *Kämmererechnungen*.
7738. 30,5×44 f. Paris, 1397. A. NAT. Z^{1A} 1 : *Cour des Aides*. Var. ident. : Paris, 1398-99.
7739. Filigr. posé vers le centre de la feuille. Magdebourg, 1397. STAATSARCH. : *Copialbuch*, n° 62.
7740. 28,5×42 f. Friberg, 1400. DARMSTADT, HAUS-UND STAATSARCH. : *Justizprotokolle*, n° 3. Var. simil. : Sion, 1400. — Voy. Piekosinski (n° 536), ms. de 1390/1400.

- 7741.** 30,5×42. Rodez, 1402. A. AVEYRON, E. 794 : *Not. P. Adémar.*
- 7742.** 30,5×43. Würzburg, 1408. KREISARCH. : *Kaisersl. Landgericht*, n° 521. Var. simil. : **Salzbourg**, 1409.
- 7743.** 31,5×? Munich, 1411. ALLG. REICHSARCH. XV. 8. 5 : *Cassasachen*, n° 8.
- 7744.** 30,5×45. Bavière, 1411. MUNICH, ALLG. REICHSARCH. XV. 6. 3 : *Urfehdenbriefe*, n° 13. Var. simil. : **Ratisbonne**, 1411-16.
- 7745.** 26,5×41 r. Bordeaux, 1412. A. GIRONDE, G. 284 : *Chapitre de St-André*. Var. ident. : **Bordeaux**, 1419.
- 7746.** 29,5×43 r. Grandson? vers 1420. LAUSANNE, A. D'ETAT : *Cartulaire de la Chartreuse de la Lance*.
- 7747.** 30×45. Montier-la-Celle, 1367. A. AUBE, 7 H. 247 : *Cptes de l'Abbaye*. Var. ident. : **Troyes**, 1371.
- 7748.** 29×42 r. Cuffy, 1371. A. CÔTE-D'OR, B. 4374 : *Cptes du receveur*. — Voy. Piekosinski (n° 546), ms. de 1375.
- 7749.** 29×45. Paris, 1378. A. NAT. X¹⁰ 36 : *Parlement. Accords*. Var. ident. : **Troyes**, 1380. — Voy. Piekosinski (n° 547), ms. de 1375.
- 7750.** Paris, 1379-80. IBID. X¹⁰, 38^A à 41 : *id.* Var. ident. : **Troyes**, 1380-85.
- 7751.** 30×44. Montier-la-Celle, 1380. A. AUBE, 7 H. 168 : *Cptes de l'Abbaye*. Var. simil. : **Chiny**, 1378 ; **Troyes**, 1380 ; **Paris**, 1380-81 ; **Dijon**, 1381-1382 ; **Oudenarde**, 1382 ; **Sens**, 1384 ; **Château-dun**, 1387. — Voy. Piekosinski (nos 548 et 549), mss. de 1370/80.
- 7752.** 29,5×46. St-Mihiel, 1382. A. MEUSE, B. 1041 : *Cptes du receveur*. Var. ident. : **Luxembourg**, 1383 ; **Paris**, 1391.
- 7753.** 28×44 r. Orléans, 1385. A. LOIRET, A. 1978 et 1982 : *Assises du Bailliage*. Var. ident. : **Dijon**, 1388.
- 7754.** 30×44. Perpignan, 1399. A. PYRÉNÉES-ORIENTALES, B. 171 : *Notule de Gab. Resplant*.
- 7755.** Paris, 1370. A. NAT. X¹⁰. 21 : *Parlement. Accords*.
- 7756.** 30×46. Perpignan, 1371. A. PYRÉNÉES-ORIENTALES, B. 124 : *Notule du not. André Romeu*.
- 7757.** 31×44. Gênes, 1374. A. DI STATO : *Not.*, n° 168. *Minute di Lanfranco di Nazario*. Var. ident. : **Montpellier**, 1377.
- 7758.** 30×44 r. Palerme, 1375. A. DI STATO : *Cancellaria*, n° 16.
- 7759.** 29×43 r. Rodez, 1378. A. AVEYRON, E. 1126 : *Not. G. de Longuofonte*. Var. simil., toutes avec la petite croisette : **Renneville** (Hte-Garonne?), 1381 ; **Grenoble**, 1382 ; **Navarreinx**, 1384 ; **Schweidnitz**, 1389.
- 7760.** 40,5×54 r. Malines, 1379. BRUXELLES, A. GÉN. : *Collect. de pap. filigr.* Var. simil. : **Dijon**, 1380-81 ; **Malines**, 1386 ; **Lyon**, 1387 ; **Forez**, 1392.
- 7761.** 39,5×58 r. Lucques, 1379. A. DI STATO : *Consiglio generale*, n° 7. Var. simil. : **Malines**, 1382 ; **Suze**, 1385 ; **Gênes**, 1385 ; **Savoie**, 1398/1400 ; **Reggio-d'Emilie**, 1419.
- 7762.** 30×44 r. Castro-Novati, 1384. ROME, A. VATICANO : *Rationes clavariarum*, n° 128.
- 7763.** 29×43. St-Marcellin, 1394. A. ISÈRE : *Cptes du châtelain*. — Voy. Midoux & Matton (n° 16), **Midi de la France**, 1388.
- 7764.** 30×43. St-Marcellin, 1396. IBID. : *id.* Var. simil. : **Lausanne**, 1395-99 ; **Grenoble**, 1396 ; **Genève**, 1396-1405 ; **Nyon**, 1397 ; **Chambéry**, 1412.
- 7765.** 28×42. Marboz, 1395. A. AIN : *Cottet des revenus de la terre*. — Var. simil. : **Genève**, 1393-1411 ; **Grenoble**, 1407 ; **Berne**, 1411 ; **Sion**, 1412 ; **St-Marcellin**, 1415 ; **Soleure**, 1415 ; **Nyon**, 1415-20. — Voy. Heitz (n° 34), **Strasbourg**, 1401.
- 7766.** 30×42. Bâle, 1431. STAATSARCH. : *Jahres Rechnungsbuch*.
- 7767.** 31×46. Cologne, 1419. STADTARCH. : *Briefbuch*, n° 7.
- 7768.** St-Gall, 1428. STIFTS-B., ms., n° 827, p. 246. Var. simil. : **Nuremberg**, 1429 ; **Schaffhouse**, 1430-32 ; **St-Gall**, 1433 ; **Constance**, 1439.
- 7769.** Schaffhouse, 1433. B. DES ANTIQUARISCHEN VEREINS : *Harder's Papiersammlung*. Var. simil. : **St-Gall**, 1433-49 ; **Montfort**, 1440 ; **Constance**, 1440-49 ; **Schaffhouse**, 1442.
- 7770.** 32×45. Zurich, 1434. STAATSARCH. : *Rath's und Richtbuch*, n° 22.
- 7771.** Bâle, 1443. STAATSARCH. : *Rufbüchlein*, n° 1. Var. ident. : **Rotweil**, 1445 ; **Memmingen**, 1449-51.
- 7772.** Schaffhouse, 1447. B. DES ANTIQUARISCHEN VEREINS : *Harder's Papiersammlung*. Var. simil. : **Zurich**, 1450-60.
- 7773.** 31×43 r. Memmingen, 1451. STADTARCH. : *Stiftungsarch.*, n° 11 B. Var. simil. : **Memmingen**, 1455 ; **Danberg** (Wurtemberg), 1455.
- 7774.** 32×45. Ulm, 1453. NUREMBERG, A. DES GERMAN. NATIONAL-MUSEUMS : *Akten die Stadt Ulm betreffend*.
- 7775.** 32×43 r. Memmingen, 1462. STADTARCH. :

- Städteacta*, n° 458 et 459. Var. simil. : **Hohen-sax**, 1464 ; **Bubenhofen** (Wurtemberg), 1465 ; **Hegau** (Baden), 1465 ; **Memmingen**, 1466 ; **Schaffhouse**, 1468.
- 7776.** 30×45 r. **Constance**, 1468. STADTARCH. : *Schuldenbuch*, n° 26.
- 7777.** 31×44 r. **Constance**, 1471. IBID. : *id.*, n° 29. Var. du groupe 7776 et 7777 : **Bavière**, 1468 ; **Constance**, 1468-72 ; **Memmingen**, 1469 ; **Augsbourg**, 1469 ; **Landeck**, 1469 ; **St-Gall**, 1470 ; **Appenzell**, 1470 ; **Heidenheim**, 1475 ; **Wurtemberg**, 1479.
- 7778.** **Schaffhouse**, 1467. STAATSARCH. : *Rath's Protokolle*, n° 1. Var. simil. : **Freiberg** (Bavière), 1471.
- 7779.** 29,5×42. **Zurich**, 1480. BERNE, STAATSARCH. : *Allg. eidgenössische Abschieden A*. Var. simil. : **Zurich**, 1481 ; **Soleure**, 1481-82 ; **Schaffhouse**, 1493.
- 7780.** 26,5×40 r. **Constance**, 1494. STADTARCH. : *Schuldenbuch*, n° 52.
- 7781.** 29,5×42. **Ravensbourg**, 1513. STUTTGART, GEHEIM-HAUS- UND STAATSARCH., K. 24. F. 8 : *Reichstadt Ravensbourg B*, n° 49.
- 7782.** 30×43. **Wangen**, 1520. MEMMINGEN, STADTARCH. : *Städteacta*, n° 295. Var. ident. : **Memmingen**, 1521 ; **Nordlingen**, 1522.
- 7783.** 30×43. **Wurtemberg**, 1470. STUTTGART, GEHEIM-HAUS- UND STAATSARCH. 125² : *Vehd von Friedingen*. Var. simil. : **Sargans**, 1472-73.
- 7784.** **Augsbourg?** 1474. STADTARCH. : *Litteralien*, n° 4.
- 7785.** 41,5×62. **Savoie**, 1423-27. TURIN, A. D'ÉTAT : *Cptes des Trésoriers généraux*, n° 54 et 56.
- 7786.** 30×44. **Savarzac**, 1427. A. AVEYRON, E. 1119 : *Not. Guil. de Greysac*.
- 7787.** **Savoie**, 1450. TURIN, A. D'ÉTAT : *Cptes des Trésoriers généraux*, n° 98, pièce annexée. Var. simil. : **Cologne**, 1452.
- 7788.** 30×43. **Perpignan**, 1455. A. PYRÉNÉES-ORIENTALES, B. 285 : *Notule de F. Glassat*.
- 7789.** 28,5×40. **Angoulême**, 1484. A. CHARENTE : *Evêché. Audiences de 1476-86*.
- 7790.** 29,5×41. **Roquebrune**, 1484. A. HAUTE-GARONNE : *Fonds des chevaliers de St-Jean de Malte. Registre de la justice*, n° 634.
- 7791.** 30×44. **Limoges**, 1487. A. HAUTE-VIENNE : *Délib. cap. de la cathédrale*.
- 7792.** 30×44. **Genève**, 1429. A. D'ÉTAT : *Procès de François Clerc*. Var. ident. : **Genève**, 1428. B. : *Ms. lat.*, n° 71 ; **Juigné-sur-Loire**, 1431 ; **St-Romain** (Forez), 1433.
- 7793.** 41×58 r. **Gênes**, 1453. A. DI STATO : *Comperc anteriore a San-Giorgio*, n° 134.
- 7794.** 31×43. **Savoie**, 1448. PROPRIÉTÉ DE M. VUY, NOT. : *Inventaire des biens de François Thomatis confisqués sous Louis de Savoie*. — Voy. Barone (n° 45). **Naples**, 1443.
- 7795.** **Gênes**, 1454-56. A. DI STATO : *Liber diversorum*, n° 61.
- 7796.** 30×43. **Pignerol**, 1457. A. COM., C. 4, m. 5.
- 7797.** 30×43. **Draguignan**, 1458. A. BOUCHES-DU-RHÔNE, B. 1461 : *Not. J. Delphin*. Var. ident. : **Perpignan**, 1461.
- 7798.** 30×43. **Perpignan**, 1461. A. PYRÉNÉES-ORIENTALES, B. 295 : *Notule de Jean Maura*.
- 7799.** 30×41 r. **Sanona**, 1466. MILAN, A. DI STATO : *Doc. dipl.*
- 7800.** 29×43. **Limoges**, 1488. A. HAUTE-VIENNE : *Not. Delampis*.
- 7801.** 29×43 r. **Bordeaux**, 1496. A. GIRONDE : *Not. Turpaud*.
- 7802.** 29,5×41,5. **Genève**, 1449. A. D'ÉTAT : *Procès de Claude Berger*.
- 7803.** 29,5×41,5. **Genève**, 1449. IBID. : *id.*
- 7804.** 28,5×38. **Sion**, 1451. A. CHAPITRE DE VALÈRE : *Not.*, n° 135.
- 7805.** 29×40. **Augsbourg?** 1454. STADTARCH. : *Litteralien*, n° 1.
- 7806.** 28,5×39. **Sion**, 1457. A. CHAPITRE DE VALÈRE : *Not.*, n° 126.
- 7807.** 29,5×41. **Pignerol**, 1469. A. COM. : C. 4, m. 5.
- 7808.** 29×38 r. **Sion**, 1469. A. CHAPITRE DE VALÈRE : *Not.*, n° 135.
- 7809.** 29×40. **St-Claude**, 1475. A. JURA : *Fonds de l'Abbaye. Enquête sur la mainmorte du chanoine H. Chardoz, décédé à Genève*.
- 7810.** 29,5×40,5. **Genève**, 1480. A. D'ÉTAT : *Pièces orig. Cpte de François Gros*.
- 7811.** 27,5×36. **Genève**, 1491. IBID. : *Minute d'un not. inconnu*.
- 7812.** **Genève**, 1503, dans M^e Pierre Gay : *Regulæ grammaticales*, s. n. d'impr., 4^e. Var. simil., dans : *Partes. Accidentia regulæ pro naturis verborum. Interrogationes. Formationes, etc.*, s. l. n. d., impr. par Jaques Arnollet, 4^e.
- Var. du groupe 7802 à 7812 : **Nyon**, 1449-75 ; **Genève**, dans plus de cinquante documents de 1450-96 ; **Montauban**, 1453 ; **Sion**, 1455-1500 ; **Lausanne**, 1457-88 ; **Tulle**, 1463 ; **Zoug**, 1480/90 ; **Annecy**, 1498.

- 7813.** 28,5×38. **Grenoble**, 1537. A. ISÈRE, B. 2833 : *Cptes des monnaies*. Var. ident. : **Genève**, 1540.
- 7814.** 29×38. **Belmont** (Ain), 1543. A. JURA : *Terrier*, n° 11, feuille annexe. Var. ident. : **Rossillon**, 1543.
- 7815.** 29,5×39. **Sion**, 1546. A. CHAPITRE DE VALÈRE : *Not.*, n° 269. Var. ident. : **Berne**, 1549; **Nantua**, 1554.
- 7816.** 29×38,5. **Sion**, 1547. *IBID.* : *id.*
- 7817.** **Genève**, 1563. B. : *Ms. franç.*, n° 16 : *Sermons de Calvin*, t. 1.
- 7818.** 26,5×35. **Grenoble**, 1563. **GENÈVE**, *IBID.* : *Ms. franç.*, n° 197^{AA} : *Papiers des Eglises réformées*, portef. n° 1. Var. simil. : **Belmont** (Ain), 1570.
- 7819.** 29,5×37. **Genève**, 1567. *IBID.* : *id.*, n° 2.
- 7820.** **Sion**, 1568. A. CHAPITRE DE VALÈRE : *Not.*, n° 280.
- 7821.** 29×36,5. **Genève**, 1571-73. B. *Ms. franç.*, 197^{AA} : *Papiers des Eglises réformées*, portef., n° 2.
- 7822.** 26×35. **Grenoble**, 1574. A. ISÈRE, B. 2914 : *Generalia*.
- 7823.** 26,5×34. **Châteauneuf de Galaure**, 1575. A. DRÔME, E. 2158 : *Not. Lyval*.
- 7824.** 30×43. **Milan**, 1420. A. DI STATO : *Arch. di Panigarola*, C C.
- 7825.** 28,5×45. **Provence**, 1454. A. BOUCHES-DU-RHÔNE : *Collect. de pap. filigr.*
- 7826.** Sur pap. gris d'emballage. **St-Sauveur-le-Vicomte**, 1460? A. MANCHE : *Cptes de l'Abbaye*, feuille de garde. Var. simil. sur pap. blanc, l'un de format ordinaire : **Bruges**, 1474. A. D'ÉTAT, n° 16702 : *Statuts et ordonnances en matière civile* ; l'autre rogné de 40×59 : **Utrecht**, 1483. — Voy. Midoux & Matton (n° 213), **Laon**, 1460-63.
- 7827.** **Romagnano**, 1467. LUZERNA (Piémont), A. COM.
- 7828.** 28,5×41. **Azeglio**, 1474. TURIN, A. D'ÉTAT : *Reconnaisances par Ritio*, n° 43.
- 7829.** 29×40. **Valence**, 1546. A. DRÔME, E. 2579 : *Not. Chion*.
- 7830.** 29,5×37. **Genève**, 1547-55. A. D'ÉTAT : *Registres du Conseil*, vol. 42 et 47.
- 7831.** 27,5×37. **St-Marcellin**, 1560. A. ISÈRE : *Cptes du receveur*.
- 7832.** 30,5×45. **Trévise**, 1389. A. NOT. : *Minute di Bove de Lano*. Var. ident. : **Trévise**, 1390
- 7833.** 28,5×42 r. **Venise**, 1460. A. DI STATO : *Petitioni*, n° 718.
- 7834.** 33,5×38 r. **Rome**, 1470. A. DI STATO : *Raccoltà di carte*.
- 7835.** 40,5×57 r. **Sienne**, 1435-38. A. DI STATO : *Consiglio generale*, n°s 223 et 224.
- 7836.** 32×41. **Bruxelles**, 1588. A. DOUBS, B. 57 : *Correspondance du Parlement de Dôle*.
- 7837.** 36×42 r. **Brabant**, 1590. BRUXELLES, A. GÉN. : *Collect. de pap. filigr.*
- 7838.** 36,5×43 r. **Brabant**, 1596-99. *IBID.* : *id.*
- 7839.** 34×43 r. **Courtray**, 1597. A. DOUBS, B. 61 : *Correspondance du Parlement de Dôle*.
- 7840.** 33×43. **Bruges**, 1601. A. D'ÉTAT : *Statuts et Ordonnances en matière civile*.
- 7841.** 30×43. **Bergame**, 1386. A. NOT. : *Minute di Advinatri Lanfranco*, n° 2. — Voy. Piekosinski (n° 551), ms. de 1380/90.
- 7842.** 29×42 r. **Constance**, 1422. STADTARCH. : *Steuerbuch*, n° 3. Var. ident. : **St-Gall**, 1422 ; **Sion**, 1428.
- 7843.** 28,5×39. **Genève**, 1488. A. D'ÉTAT : *Procès contre Pierre Floret*.
- 7844.** 28,5×38. **Genève**, 1542. *IBID.* : *Not. Jean Duverney*, t. 3. et *Not. Michel Try*, t. 4.
- 7845.** **Hollande?** 1575. LEIPZIG, BUCHHÄNDLER-BÖRSENEREIN : *Van Hasselt, Papiersammlung?*
- 7846.** 35×47. **Valence**, 1590. LILLE, A. NORD : *Chambre des cptes. Lettres de 1583-92*.
- 7847.** 33×42. **Gondrecourt**, 1597. A. MEUSE, B. 1500 : *Cptes du receveur*. Var. ident. : **Bruxelles**, 1597.
- 7848.** 30×41. **Draguignan**, 1458. A. BOUCHES-DU-RHÔNE, B. 1461 : *Not. Jean Delphin*. Var. simil. la lettre S. plus grande : **Perpignan**, 1458.
- 7849.** 30×44. **Perpignan**, 1460. A. PYRÉNÉES-ORIENTALES, B. 295 : *Notule de Jean Maura*. Var. simil. la lettre S. horizontale : **Draguignan**, 1469.
- 7850.** 29×40. **Genève**, 1490/92. A. D'ÉTAT : *Not. S. Freppier*.
- 7851.** 29×40. **Sion**, 1493. A. CHAPITRE DE VALÈRE : *Not.*, n° 134¹.
- 7852.** 28×41. **Genève**, 1492. A. D'ÉTAT : *Not. J. Deplan*, t. 2. Var. simil. : **Thônes** (Haute-Savoie), 1496/98 ; **Annecy**, 1505/07 ; **Estavayer**, 1550 ; et dans : *Partes. Accidentia regulæ pro naturis verborum. Interrogationes. Formationes, etc.*, s. l. ni d., impr. par Jaques Arnollet, 4°.
- 7853.** **Limoges**, 1488. A. H^U-VIENNE : *Not. De Campis*.
- 7854.** 29,5×43 r. **Naples**, 1471-72. A. DI STATO : *Tesoreria*, n° 57.
- 7855.** 29×43 r. **Rome**, 1513. MILAN, A. DI STATO : *Doc. dipl.* Var. ident. : **Bologne**, 1515.
- 7856.** 29,5×44. **Laibach**, 1528. A. DES LANDESMUSEUMS : *Ständische Landtagsabhandlungen*, n° 213. — Voy. Likhatscheff (n° 3269), ms. de 1520.

¹ Voy. la note de la p. 419.

- 7857.** 28,5×42 r. **Pise**, 1539. A. DI STATO: *Opera del Duomo. Entrata e uscita*, n° 193.
- 7858.** 31×43 r. **Francfort-sur-l'Oder**, 1571. STADTARCH.: *Rath'sprotokolle*.
- 7859.** 31×41 r. **Neisse**, 1575. BRESLAU, STAATSARCH. III, n° 21: *Fürstenthum Neisse*.
- 7860.** 33×43. **Breslau**, 1577. PRAGUE, STATTHALTERIARCH. L. 34: *Landtagsacten*. Var. ident.: **Nackel**, 1579-80.
- 7861.** 31×41. **Prague**, 1596. IBID.: *id.* — Voy. Likhatscheff (n° 3314), ms. de 1606.
- 7862.** 36,5×43 r. **Brabant**, 1593. BRUXELLES, A. GÉN.: *Collect. de pap. filigr.* — Voy. Stoppelaar (pl. 2, n° 5), **Middelbourg**, 1591.
- 7863.** 30×43. **Chaussin**, 1432. A. CÔTE-D'OR, B. 4212: *Cptes du receveur*. Var. simil.: **Hollande**, 1430/40; **La Neuville** (Belg.), 1433; **Bruges**, 1434; **Utrecht**, 1438; **Besançon**, 1443/47; **Heusden**, 1446; **Arc-sur-Tille**, 1447; **Alost**, 1450; **Cologne**, 1452; **Dijon**, 1455; **Dôle**, 1456. Var. de 0^m,090 de haut: **Asterthal** (Leyde), 1454. — Voy. Likhatscheff (n° 1006 et 2921), **Moscou**, 1434.
- 7864.** 31×42,5. **Stuttgart**, 1564. GEHEIM HAUS- UND STAATSARCH. XXX, n° 19: *Stadt Stuttgart*.
- 7865.** 30×38 r. **Bromberg**, 1591. POSEN, STAATSARCH.: *Judici Bidgostiensis*. Var. simil.: **Ratibor**, 1594.
- 7866.** 31×? r. **Maëstricht**, 1586. RIJKSARCH.: *Landcommand. Aldenbiesen der duitsche orden*, n° 131.
- 7867.** **Bâle**, 1586. STAATSARCH.: *Missivenbuch*, n° 62. Var. simil.: **Heidelberg**, 1593; **Soleure**, 1597-98; **Dôle**, 1599; **Trèves**, 1603; **Leeuwarden**, 1605.

Trois Huchets.

Cette marque reproduit peut être les armoiries de Jägerndorf en Silésie. Toutefois une papeterie dans cette localité n'est pas connue.

- 7868.** 29×43 r. **Hongrie**, 1554. BUDA-PEST, NAT. MUSEUM: *Städte und Cameral Acten*, f°, lat., n° 1168. *Briefe*.
- 7869.** 30×40 r. **Ratibor**, 1594. BRESLAU, STAATSARCH. O.A. 7: *Acten eine Papiermühle betreffend*, n° 7ⁱ. Var. ident.: **Moravie**, 1594; **Canitz-sur-Frischbach**, 1597. — Voy. Likhatscheff (n° 3285), ms. de 1626.

Insecte.

Voir aussi n° 8419, le filigrane accompagnant la lettre *N*. Quel insecte le filigraniste a-t-il voulu représenter? C'est difficile à dire. Ce qui est à peu près certain c'est que ce signe est celui d'un papetier d'Augsbourg. Le même signe accompagne le n° 8836.

- 7870.** 30×42 r. **Augsbourg**, 1522. STADTARCH.: *Bau-meister Amtbuch*. Var. simil.: **Halle**, 1536; **Augsbourg**, 1546-52; **Baudeloo** (Belg.), 1555.
- 7871.** 32×45. **Augsbourg**, 1547-48. GRAZ, STEIER-MARK LANDESARCH.: *Landtagsacten*. Var. ident.: **Vienne**, 1548; **Augsbourg**, 1551-52; **Spire**, s. d.

Jarre. — Voy. *Pot*.

Javelot. — Voy. *Fleche*.

Joug.

La signification de ce filigr. n'est pas sûre. Il varie de dimensions, et vient de l'Italie septentr. Le joug avec l'exergue *Suave* figure sur les monnaies de Léon X (1513-21); mais il est peu probable que le filigrane ait quelque chose à faire avec Jean de Médicis.

- 7872.** 28,5×40 r. **Milan**, 1403. DÜSSELDORF, STAATSARCH. A. 3: *Correspondenz der Herzoge von Jülich*.
- 7873.** 30×42. **Sion**, 1410. A. MUN.: *Fiefs et Dimes*.
- 7874.** **Berne**, 1419. STAATSARCH.: *Papiersammlung*.
- 7875.** 29,5×42. **Milan**, 1425. A. DI STATO: *Doc. dipl.*
- 7876.** 28,5×41 r. **Nuremberg**, 1425. KREISARCH.: *Briefbuch*, n° 7.

Var. du groupe 7872 à 7876: **Tyrol**, 1409; **Milan**, 1412-35; **Zurich**, 1416-31; **Magdebourg**, 1417; **Sion**, 1420-33; **Bergame**, 1420-34; **Genève**, 1421; **Lucerne**, 1422; **Constance**, 1422; **Brunswick**, 1422; **Grenoble**, 1425; **St-Gall**, 1426-29; **Brisach**, 1428; **Halberstadt**, 1432. — Voy. Keinz (n° 109), ms. du XIV^e au XV^e s.; Likhatscheff (n° 961), **Russie**, 1433.

- 7877.** 41×58 r. **Cologne**, 1432. STADTARCH.: *Rechnungen*, n° 16^{II}.

3647-3654

Ciseaux

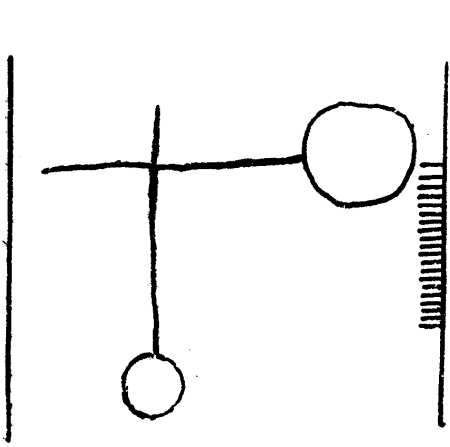

3647

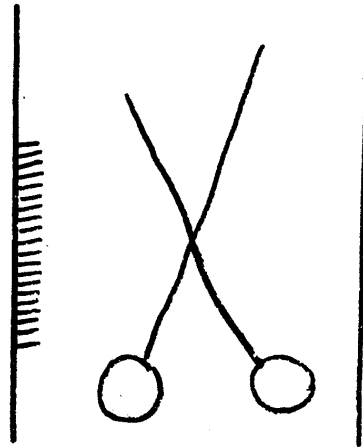

3648

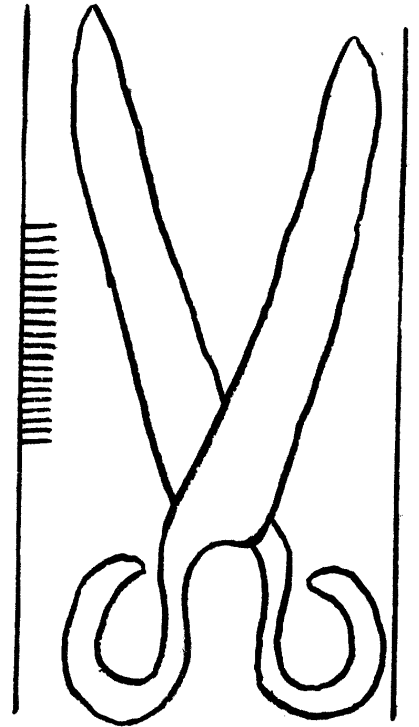

3652

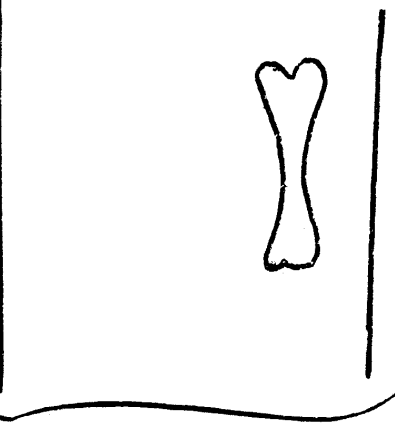
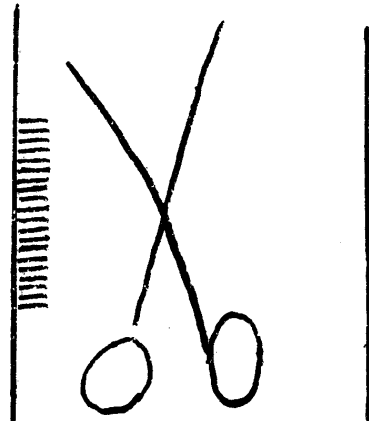

3649

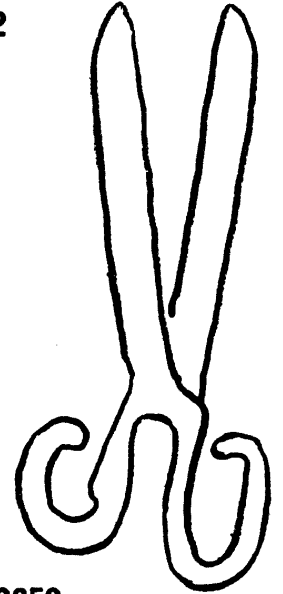

3653

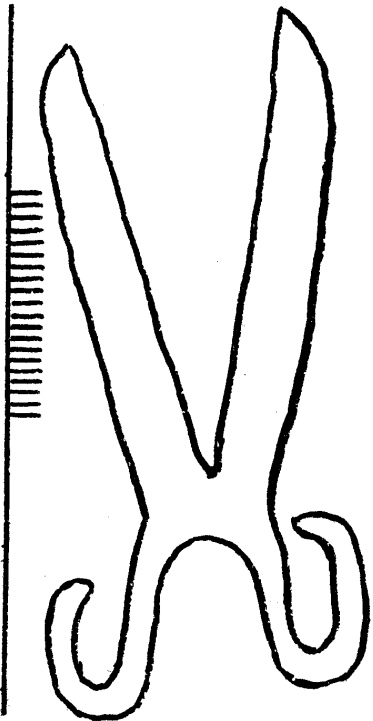

3650

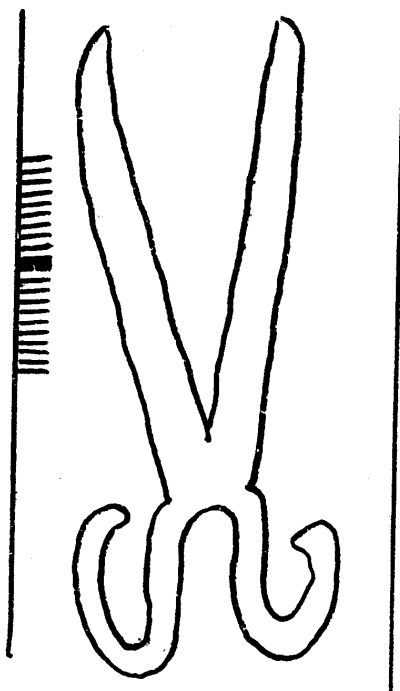

3651

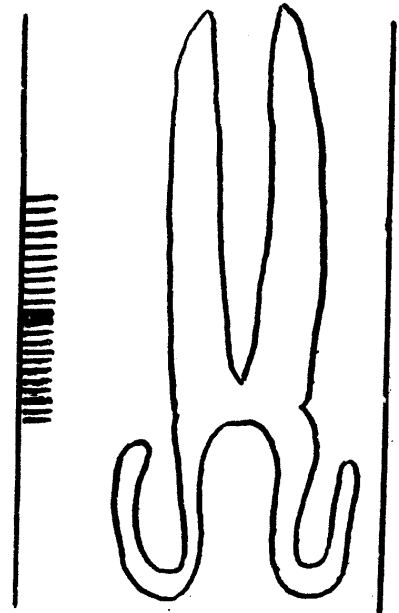

3654

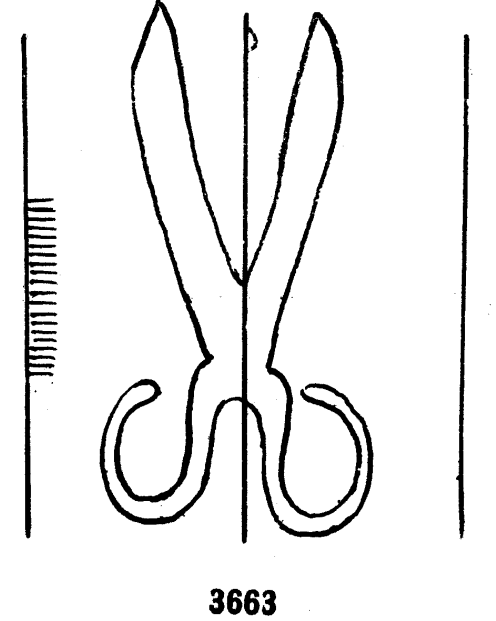
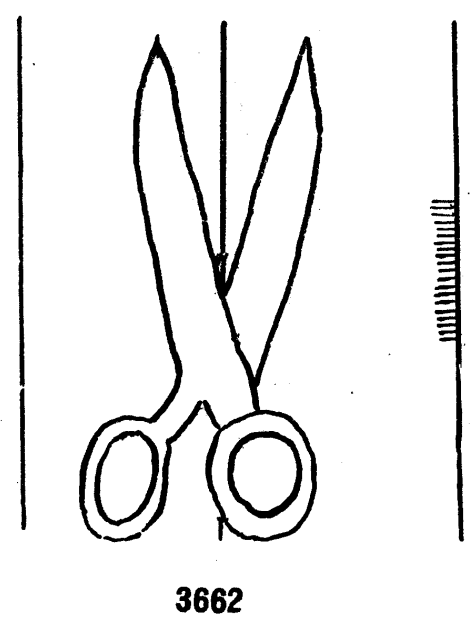
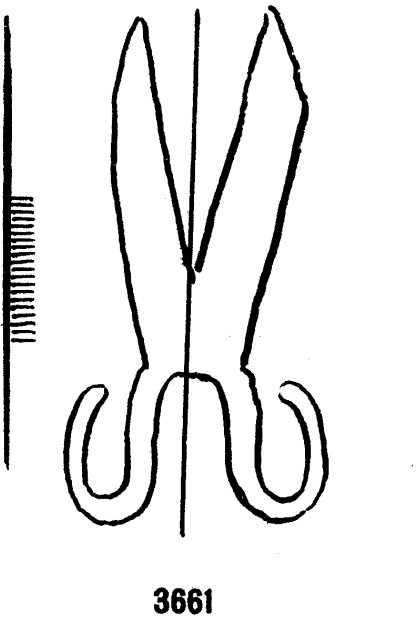
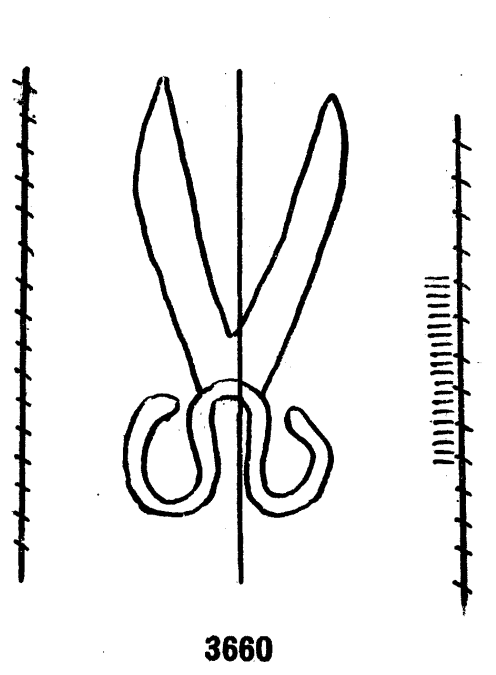
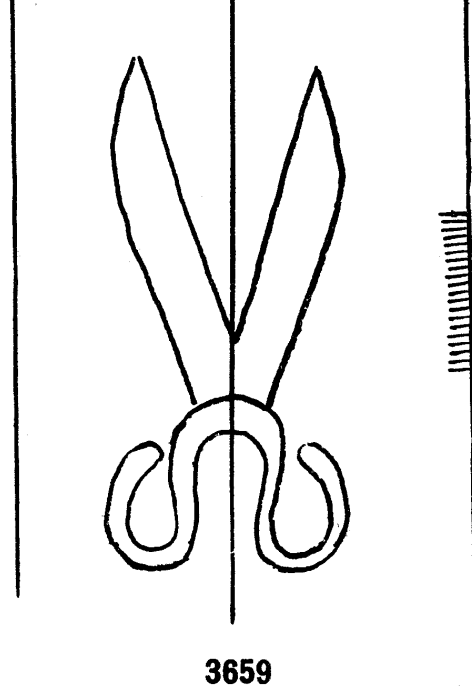
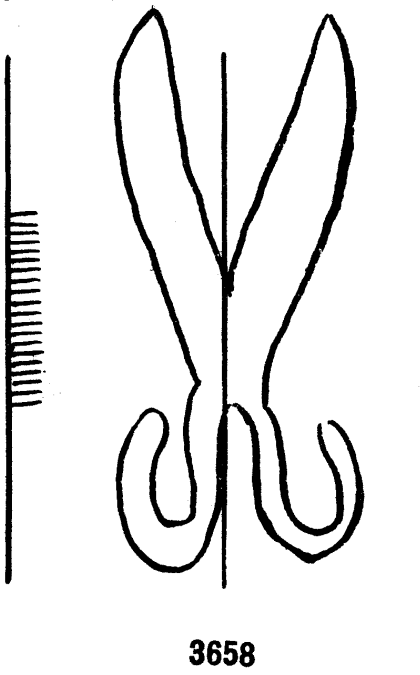
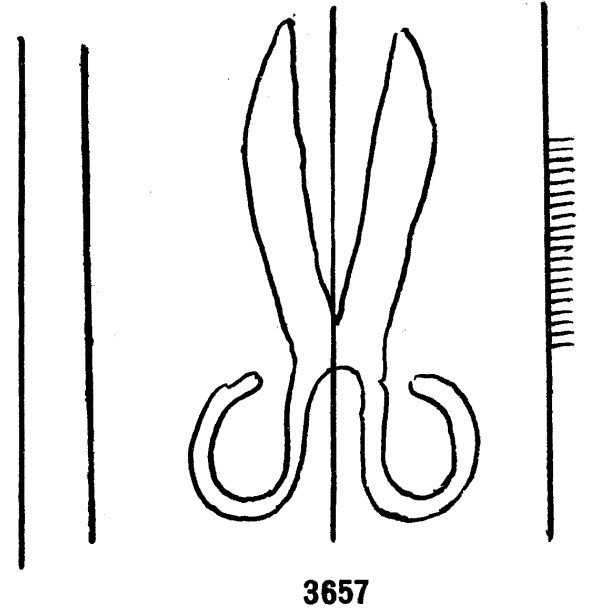
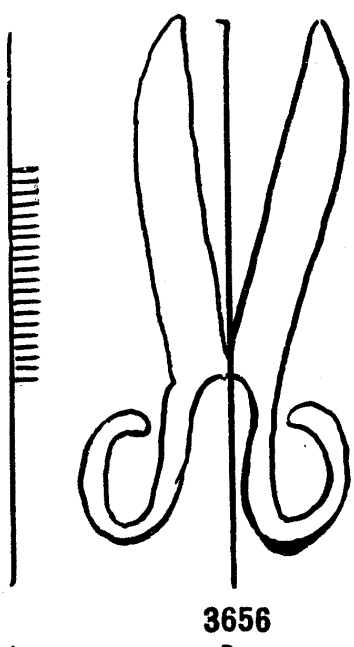
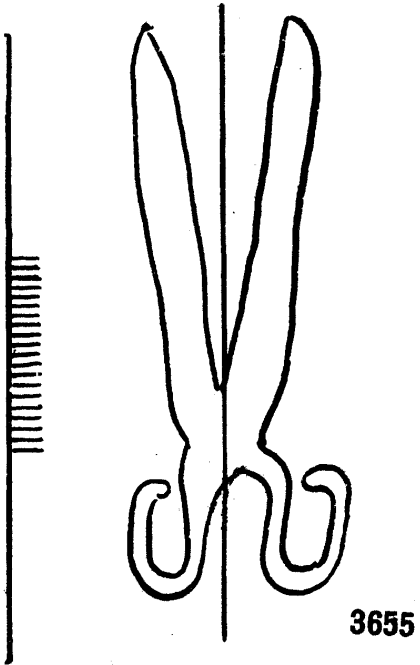

3664 - 3672

Ciseaux

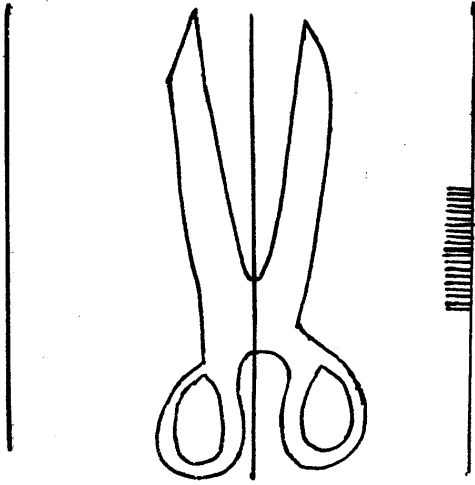

3664

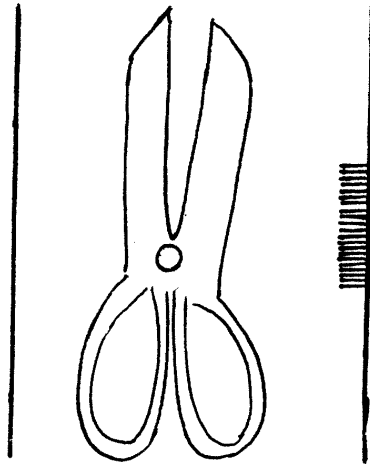

3665

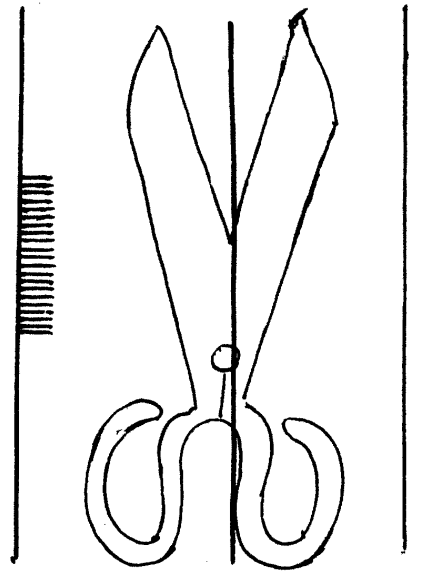

3666

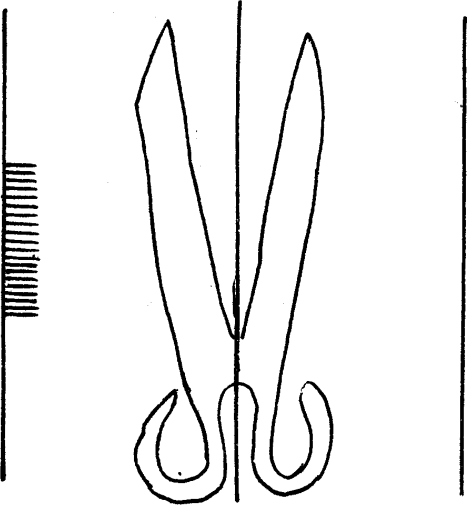

3667

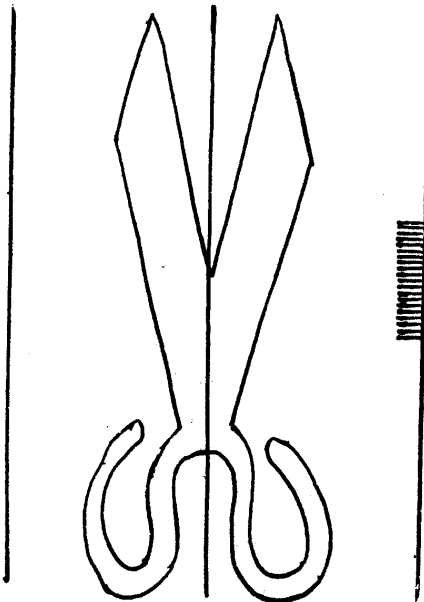

3668

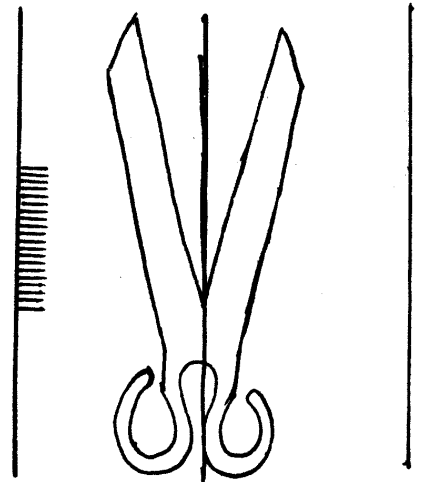

3669

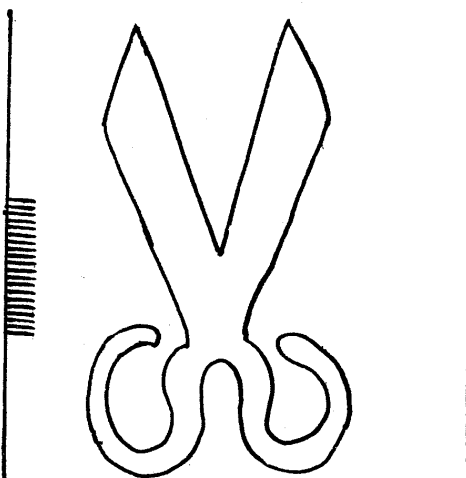

3670

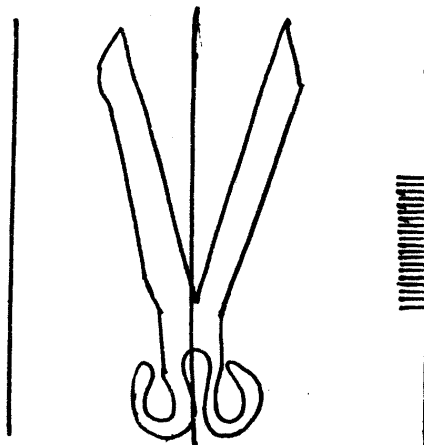

3671

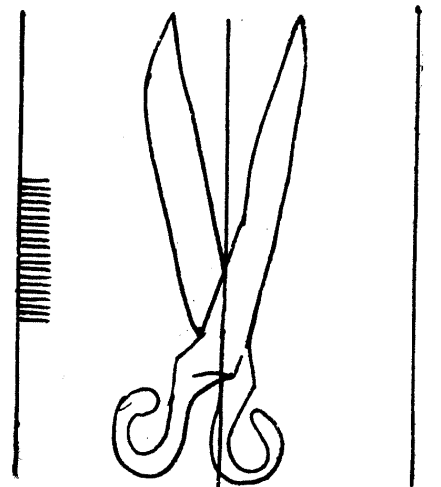

3672

Ciseaux

3673-3681

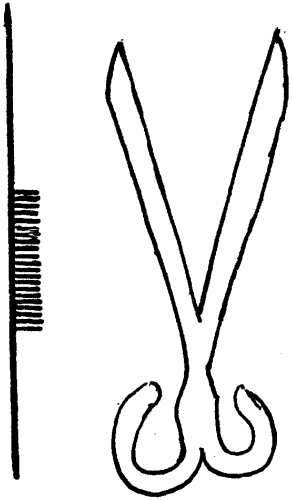

3673

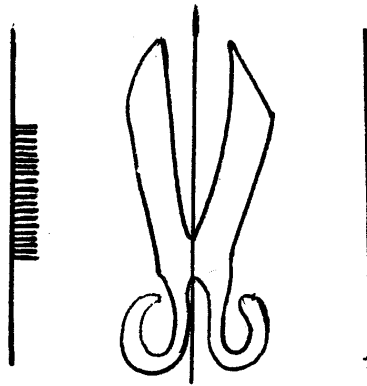

3674

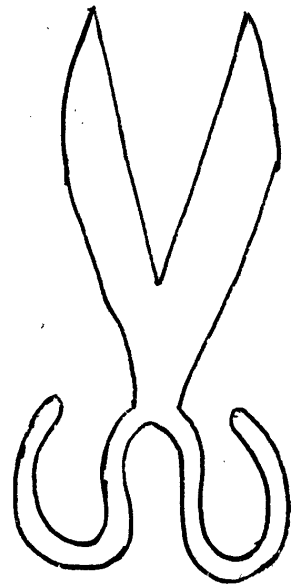

3675

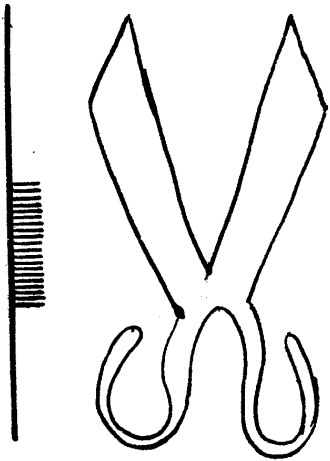

3676

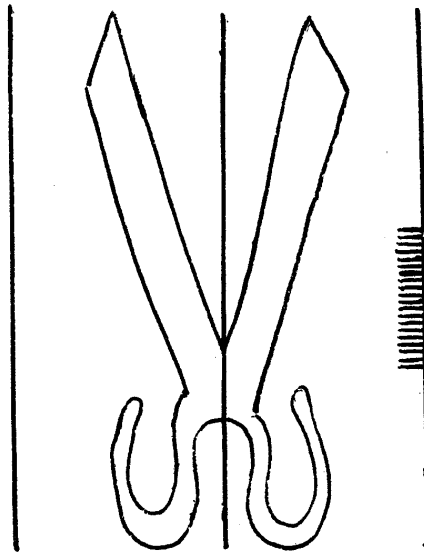

3677

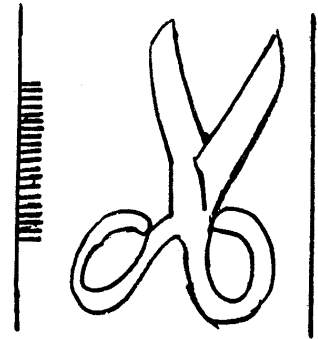

3678

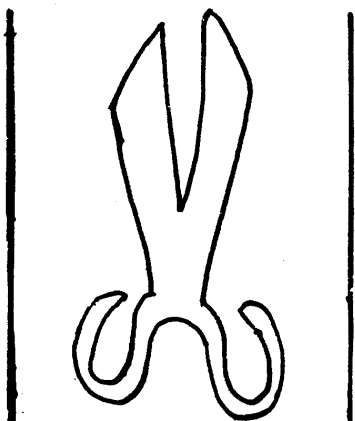

3679

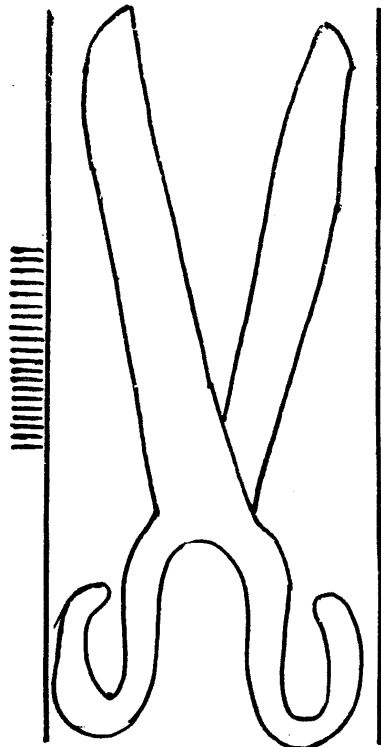

3680

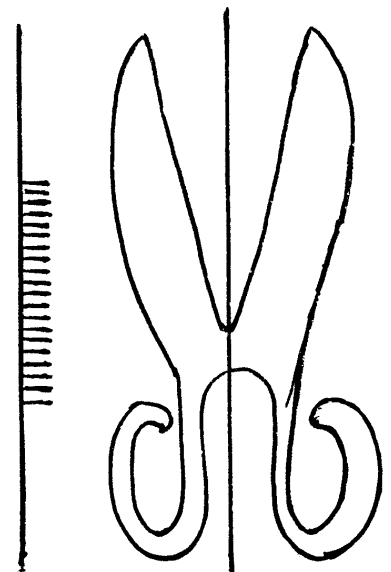

3681

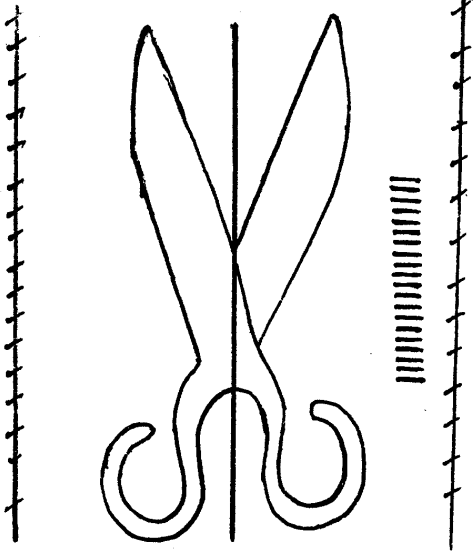

3682

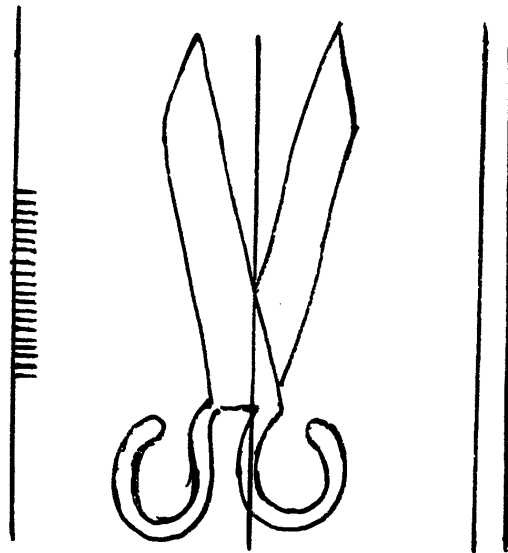

3683

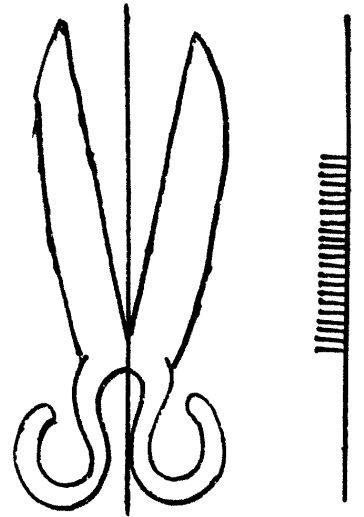

3684

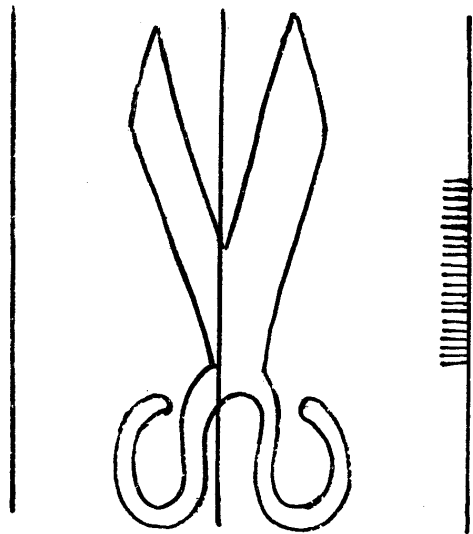

3685

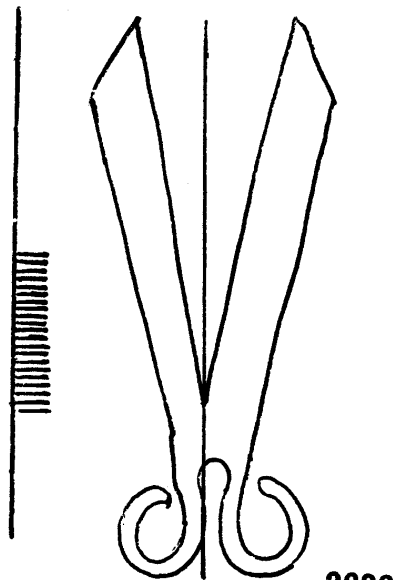

3686

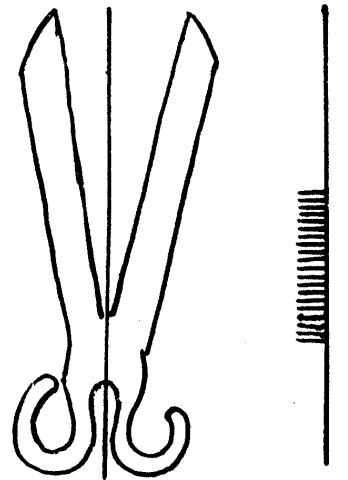

3687

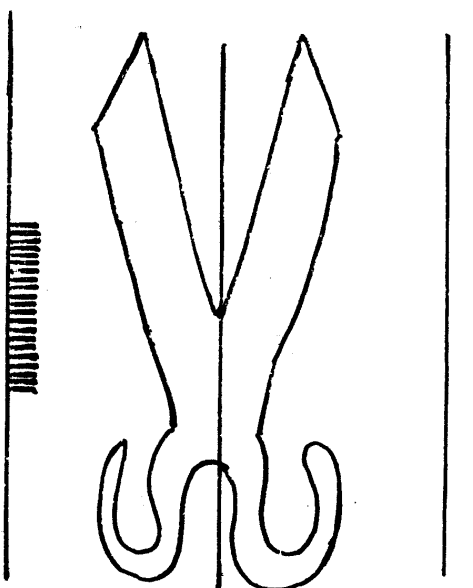

3688

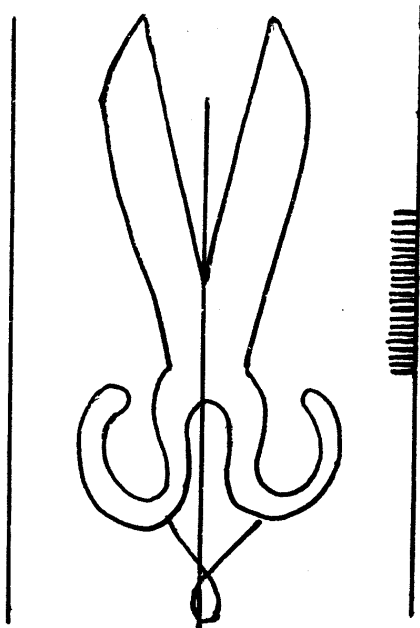

3689

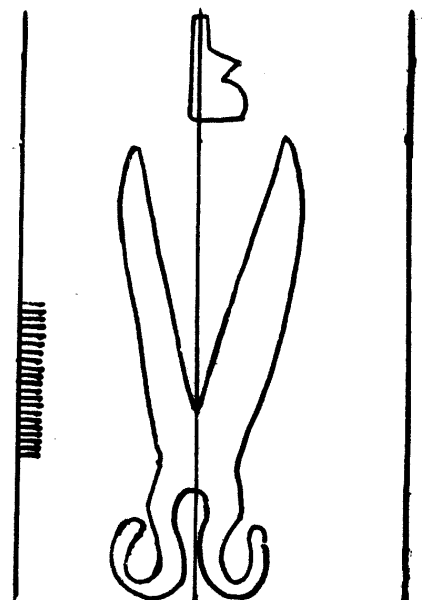

3690

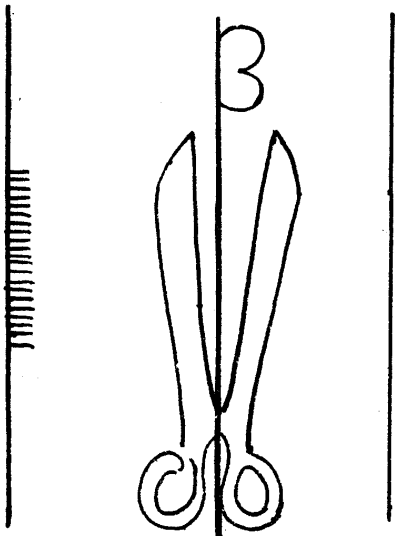

3691

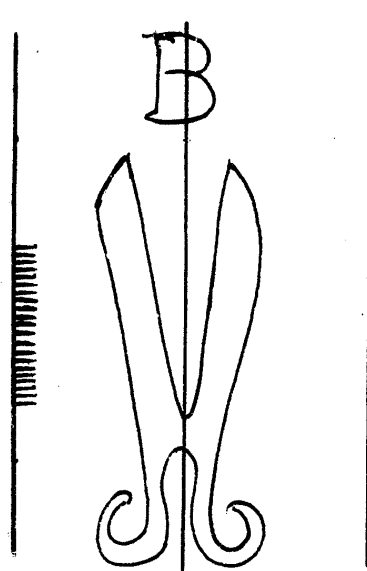

3692

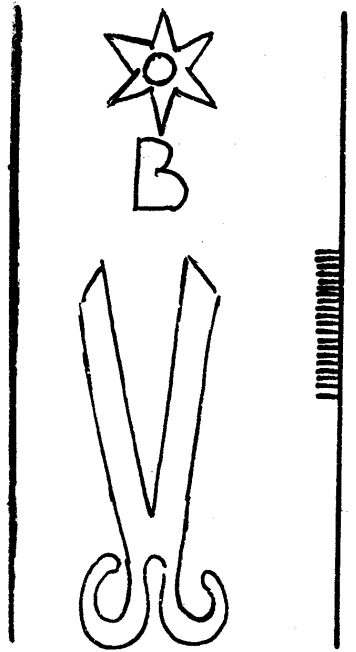

3693

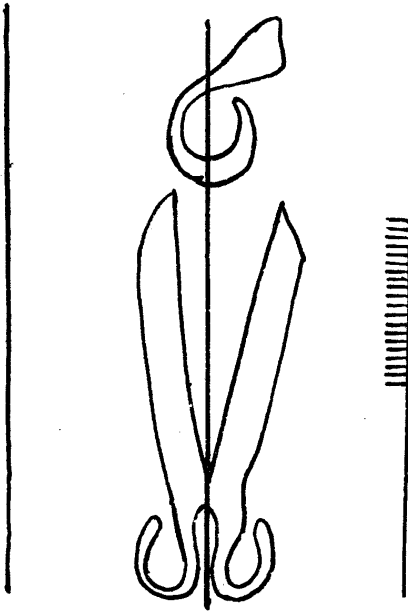

3694

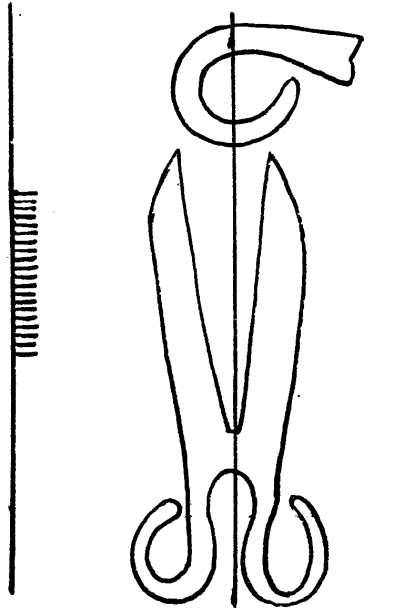

3695

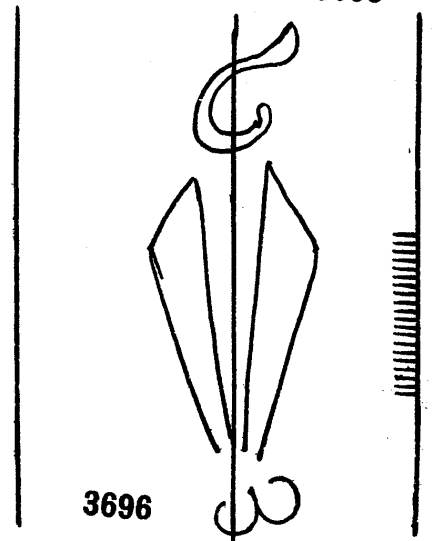

3696

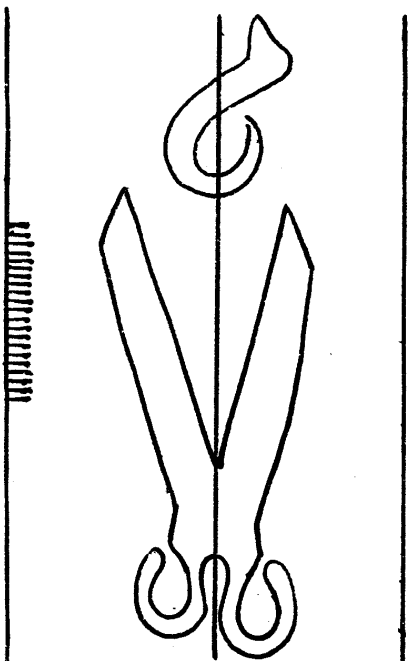

3697

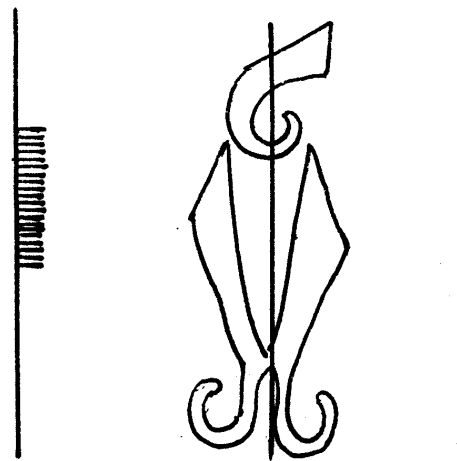

3699

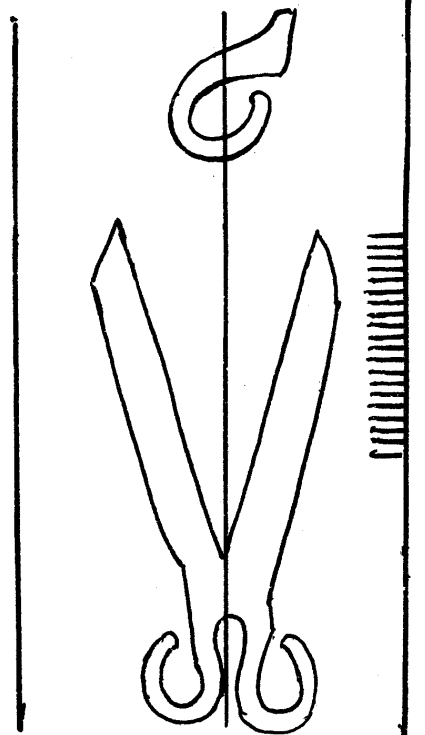

3698

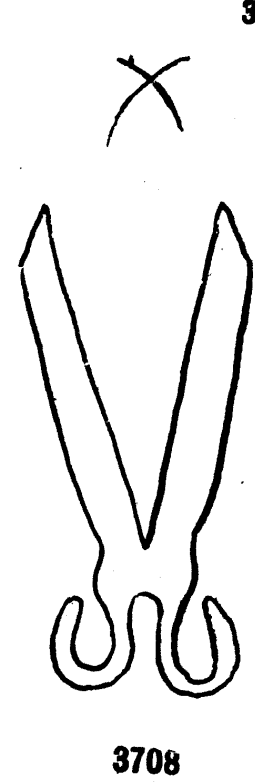
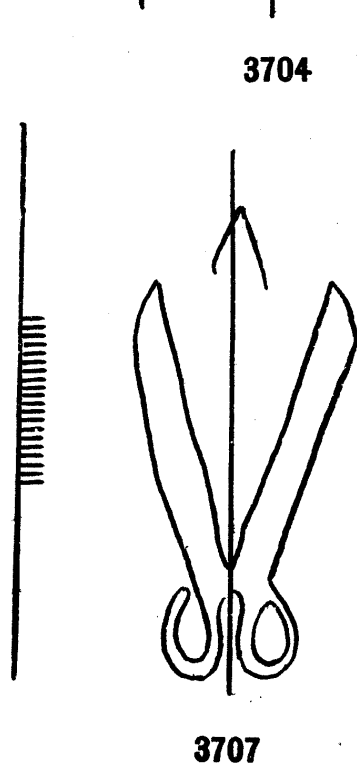
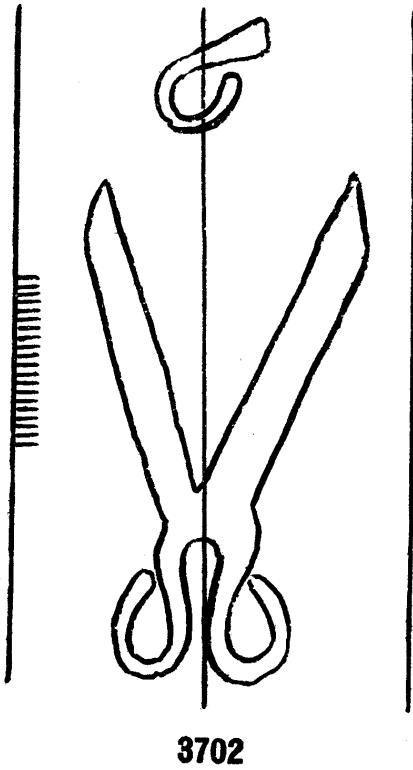
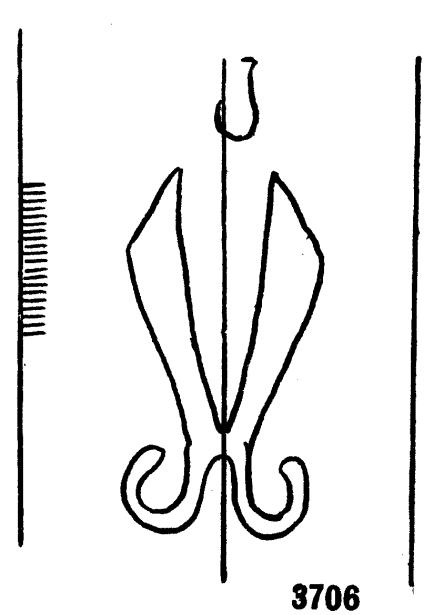
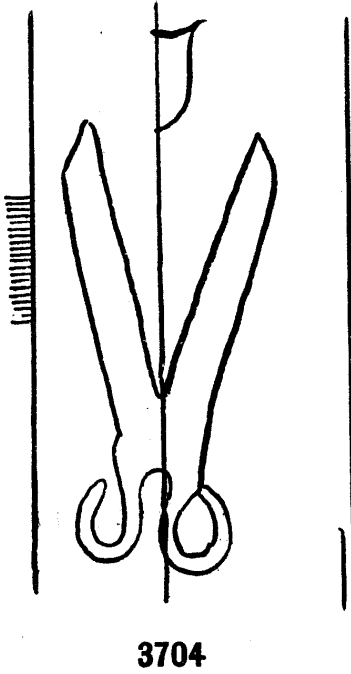
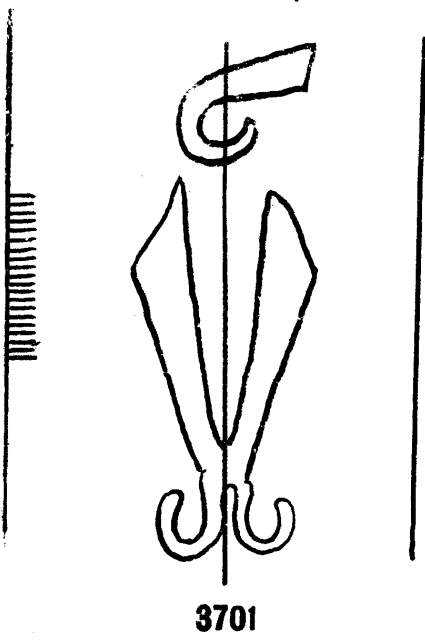
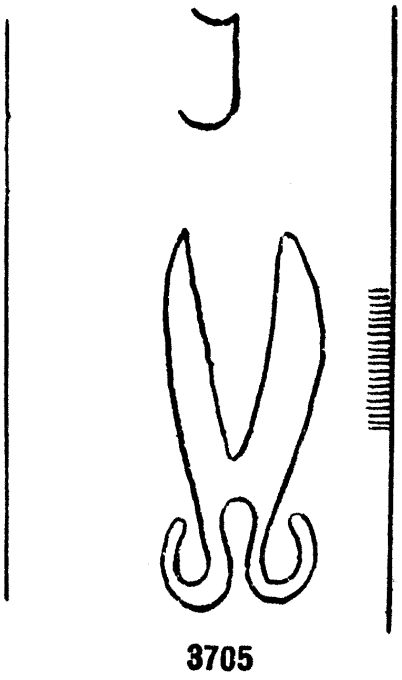
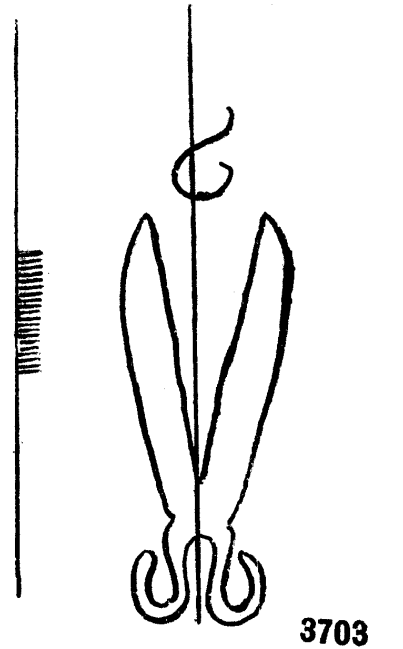
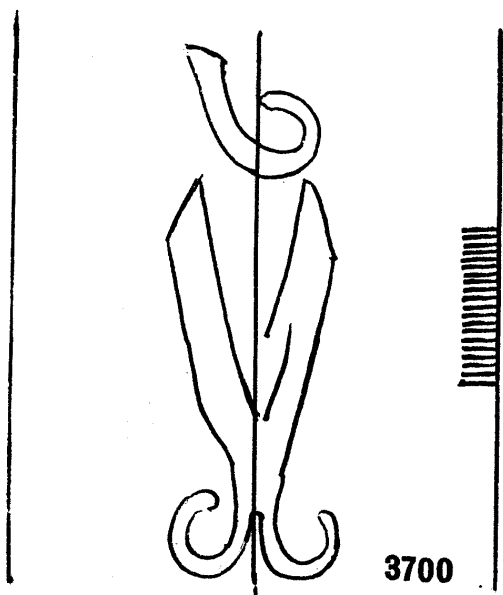

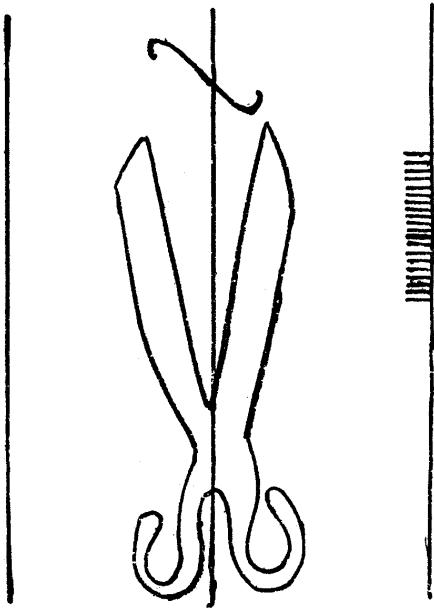

3709

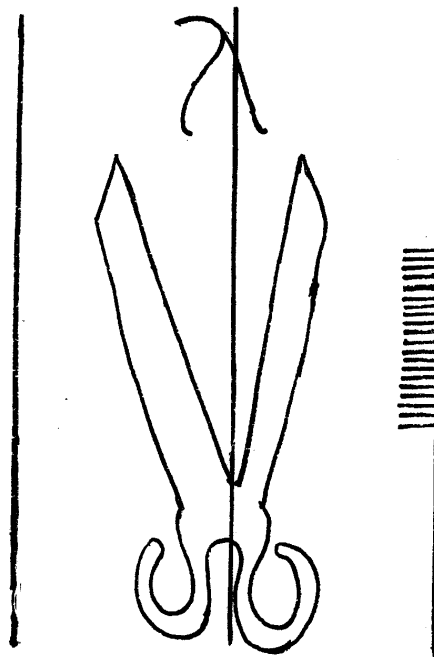

3710

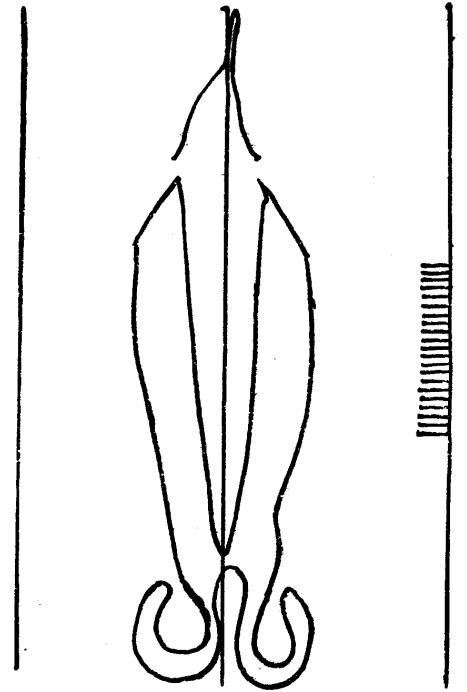

3711

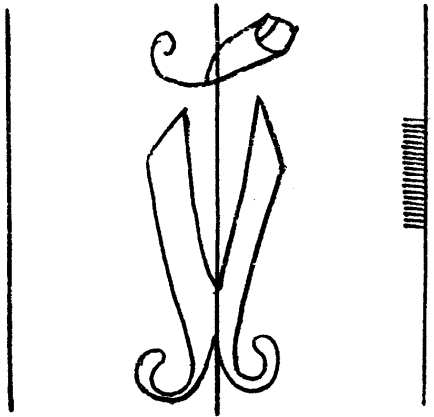

3712

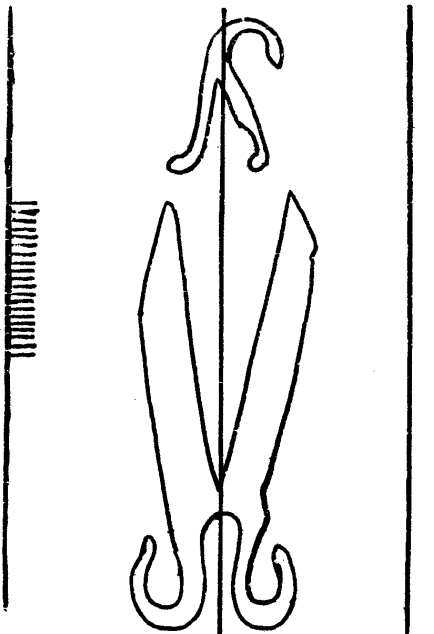

3713

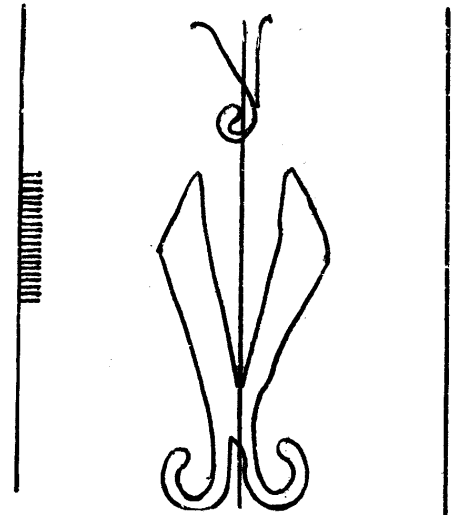

3714

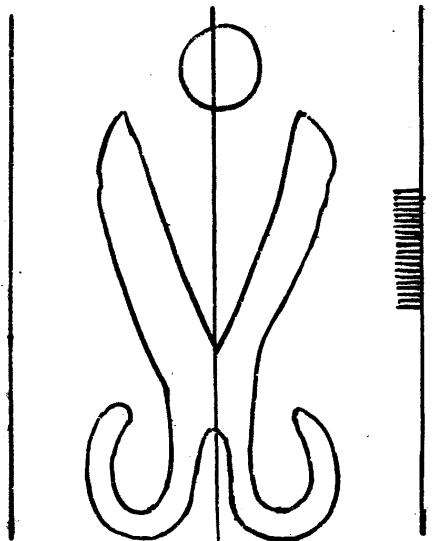

3715

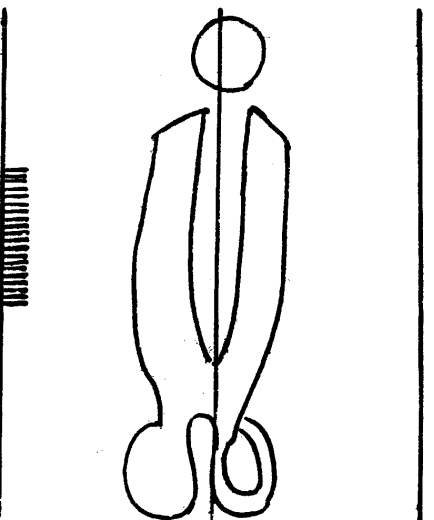

3716

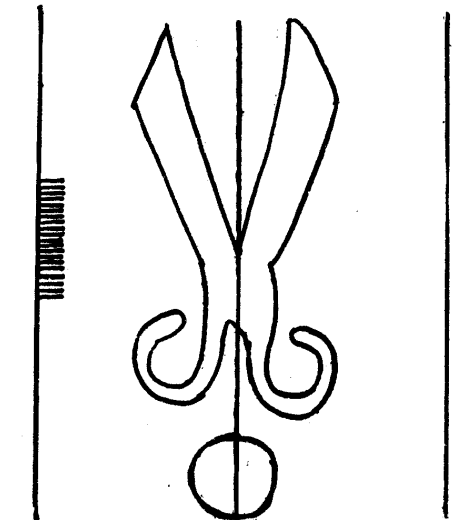

3717

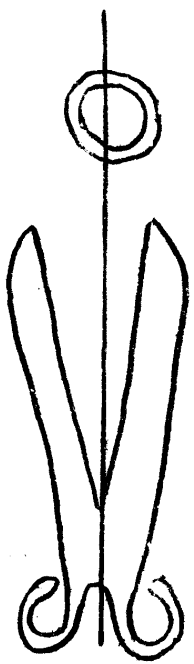

3718

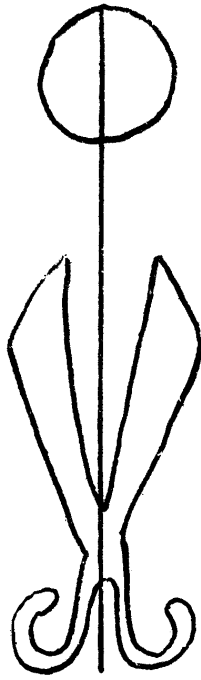

3719

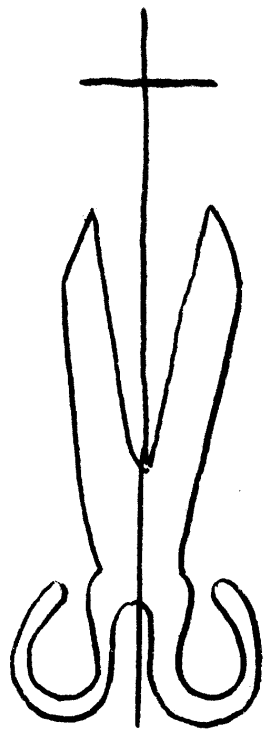

3720

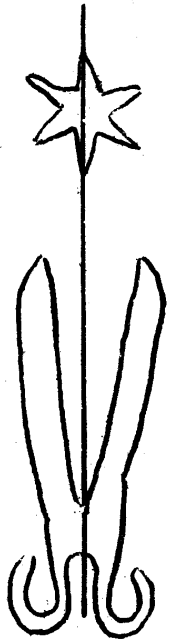

3721



3722

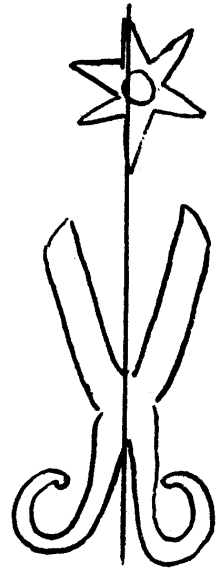

3723



3724

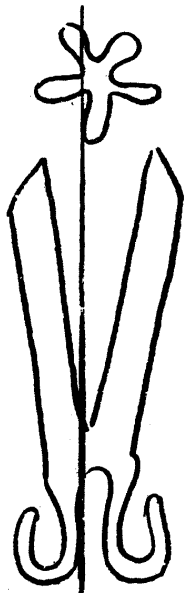

3725



3726

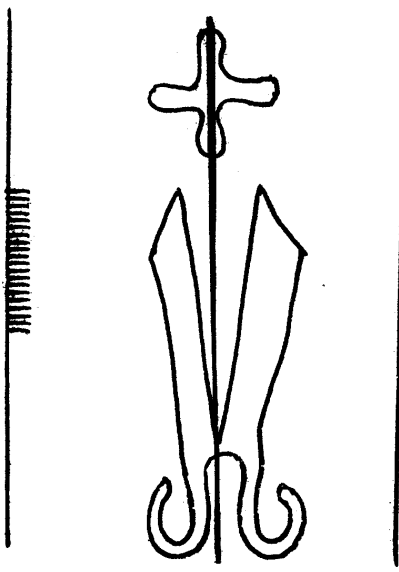

3727

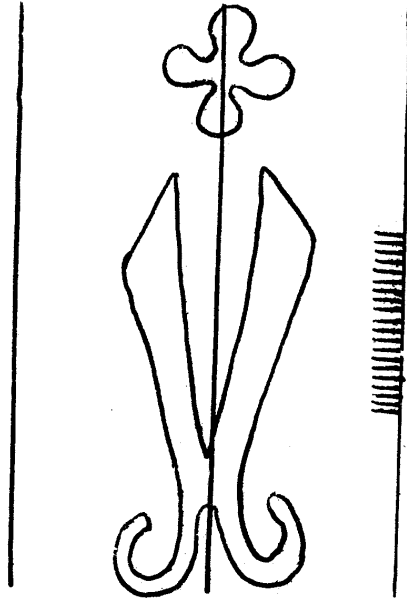

3728

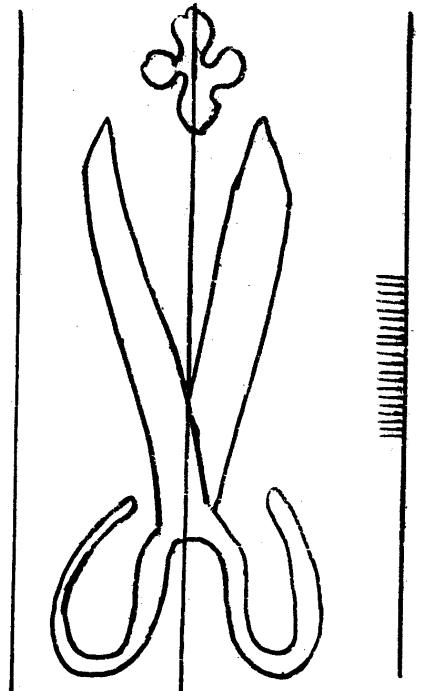

3729

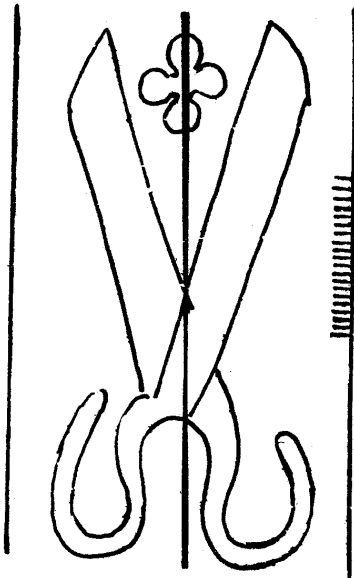

3730

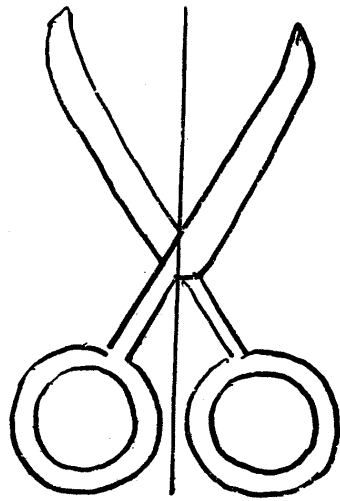

3732

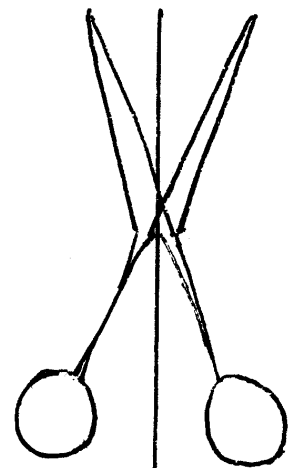

3733

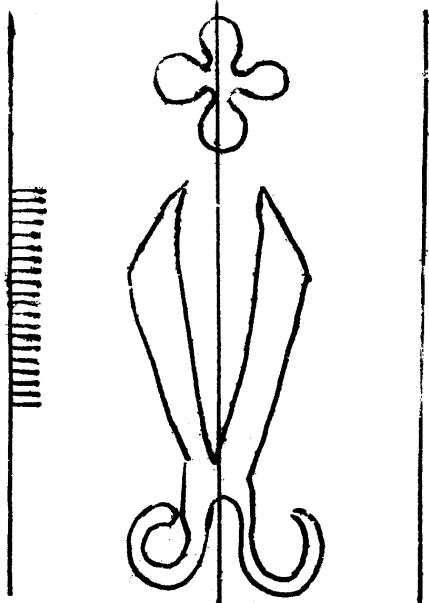

3731

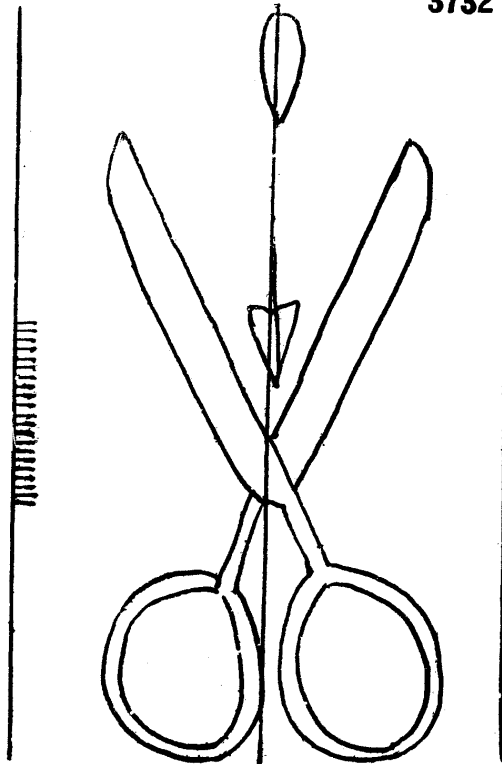

3734

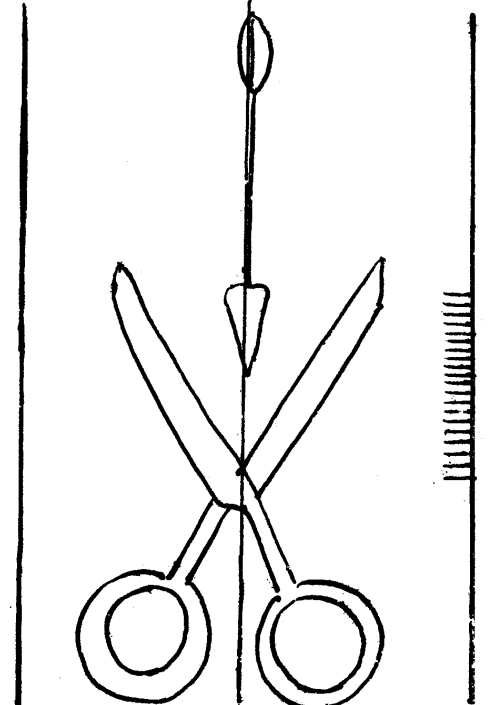

3735

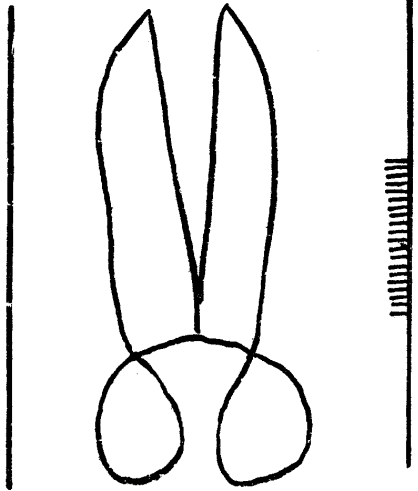

3736

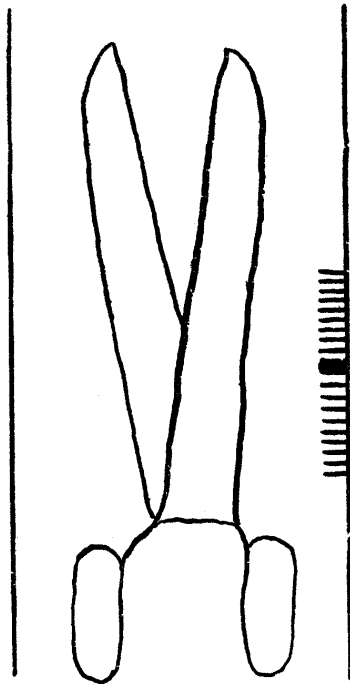

3737

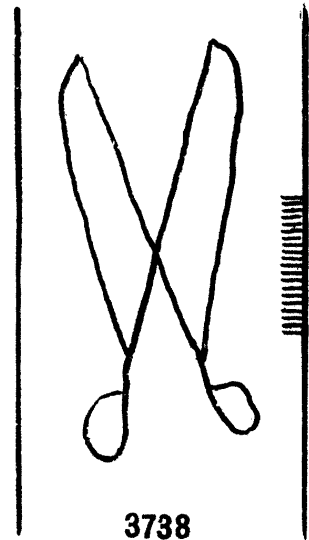

3738

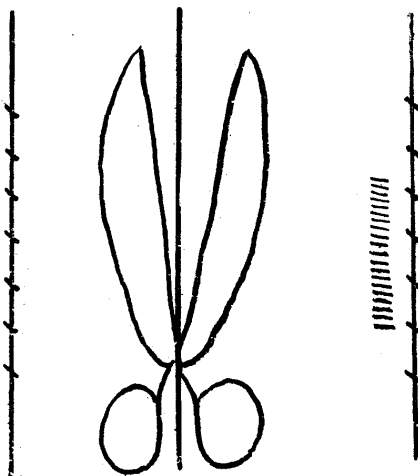

3739

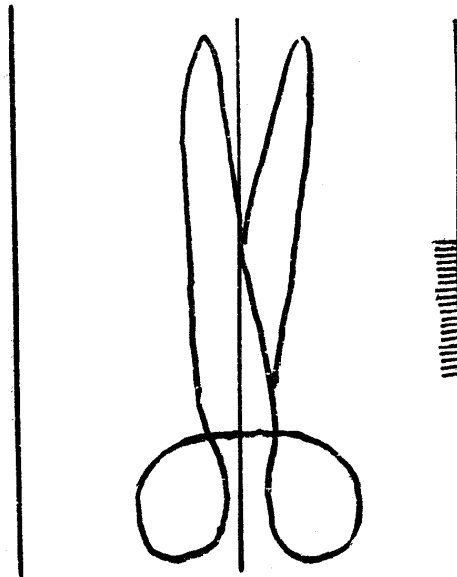

3740

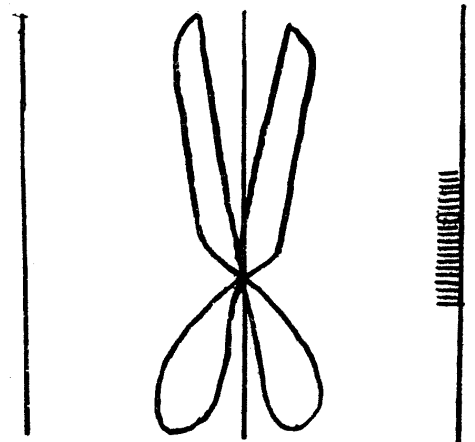

3741

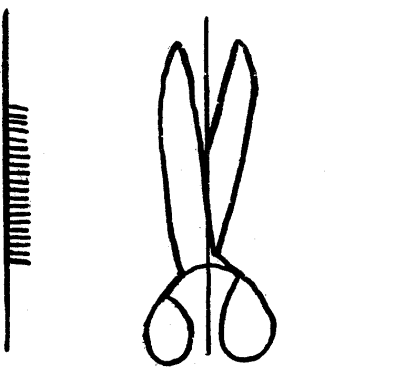

3742

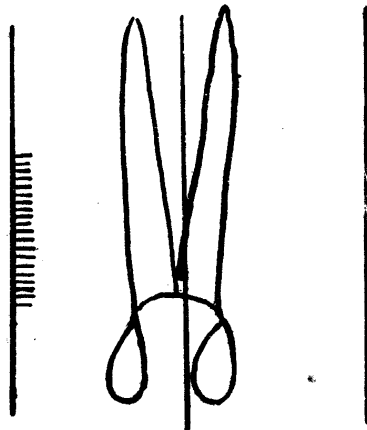

3743

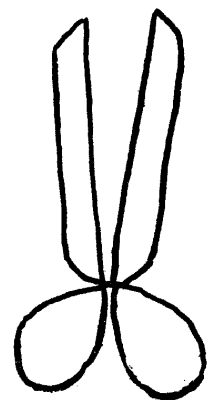

3744

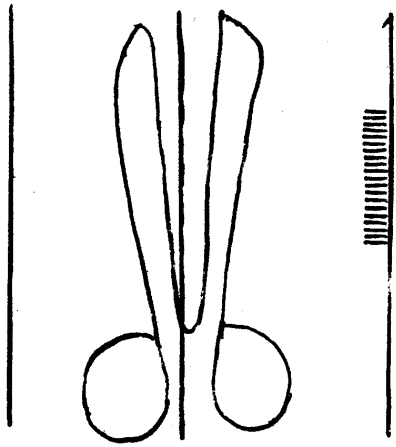

3745

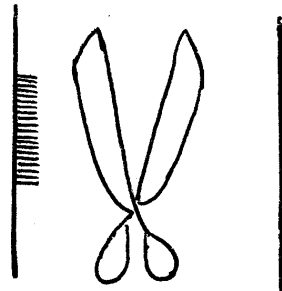

3746

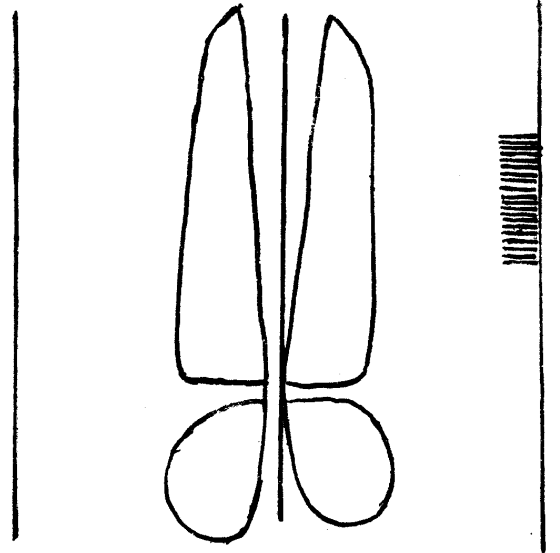

3747

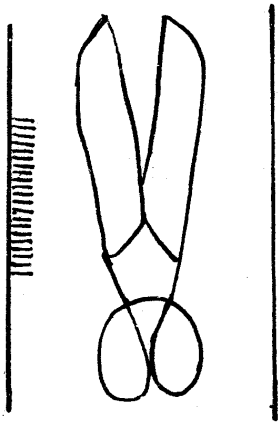

3748

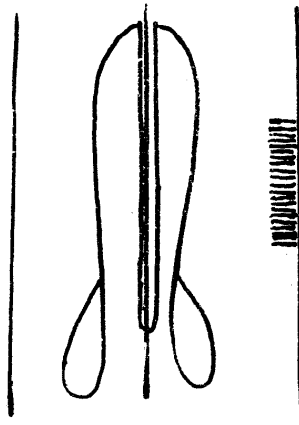

3749

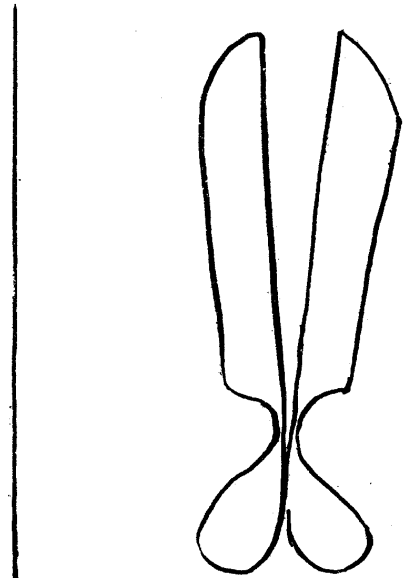

3750

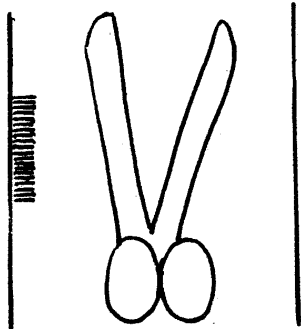

3751

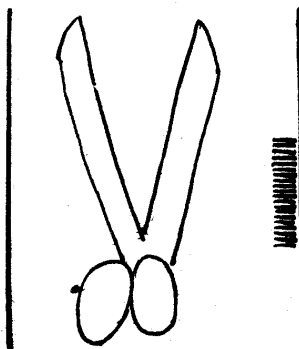

3752

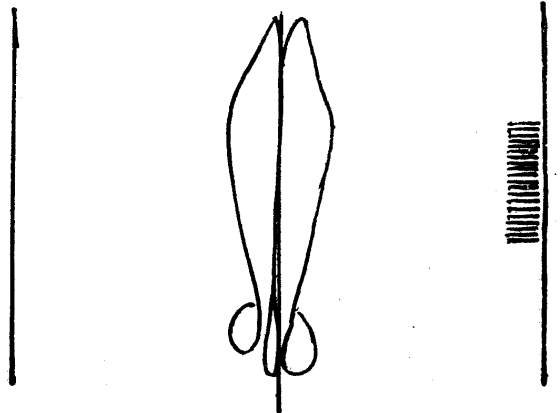

3753



3754

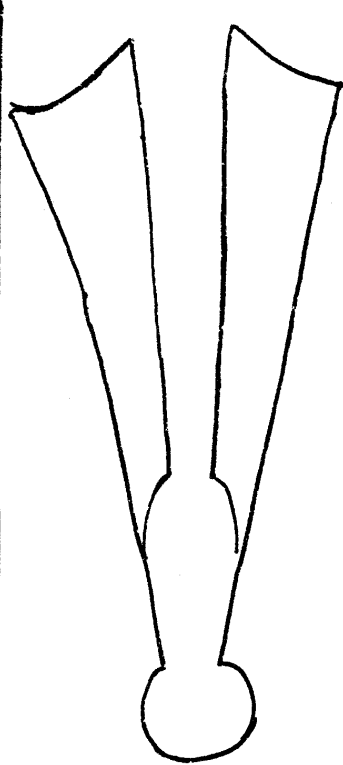

3760

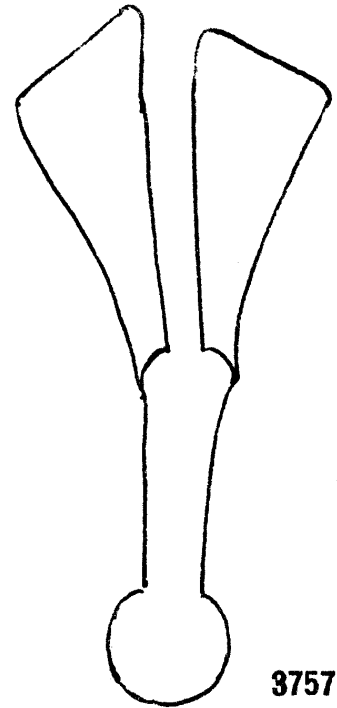

3757



3755

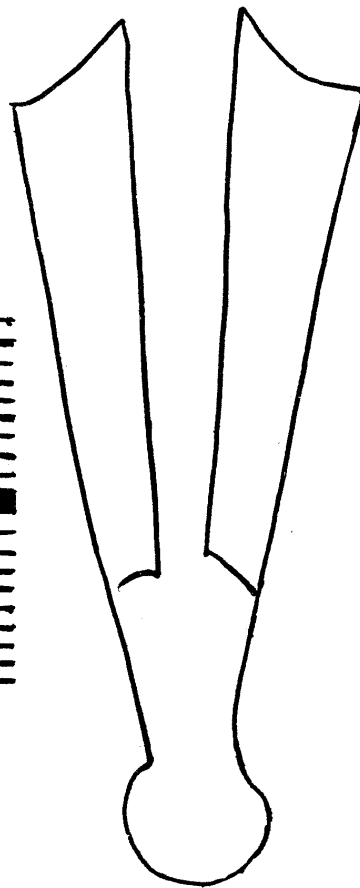

3761

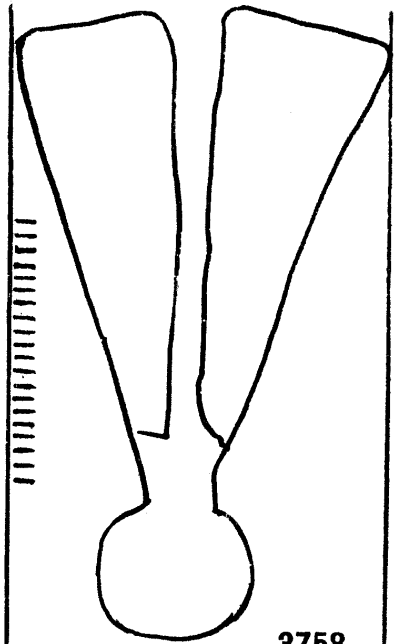

3758

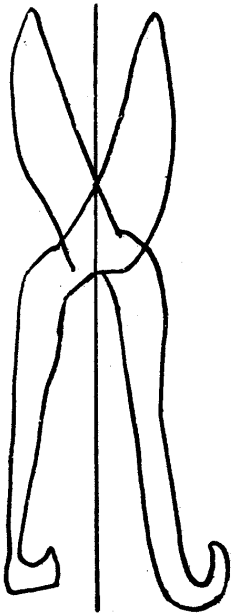

3756

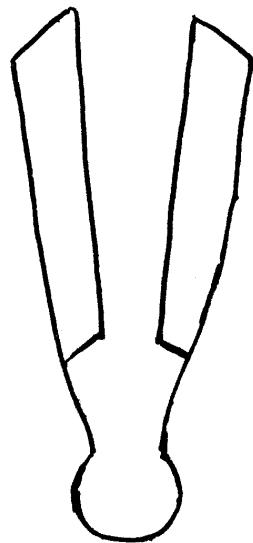

3759

Ciseaux

3762 - 3771

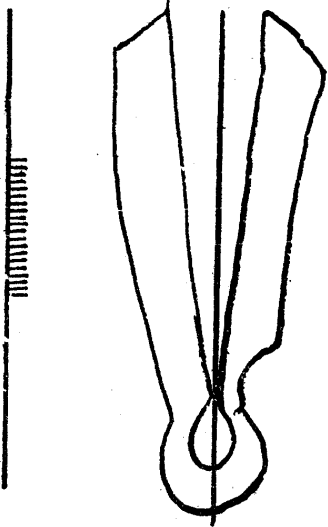

3762

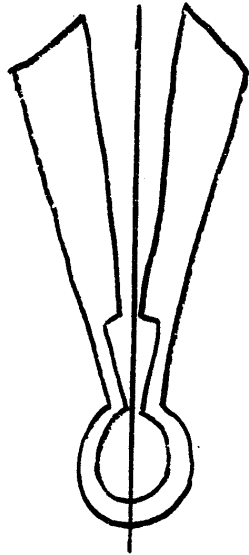

3763

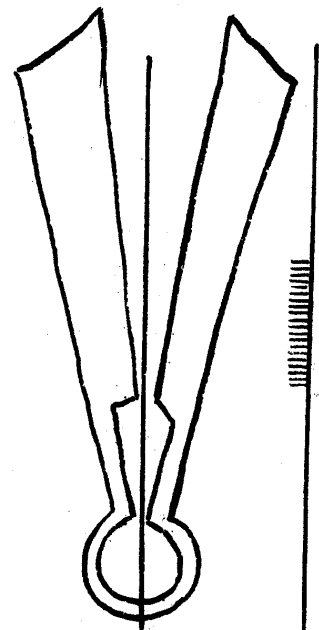

3764

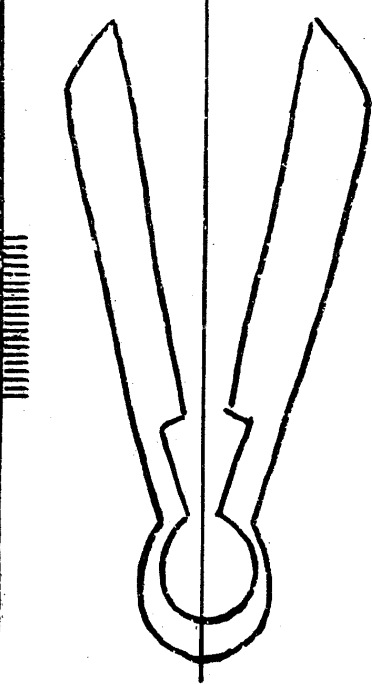

3765

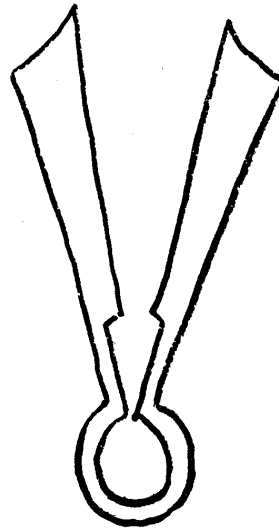

3766

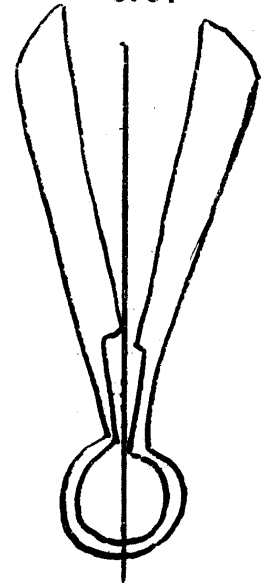

3767

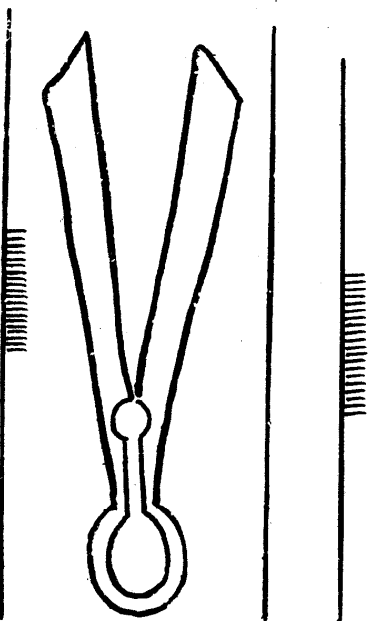

3768



3769

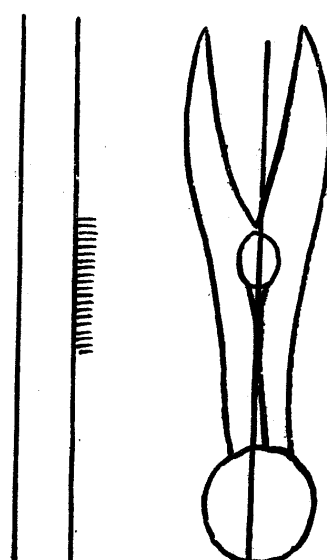

3770

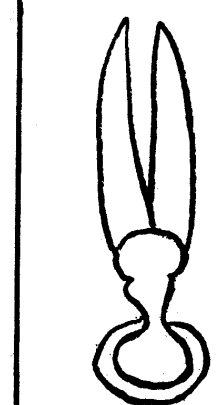

3771

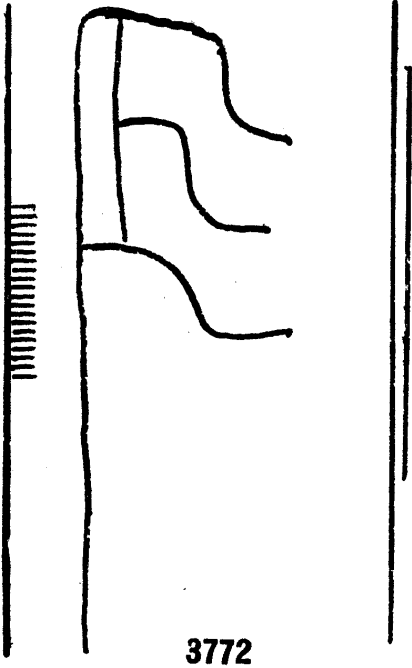

3772

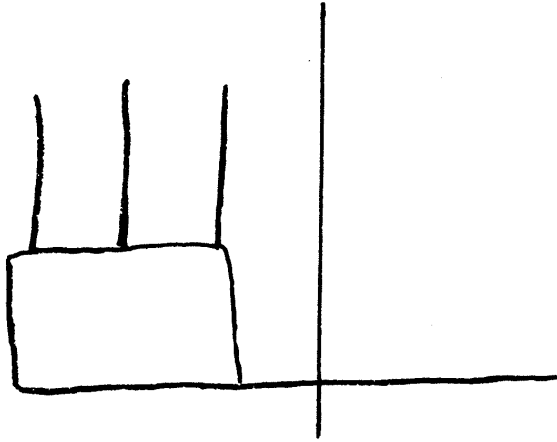

3773

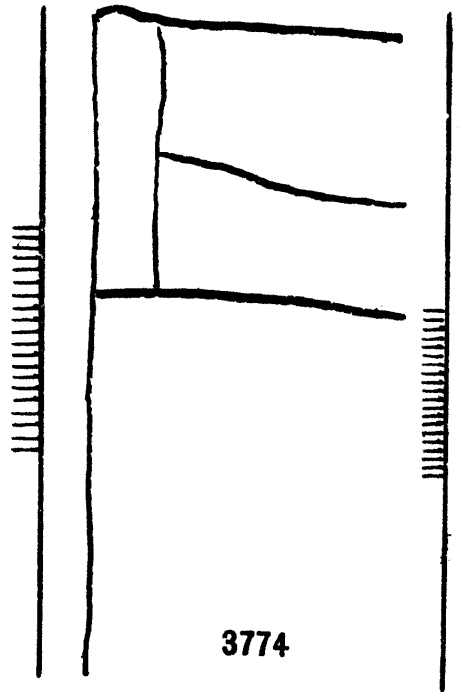

3774

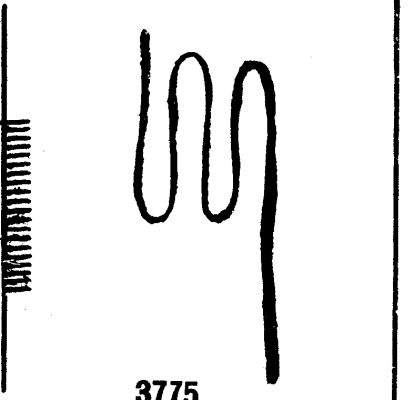

3775



3776

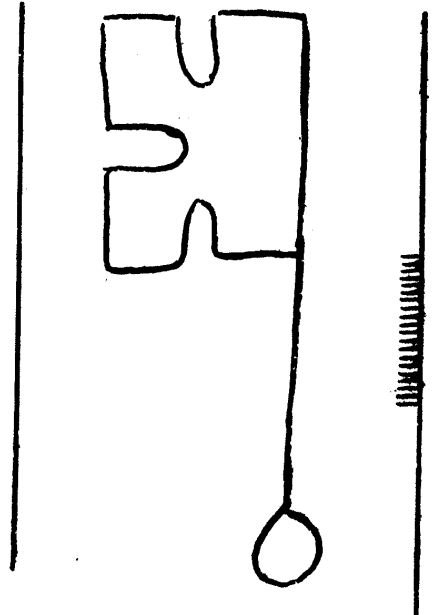

3777

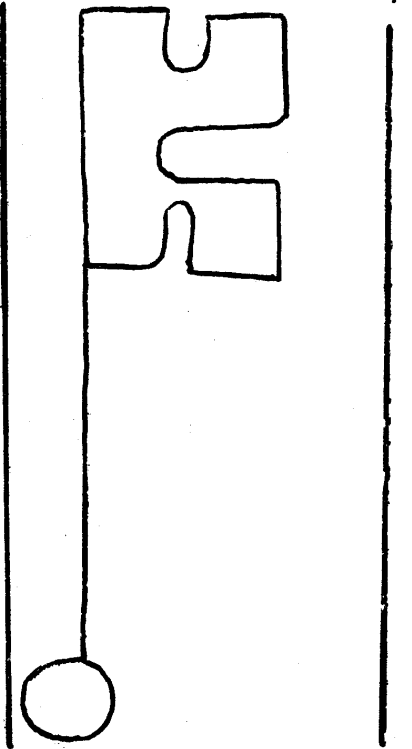

3778

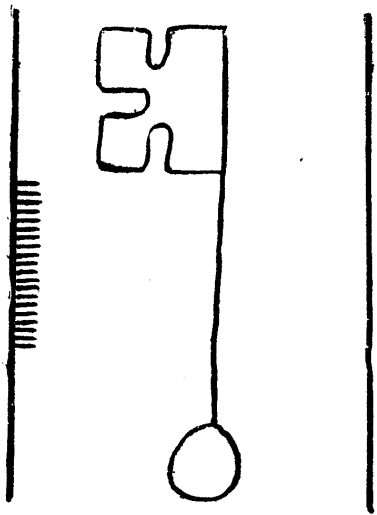

3779

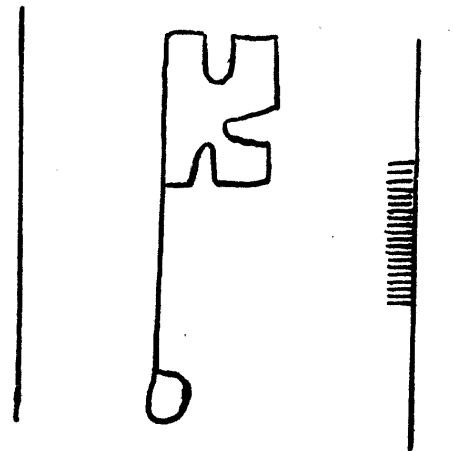

3780

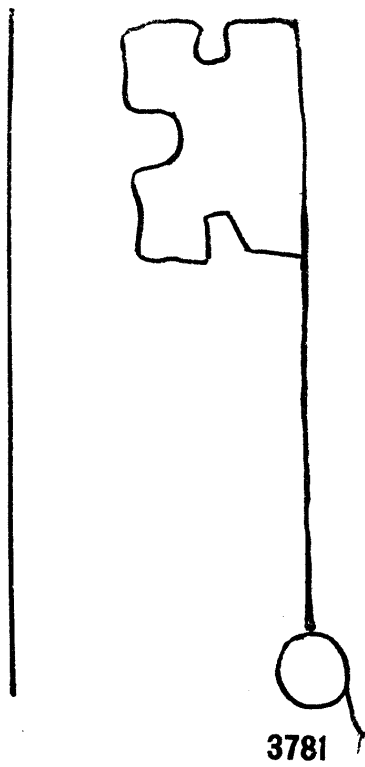

3781

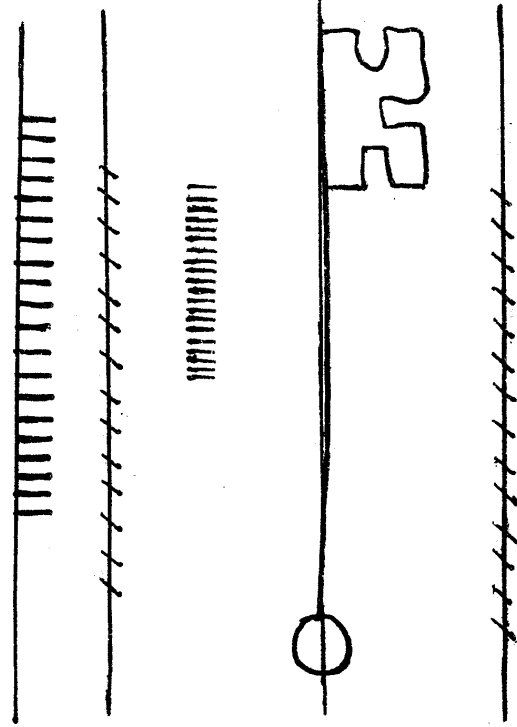

3782

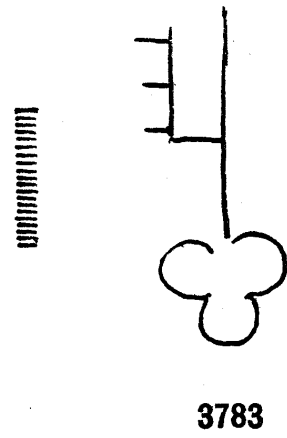

3783

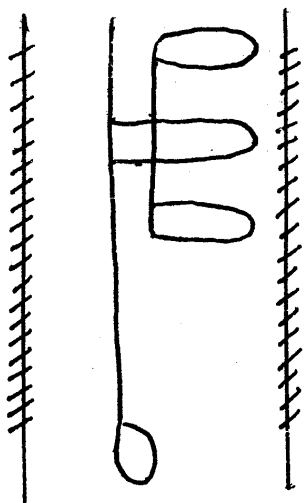

3784

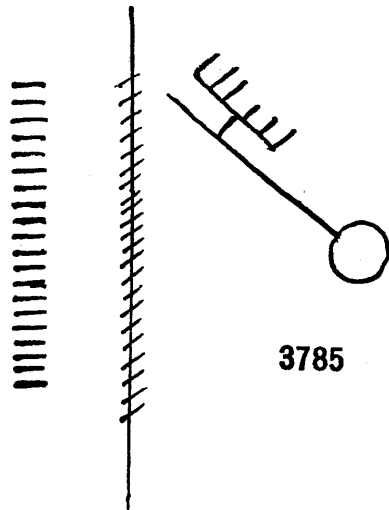

3785

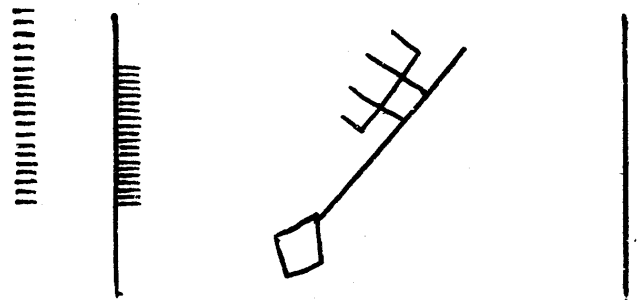

3786

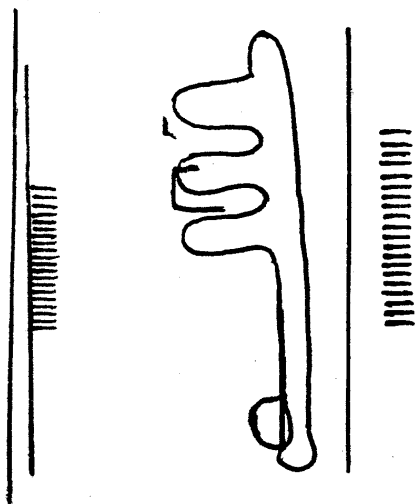

3787

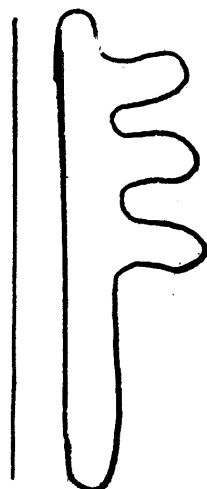

3788

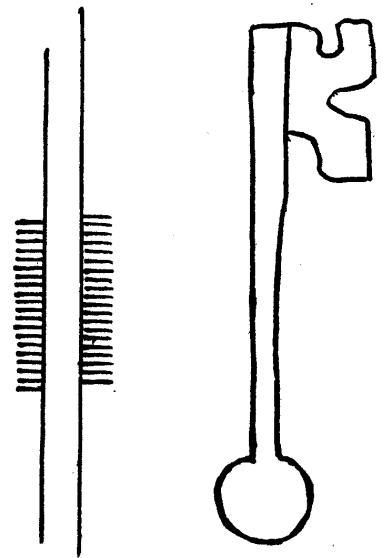

3789



3790

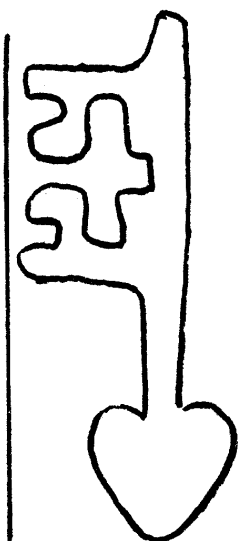

3791

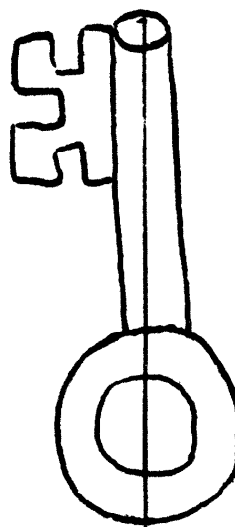

3792

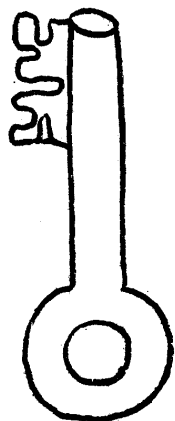

3793

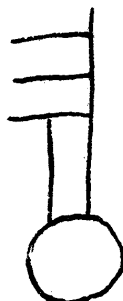

3794

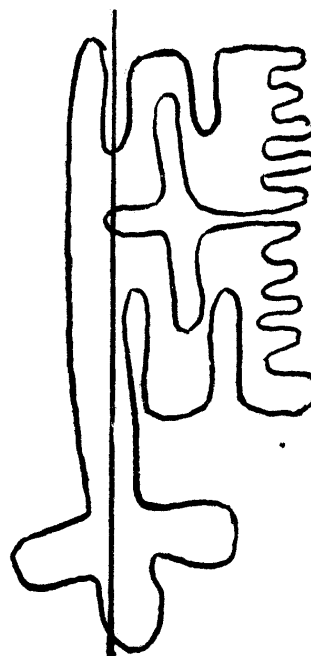

3795

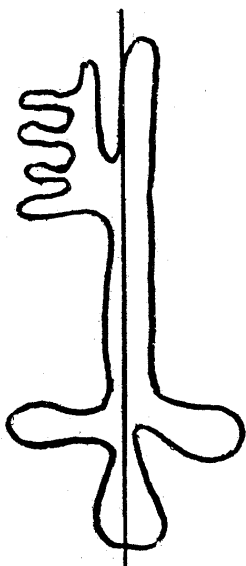

3796

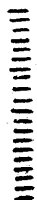

3797



3798



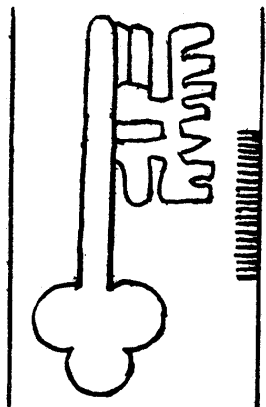

3799

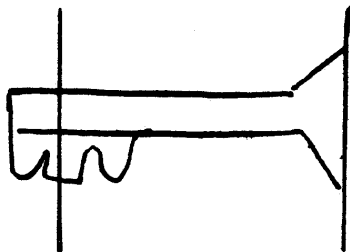
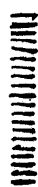

3802

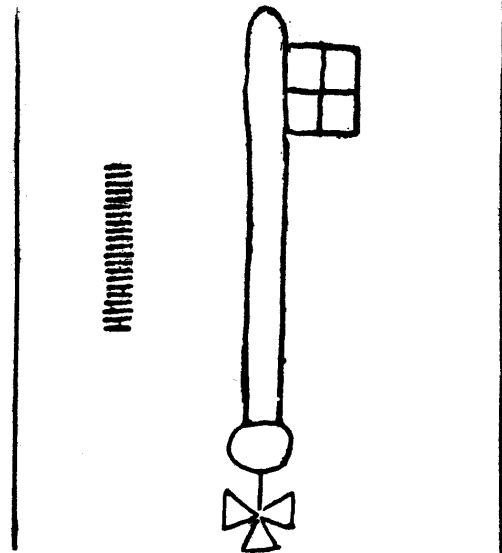
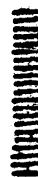

3805

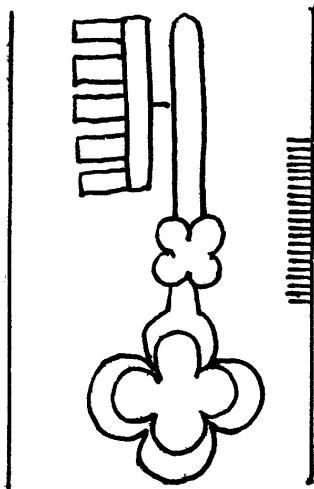

3800

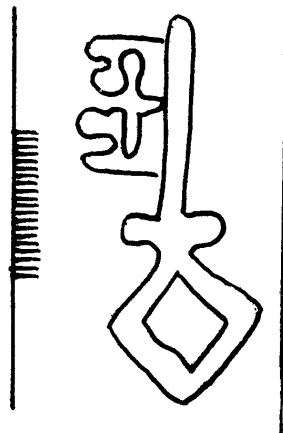

3803

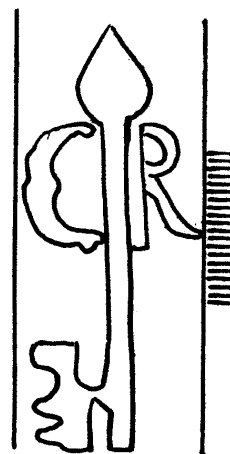

3806

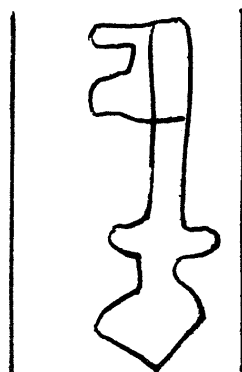

3801



3804

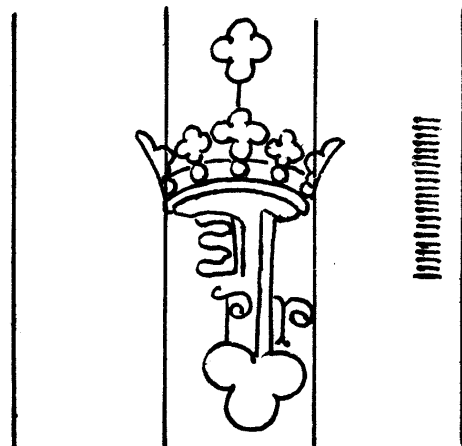

3807

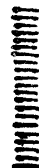

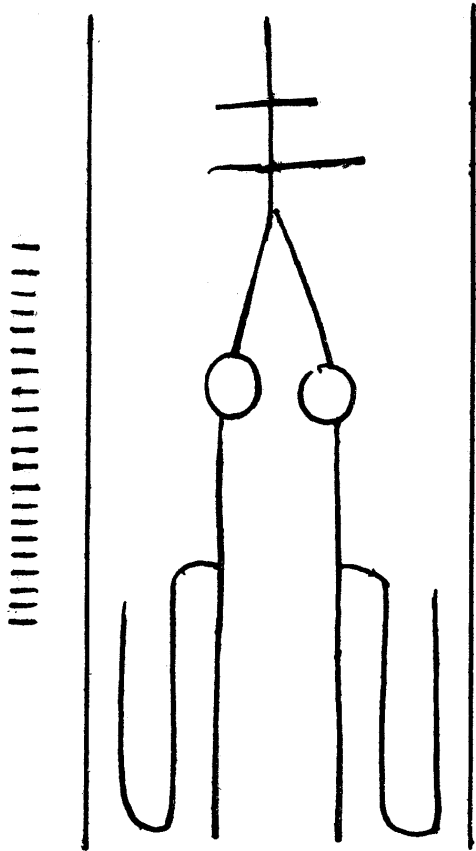

3808

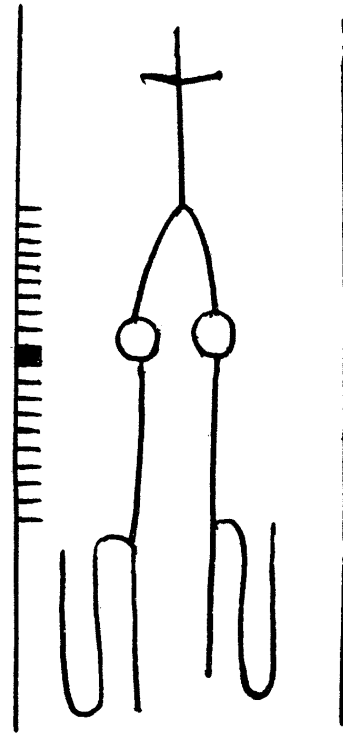

3809

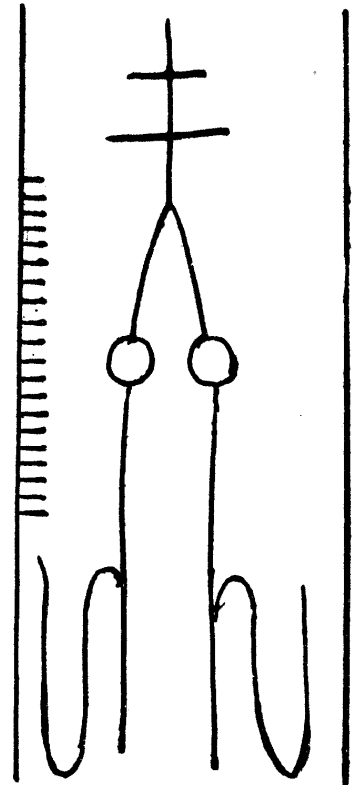

3810

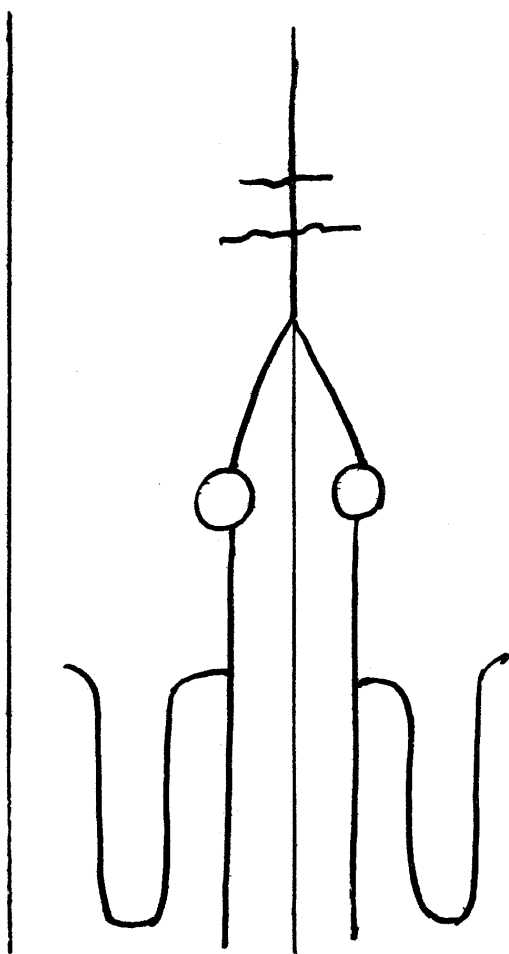

3811

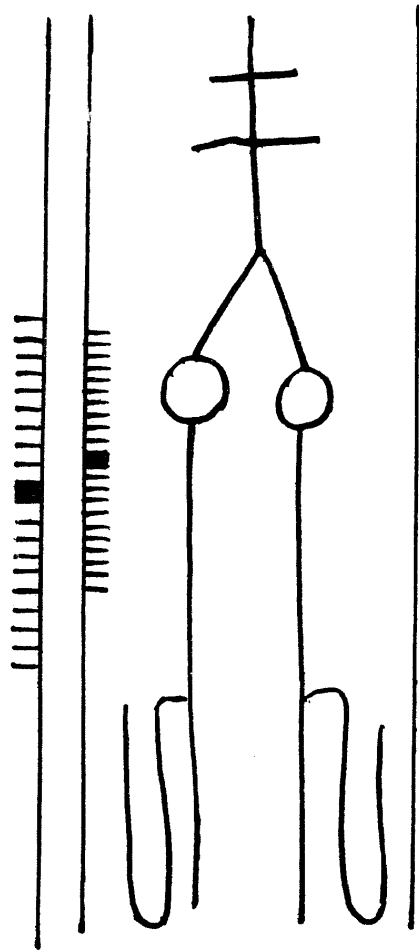

3812

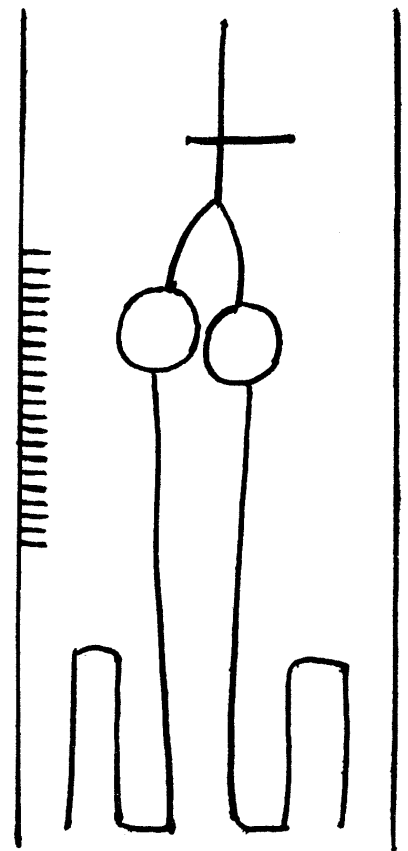

3813

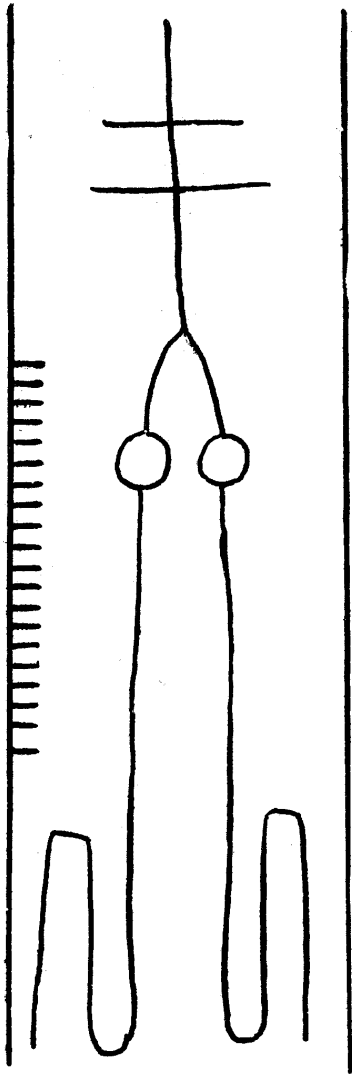

3814

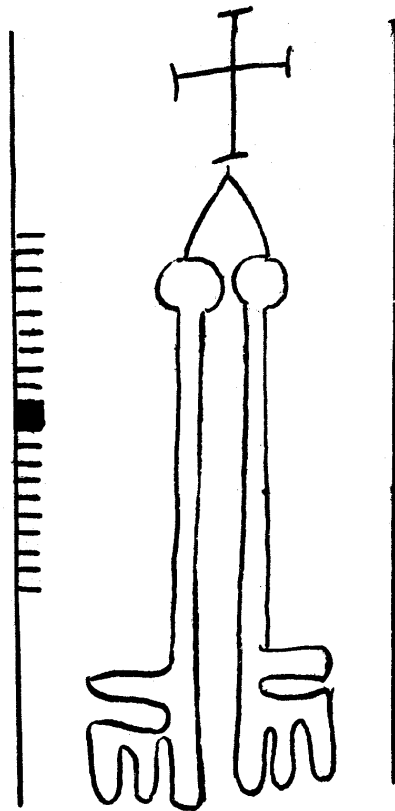

3816

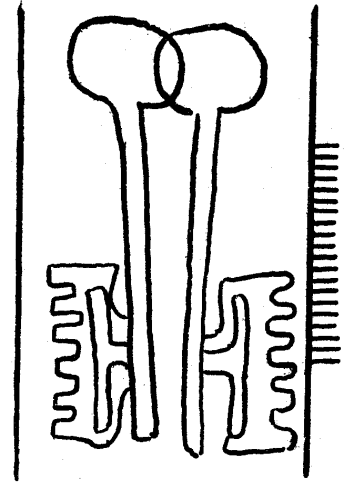

3819

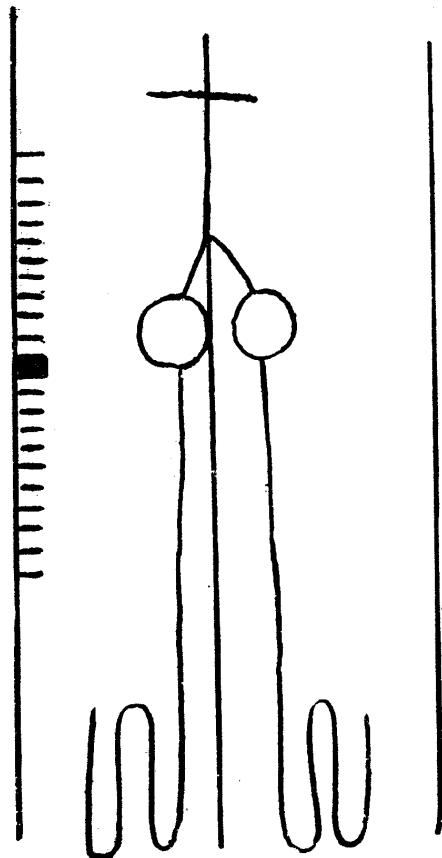

3815

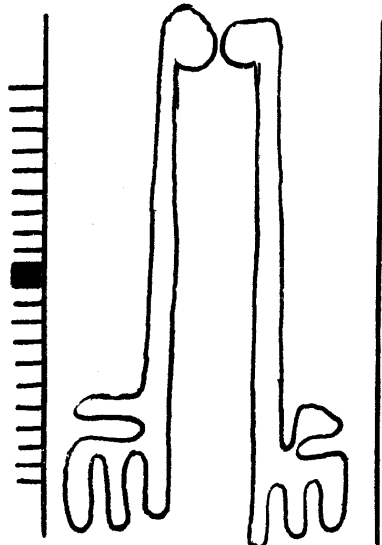

3817

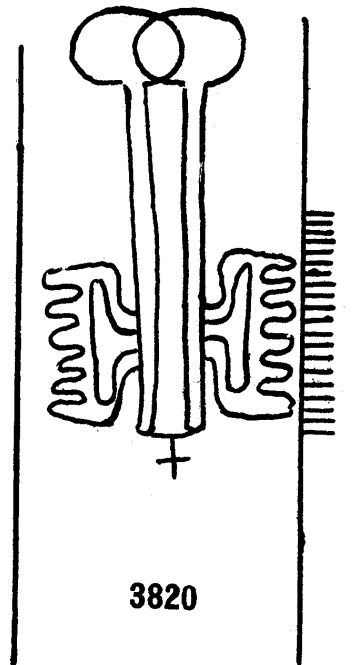

3820

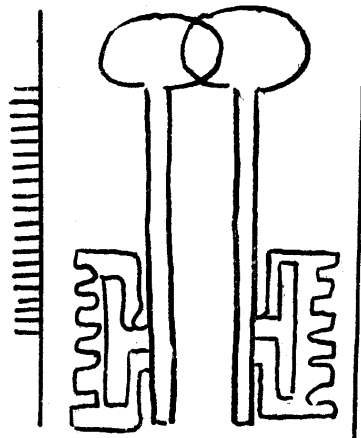

3818

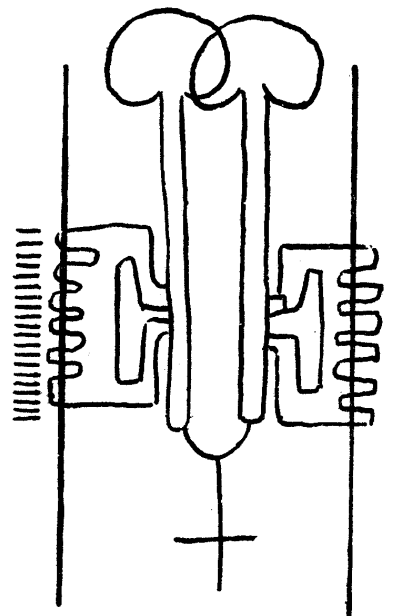

3821

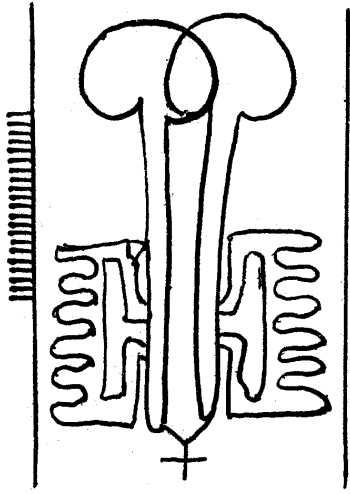

3822

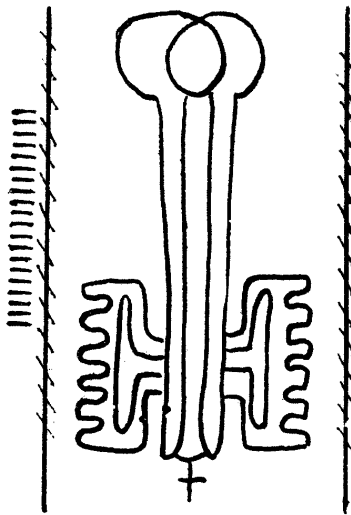

3823

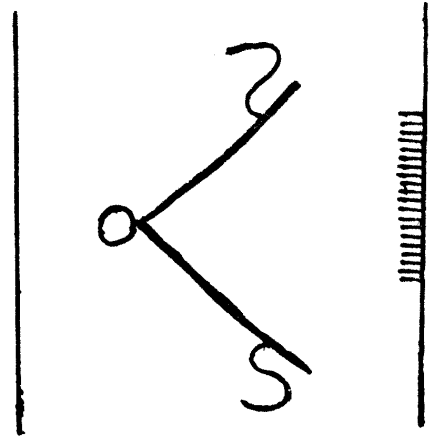

3824

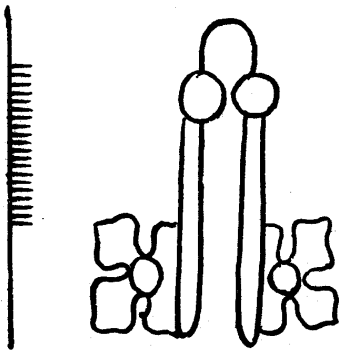

3825

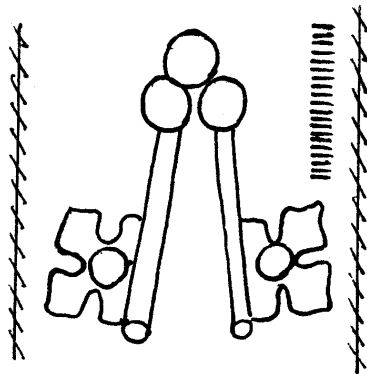

3826

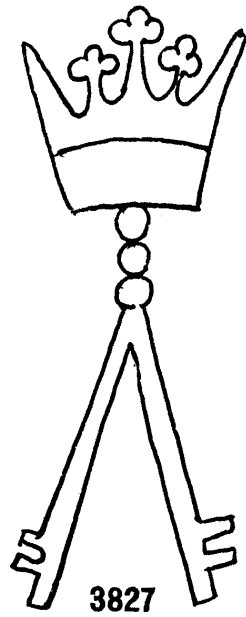

3827

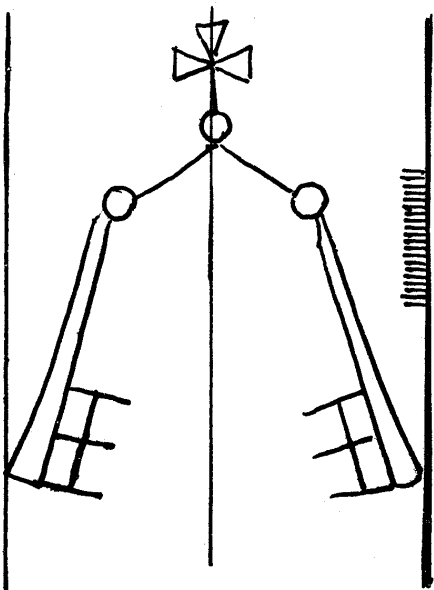

3828

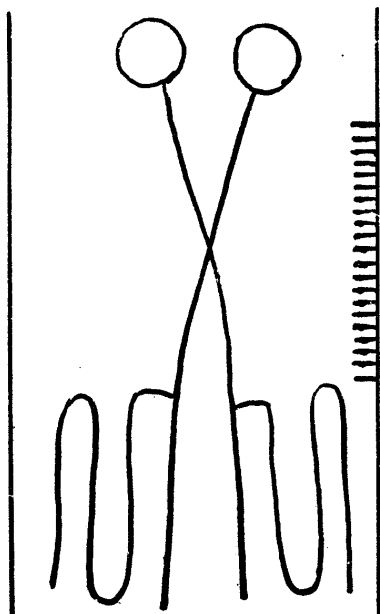

3829

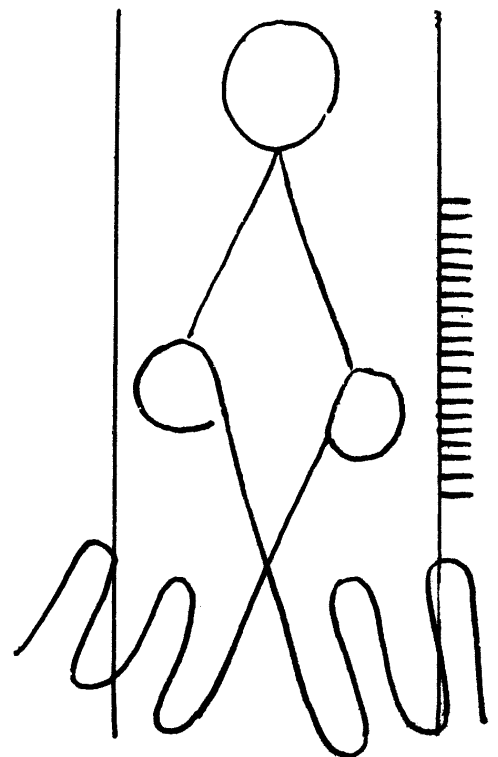

3830

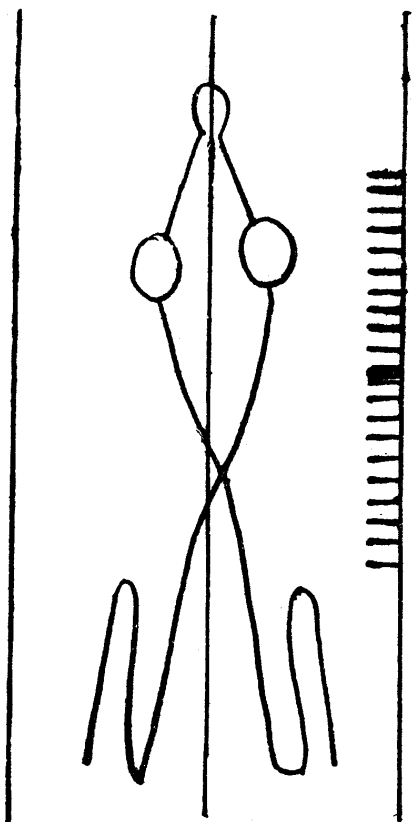

3831

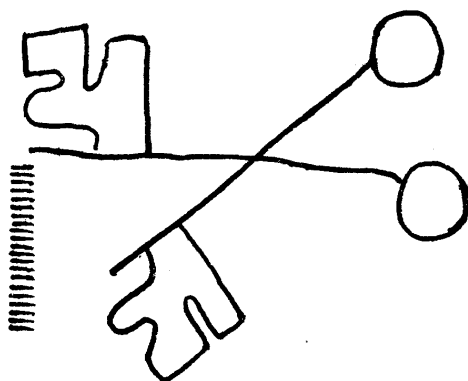

3833

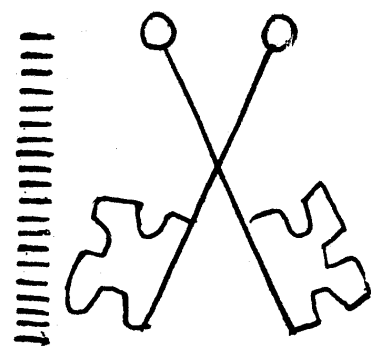

3836

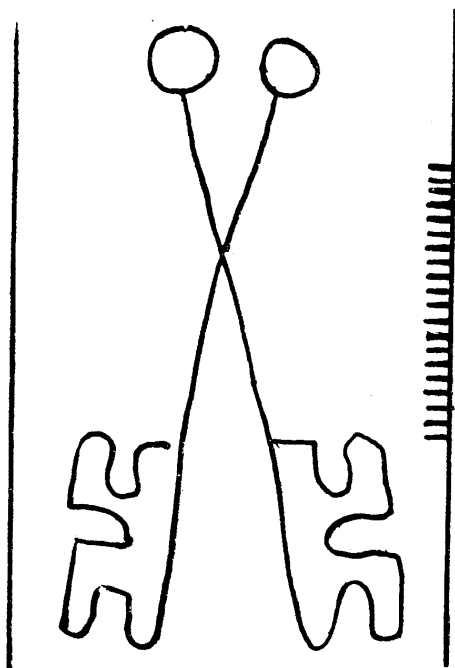

3834

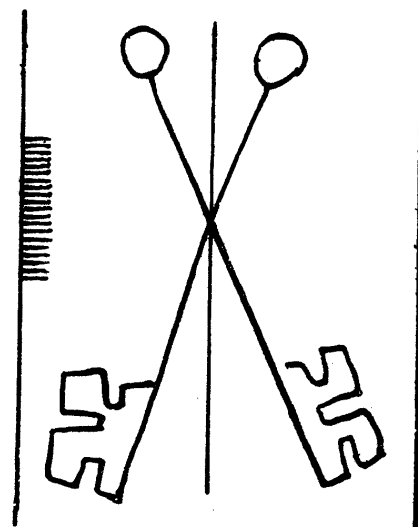

3837

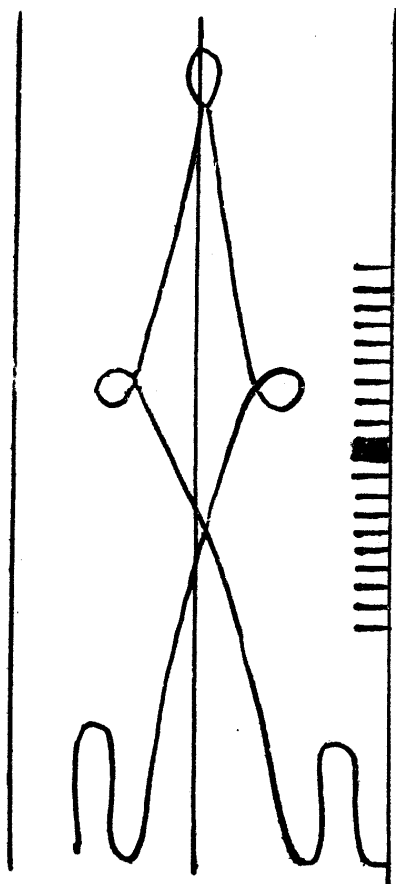

3832

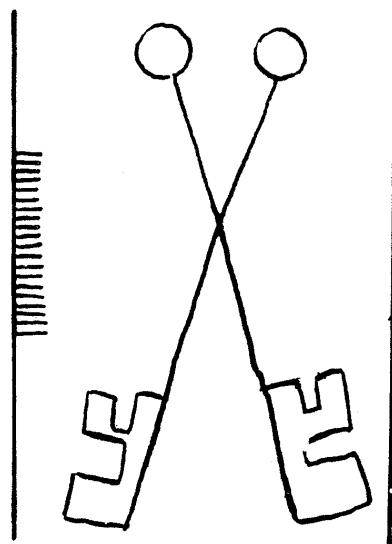

3835

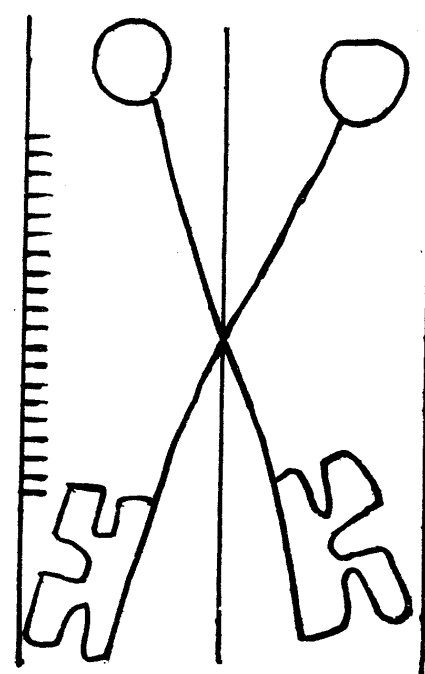

3838

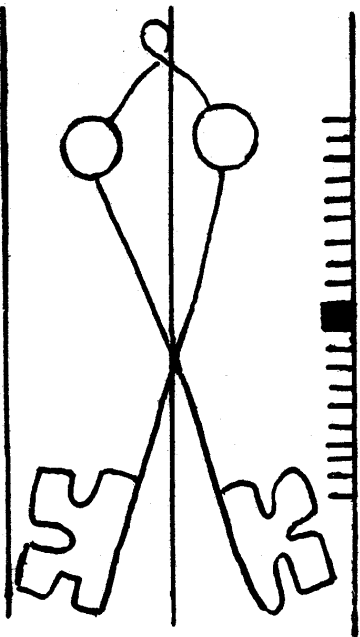

3839

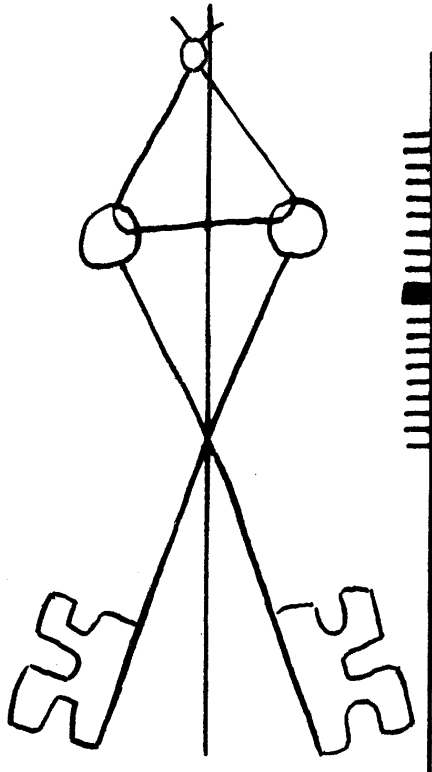

3840

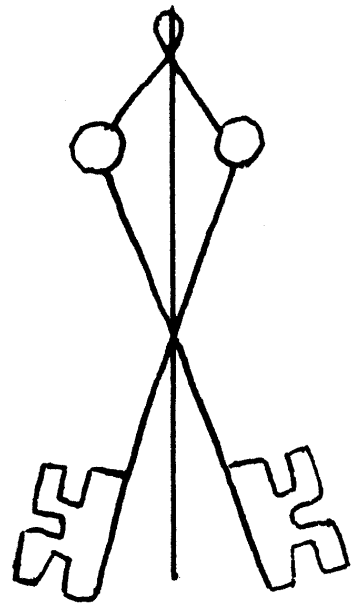

3841

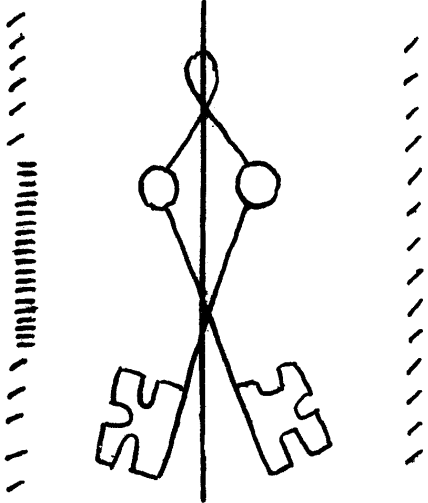

3842

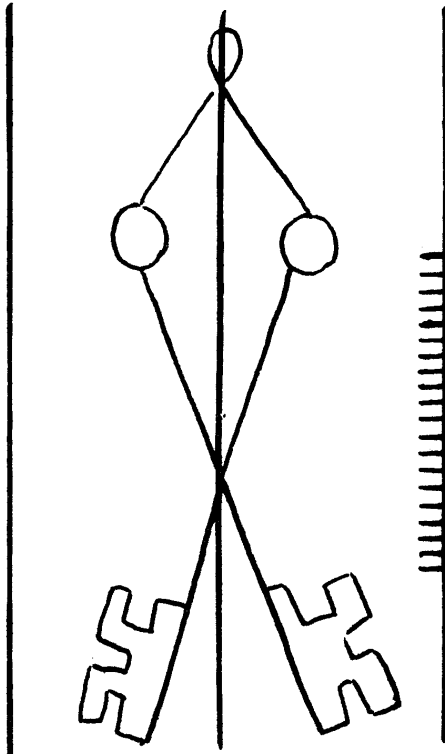

3843

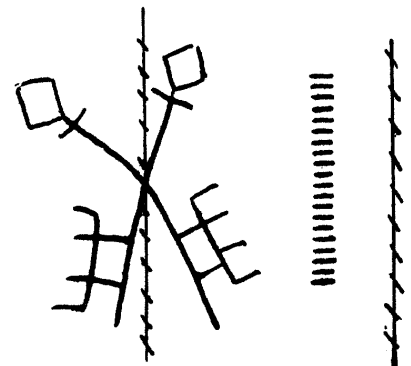

3844

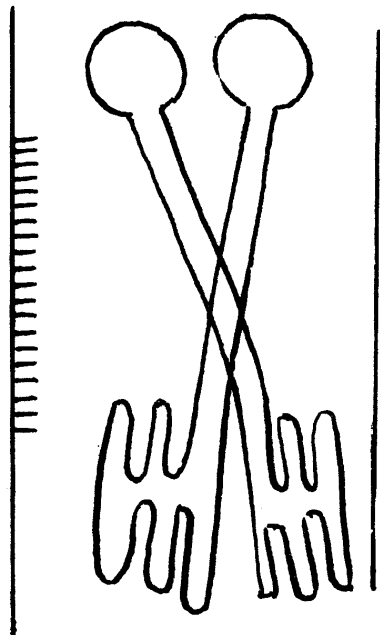

3845

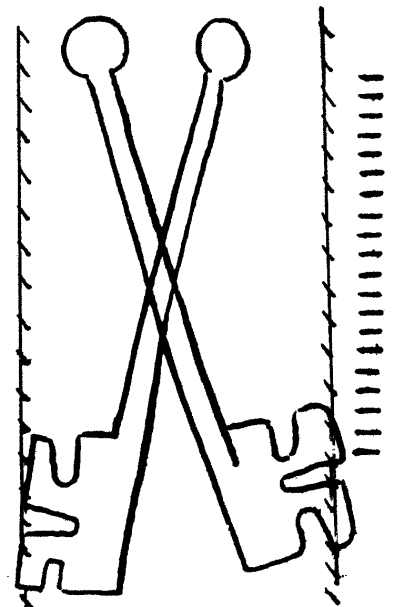

3846

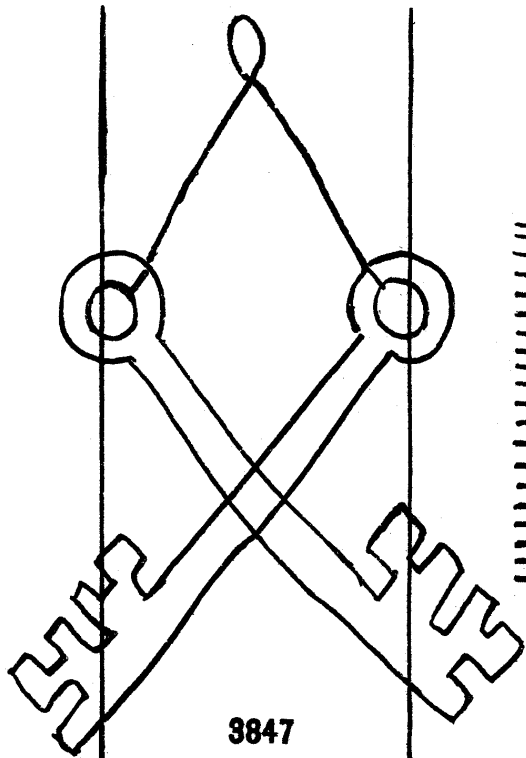

3847

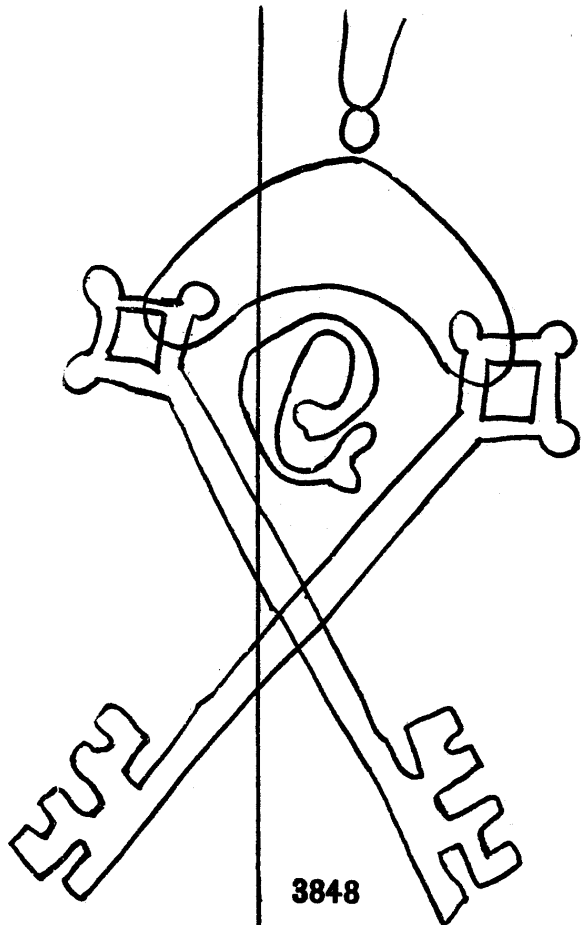

3848

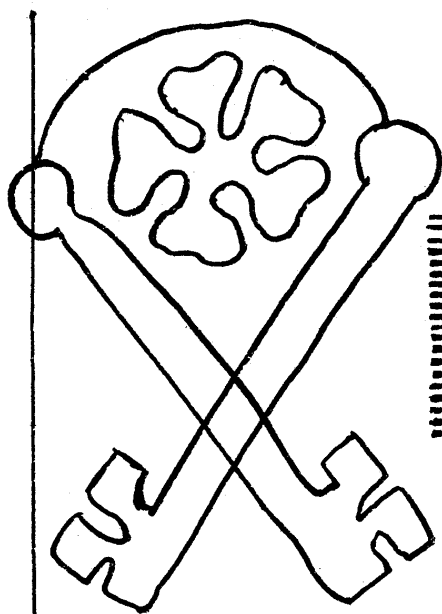

3849

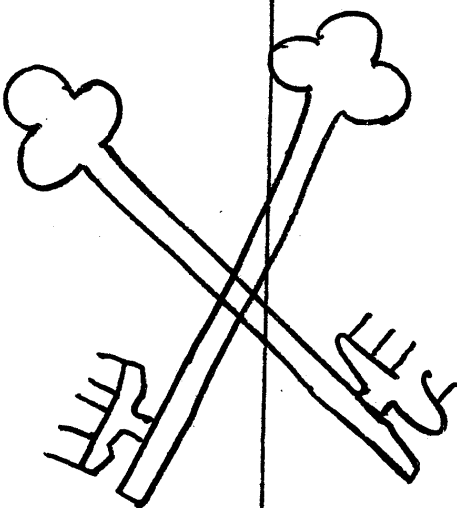

3850

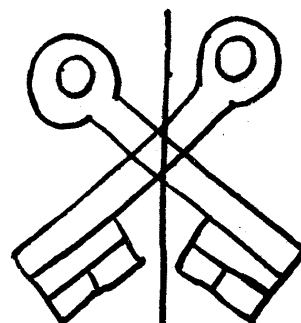

3851

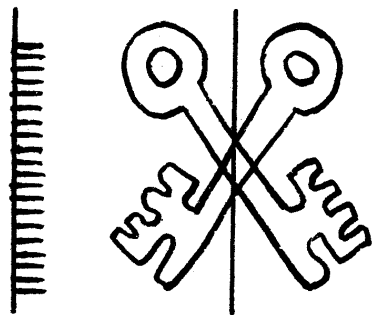

3852

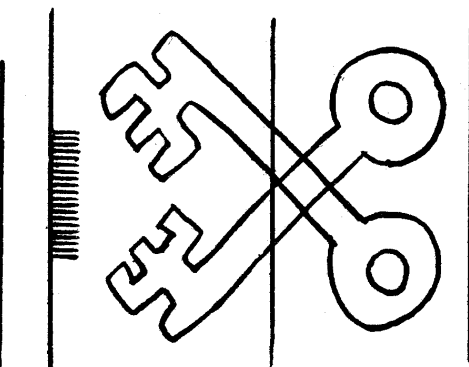

3853

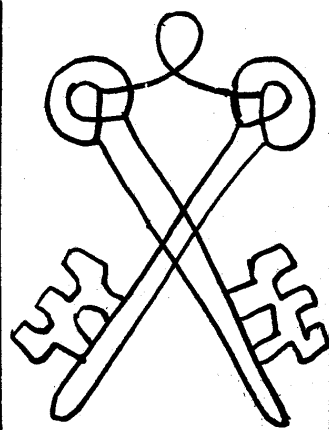

3854

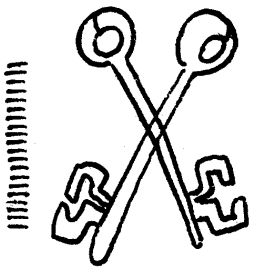

3855

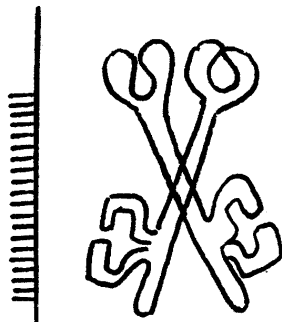

3859

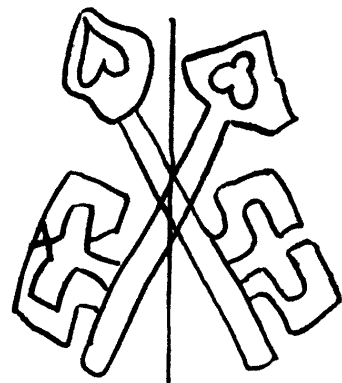

3863

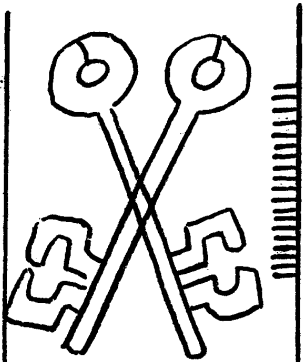

3856

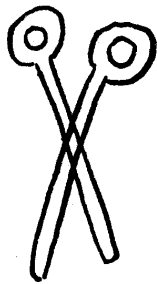

3860

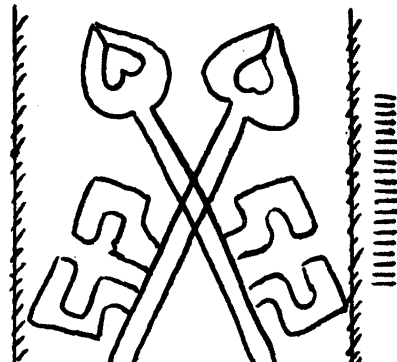

3864

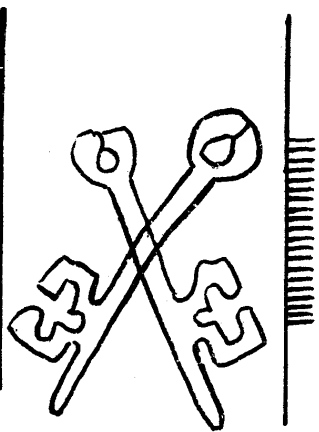

3857

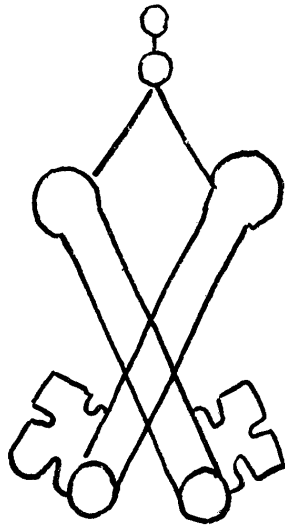

3861

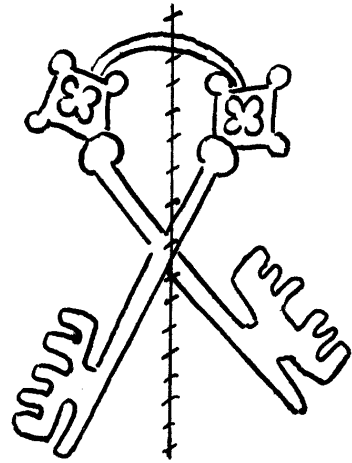

3865

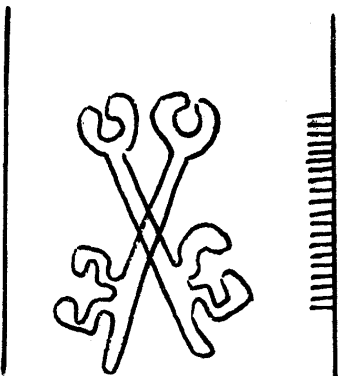

3858

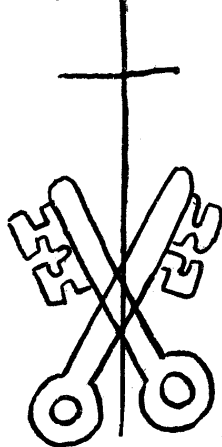

3862

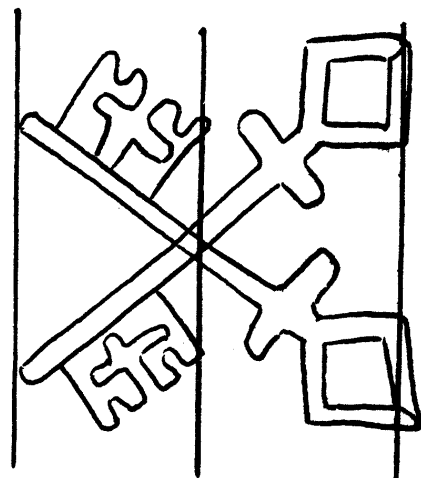

3866

Deux clefs

3867 - 3878

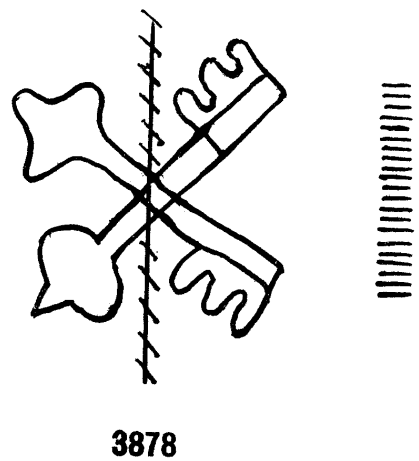
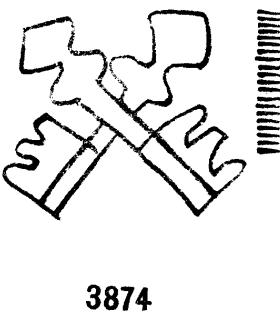
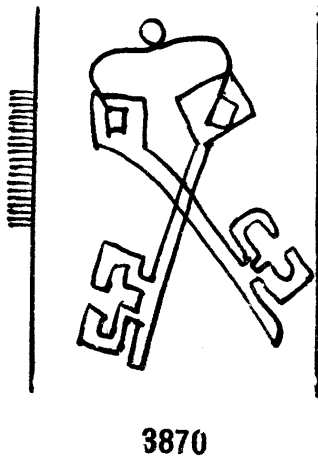
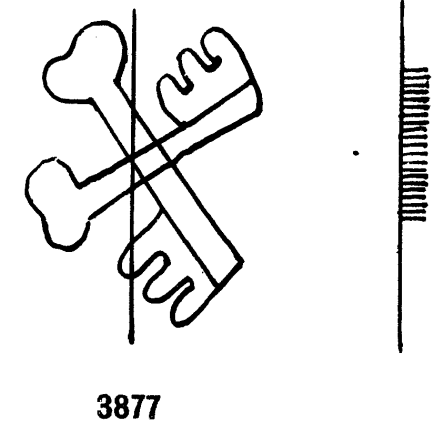
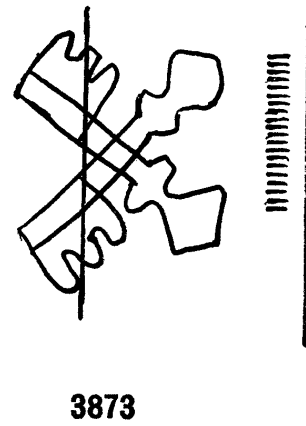
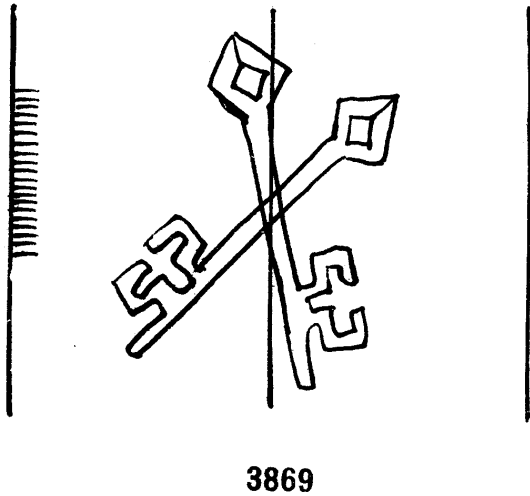
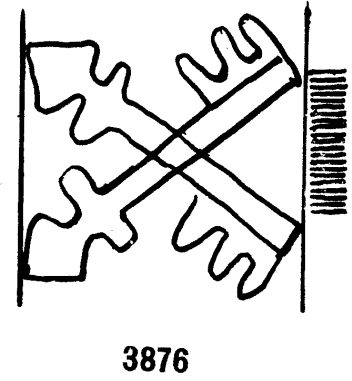
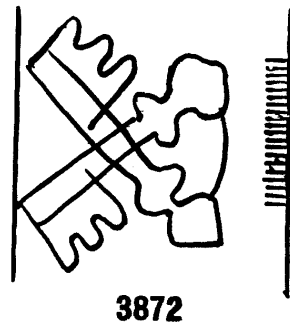
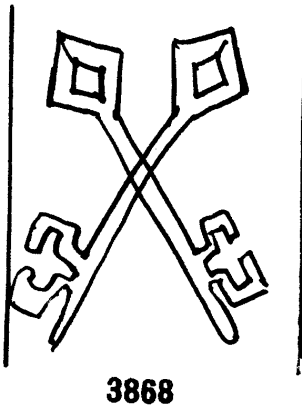
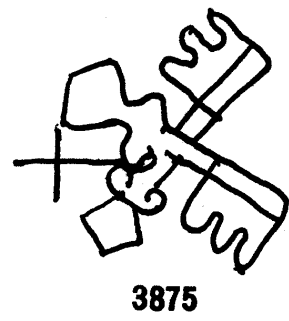
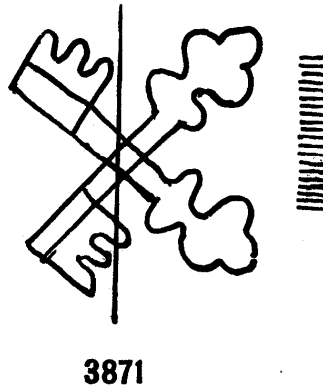
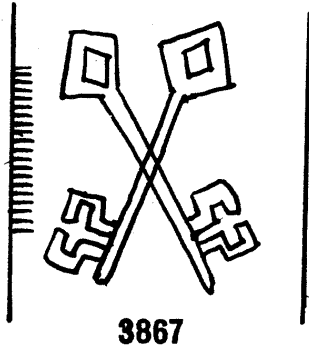

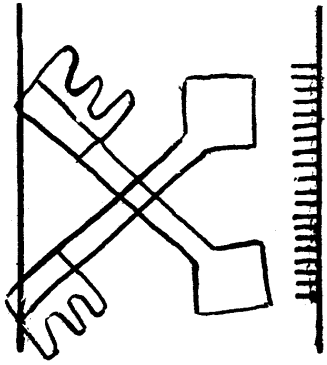

3879

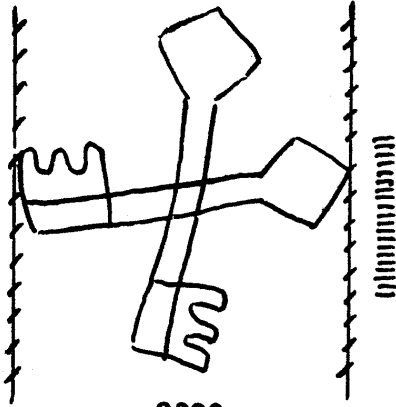

3880

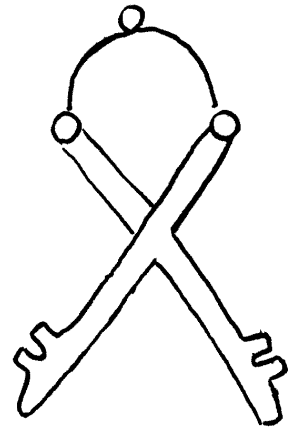

3881

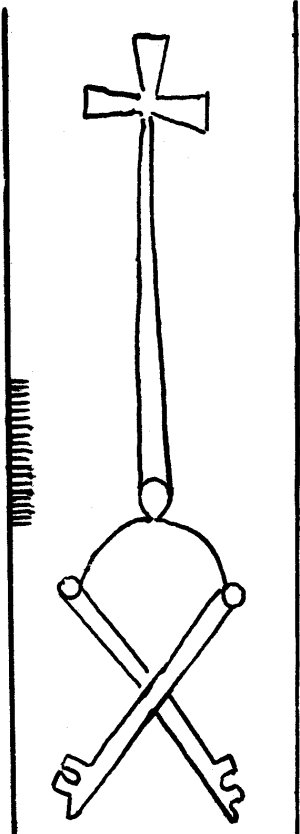

3882

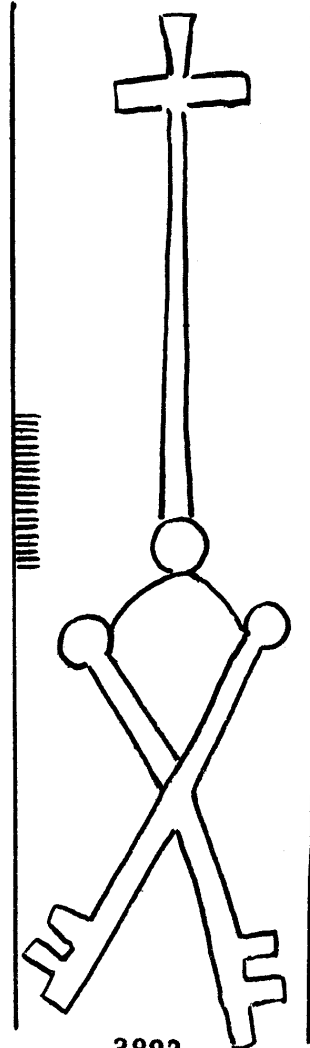

3883

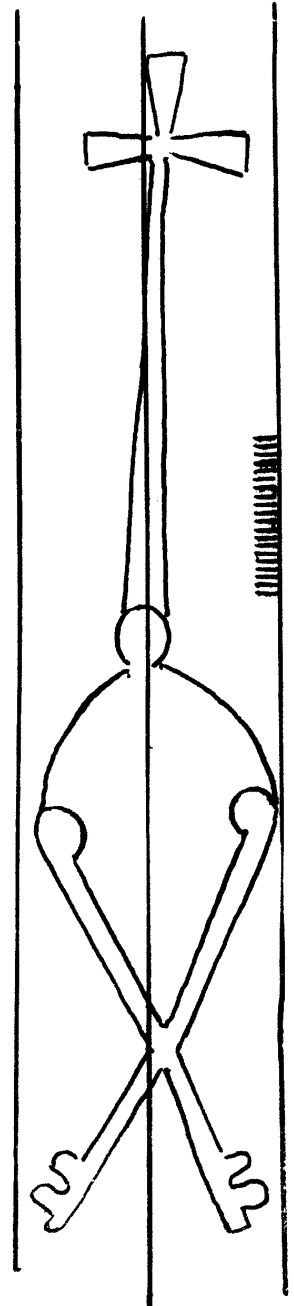

3884

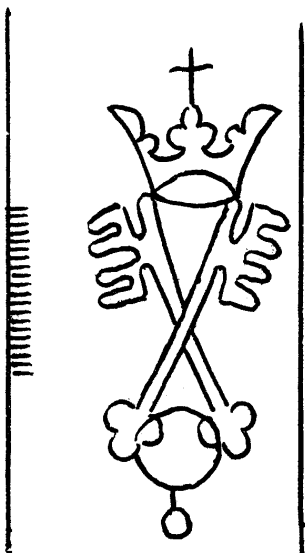

3885

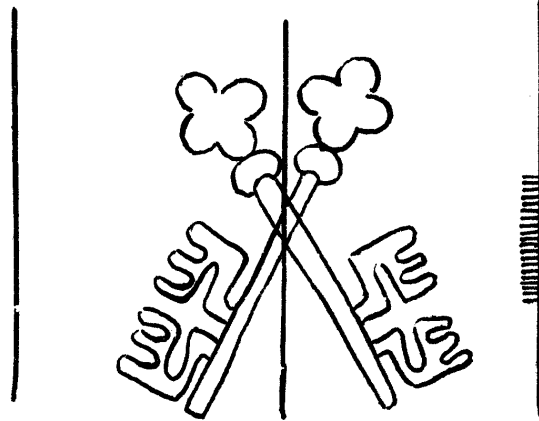

3886

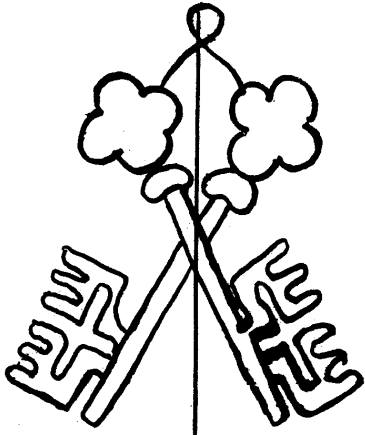

3887

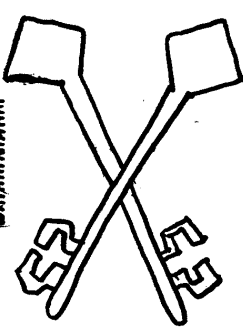

3888



3889

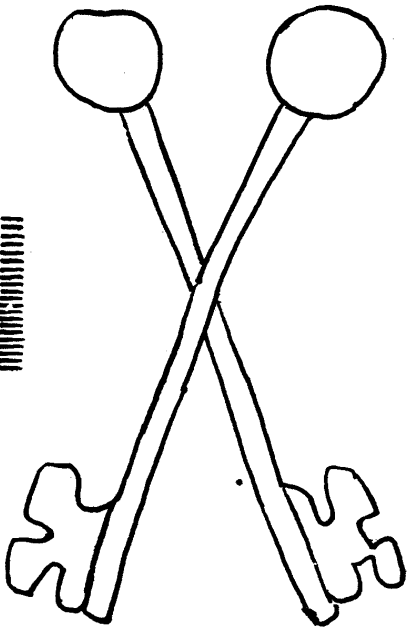

3890

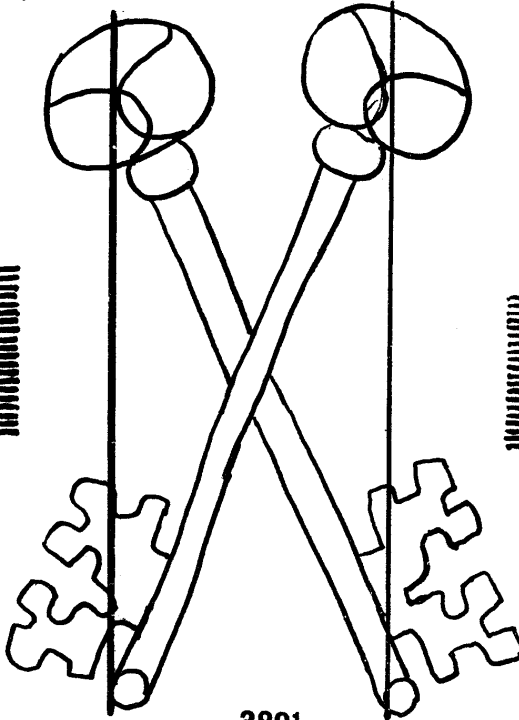

3891

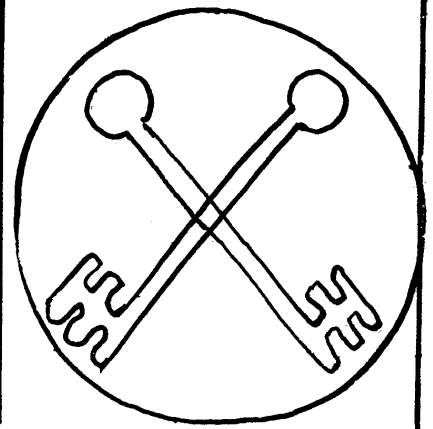

3892

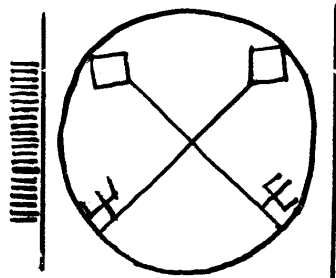

3893

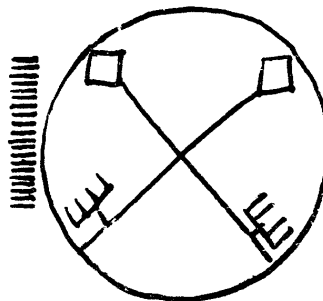

3894

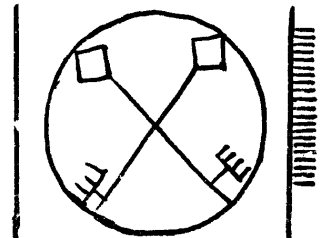

3895

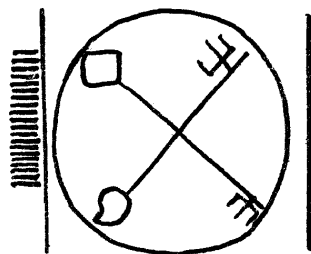

3896

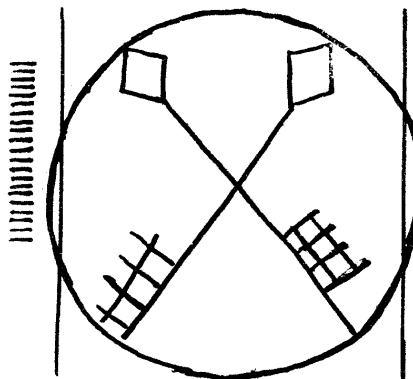

3897

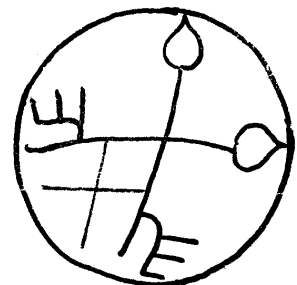

3898

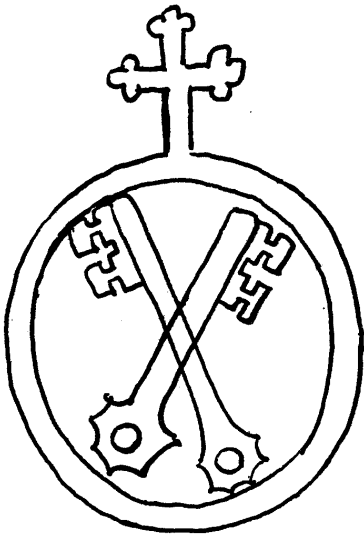

3899

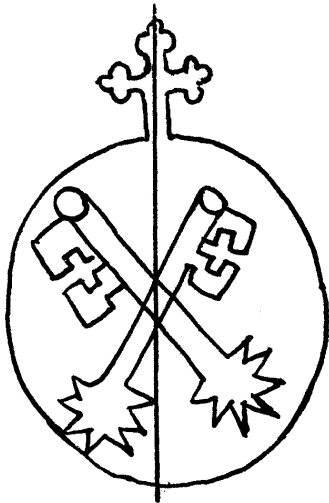

3900

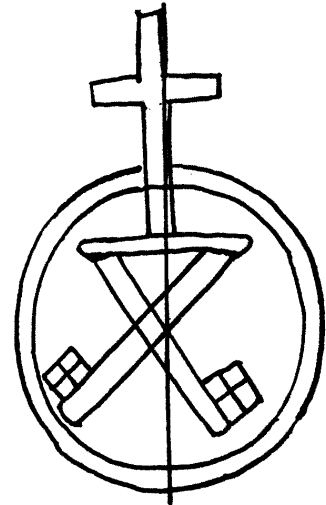

3901

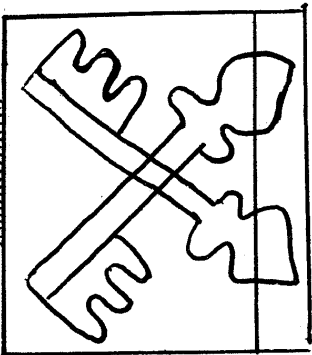

3902

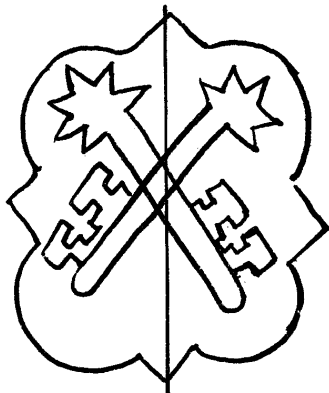

3903

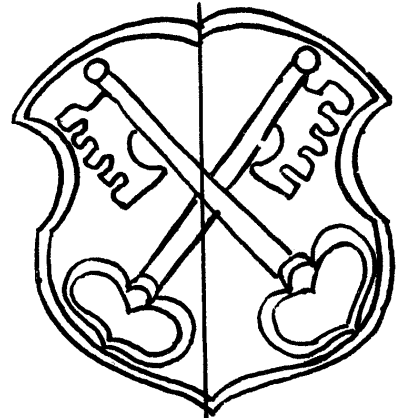

3904

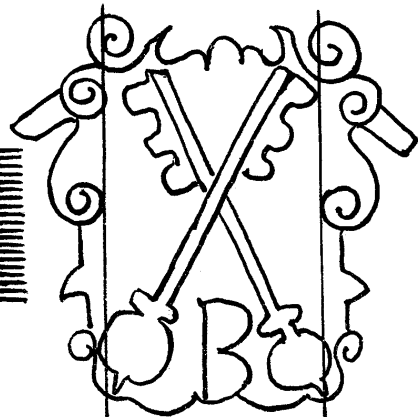

3905

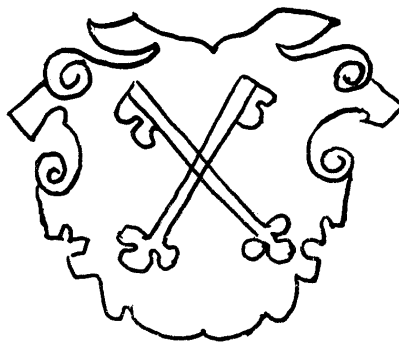

3906

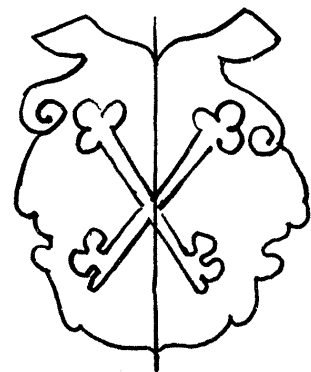

3907

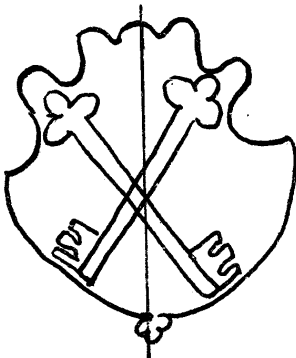

3908

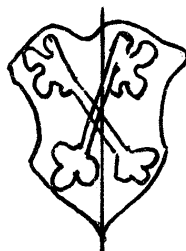

3909

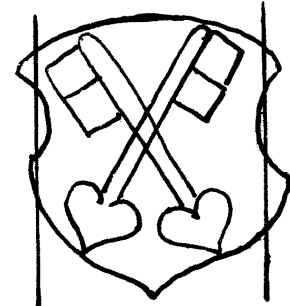

3910

Cloche

3911 - 3922

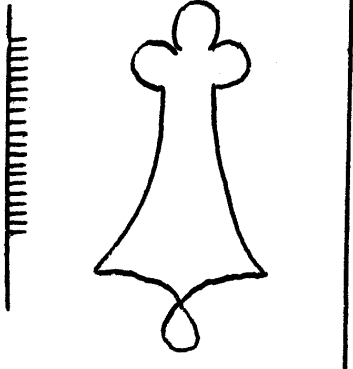

3911

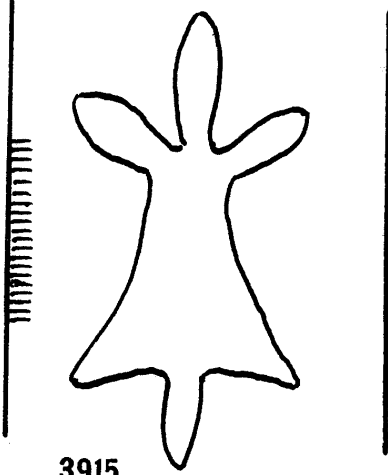

3915

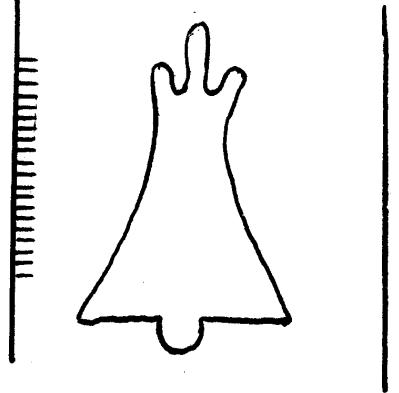

3919



3912

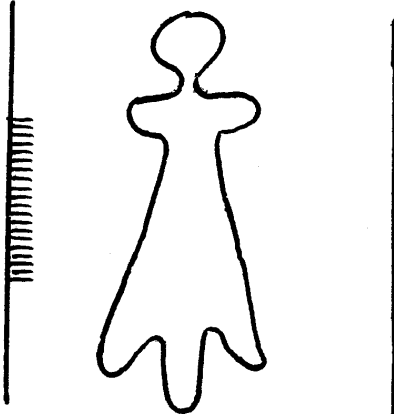

3916

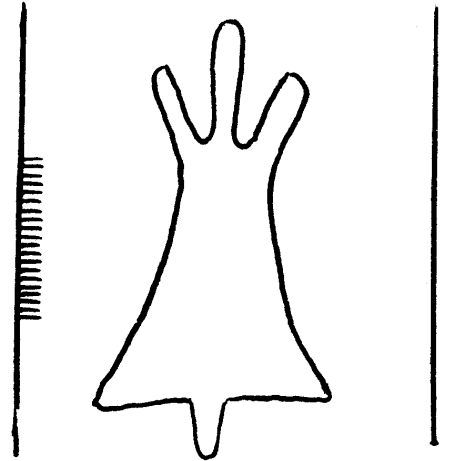

3920

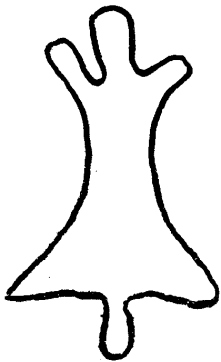

3913

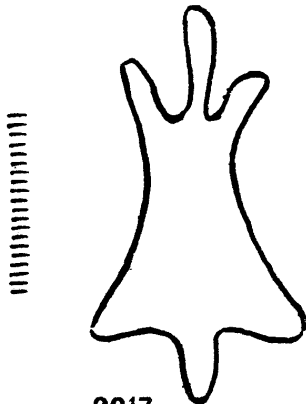

3917

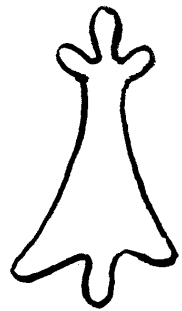

3921

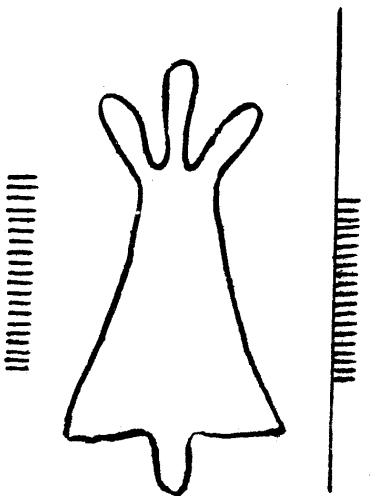

3914

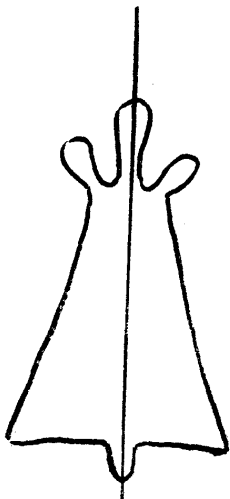

3918

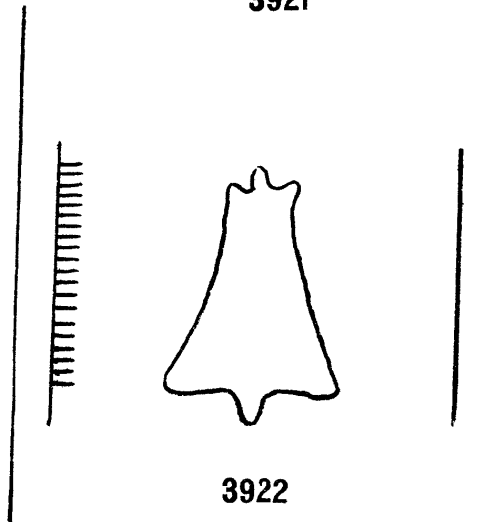

3922

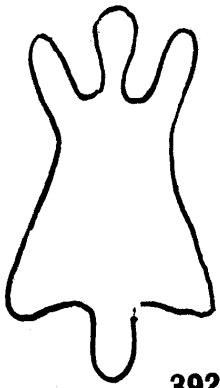

3923



3924

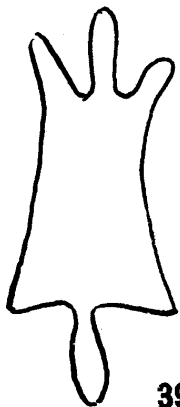

3925

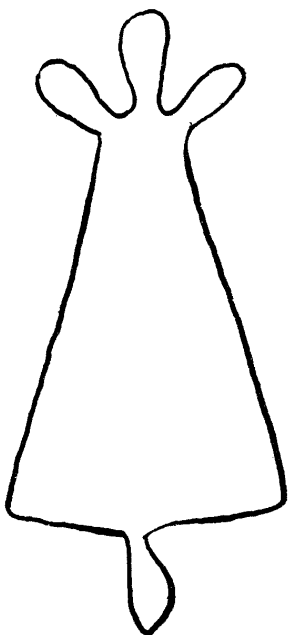

3926

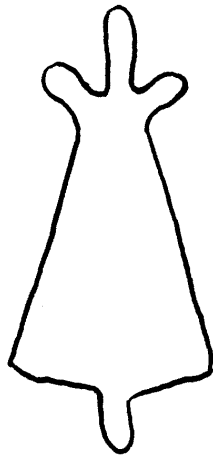

3927



3928



3929



3930



3931

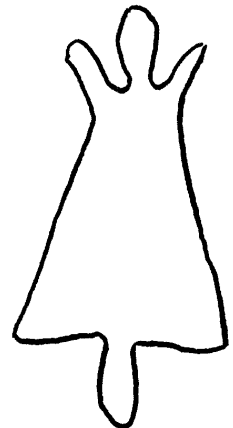

3932

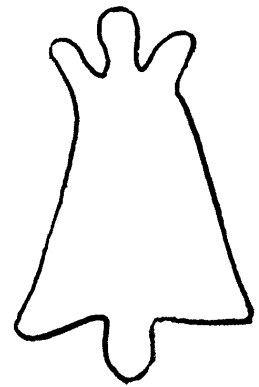

3933

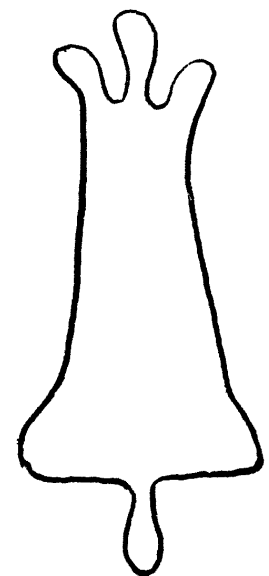

3934

Cloche

3935 - 3945

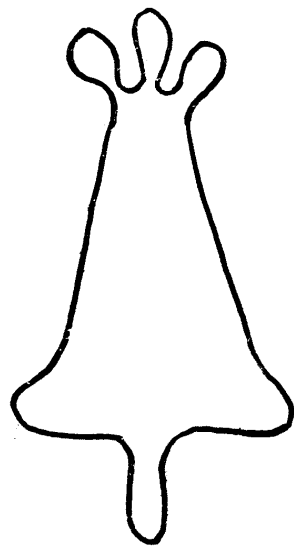
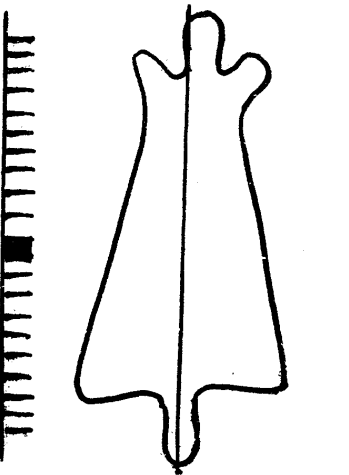
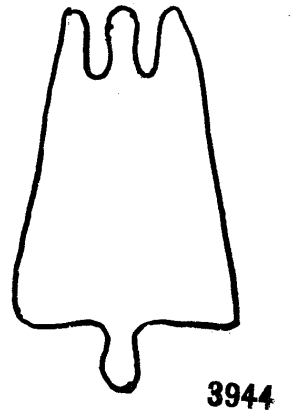
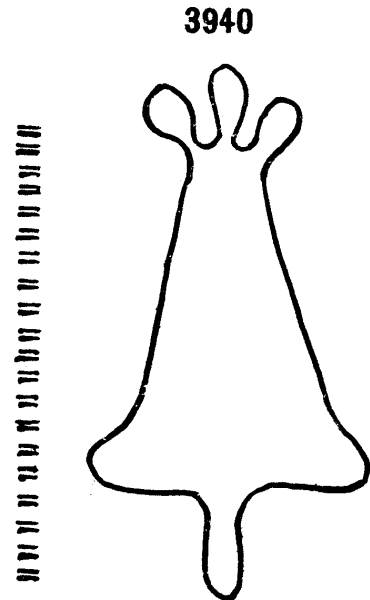
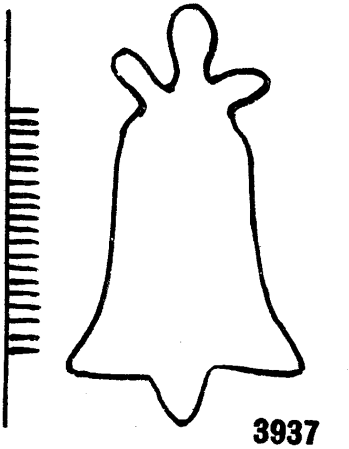
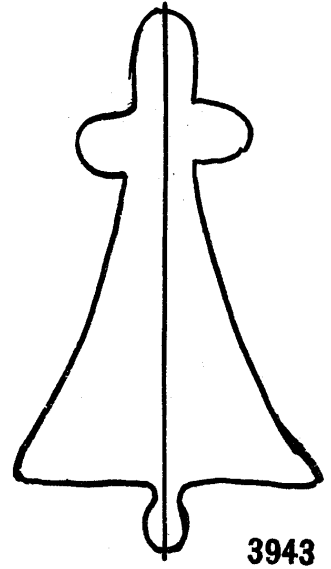
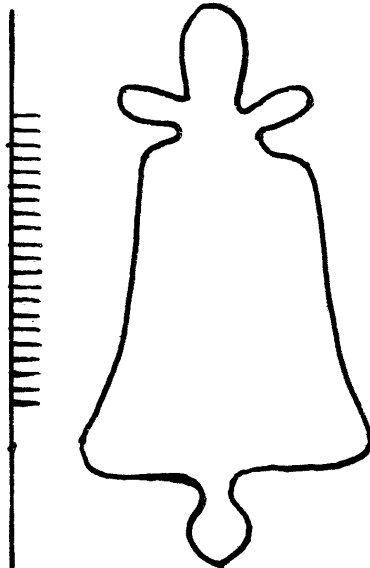
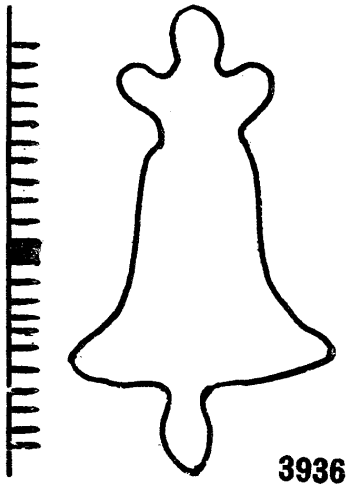
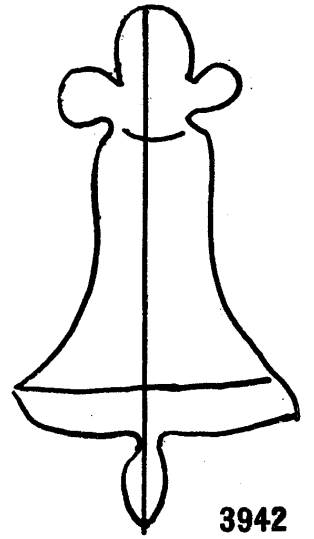
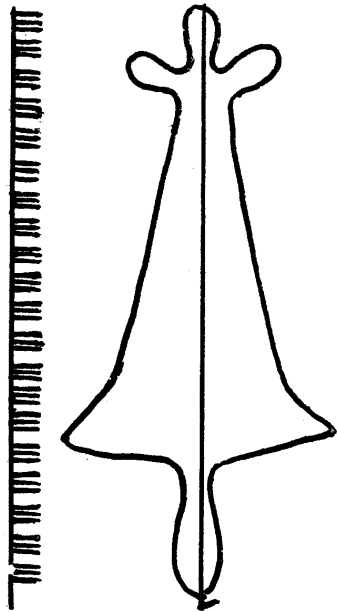
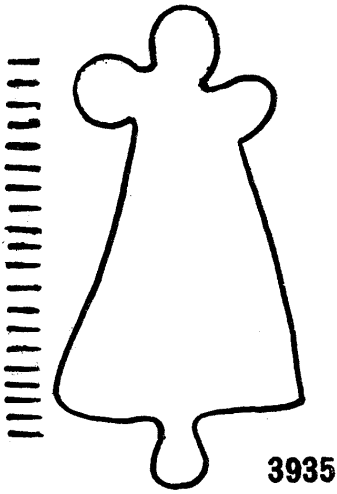

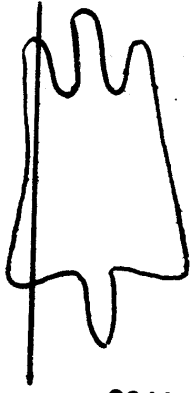

3946

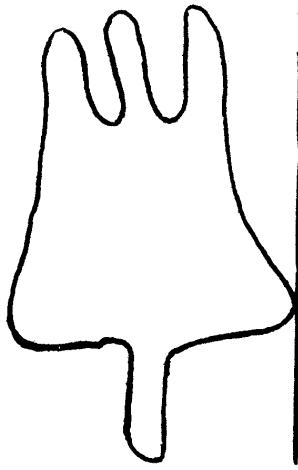
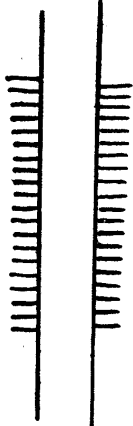

3947

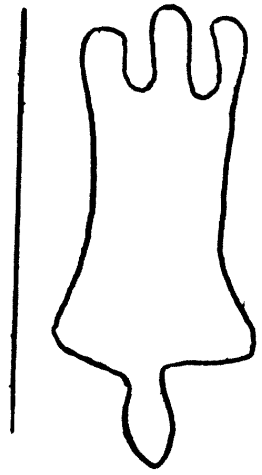

3948

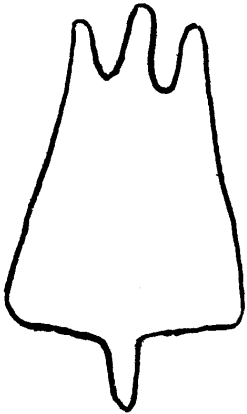

3949



3950

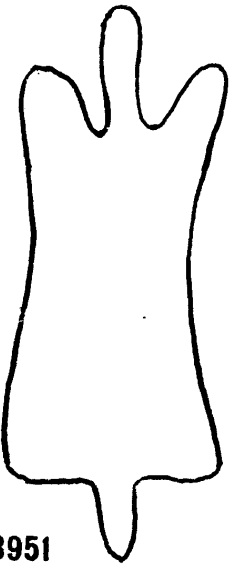

3951

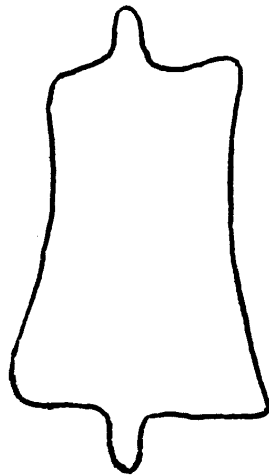

3952

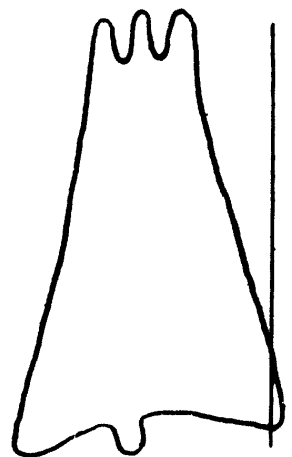

3953

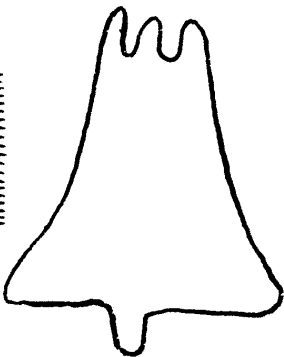

3954

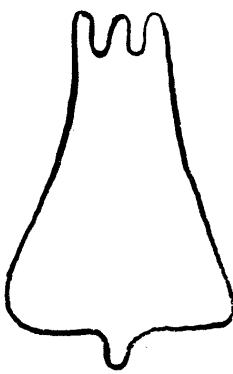

3955

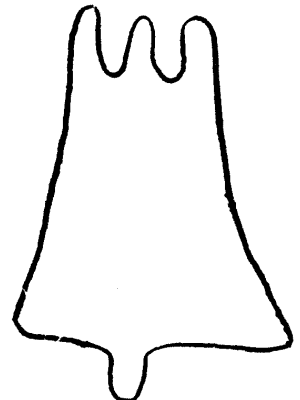

3956



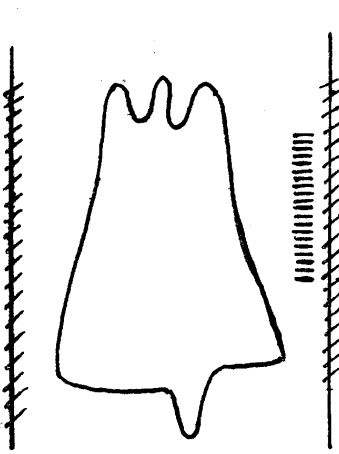

3957

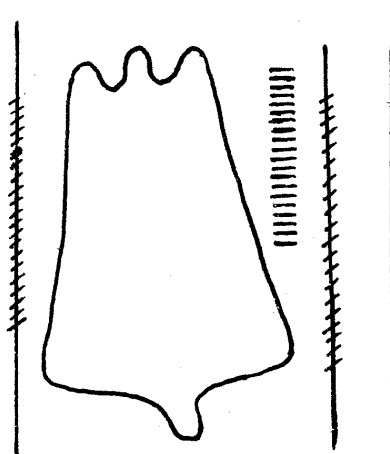

3958

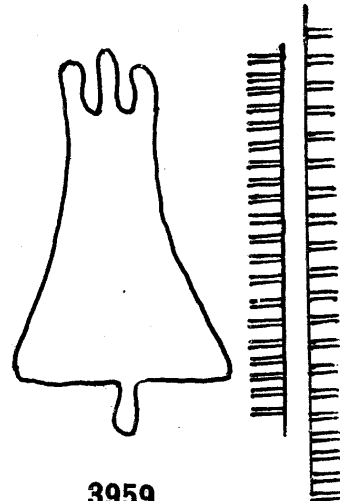

3959

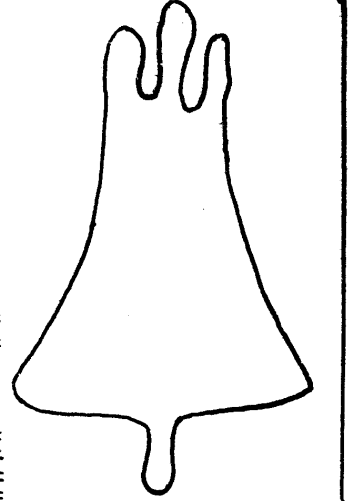

3960

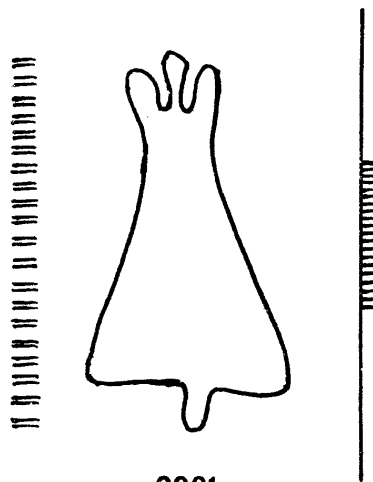

3961

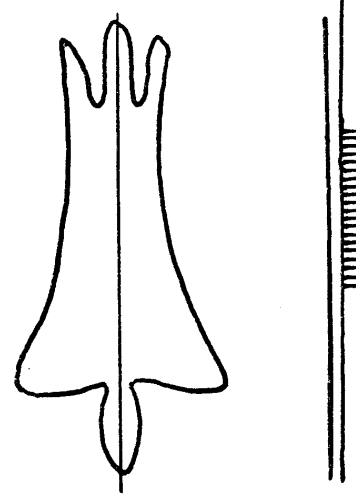

3962

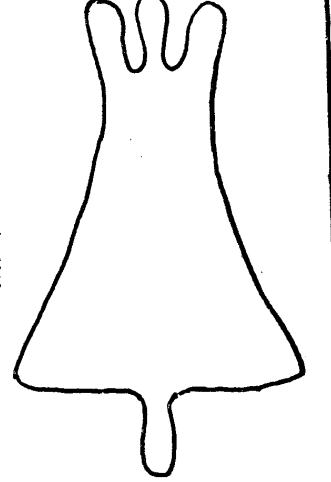

3963

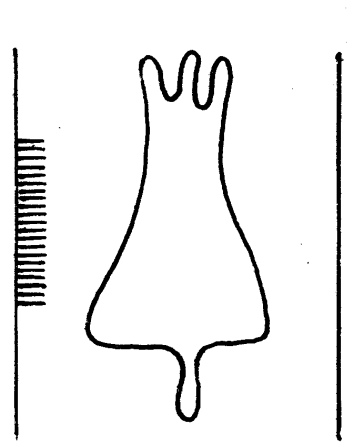

3964

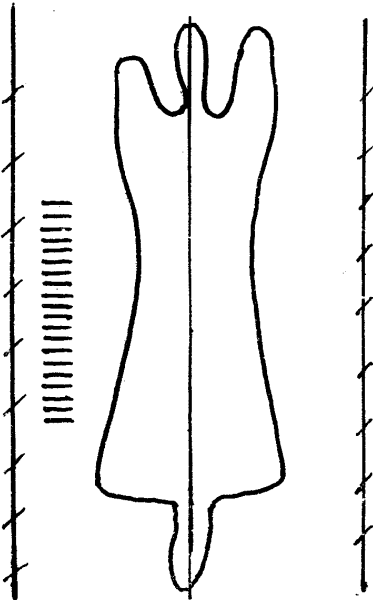

3965

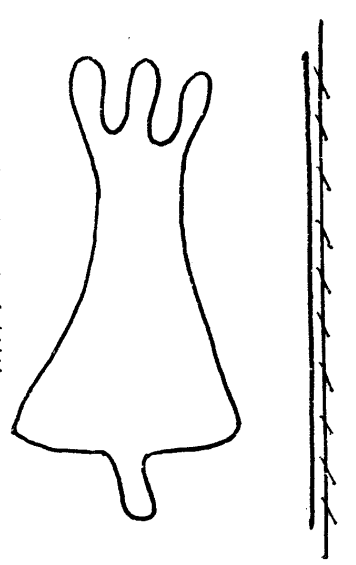

3966

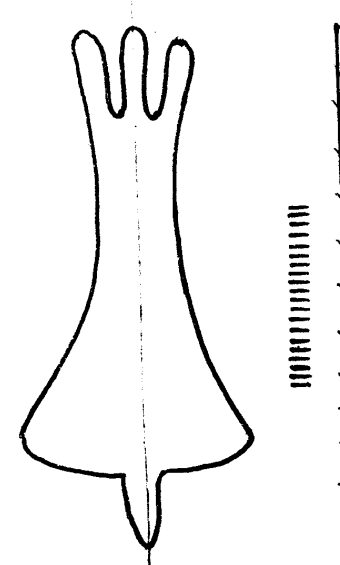

3967

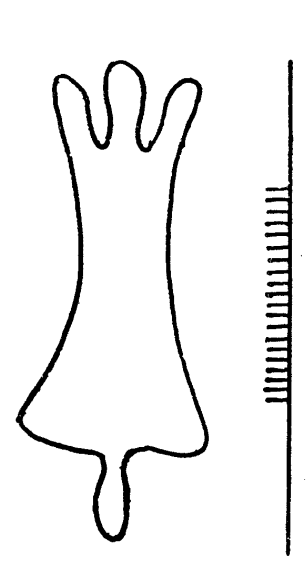

3968

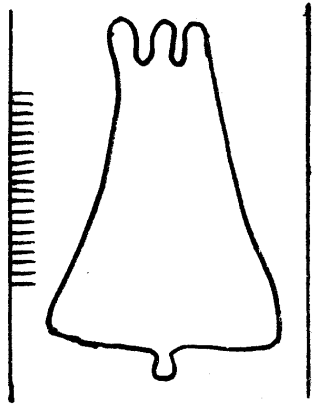

3969

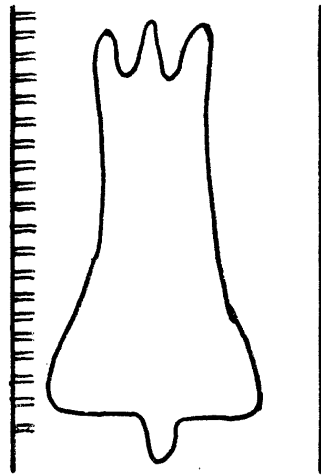

3970

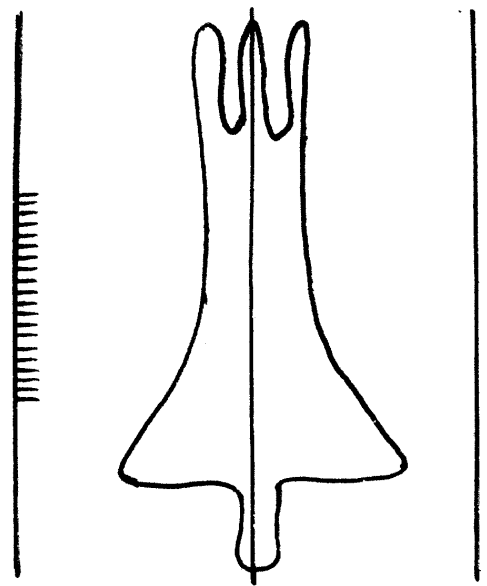

3971

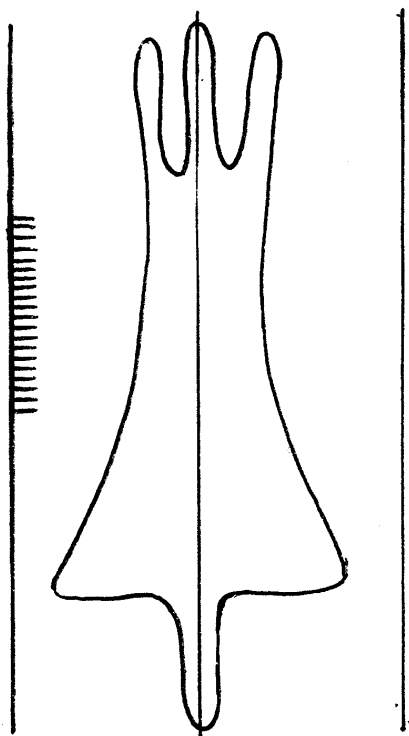

3972

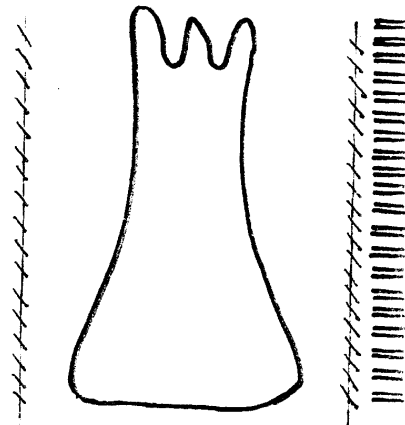

3973

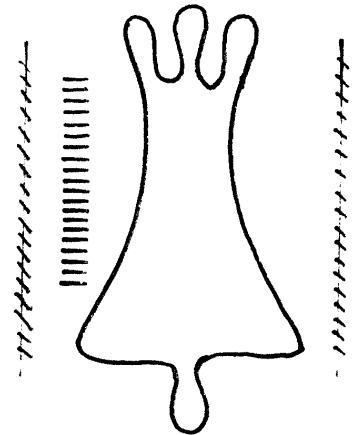

3974

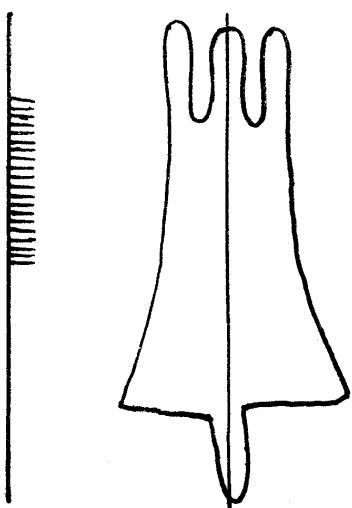

3975

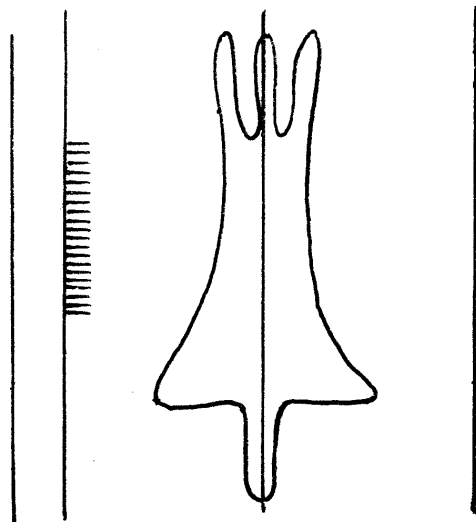

3976

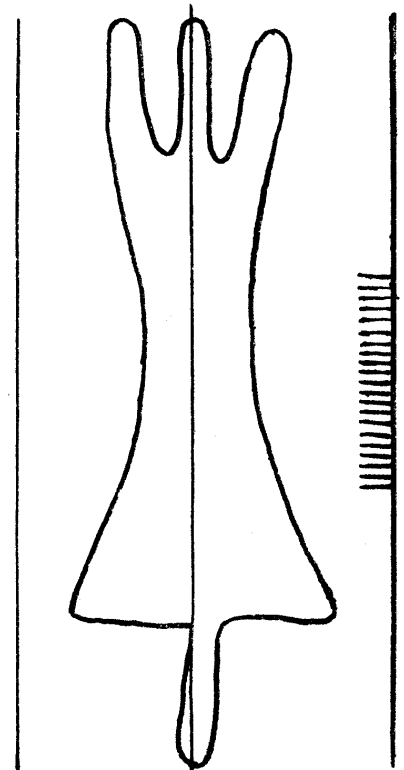

3977

Cloche

3978 - 3989

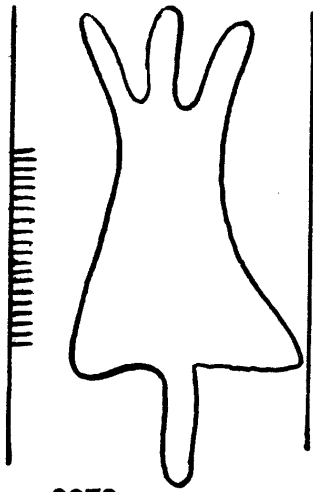

3978

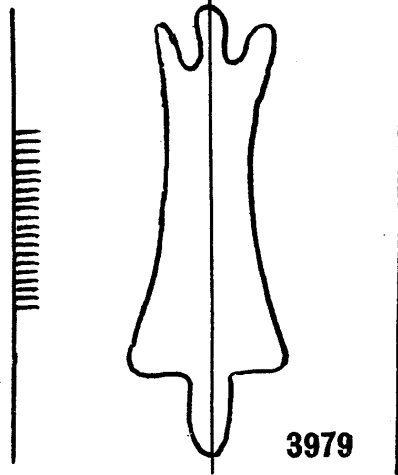

3979

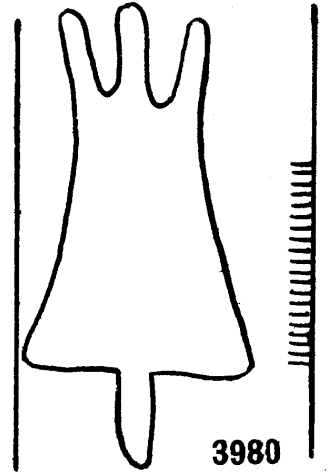

3980

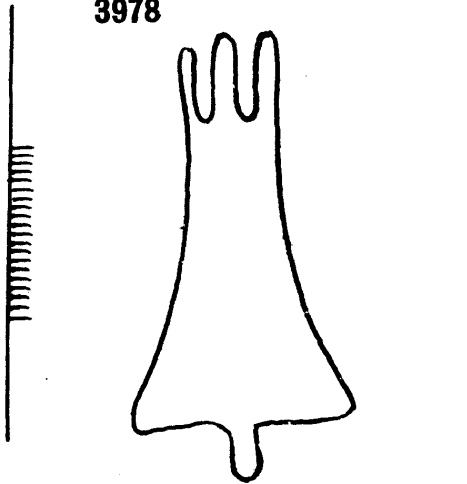

3981

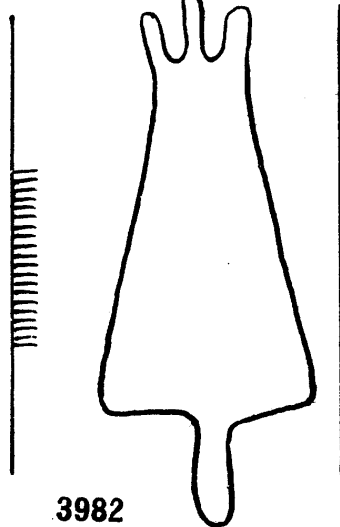

3982

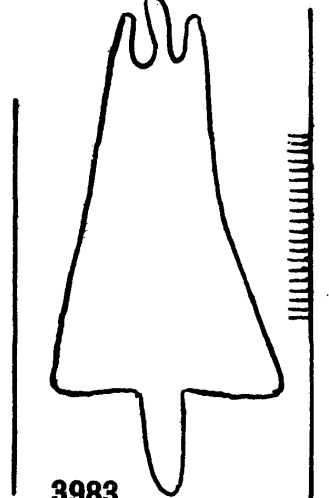

3983

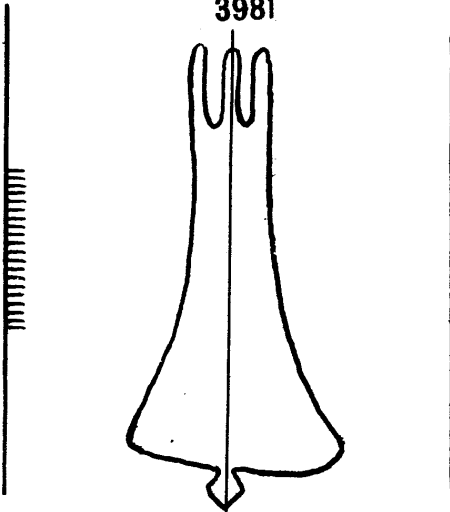

3984



3985

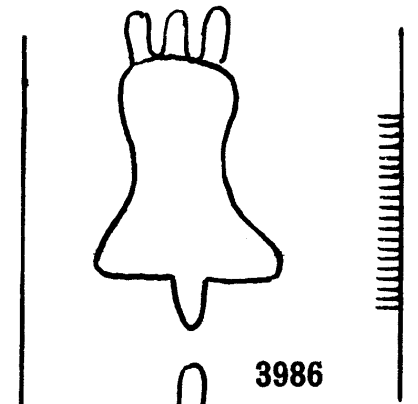

3986

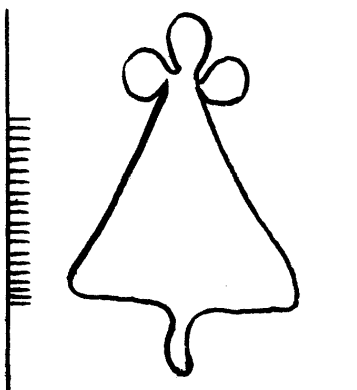

3987

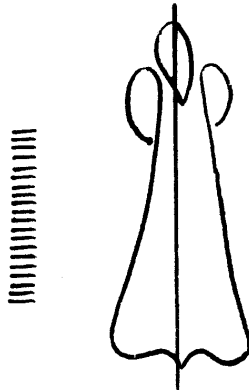

3988

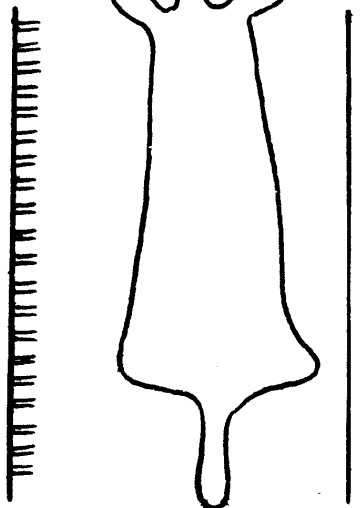

3989

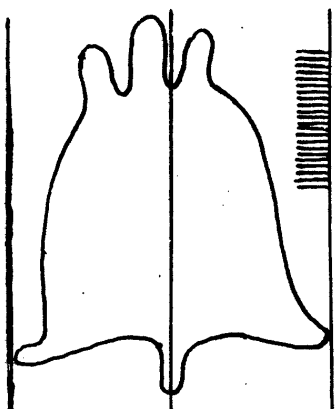

3990

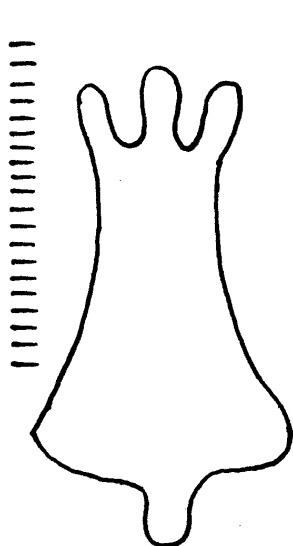

3994

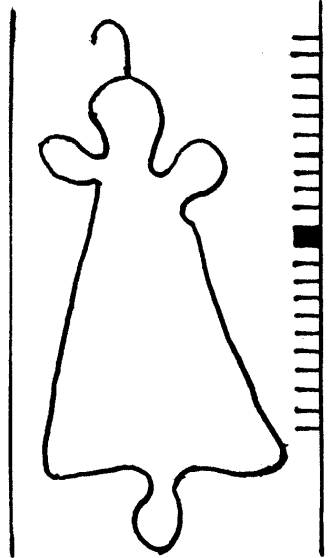

3997



4000

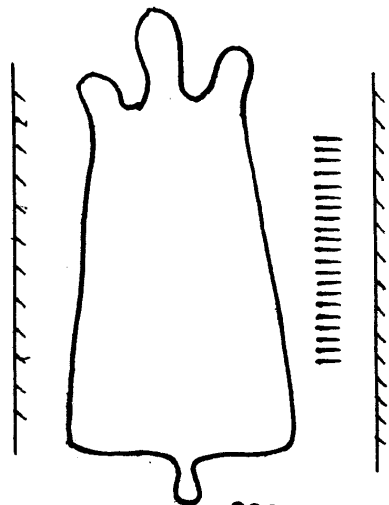

3991

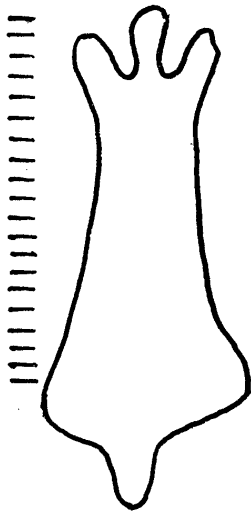

3995

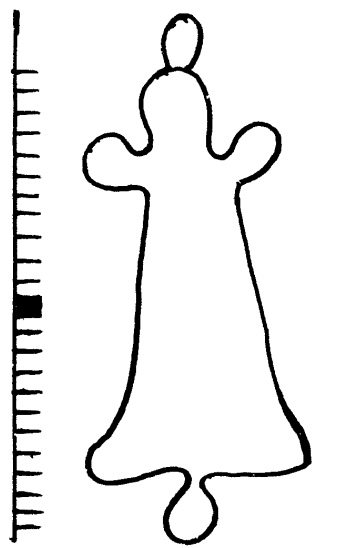

3998

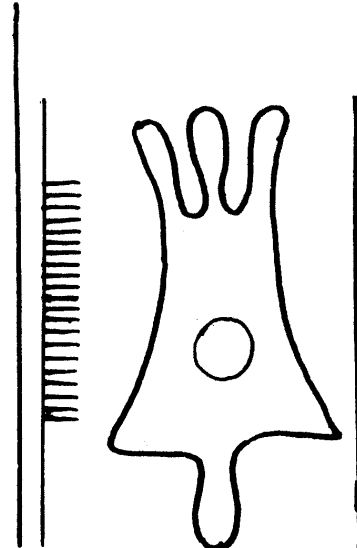

4001

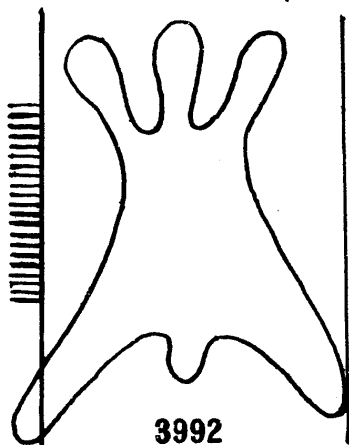

3992

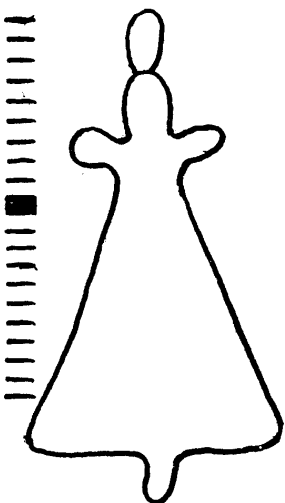

3996

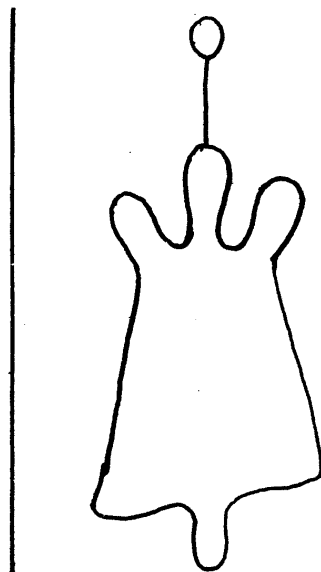

3999

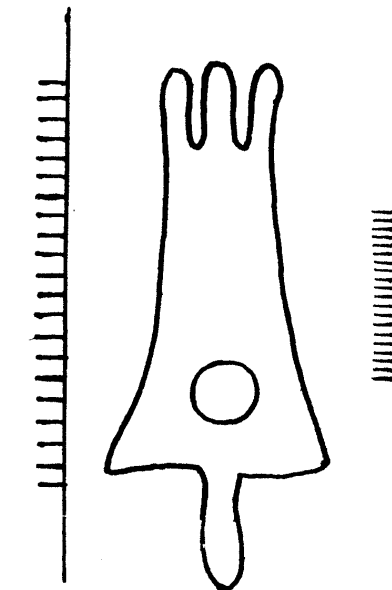

4002

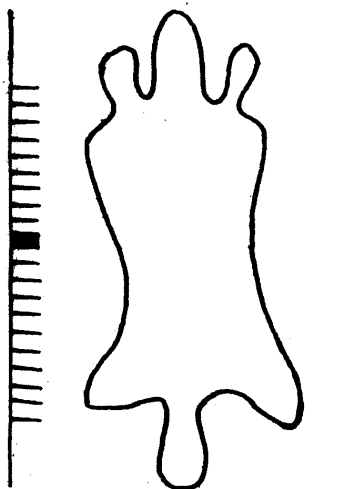

3993

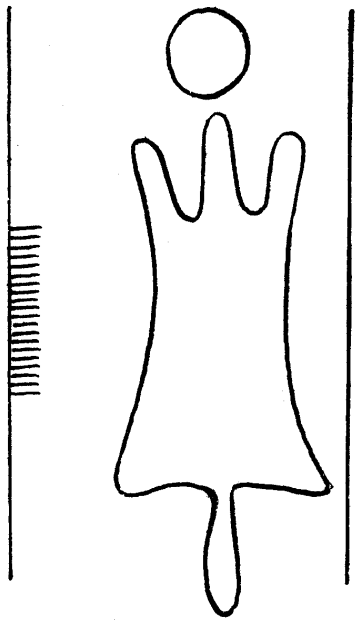

4003

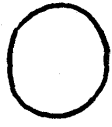

4006

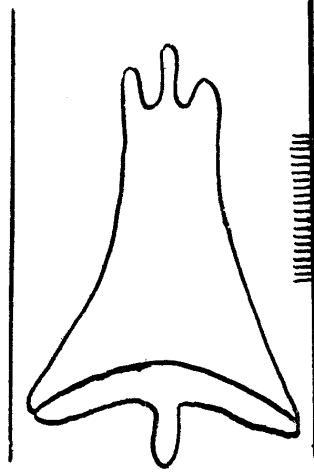

4009

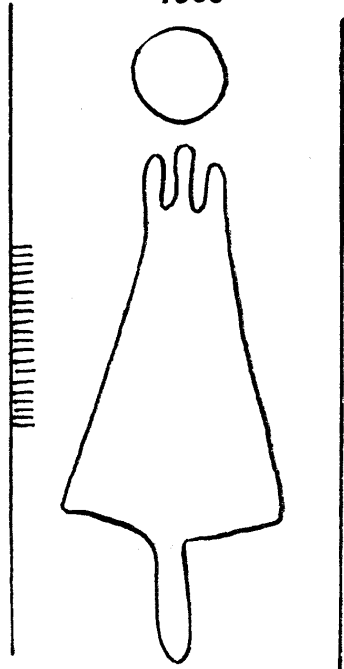
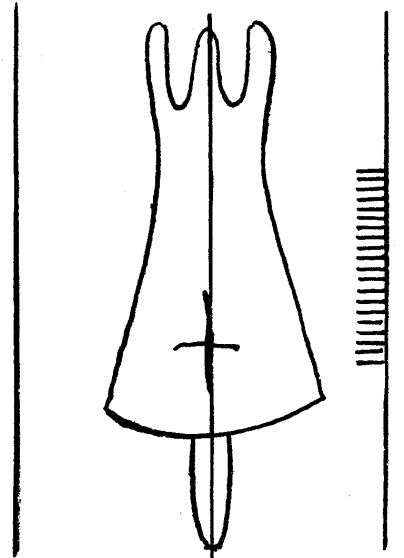

4004

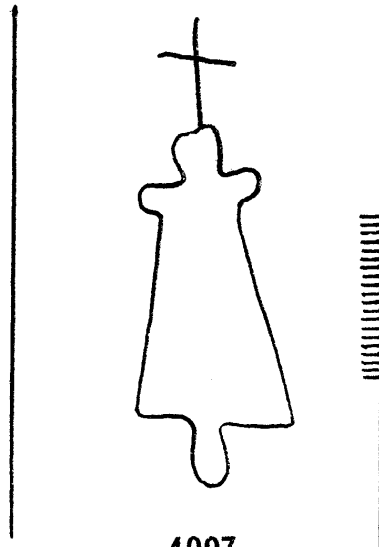

4007

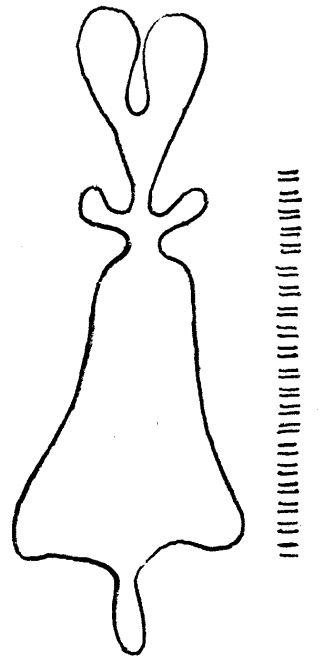

4010

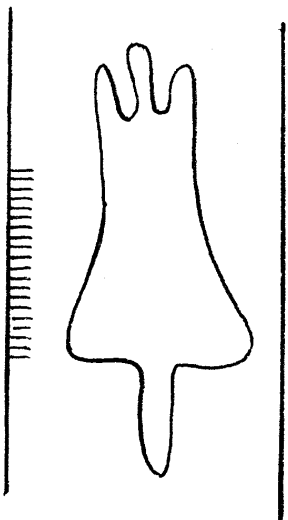

4005

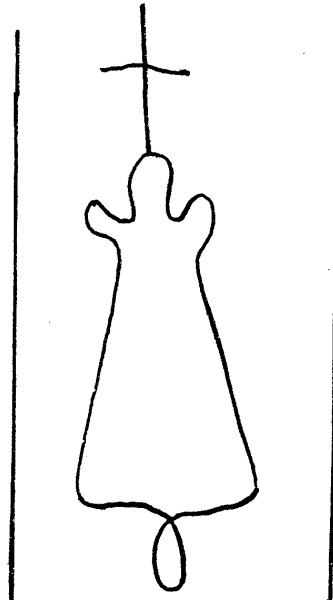
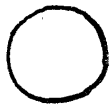

4008

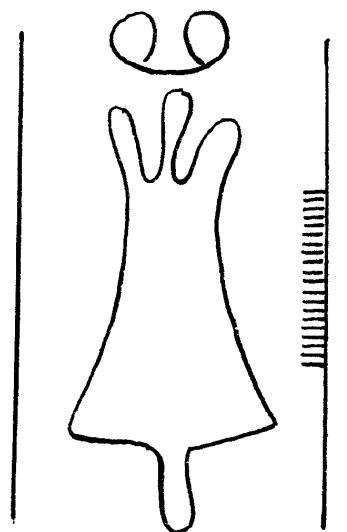

4011

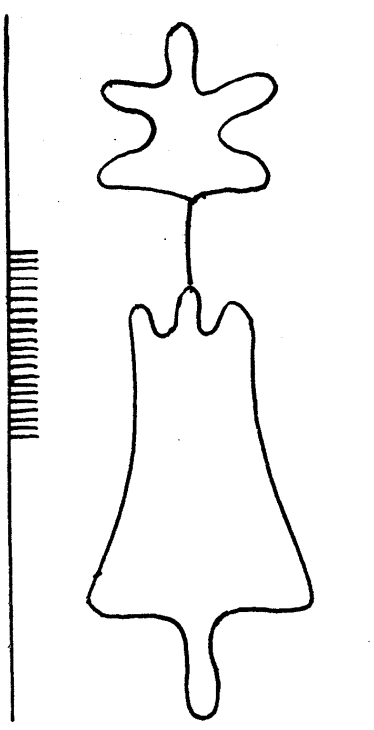

4012

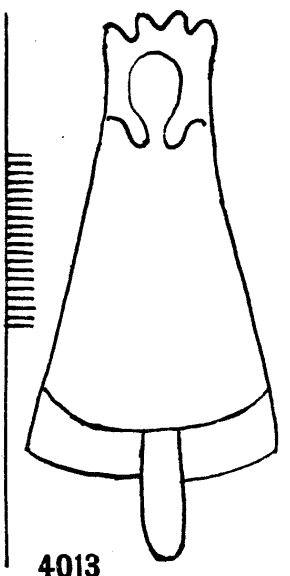

4013

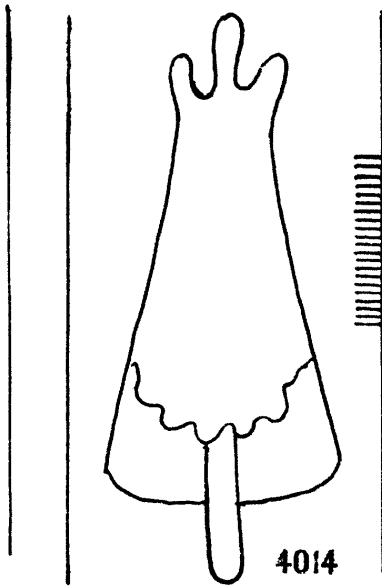

4014

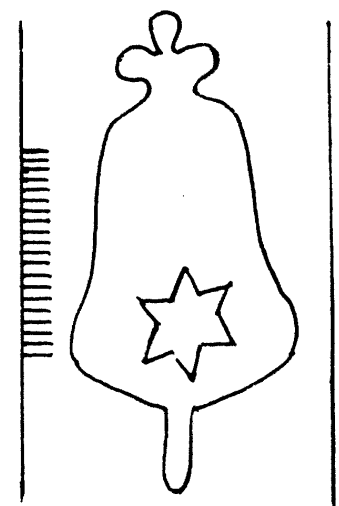

4015

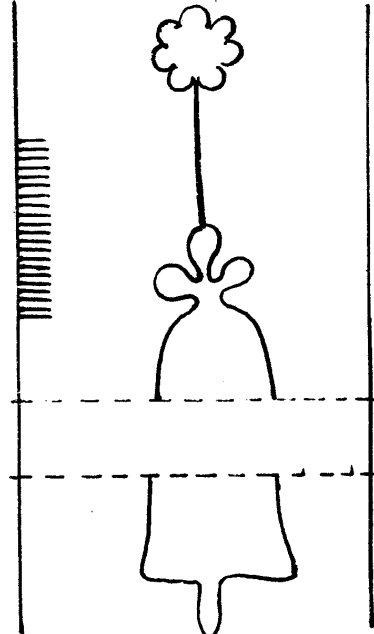

4016

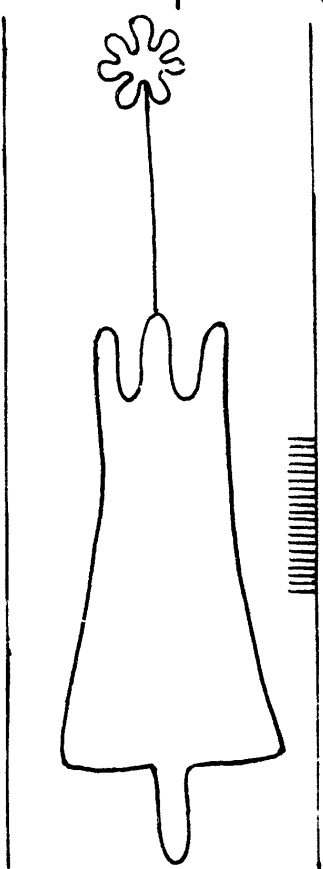

4017

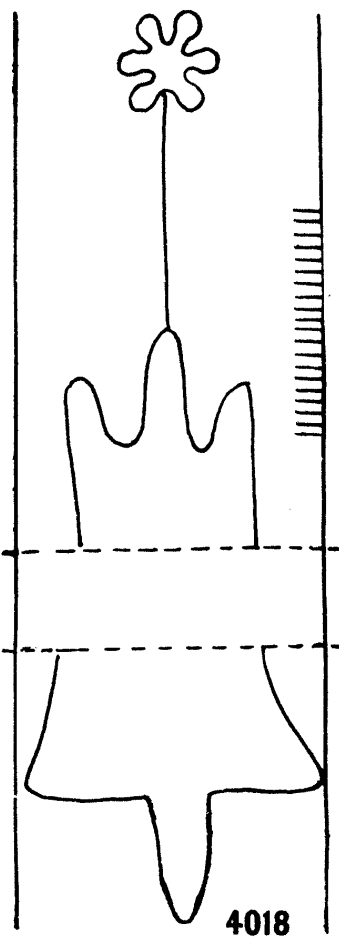

4018

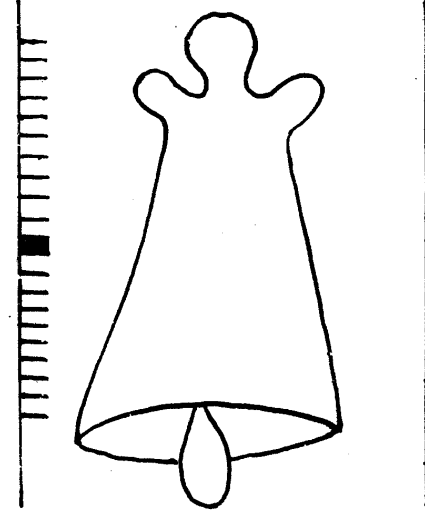

4019

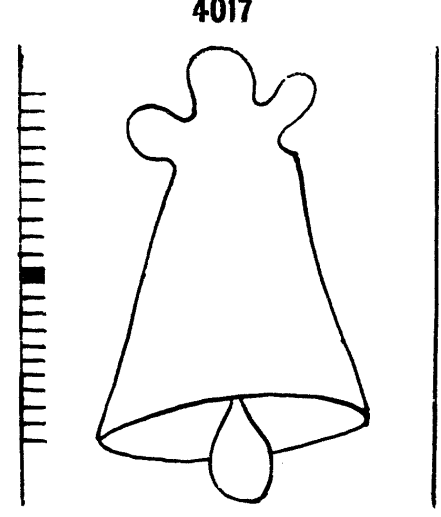

4020

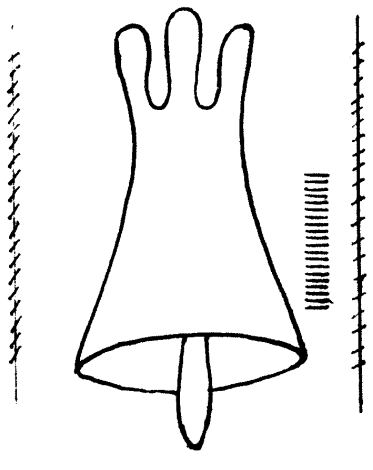

4021

Cloche

4022-4031

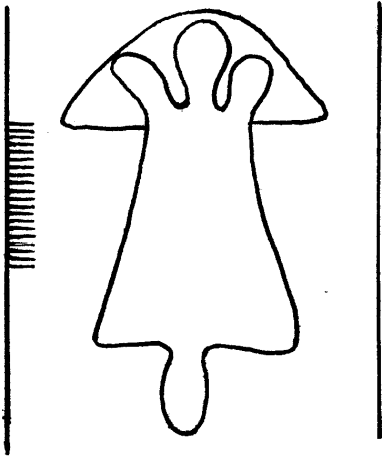

4022

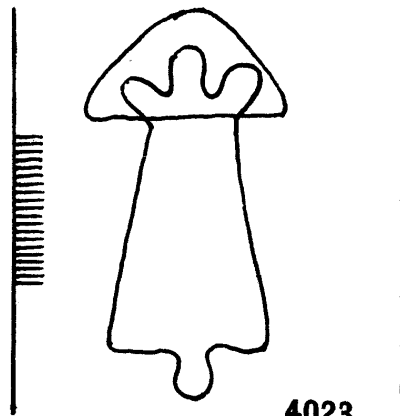

4023



4024



4025

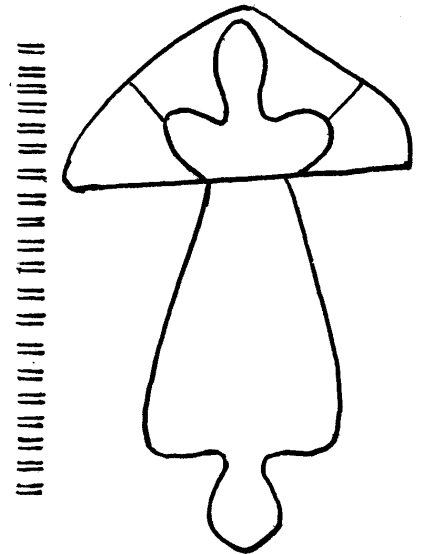

4028

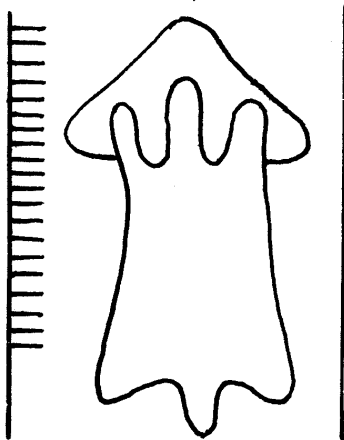

4026

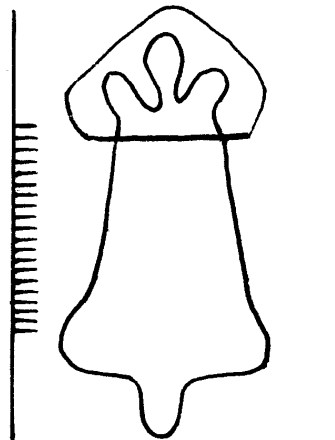

4027

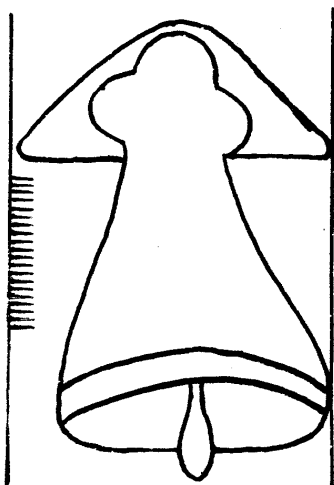

4029



4030

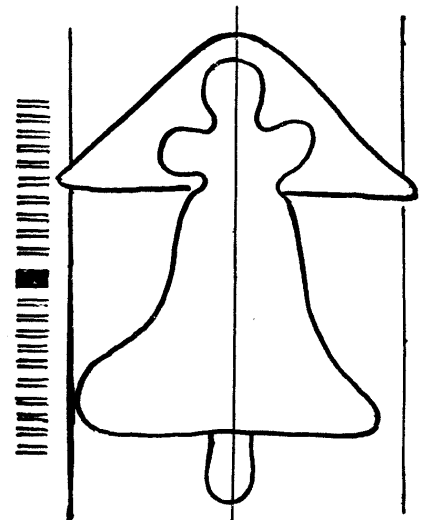

4031

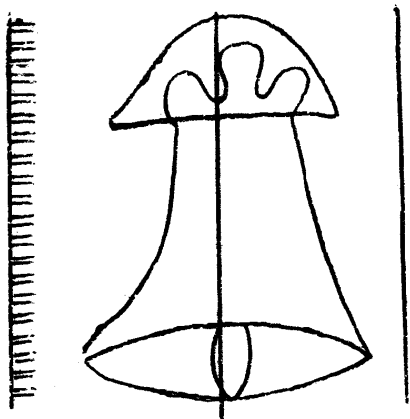

4032

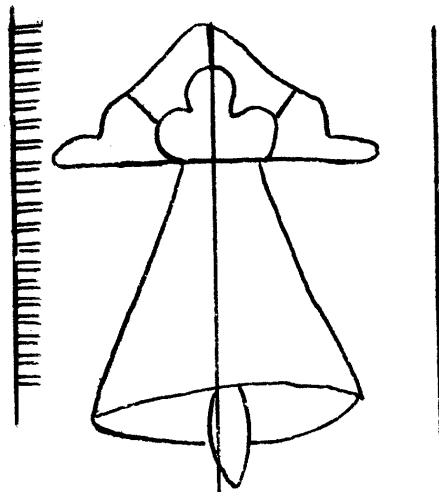

4033

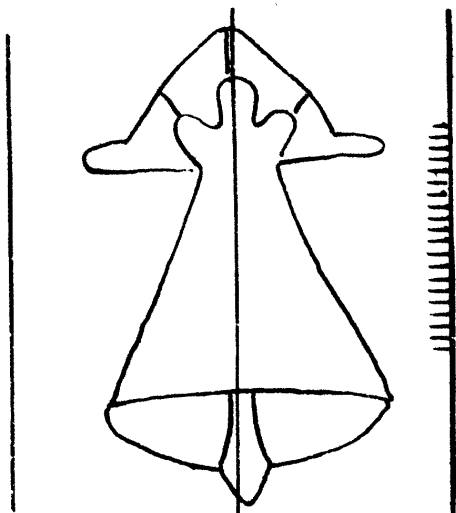

4034

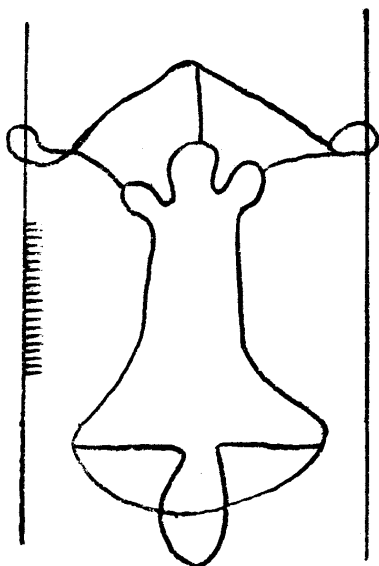

4035

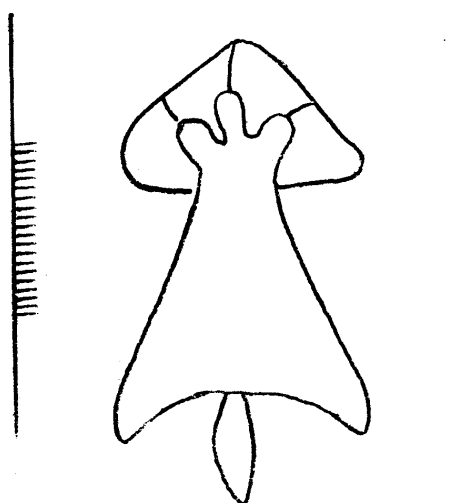

4036

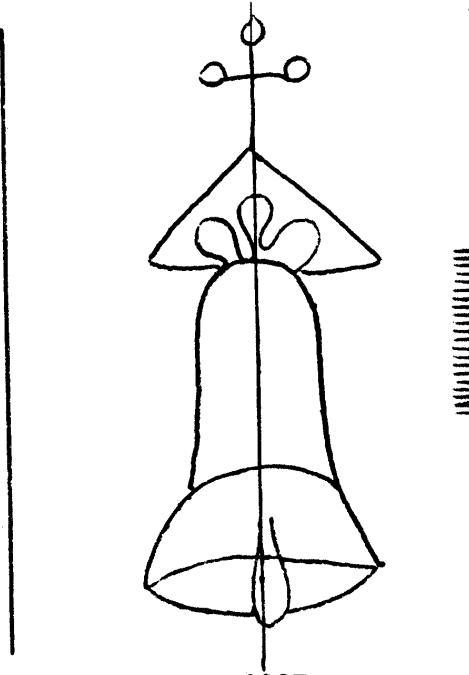

4037

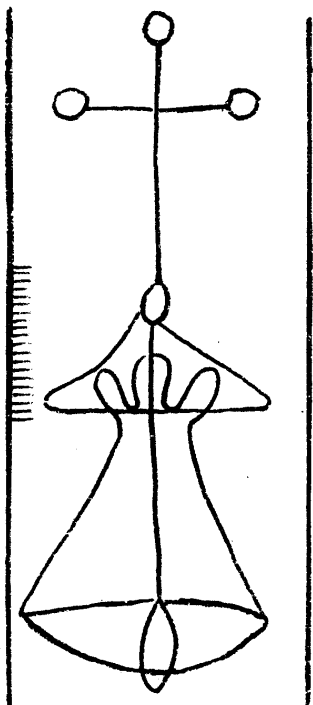

4038

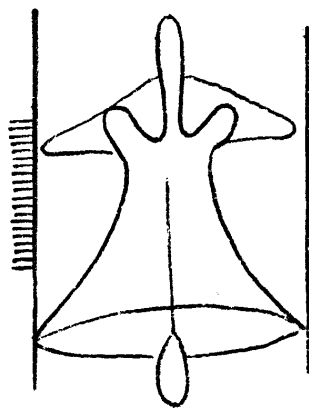

4039

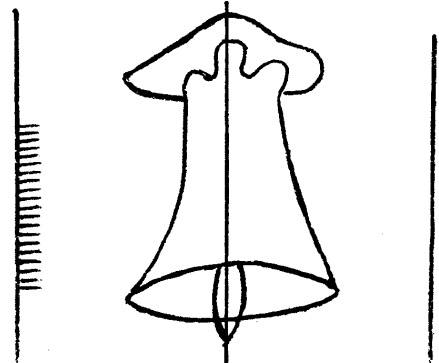

4040

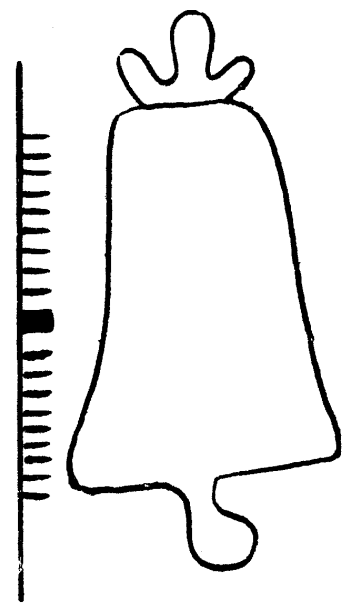

4041

Cloche

4042 - 4053

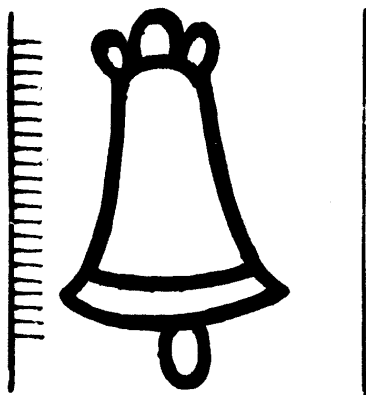

4042

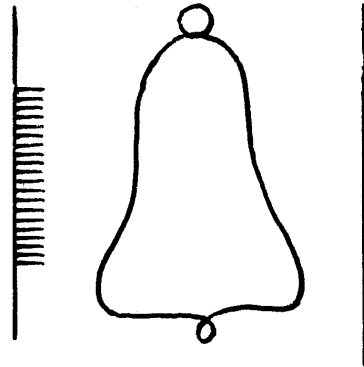

4046

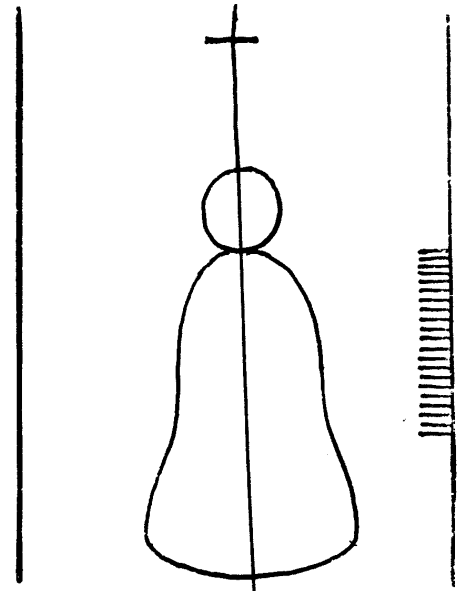

4050

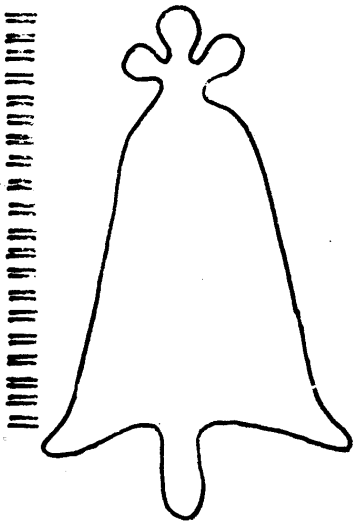

4043

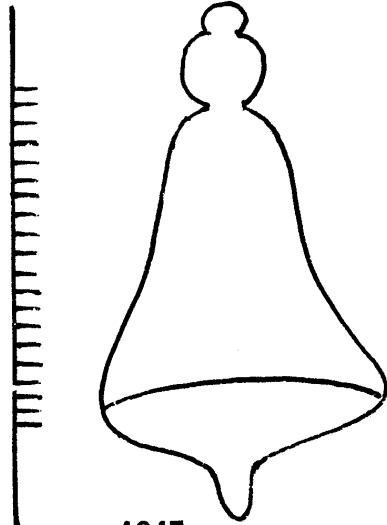

4047

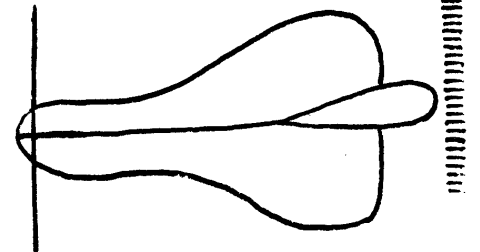

4051

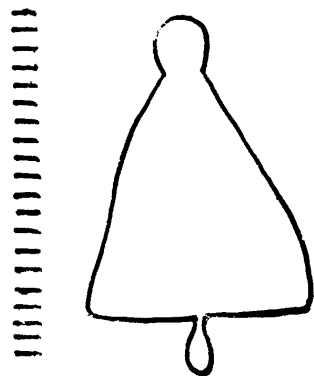

4044

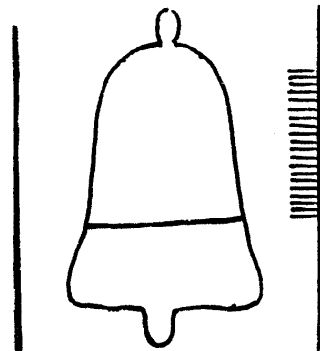

4048

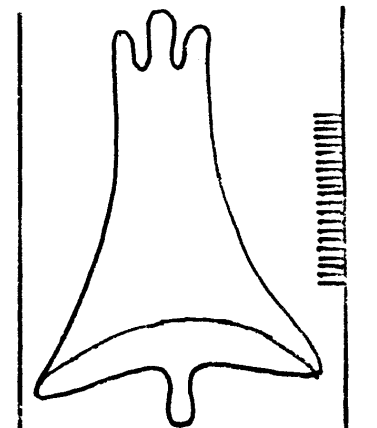

4052

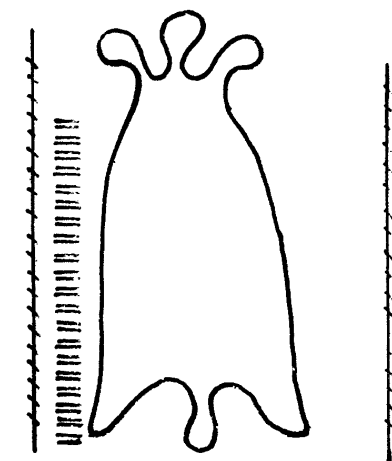

4045

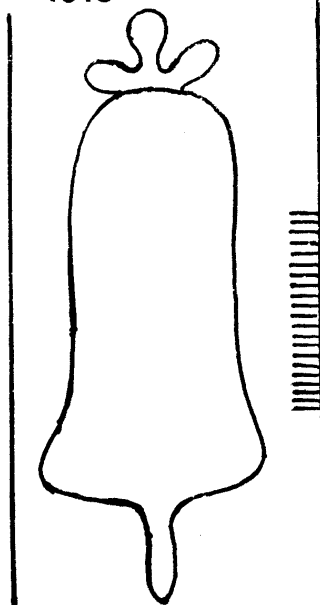

4049

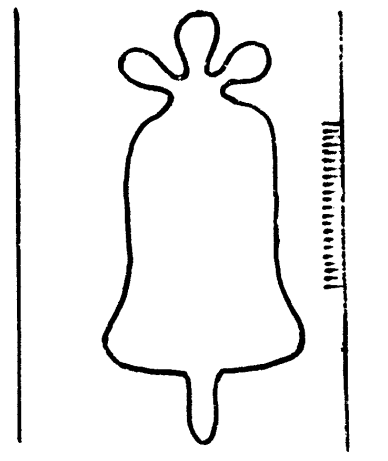

4053

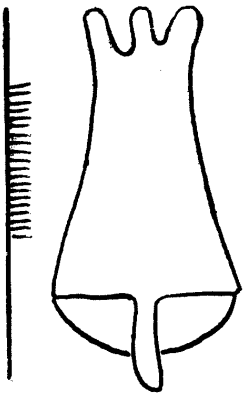

4054

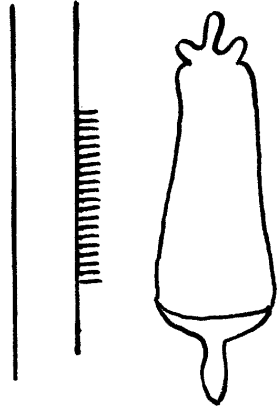

4055

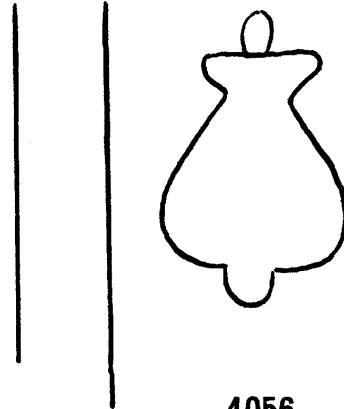

4056

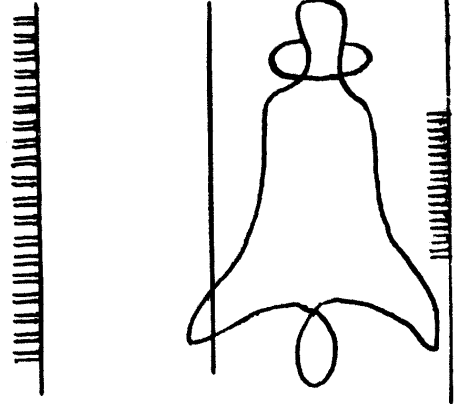

4057

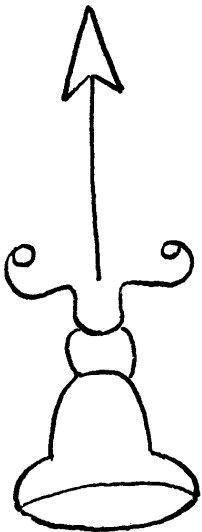

4058

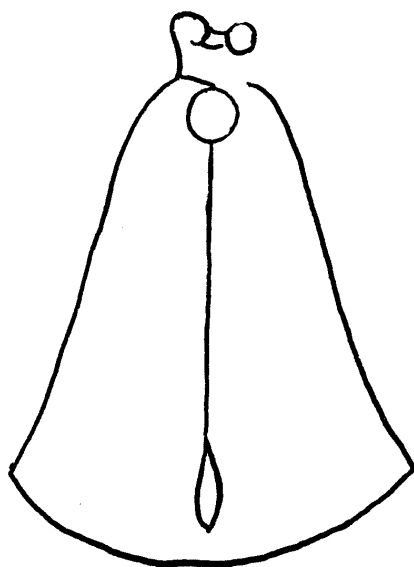

4059

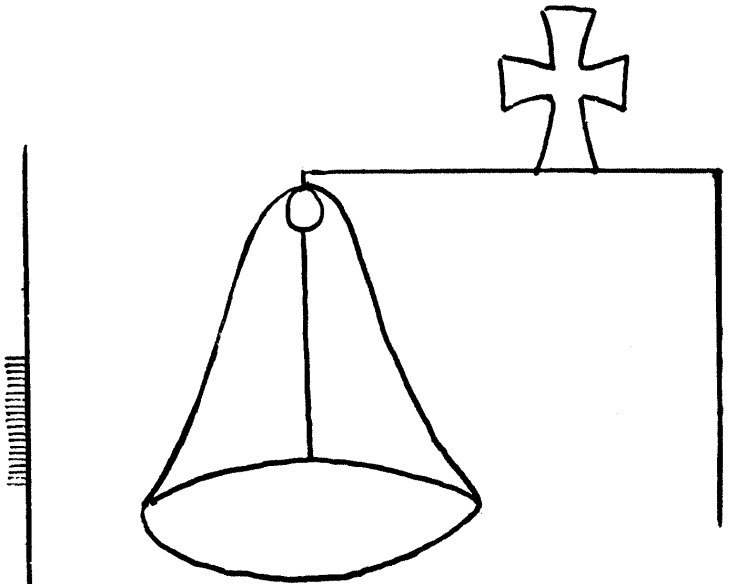

4060

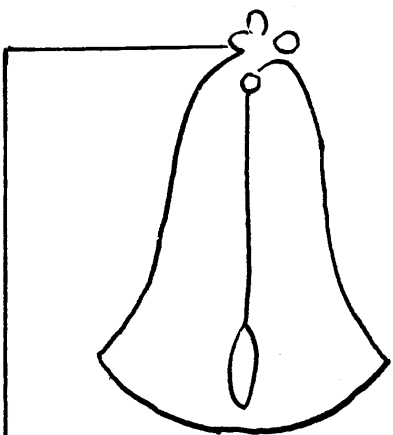

4061

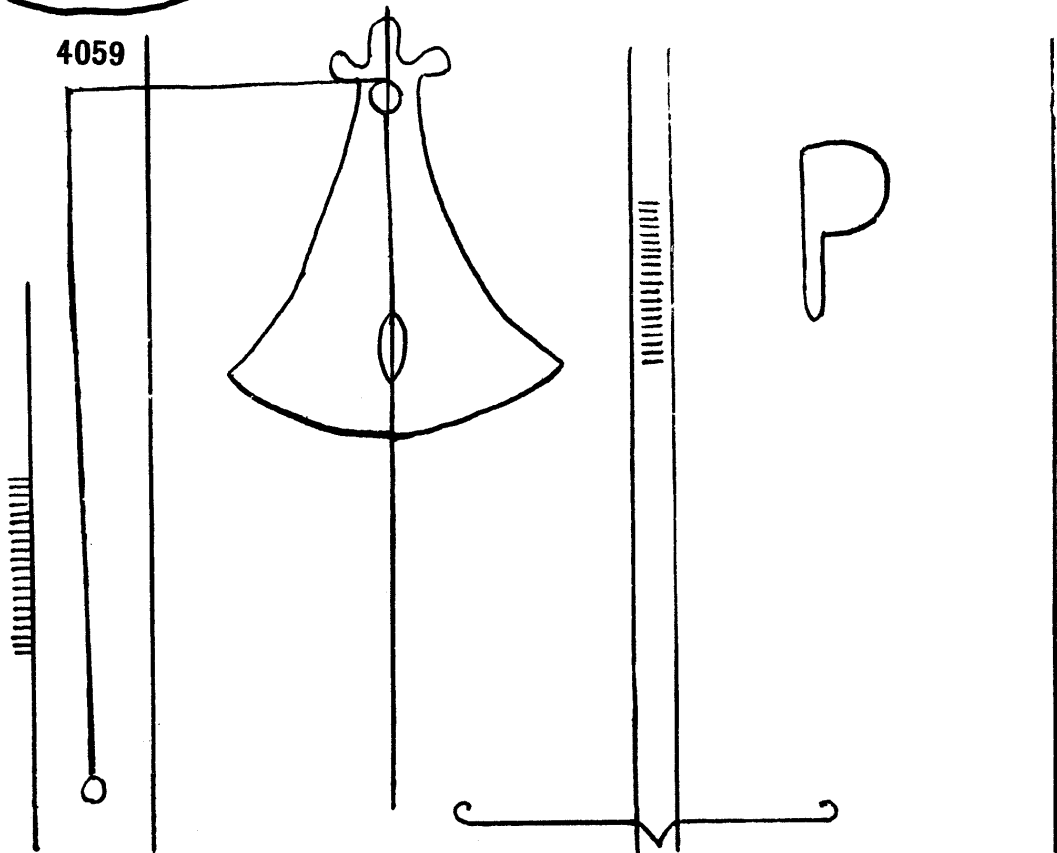

4062

Cloche

4063-4073

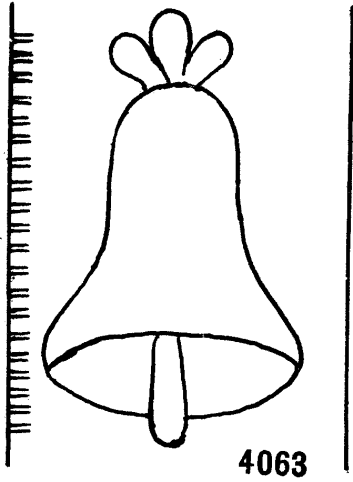

4063

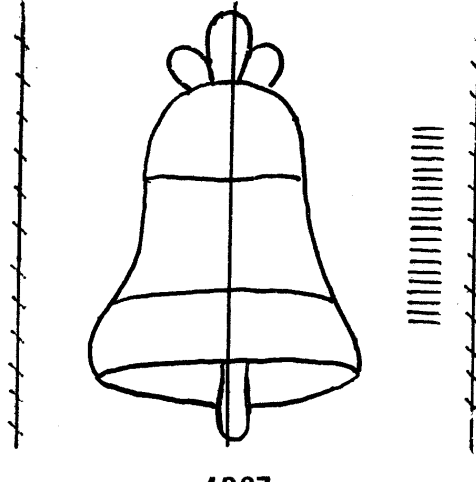

4067

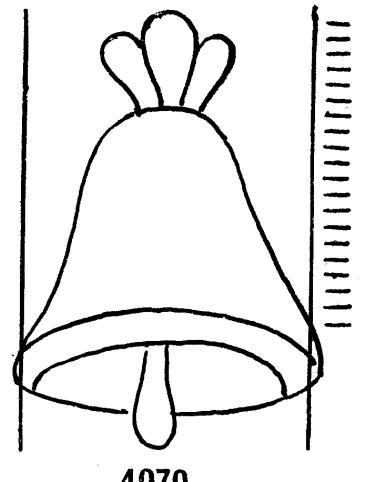

4070

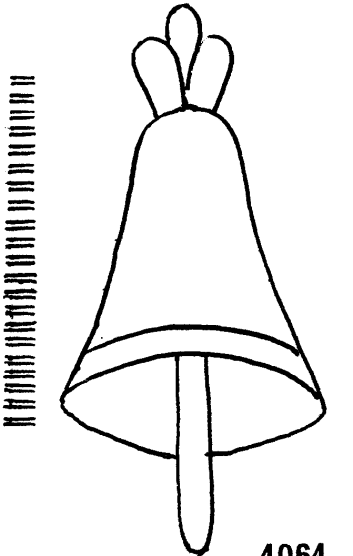

4064

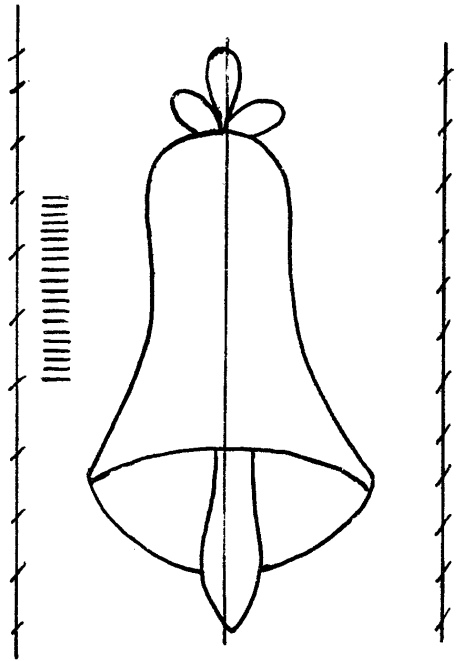

4068

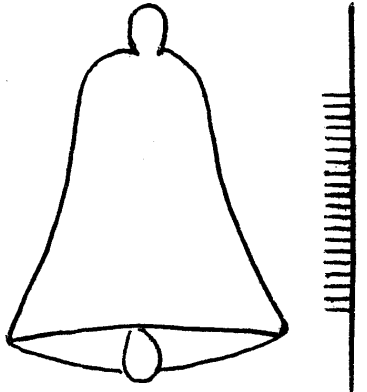

4071

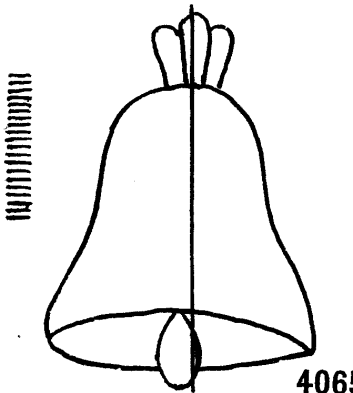

4065

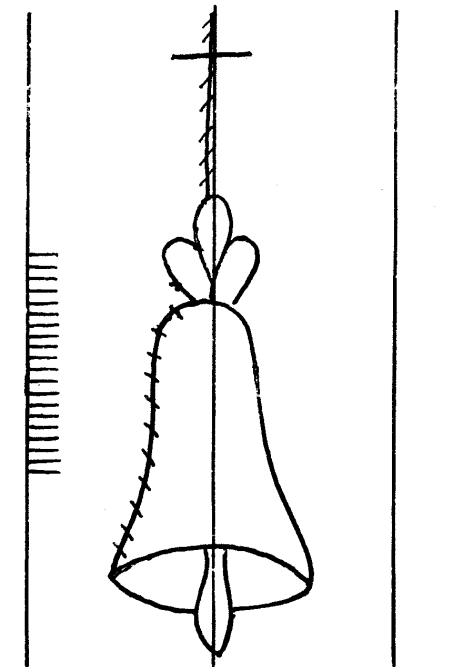

4069

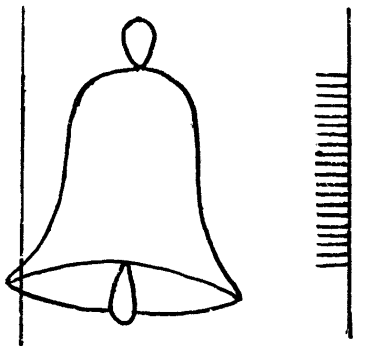

4072

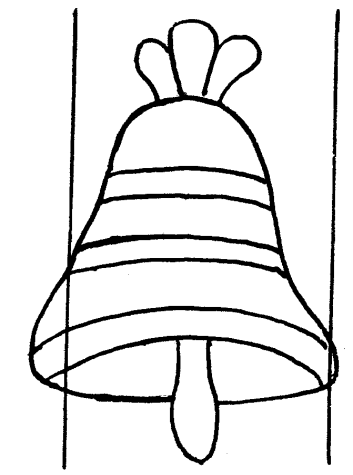

4066

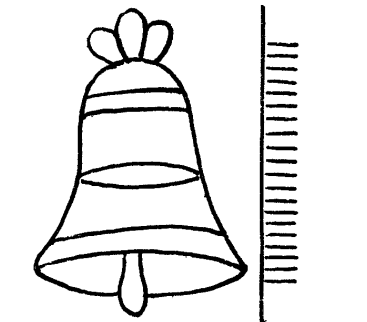

4073

4074- 4085

Cloche

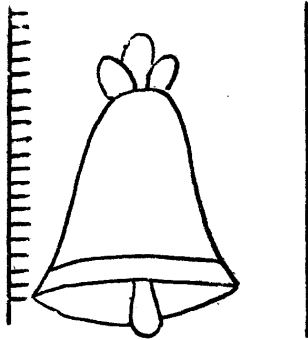

4074

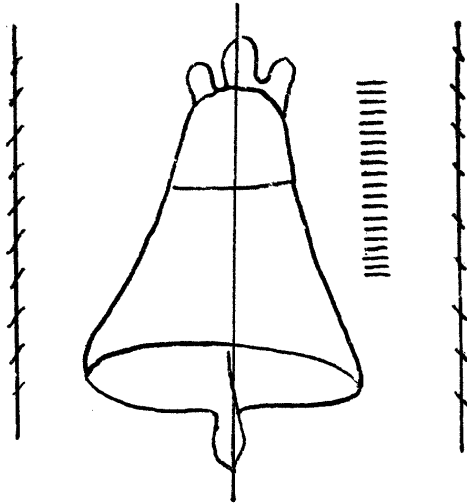

4078

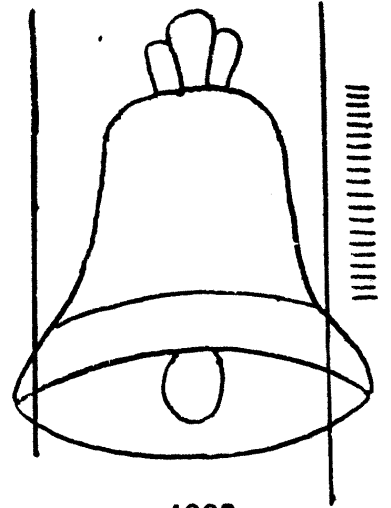

4082

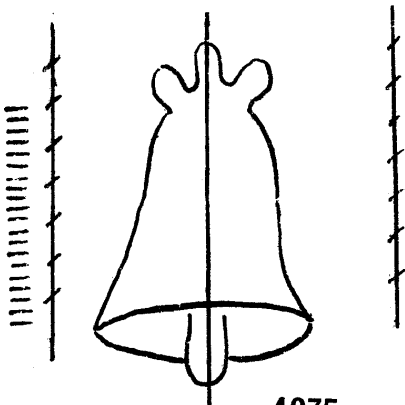

4075

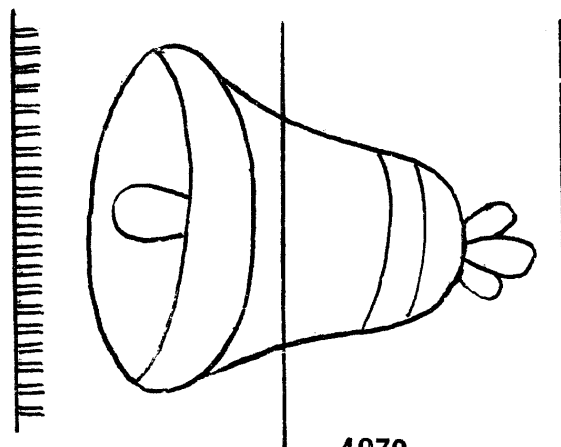

4079

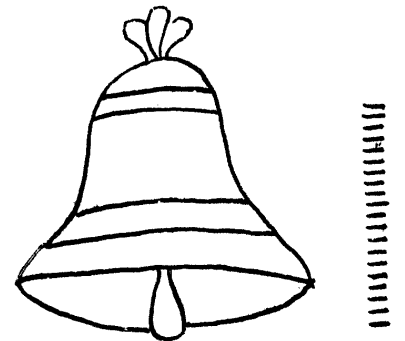

4083

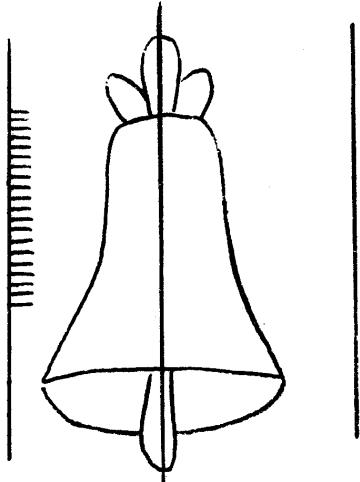

4076

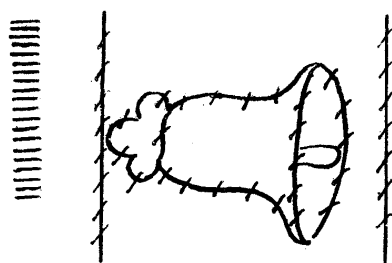

4080

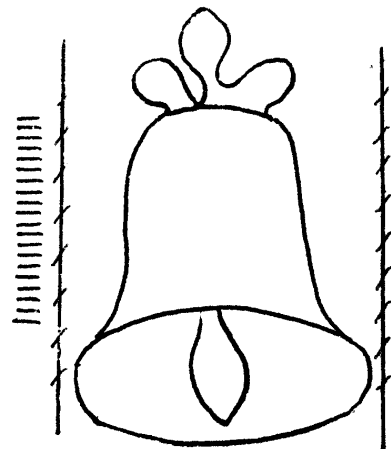

4084

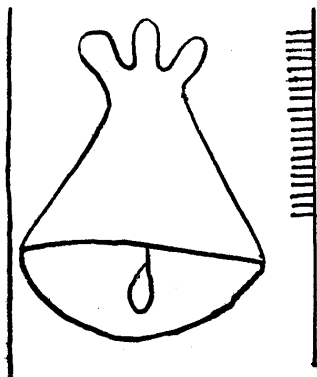

4077

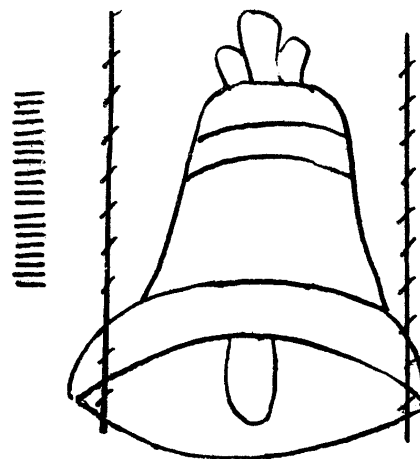

4081

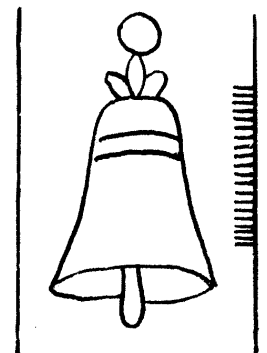

4085

Cloche

4086 - 4096

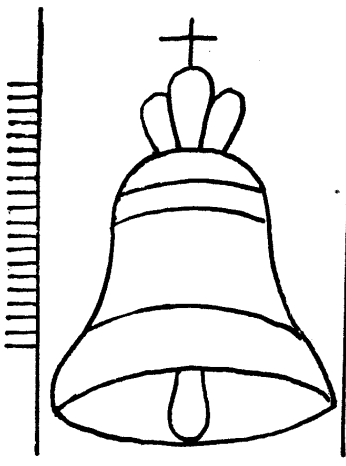

4086

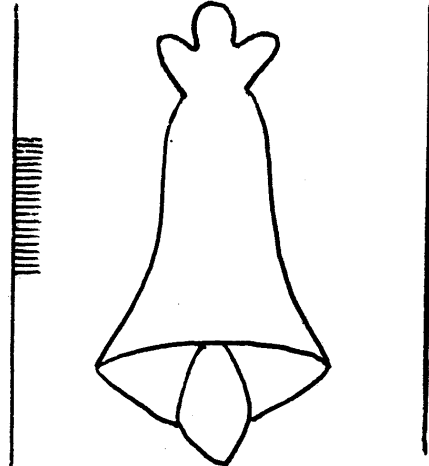

4089

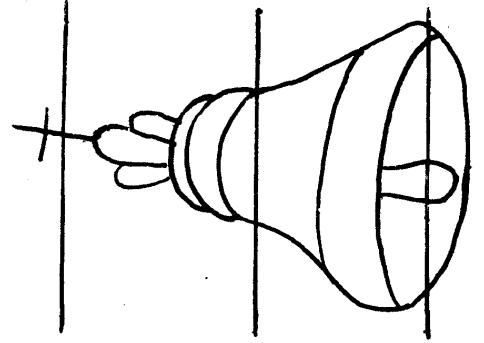

4093

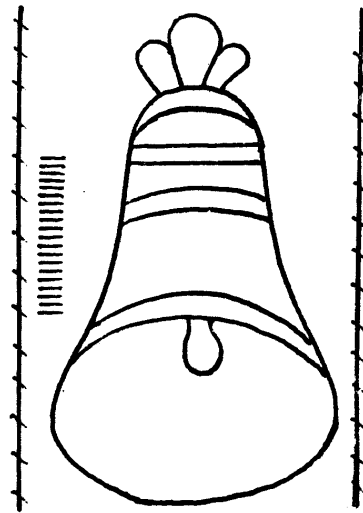

4087

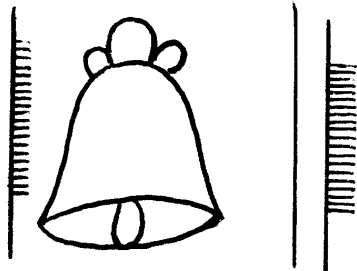

4090

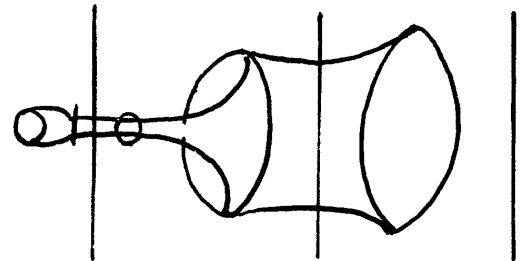

4094

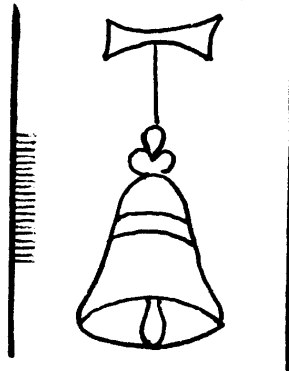

4091

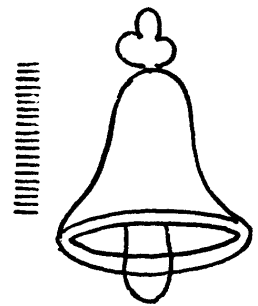

4095

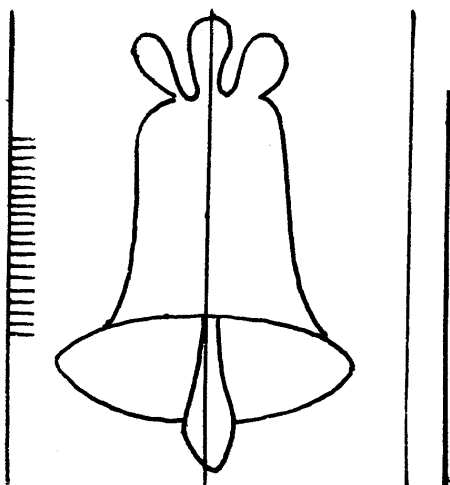

4088

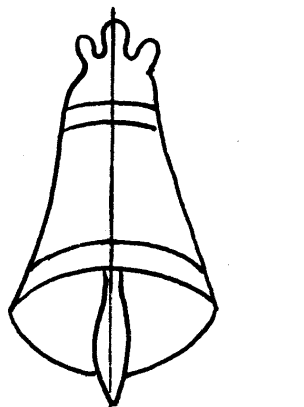

4092

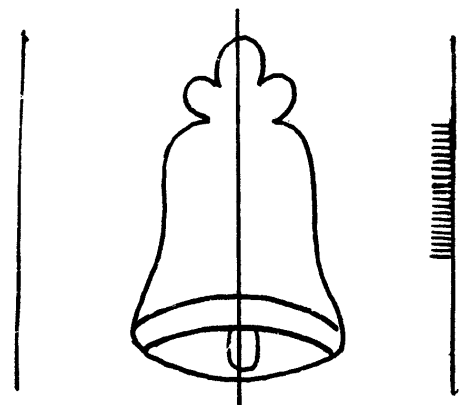

4096

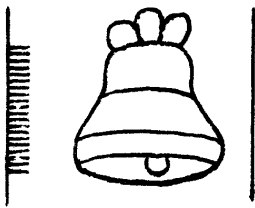

4097

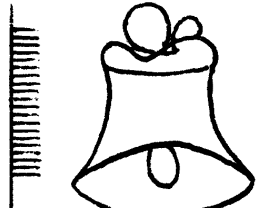

4098

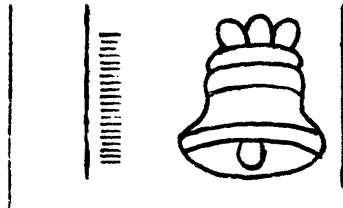

4099

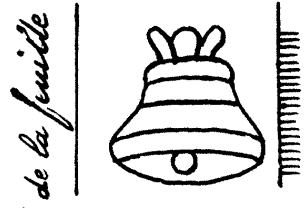

bord de la feuille

4100

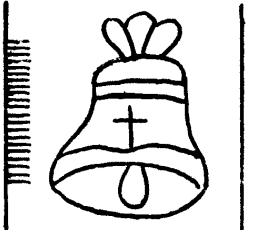

4101



4102

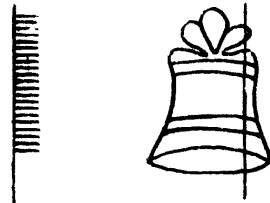

4103

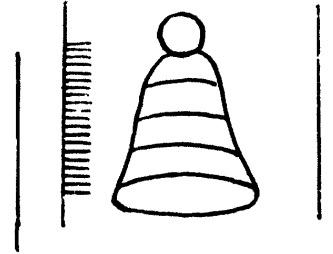

4104



4105

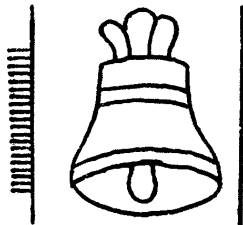

4106

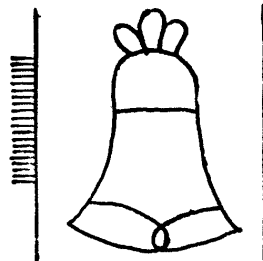

4107

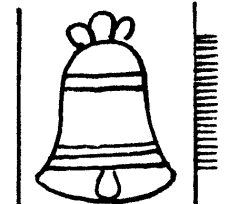

4108

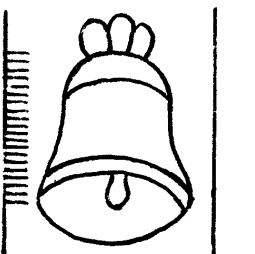

4109

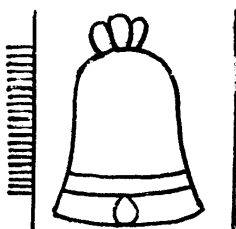

4110

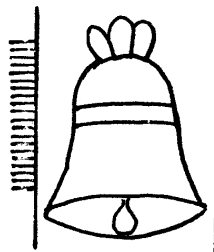

4111

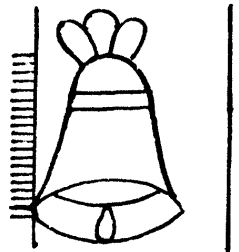

4112

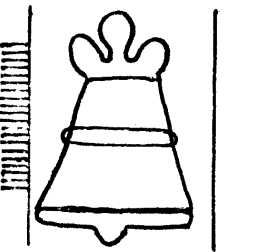

4113

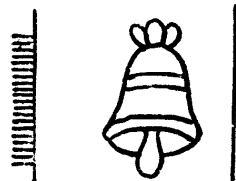

4114

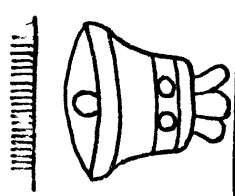

4115

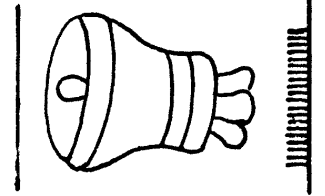

4116

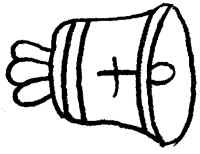

4117

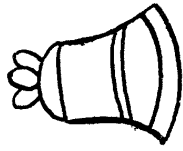

4123

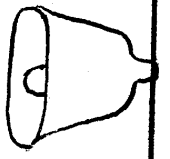
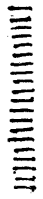

4128

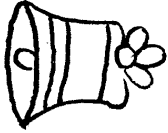

4118



4124

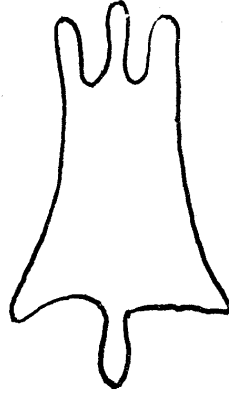

4129

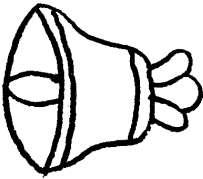

4119

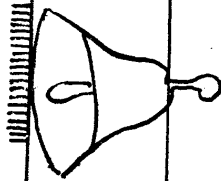

4125

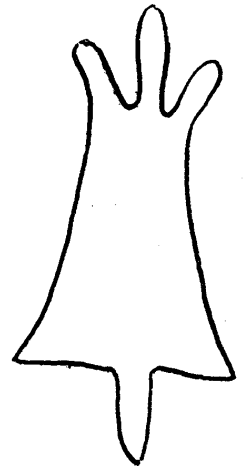

4130

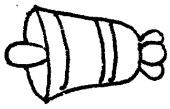

4120

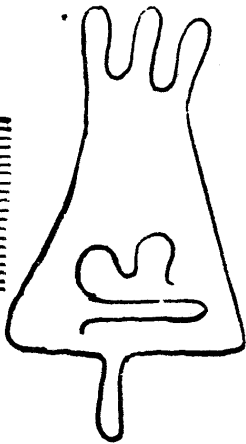

4126



4131



4121

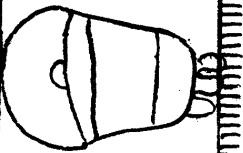

4122



4127

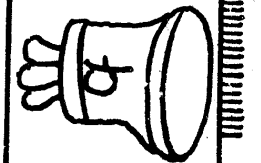

4132

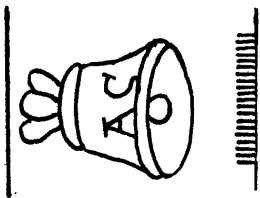

4133

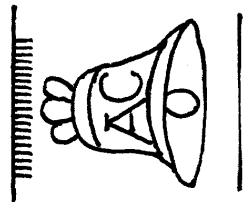

4134

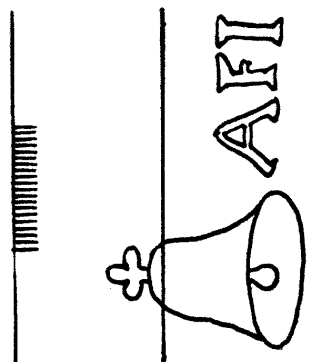

4135

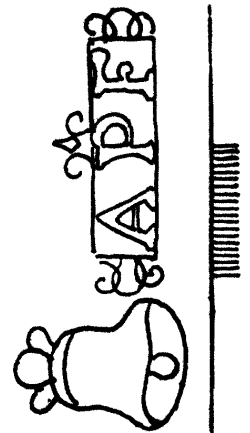

4136

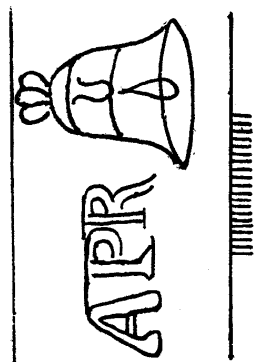

4137

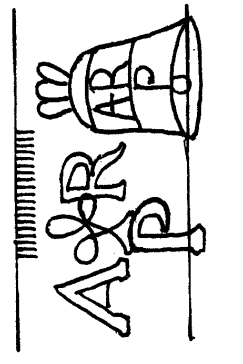

4138

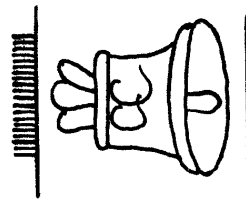

4139

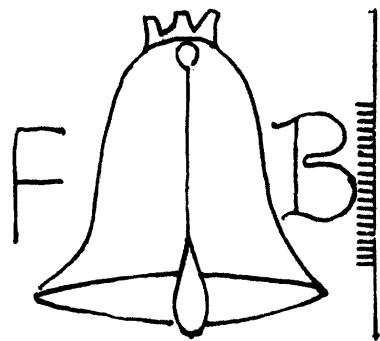

4140

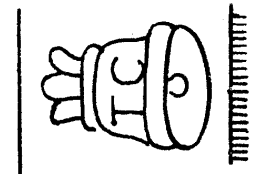

4141

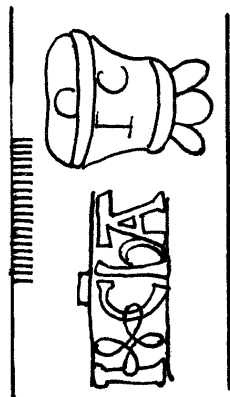

4142

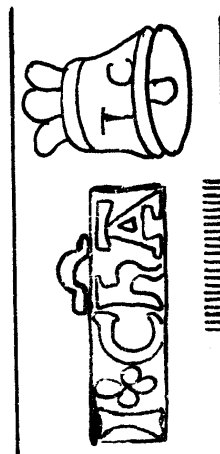

4143

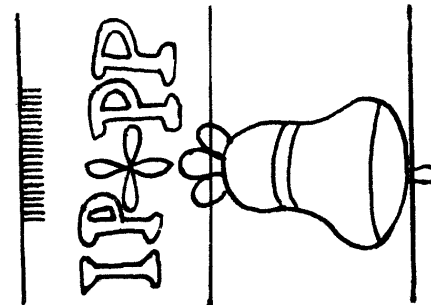

4144

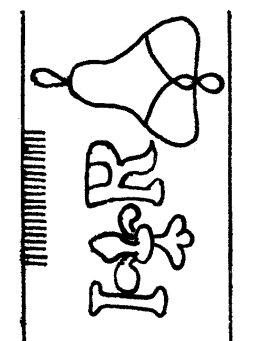

4145

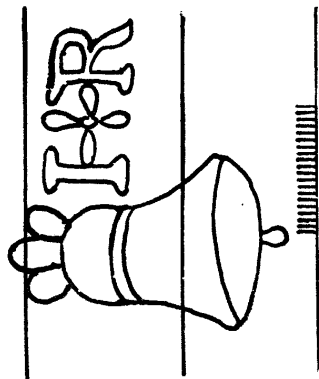

4146

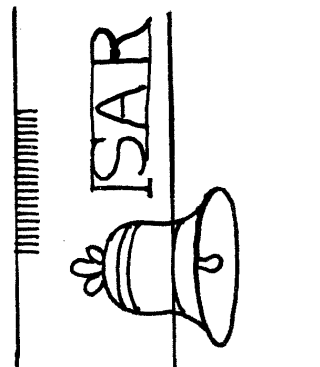

4147

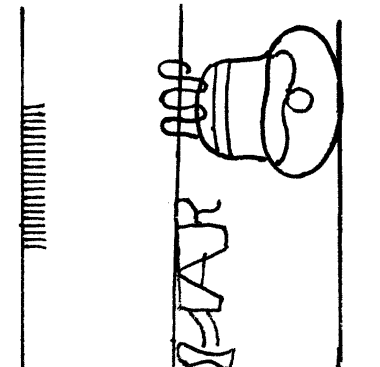

4148

Handwriting practice for the word "RISRS" on a four-line staff. The word is written in a stylized, outlined font. To the right is a drawing of a bell with a clapper. A decorative horizontal line with vertical bars is positioned above the staff.

4149



4150

Handwriting practice for the word "PP" on a four-line staff. The letters are stylized and outlined. To the right is a drawing of a bell. A decorative horizontal line with vertical bars is positioned above the staff.

4151

Handwriting practice for the word "ZA" on a four-line staff. The letters are stylized and outlined. To the right is a drawing of a bell. A decorative horizontal line with vertical bars is positioned above the staff.

4152

Handwriting practice for the words "AIOF" and "BARCIER" on a four-line staff. "AIOF" is written in a stylized font above a bell illustration. "BARCIER" is written in a stylized font below a bell illustration. A decorative horizontal line with vertical bars is positioned above the staff.

4153

Handwriting practice for the words "GEBEGON" and "GBEGON" on a four-line staff. "GEBEGON" is written in a stylized font above a bell illustration. "GBEGON" is written in a stylized font below a bell illustration. A decorative horizontal line with vertical bars is positioned above the staff.

4154

Handwriting practice for the word "BVISSON" on a four-line staff. The word is written in a stylized font. To the right is a drawing of a bell. A decorative horizontal line with vertical bars is positioned above the staff.

4157

Handwriting practice for the word "AFOVGE" on a four-line staff. The word is written in a stylized font. To the right is a drawing of a bell. A decorative horizontal line with vertical bars is positioned above the staff.

4160

Handwriting practice for the word "AFOVGE" on a four-line staff. The word is written in a stylized font. To the right is a drawing of a bell. A decorative horizontal line with vertical bars is positioned above the staff.

4159

Handwriting practice for the word "RCHABAMES" on a four-line staff. The word is written in a stylized font. To the right is a drawing of a bell. A decorative horizontal line with vertical bars is positioned above the staff.

4158

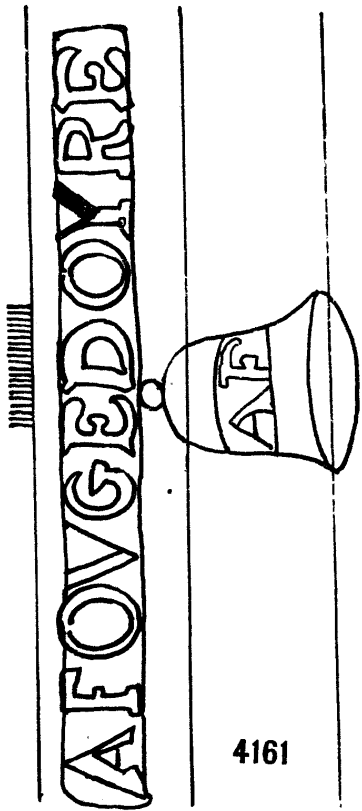

4161

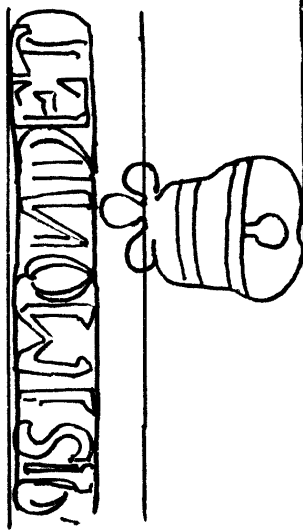

4164

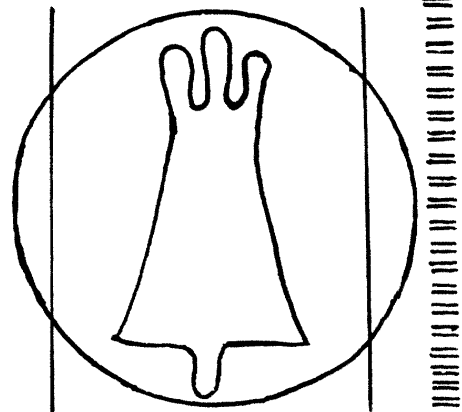

4167

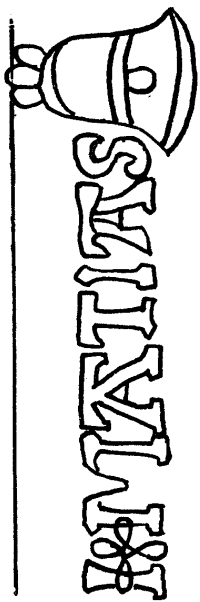

4162



4165

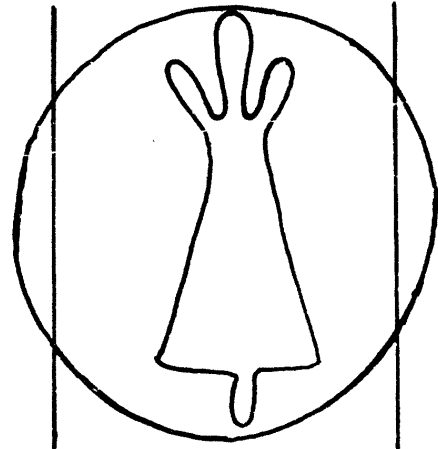

4168

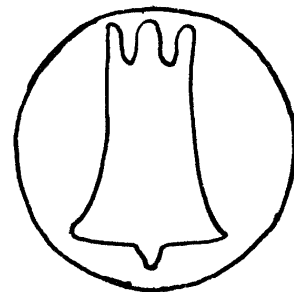

4169

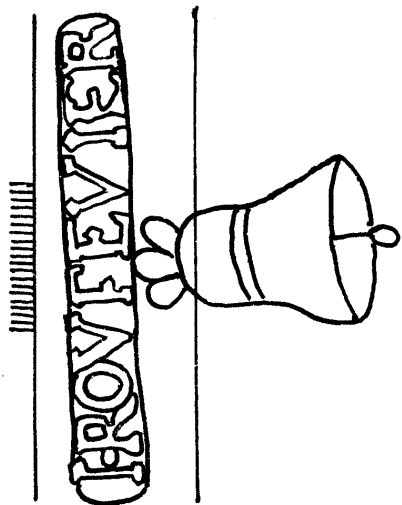

4163

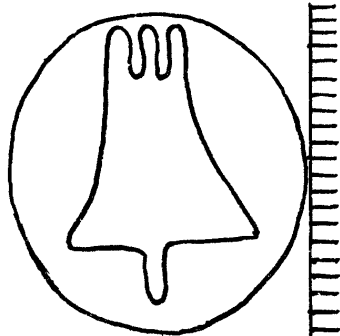

4166

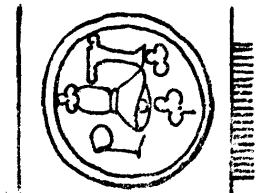

4170

Clou

4171 - 4177

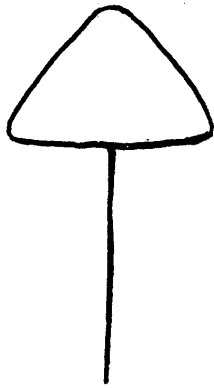

4171



4173

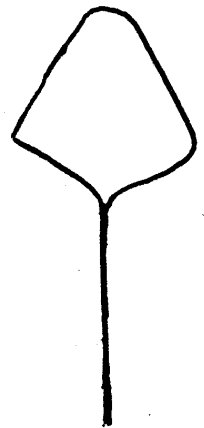

4172



4174

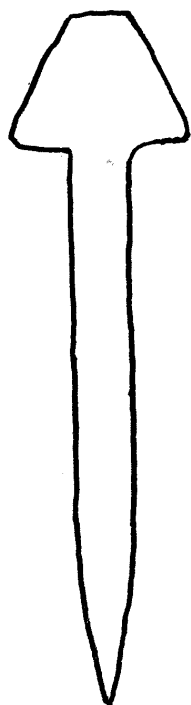

4176

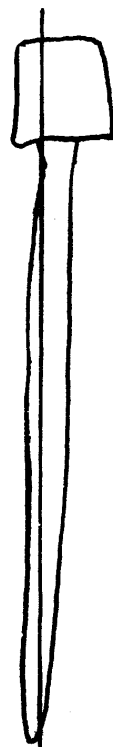

4177



4175

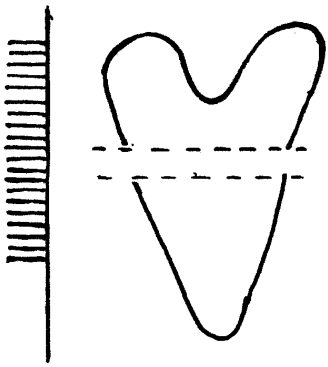

4178

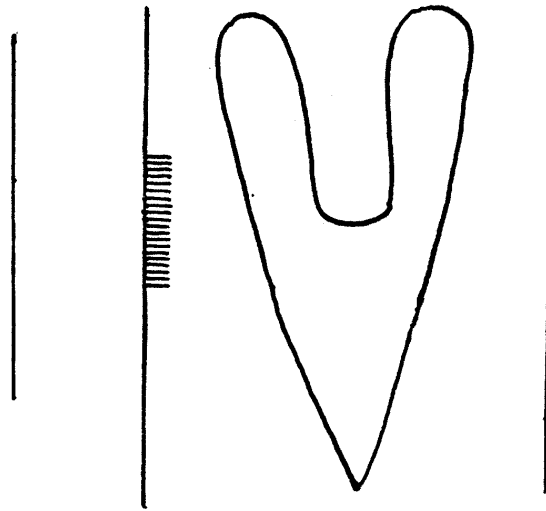

4179

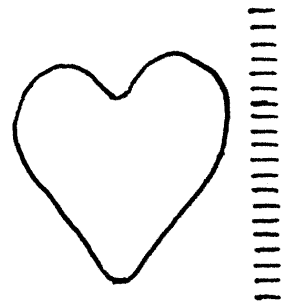

4180

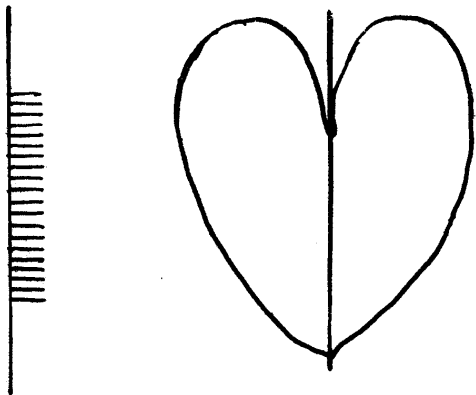

4181

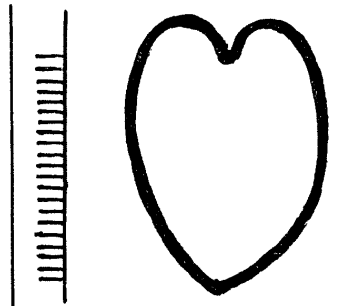

4182

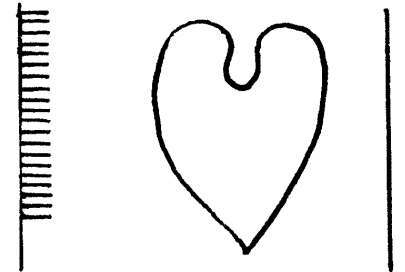

4183

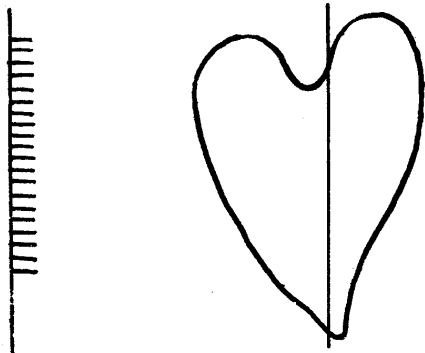

4184

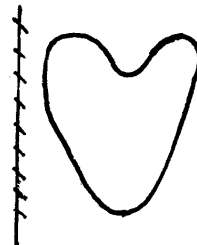

4185

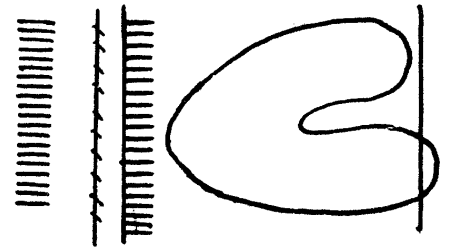

4186

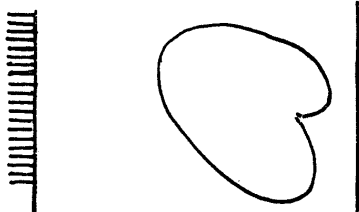

4187

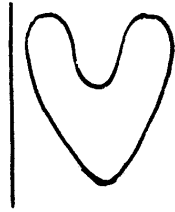

4188

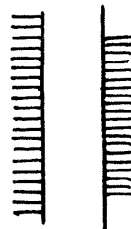

4189

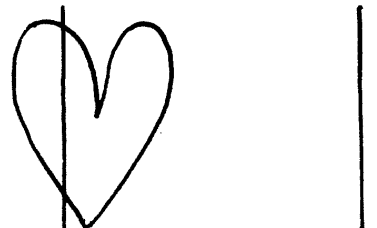

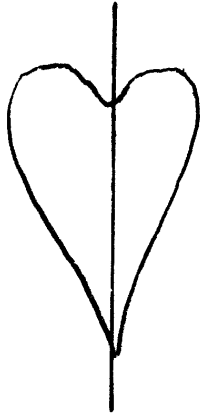
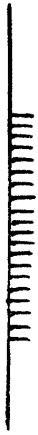

4190

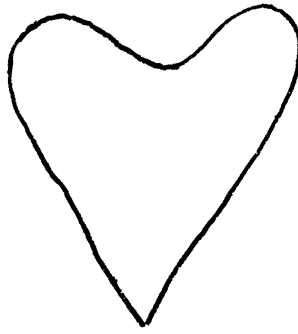
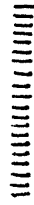

4191

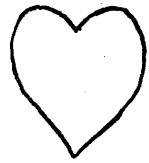

4192

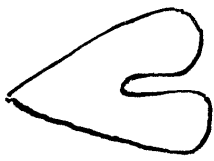

4193

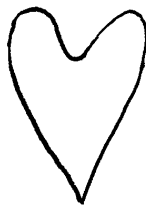

4194



4195



Bord de la feuille.

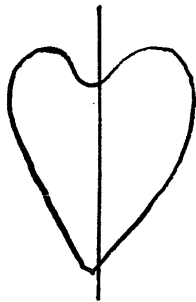

4196



4197



Bord de la feuille.



4198

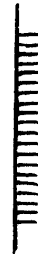

4199

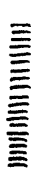

4200



4201

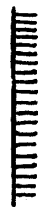

4202



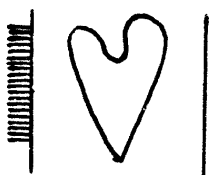

4203

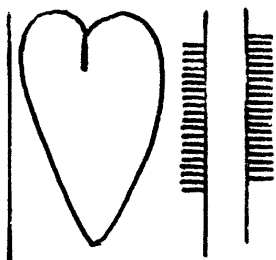

4204

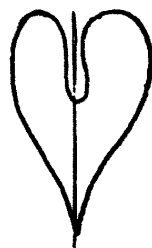

4205

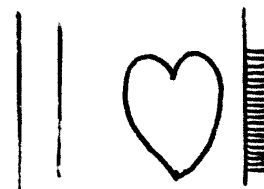

4206

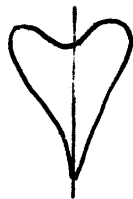

4207



4208



4209



4210



4211



4212



l'œil de la puce



4213

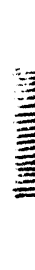

4214



4215



4216

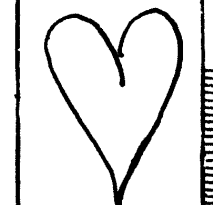

4217



4218



4219



4220



4221



4222

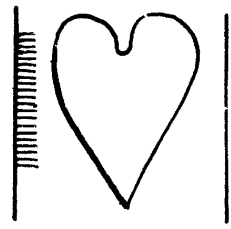

4223



4224



4225

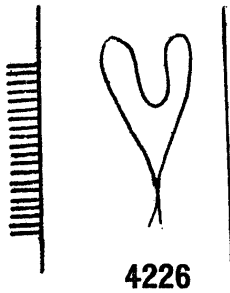

4226

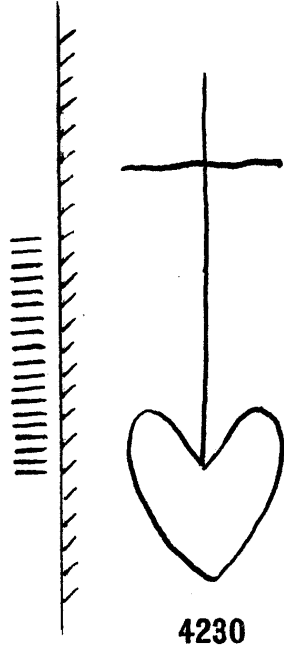

4230

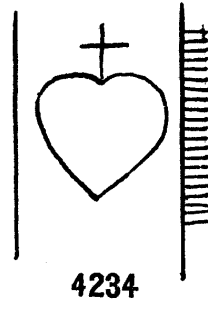

4234

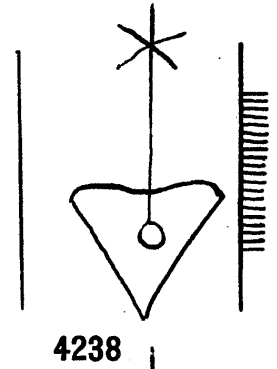

4238

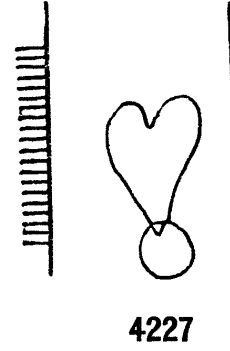

4227

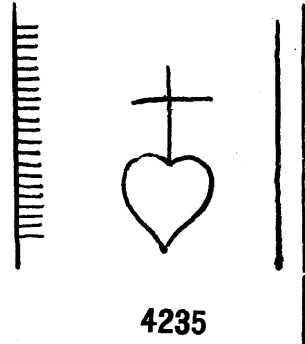

4235

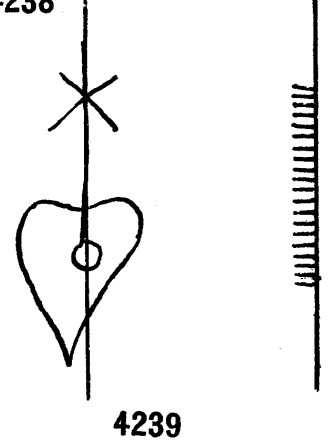

4239

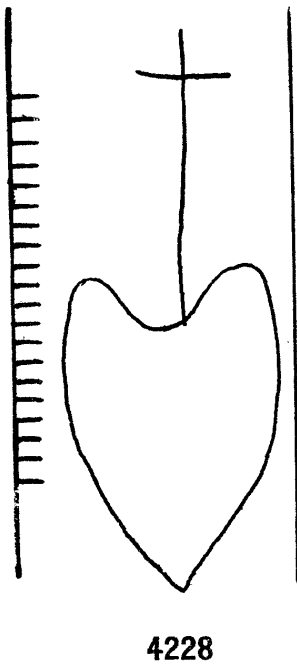

4228

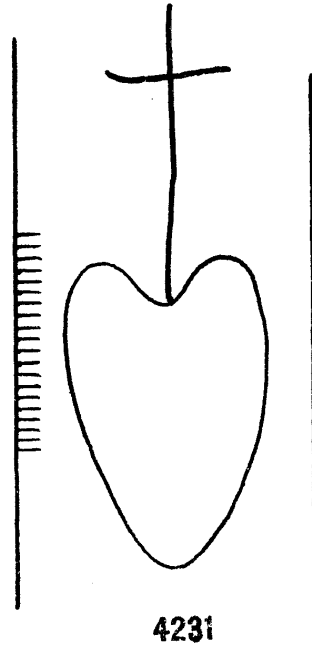

4231

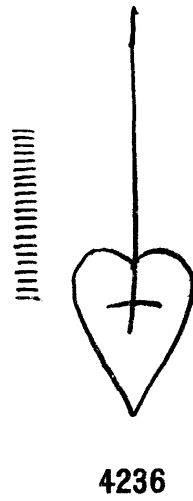

4236

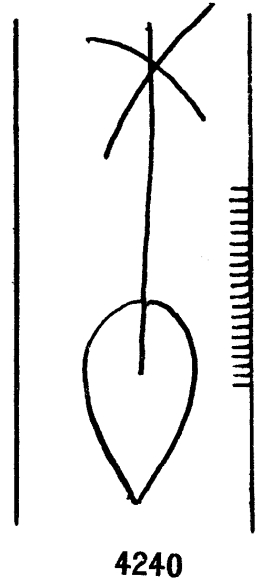

4240

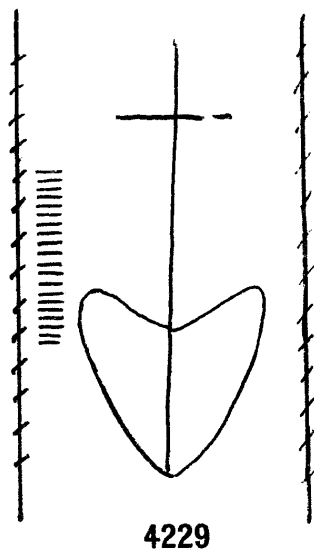

4229

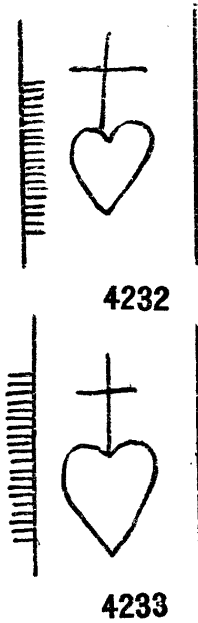

4232

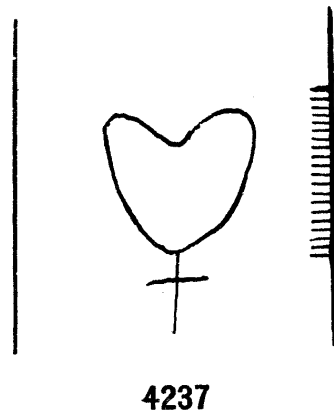

4237

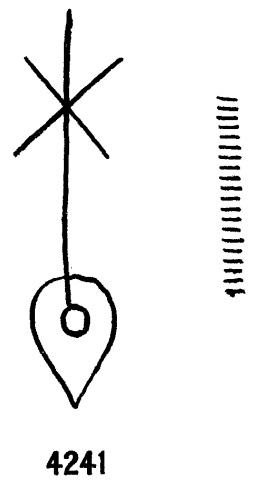

4241

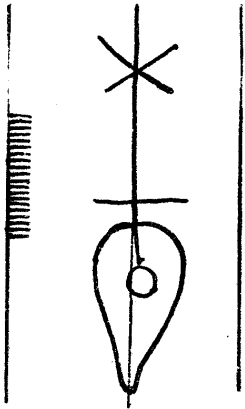

4242

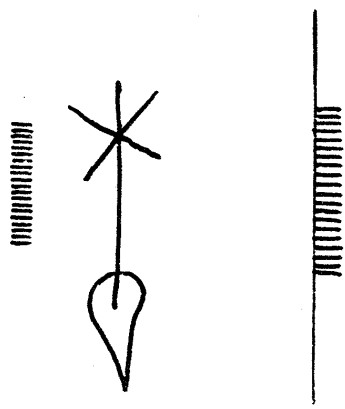

4243

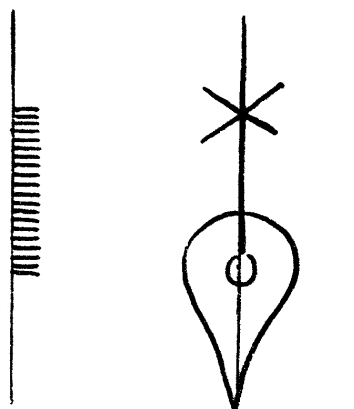

4244

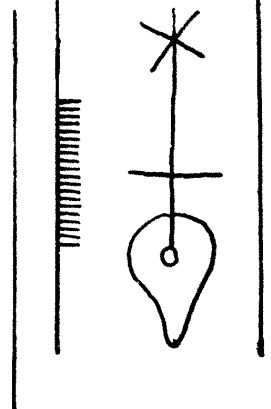

4245

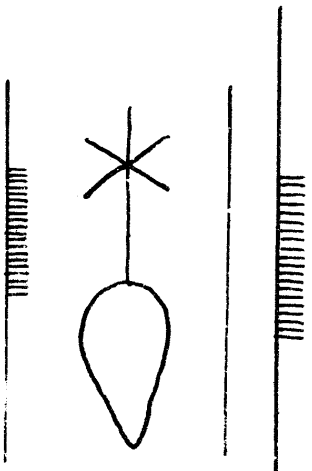

4246

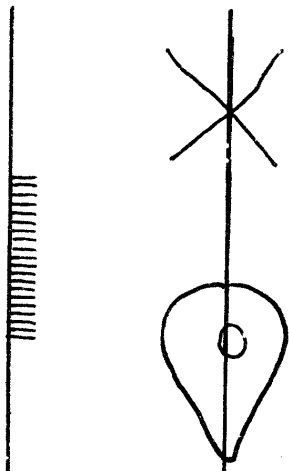

4247

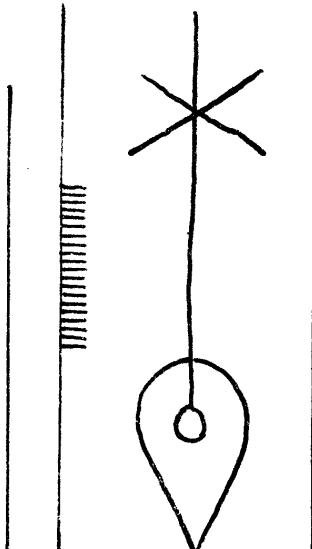

4248

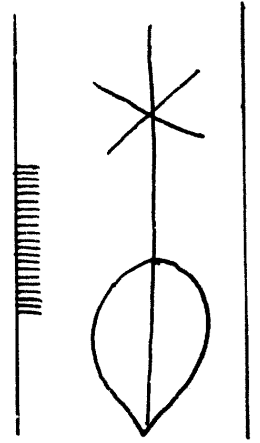

4249

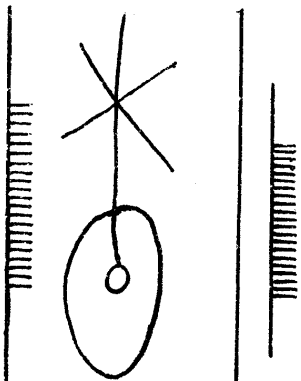

4250



4251

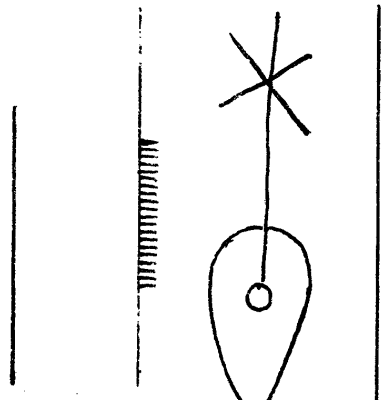

4252

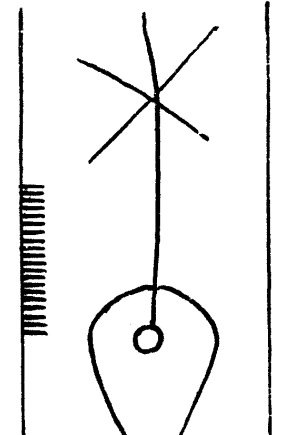

4253

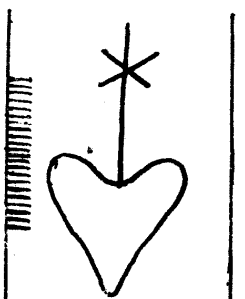

4254

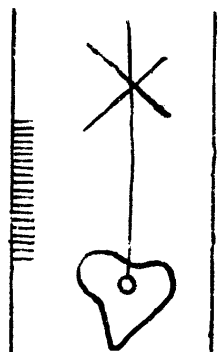

4255

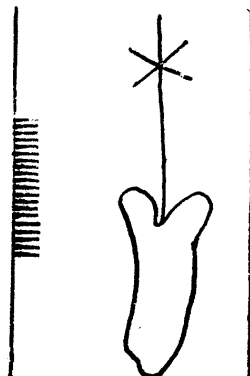

4256

bord de la feuille

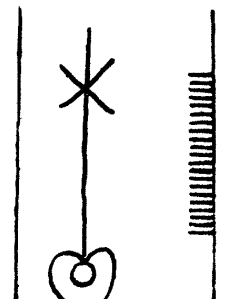

4257

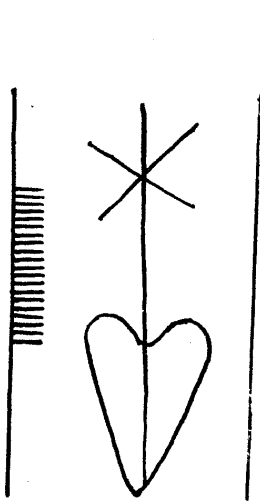

4258

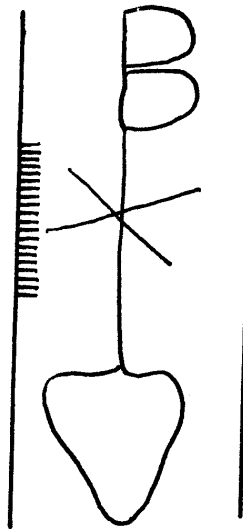

4262

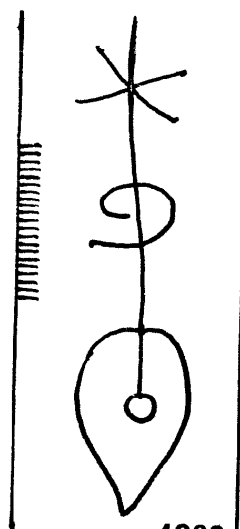

4266

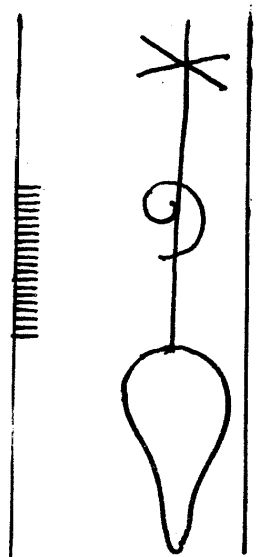

4270

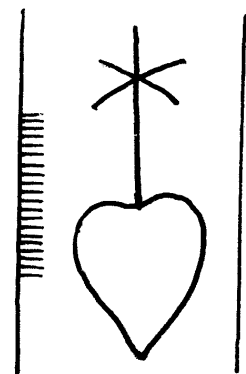

4259

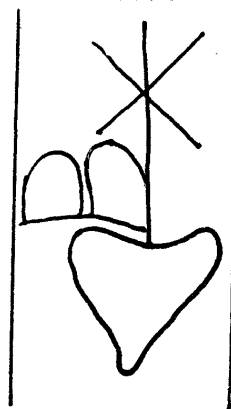

4263

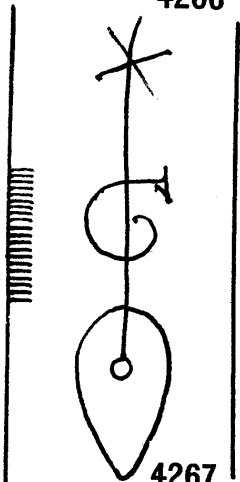

4267

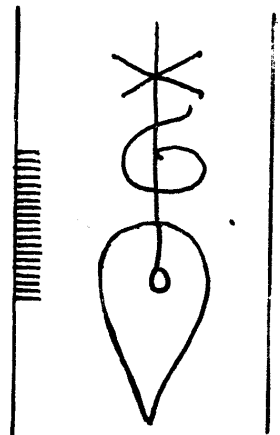

4271

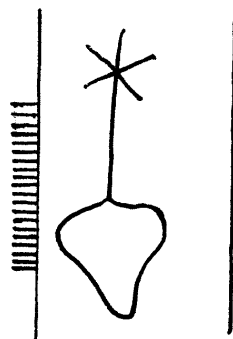

4260

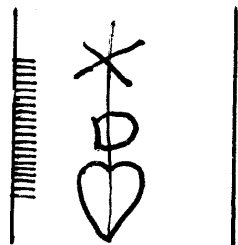

4264

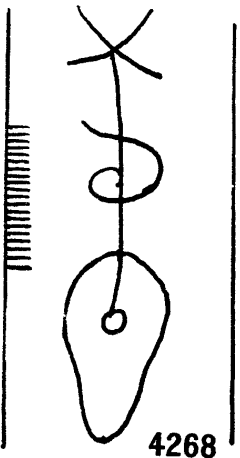

4268

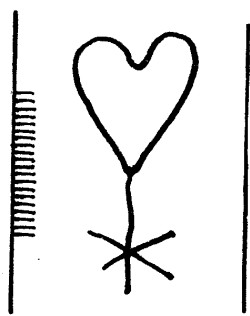

4261

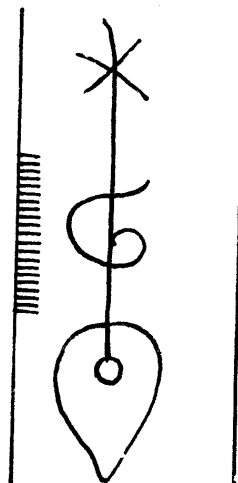

4265

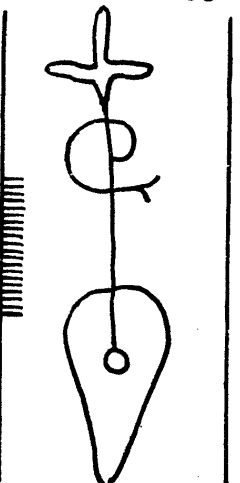

4269

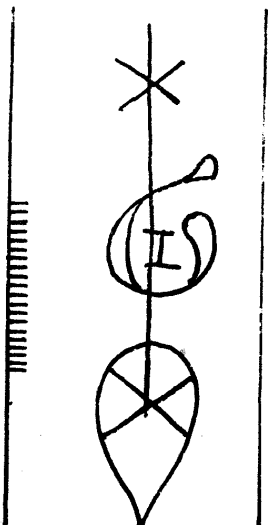

4272

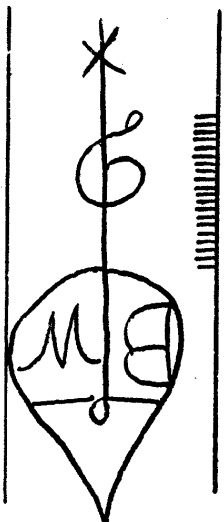

4273

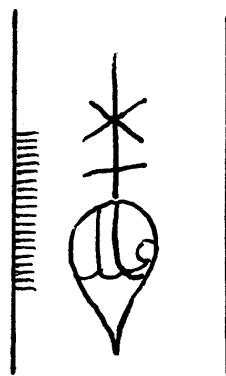

4274

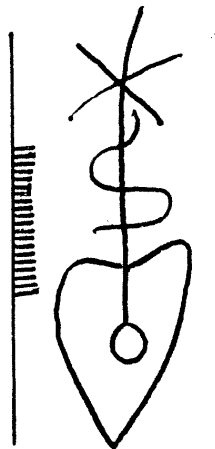

4275

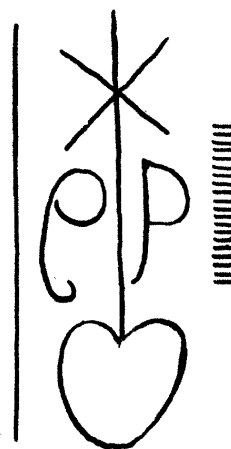

4276

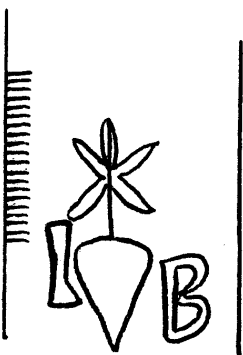

4277

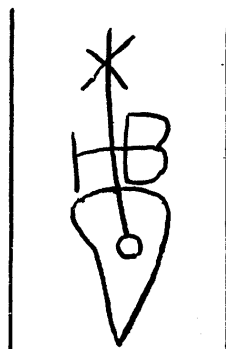

4278

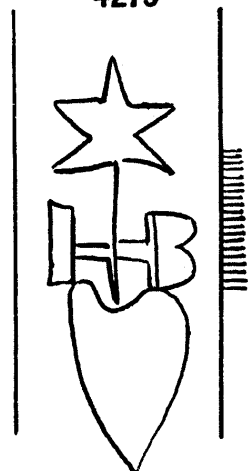

4279

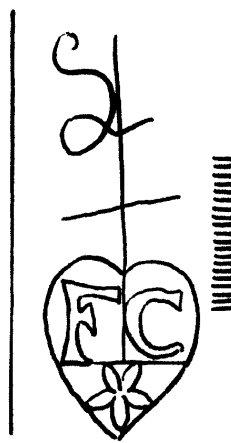

4280

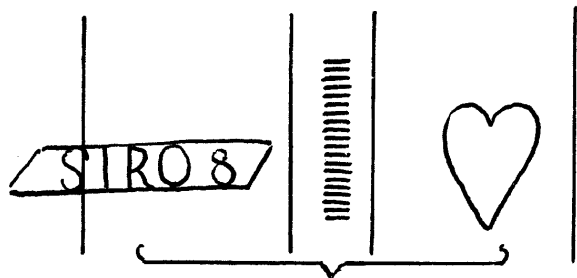

4281

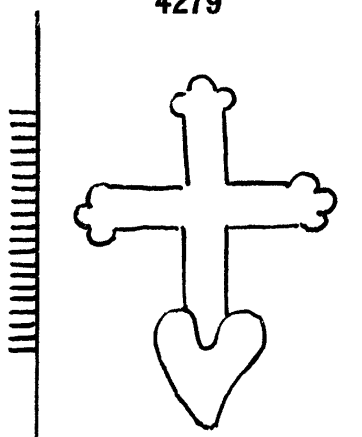

4282

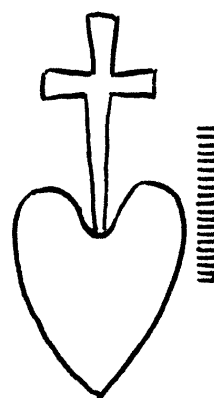

4283

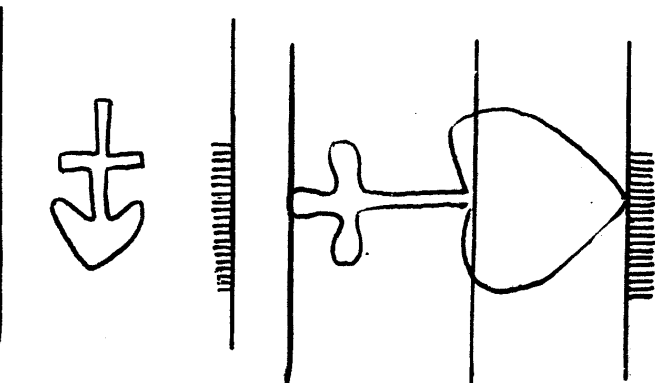

4284

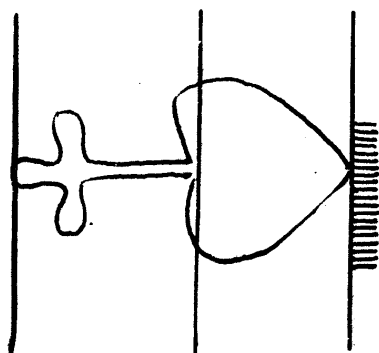

4285

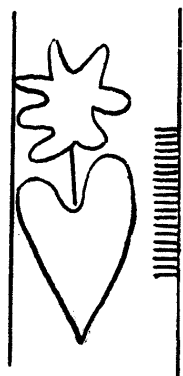

4286

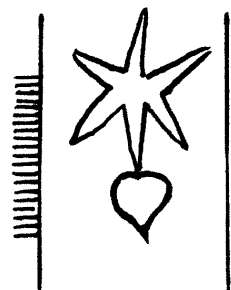

4287

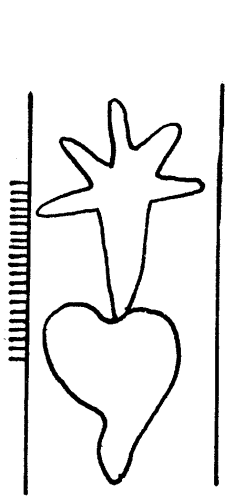

4288

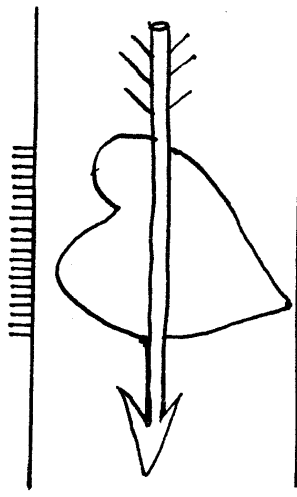

4292

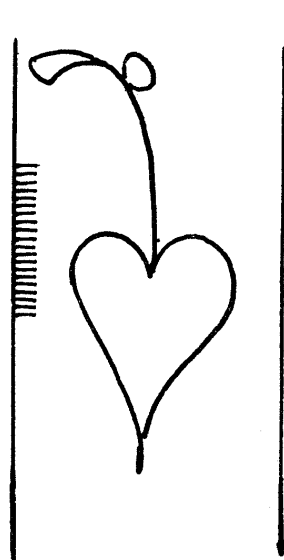

4295

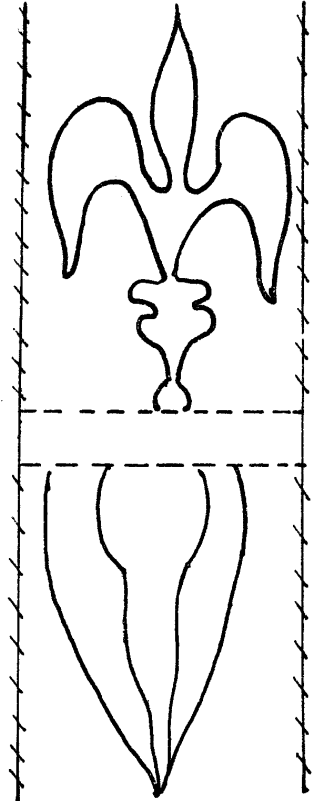

4298

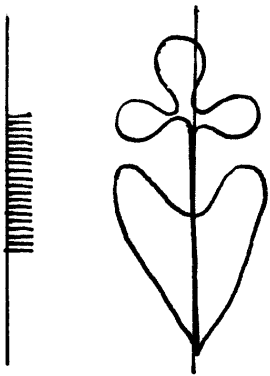

4289

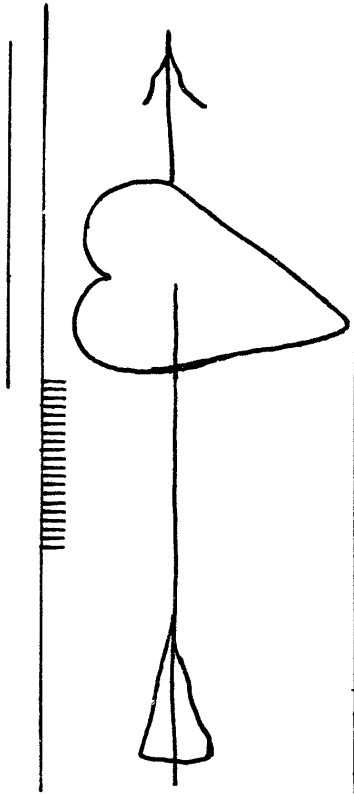

4293

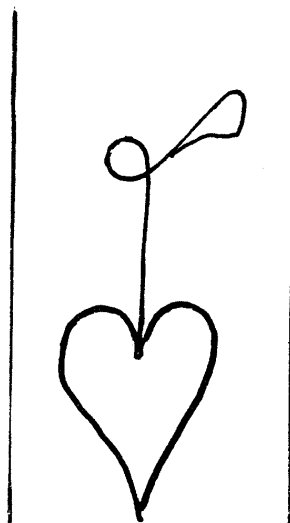

4296

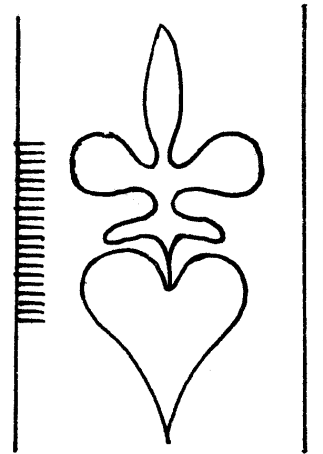

4299

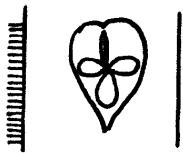

4290

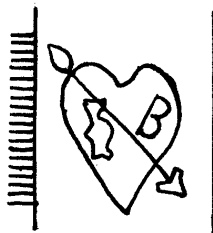

4294

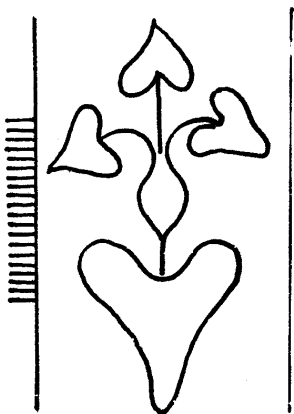

4291

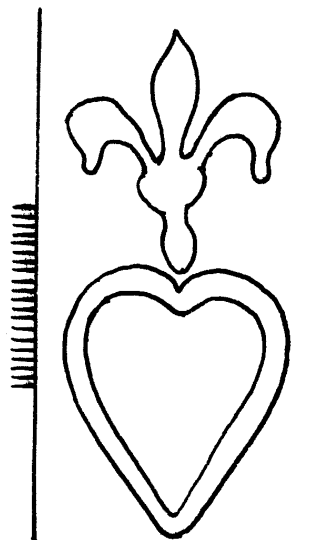

4297

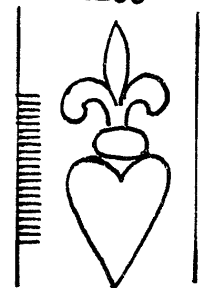

4300

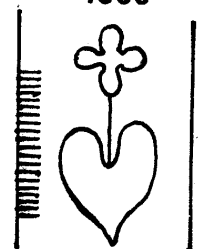

4301

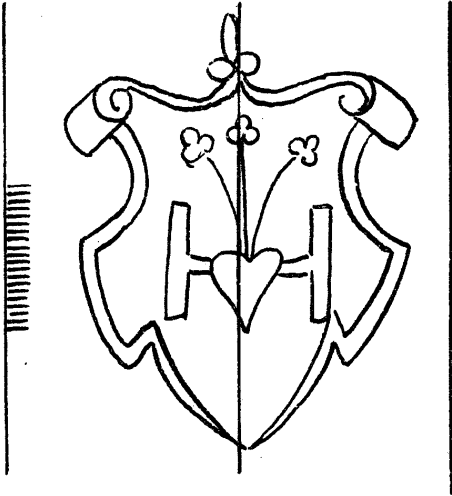

4302

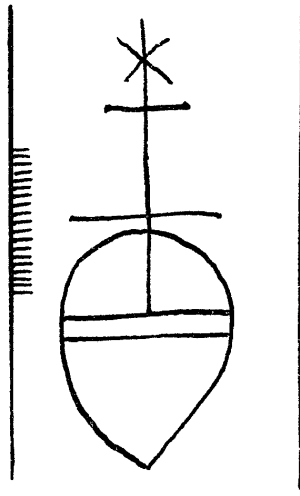

4305

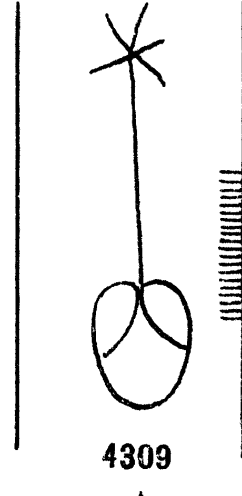

4309

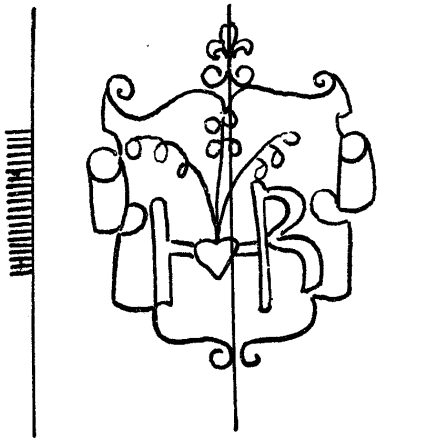

4303

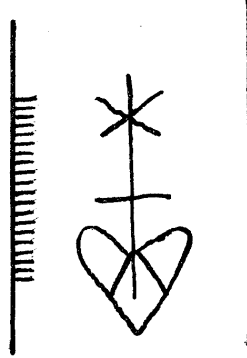

4306

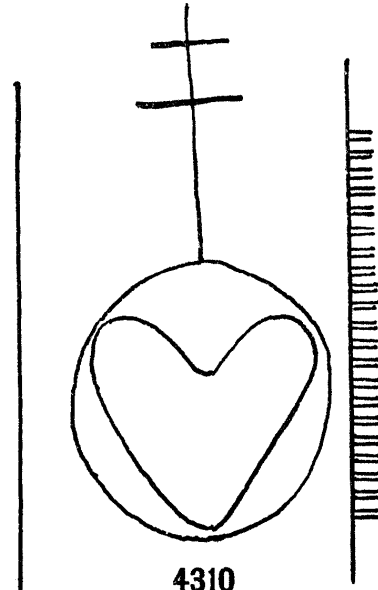

4310

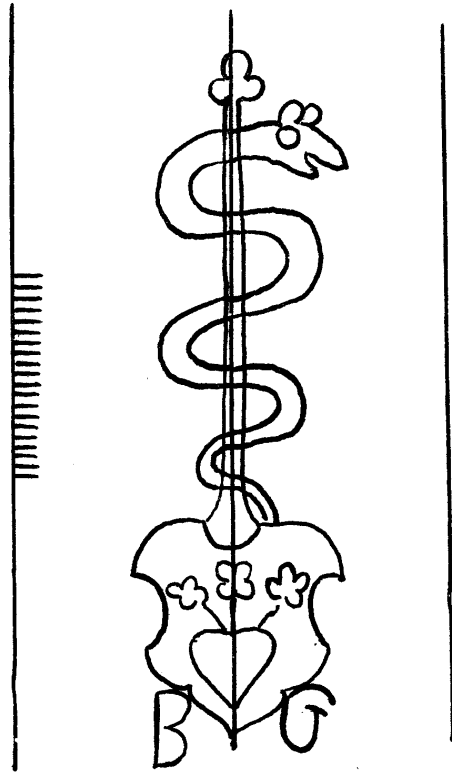

4304

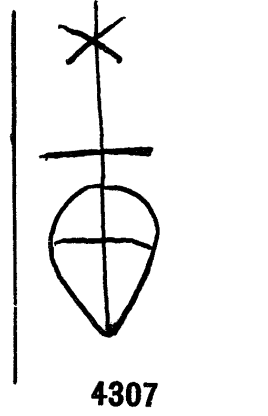

4307

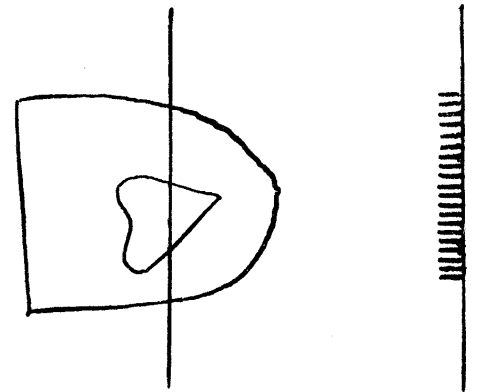

4311

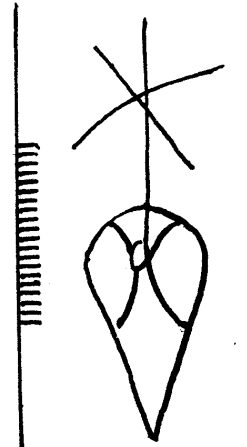

4308

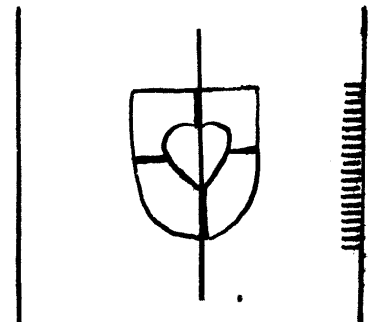

4312

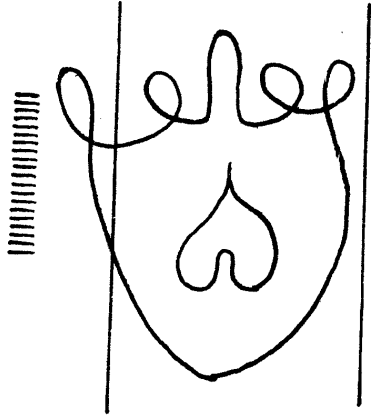

4313

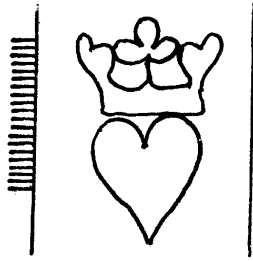

4317

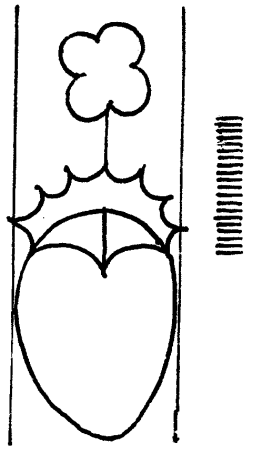

4321

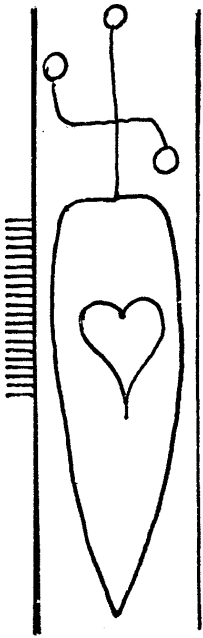

4314

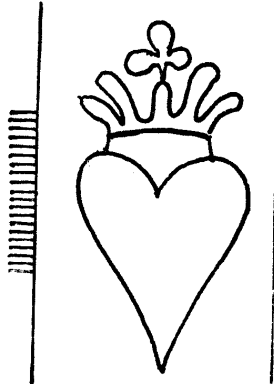

4318

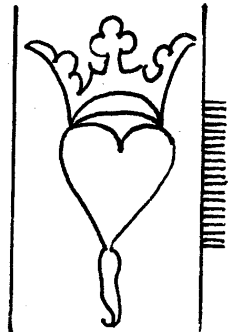

4322

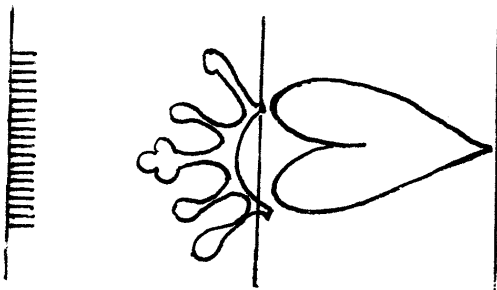

4315

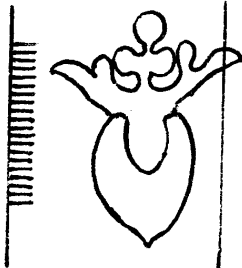

4319

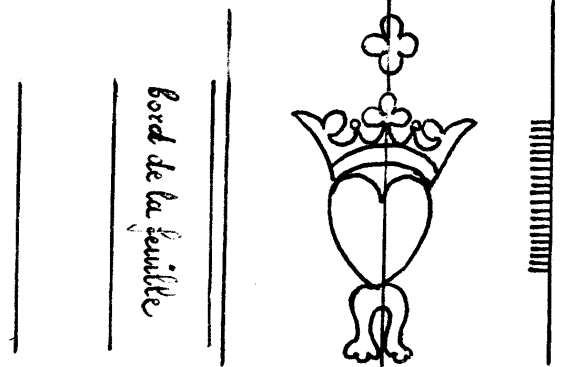

Bord de la feuille

4323

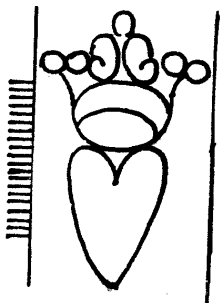

4316

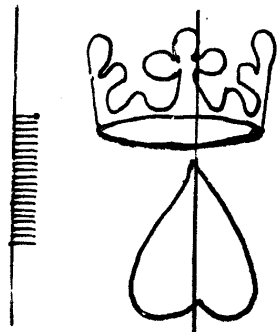

4320

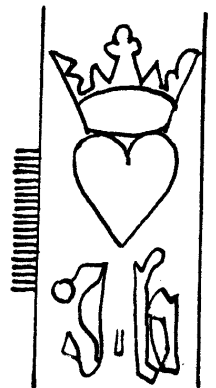

4324

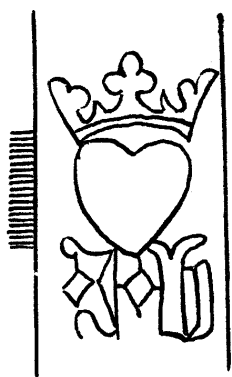

4325

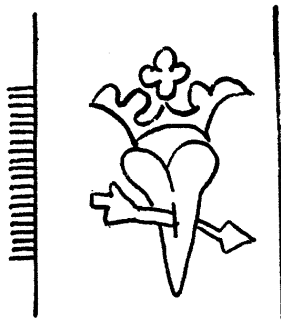

4329

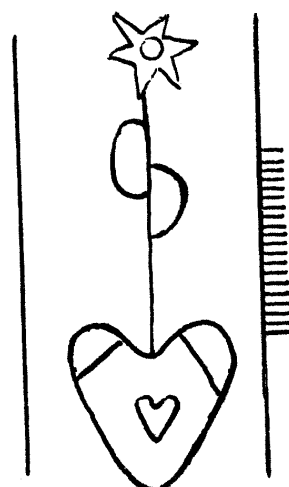

4334

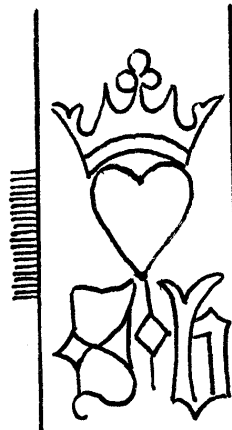

4326

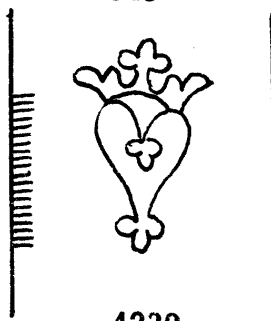

4330

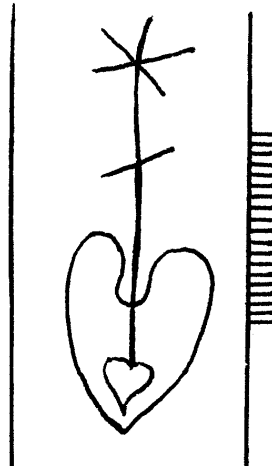

4335

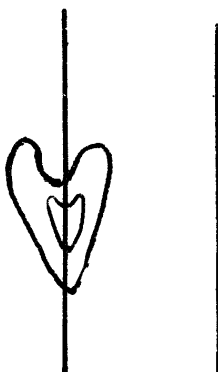

4331

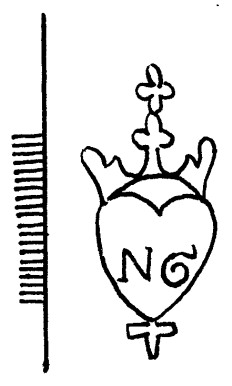

4327

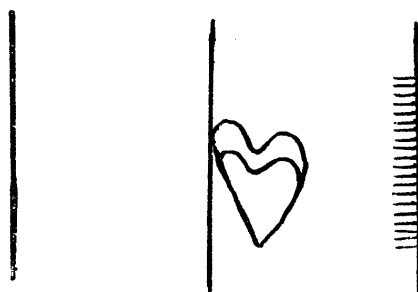

4332

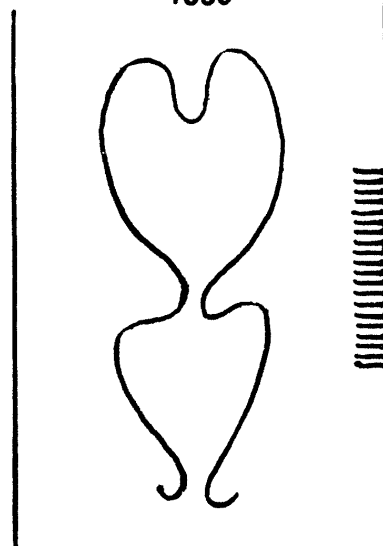

4336

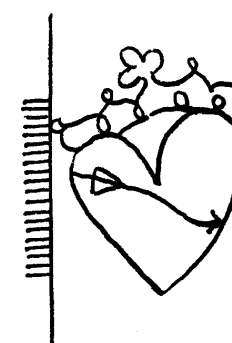

4328

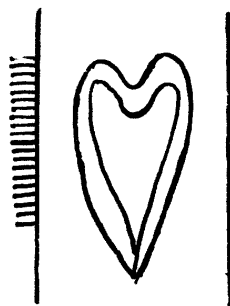

4333

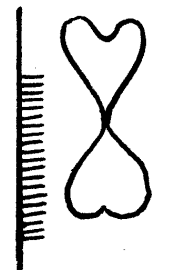

4337

Colonne

4338-4346

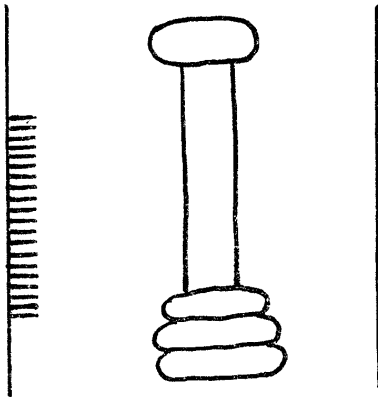

4338

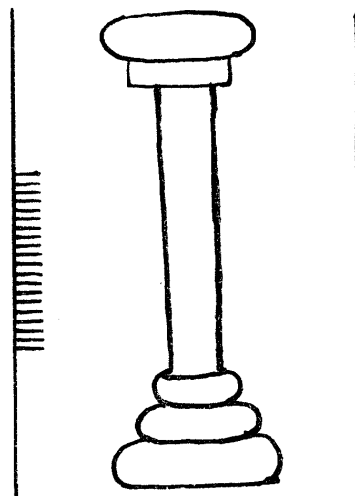

4341

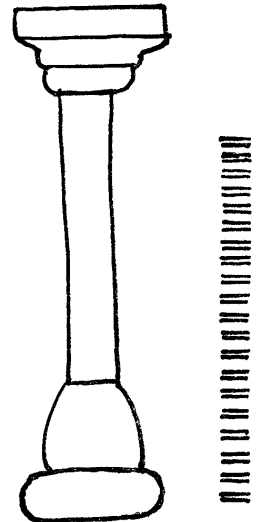

4344

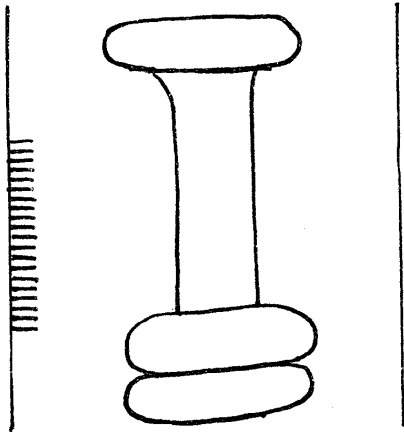

4339

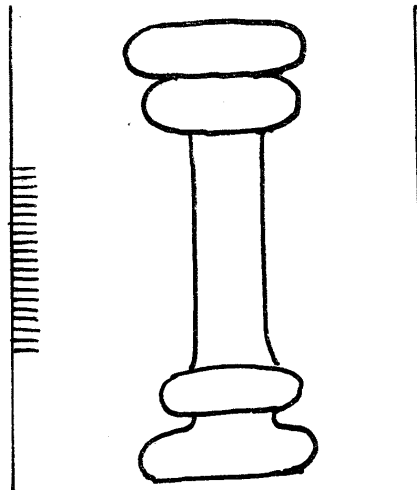

4342

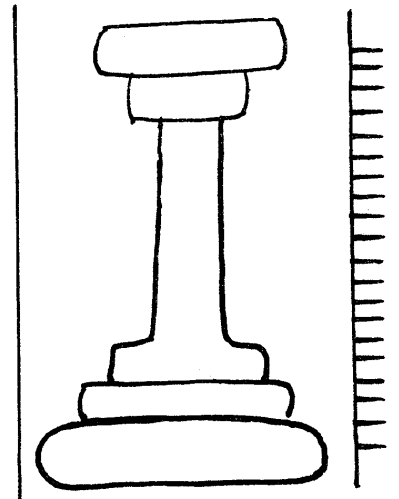

4345

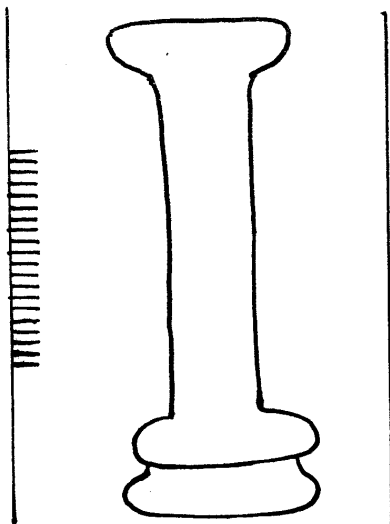

4340

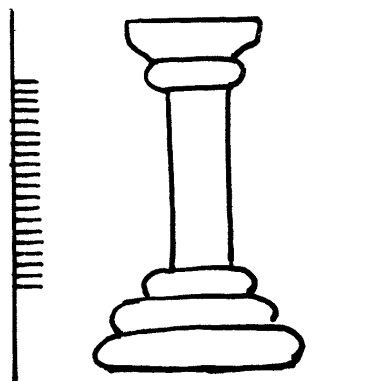

4343

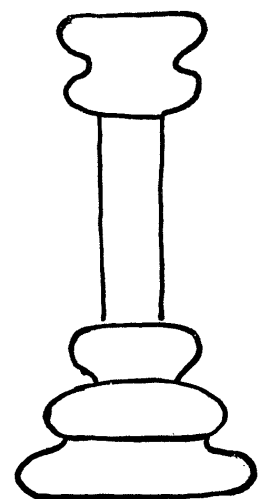

4346

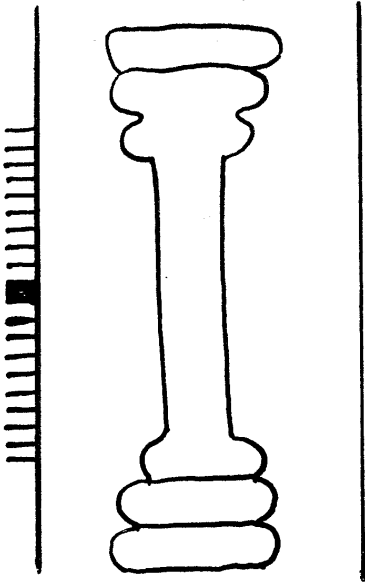

4347

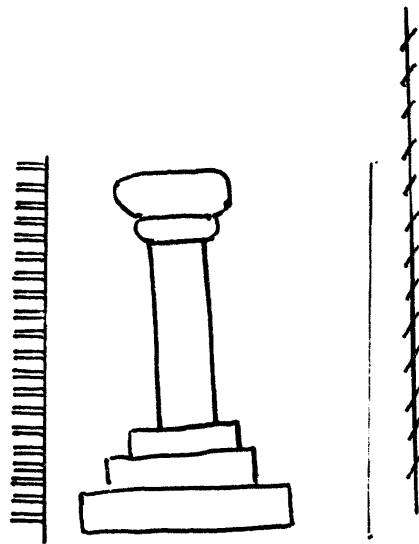

4348

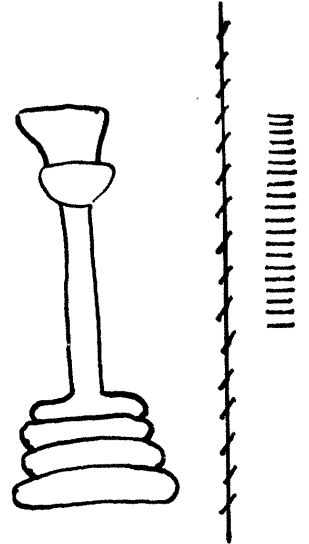

4349

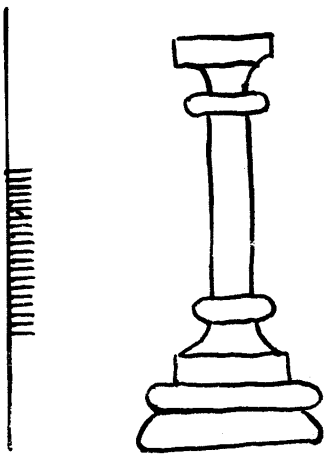

4350

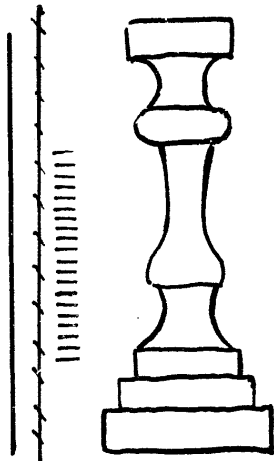

4351

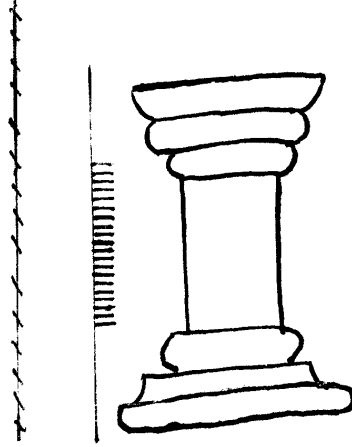

4352

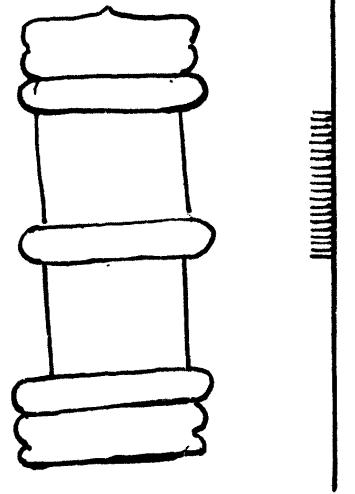

4353

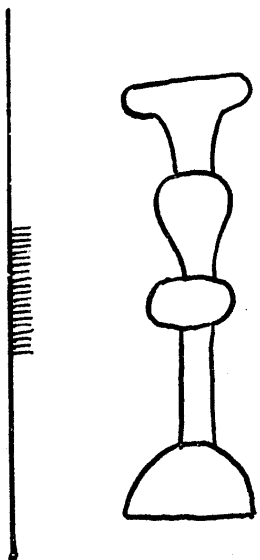

4354

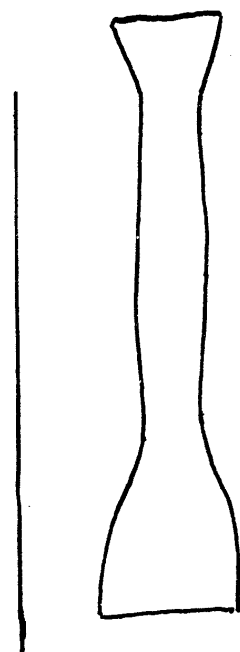

4355

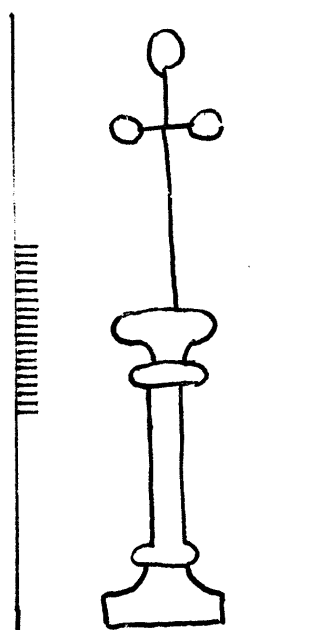

4356

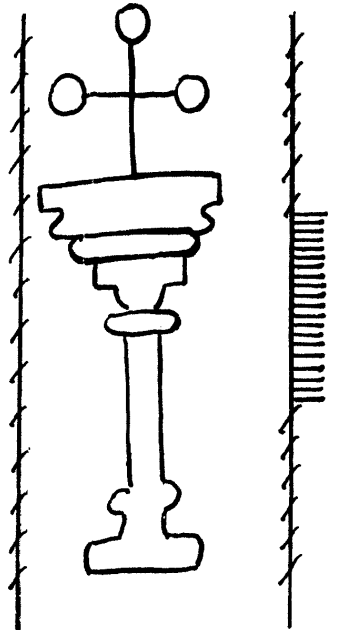

4357

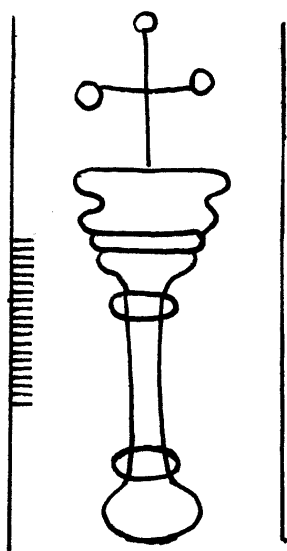

4358

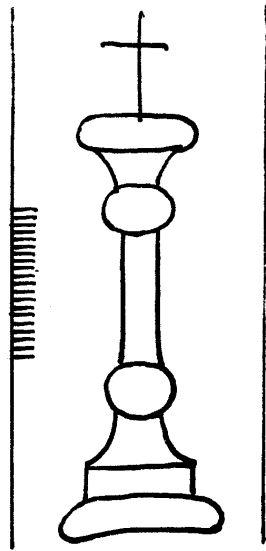

4361

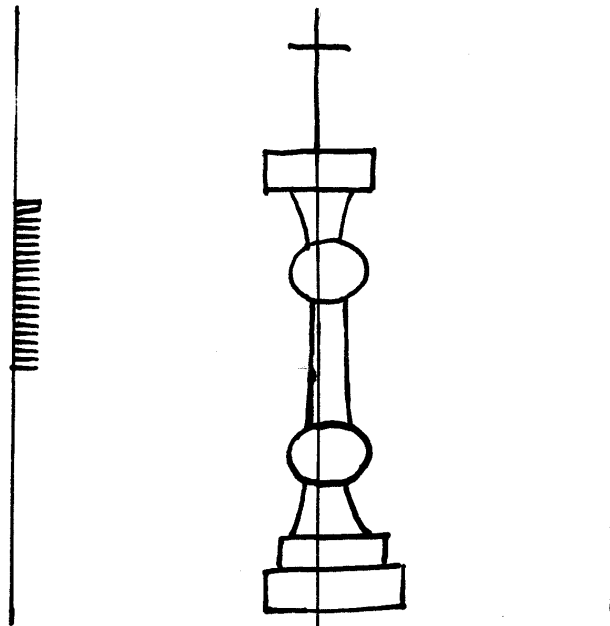

4364

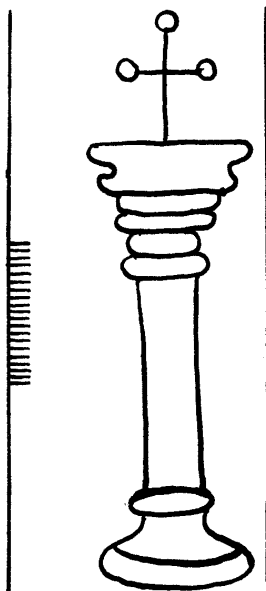

4359

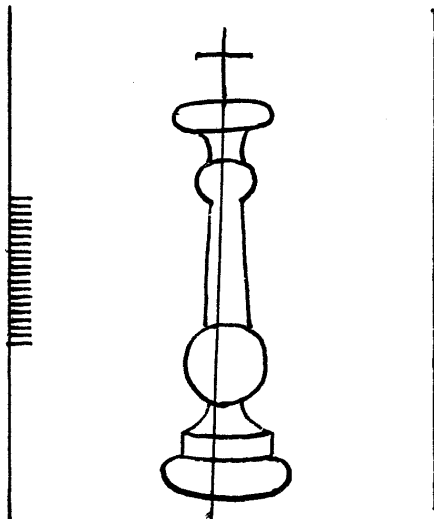

4362

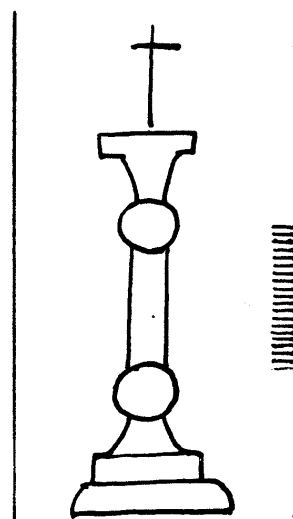

4365

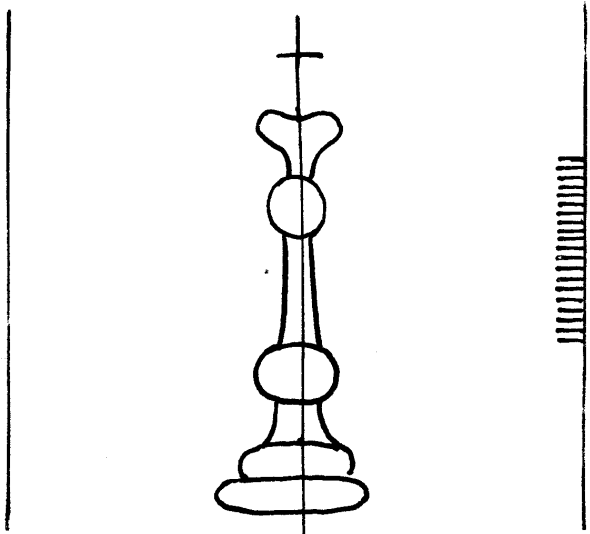

4360

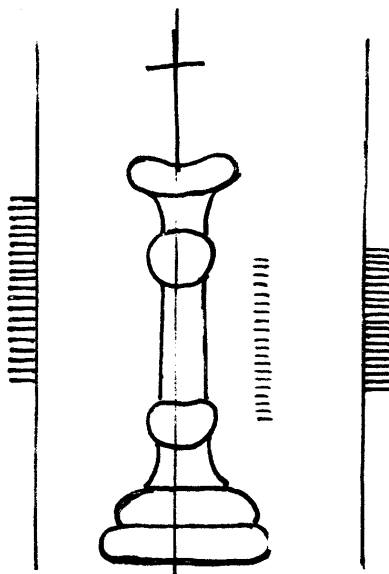

4363

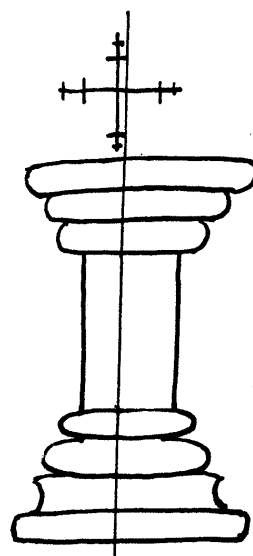

4366

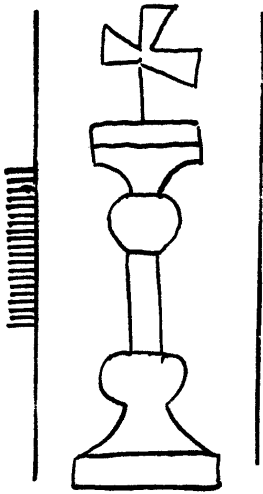

4367

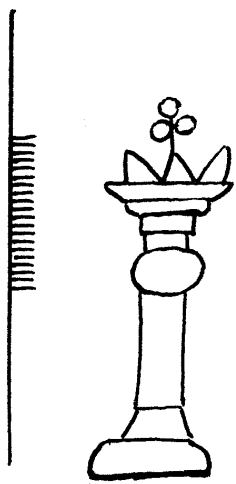

4368

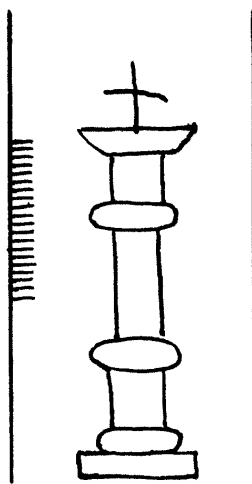

4369

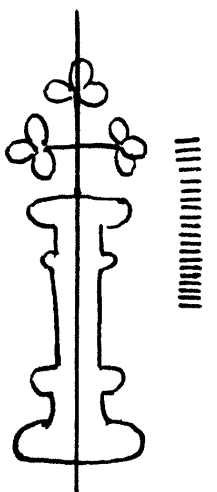

4370

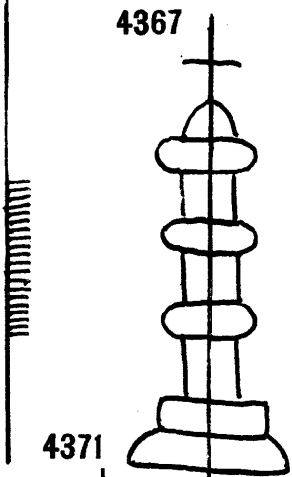

4371

bord de la feuille

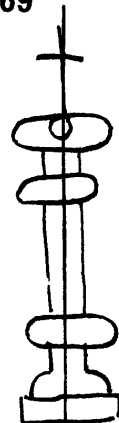

4372

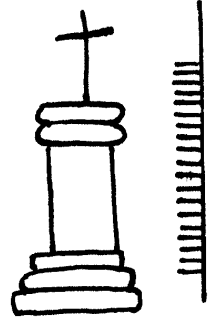

4373

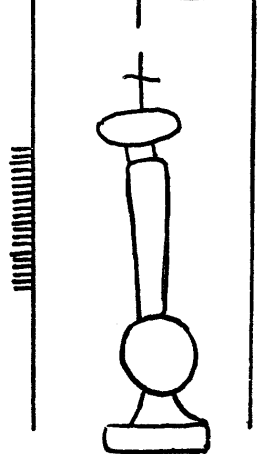

4374

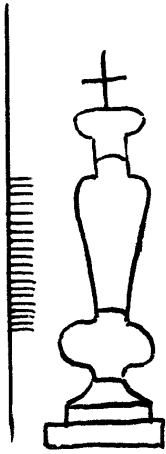

4375

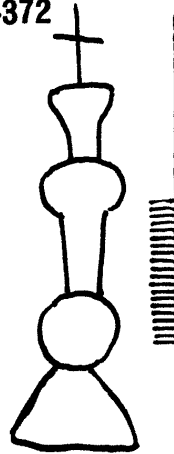

4376

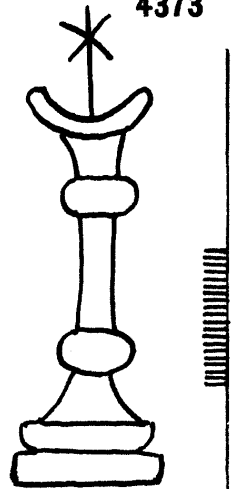

4377

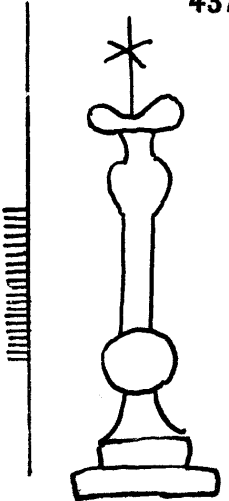

4378

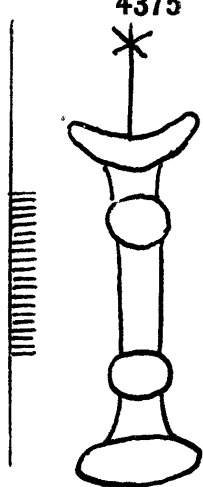

4379



4380

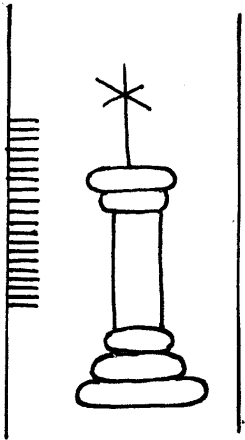

4381

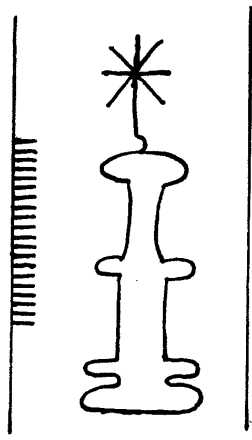

4382

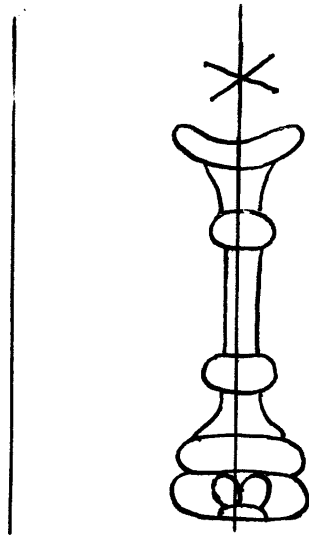

4383

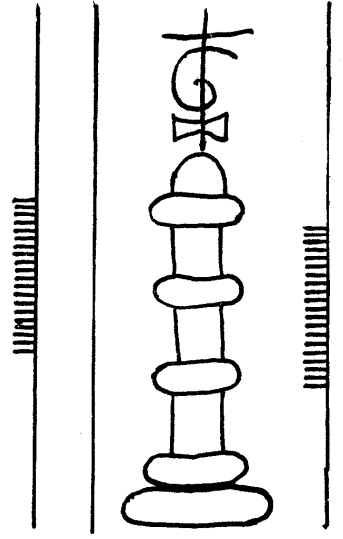

4384

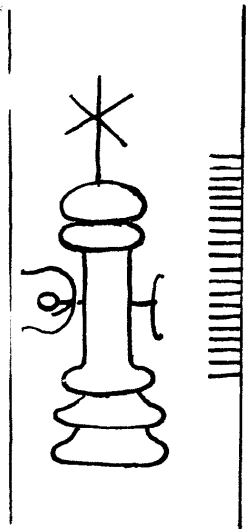

4385

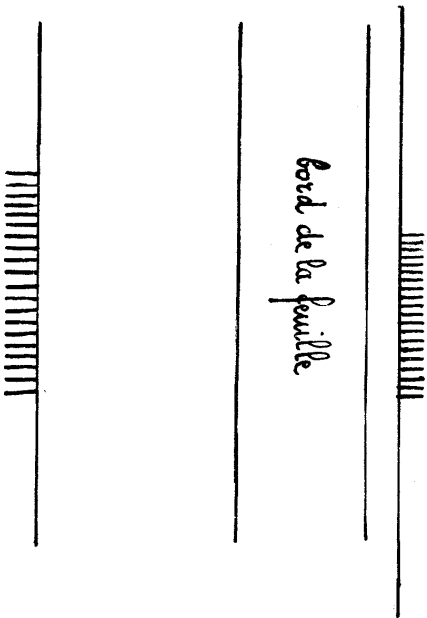

Bord de la feuille

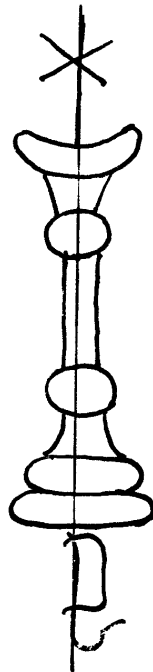

4386

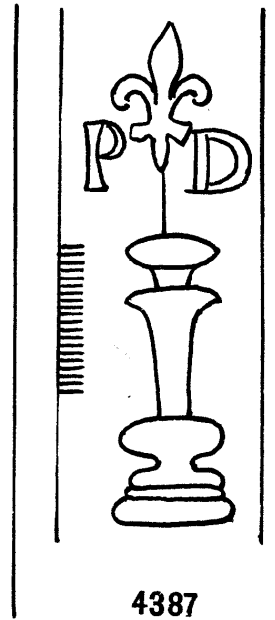

4387

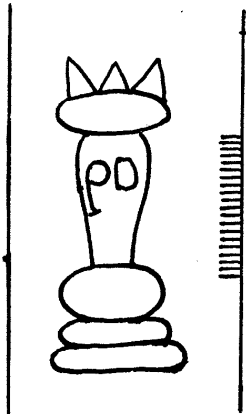

4388

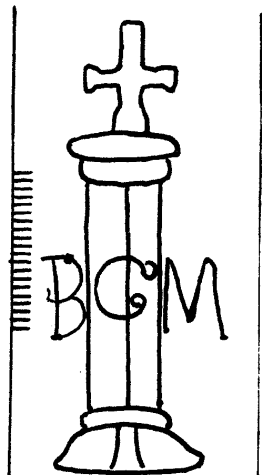

4389

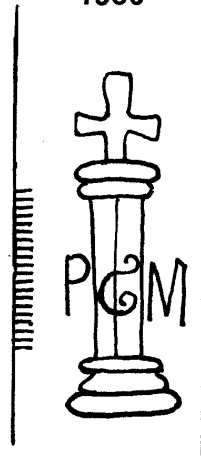

4390

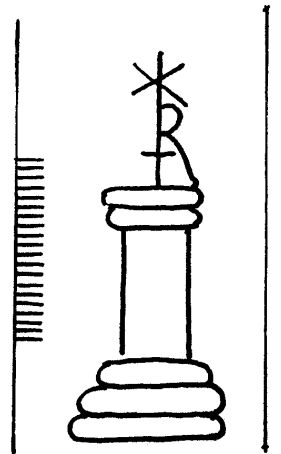

4391

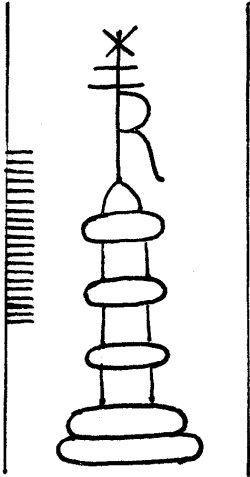

4392

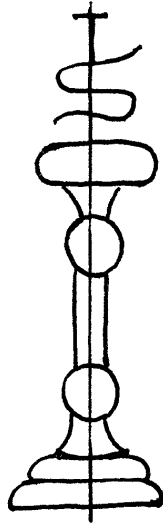

4393

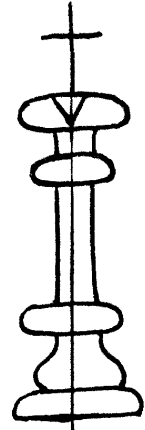

4394

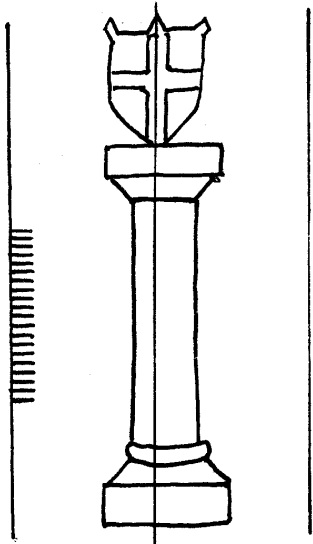

4395

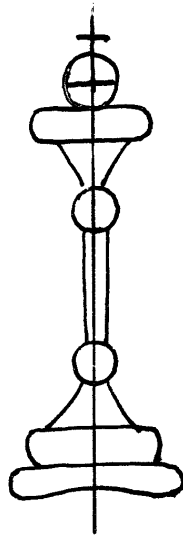

4396

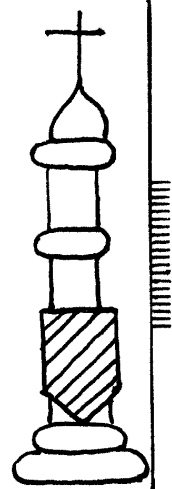

4397

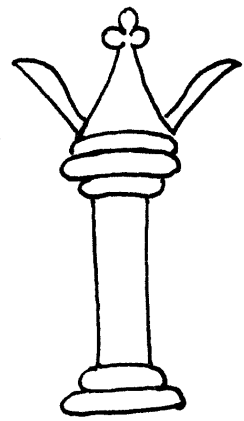

4400

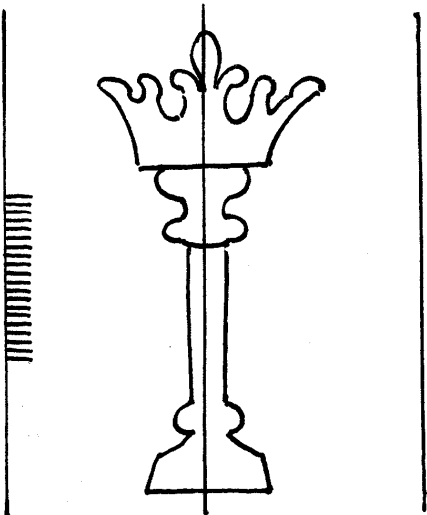

4398

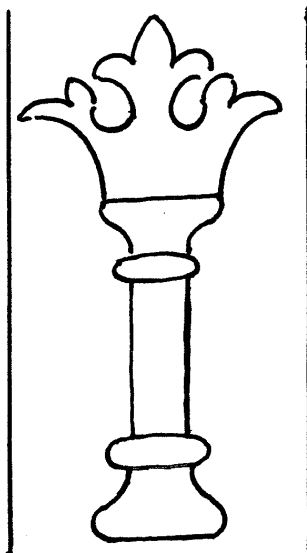

4399

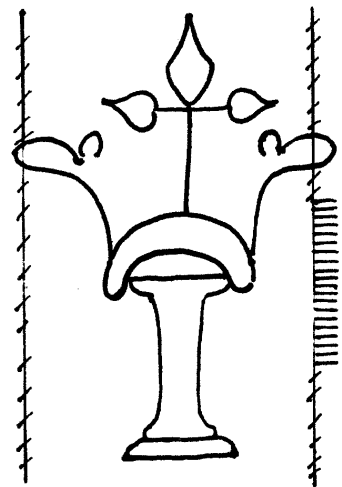

4401

Colonne

4402 - 4412

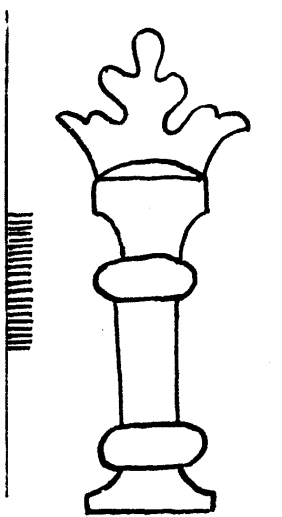

4402

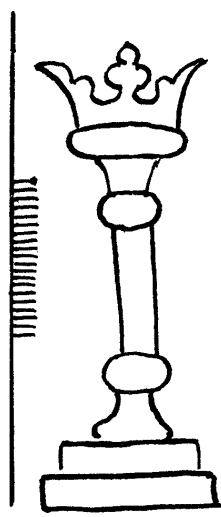

4403

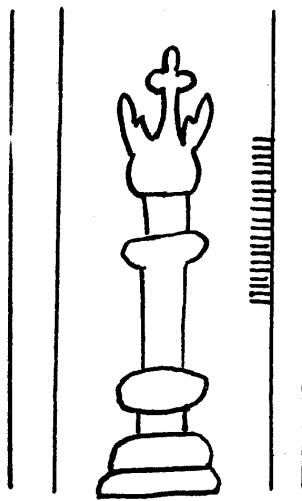

4404

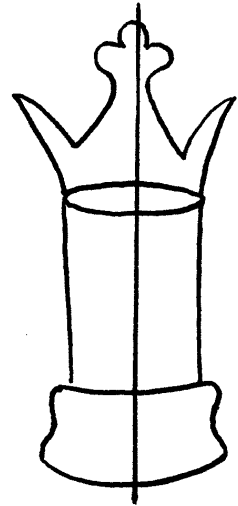

4405

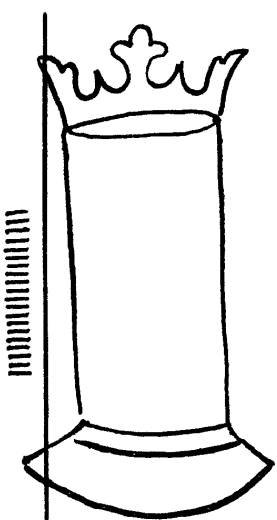

4406

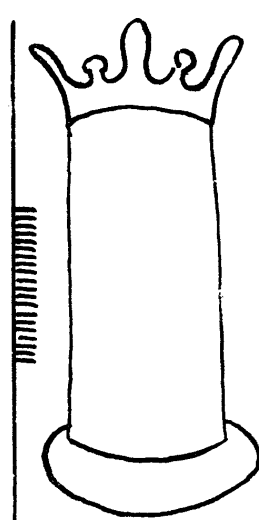

4407

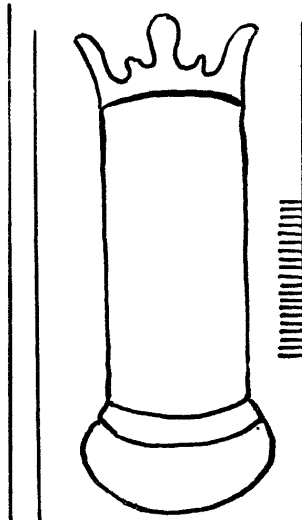

4408

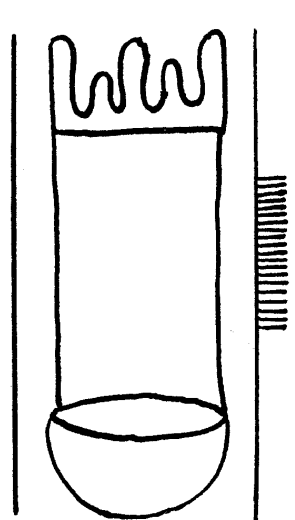

4409

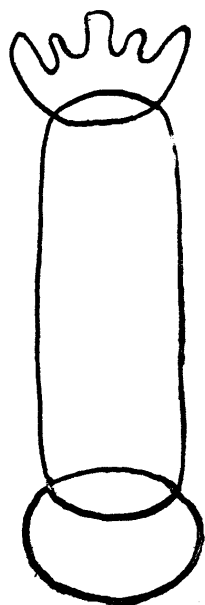

4410

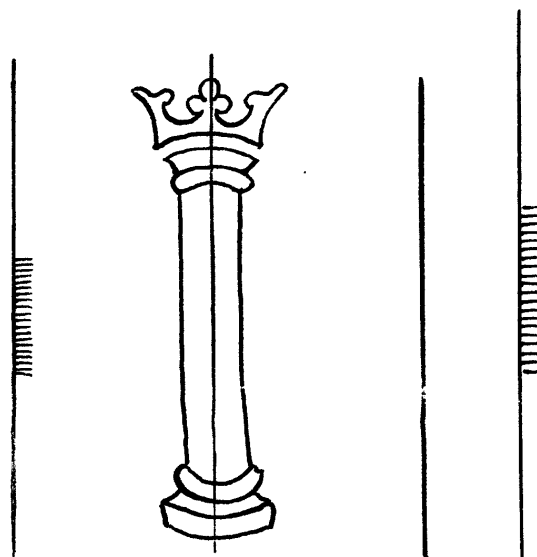

4411

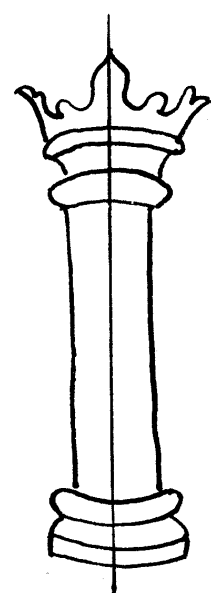

4412

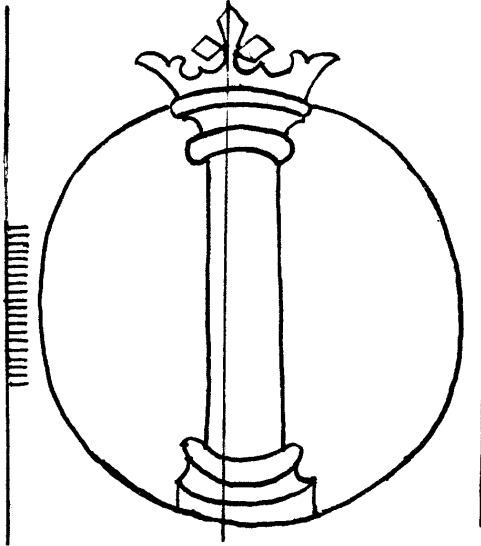

4413

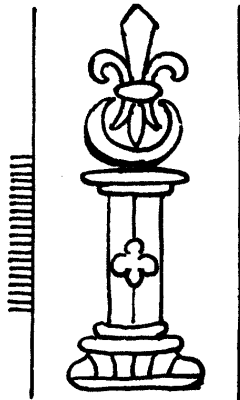

4416

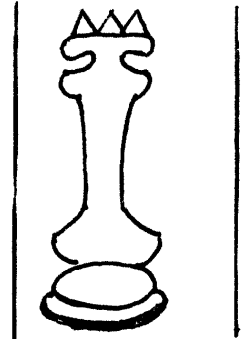

4420

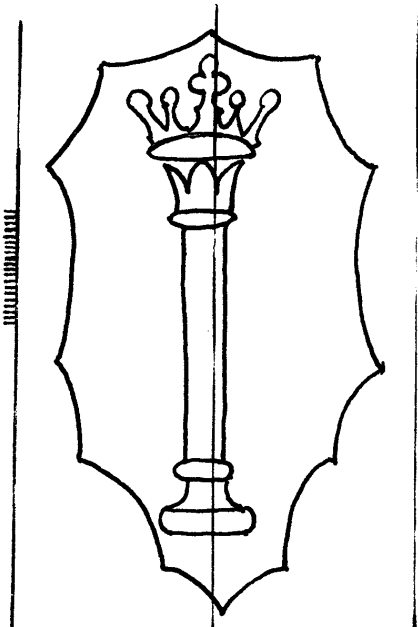

4414

bord de la feuille.

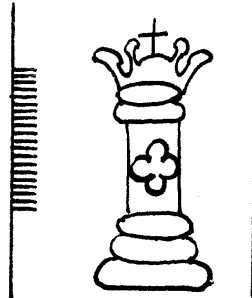

4417

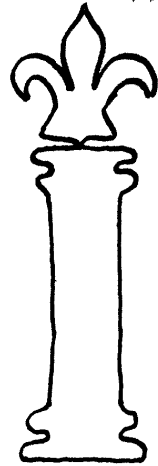

4421

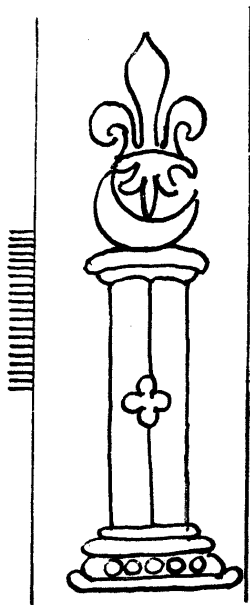

4415

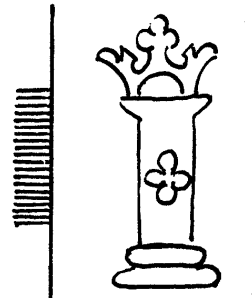

4418

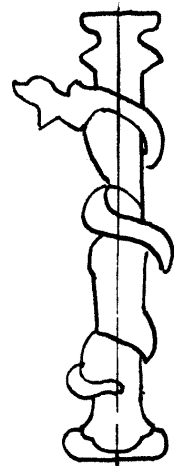

4422

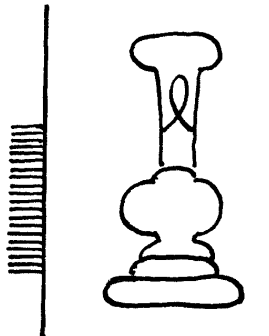

4419

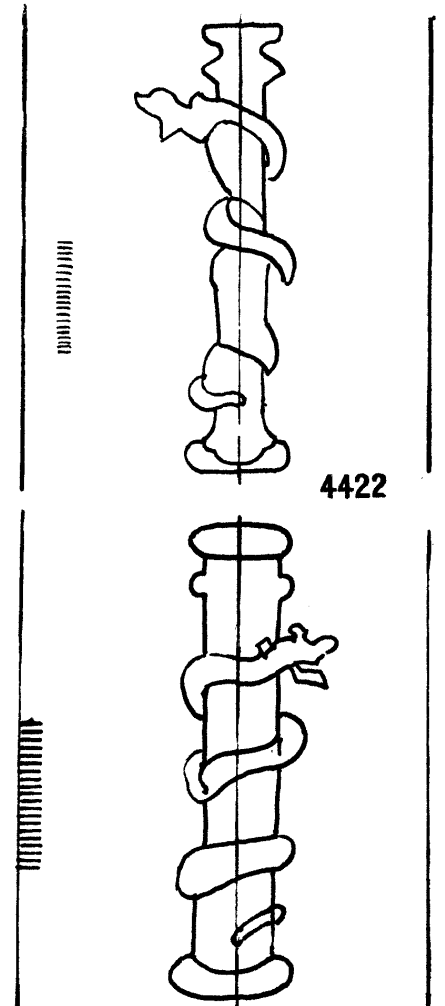

4423



4424

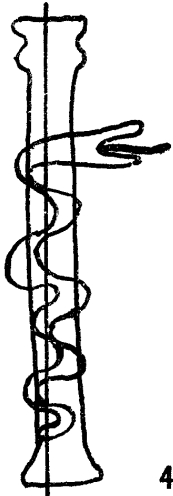

4425

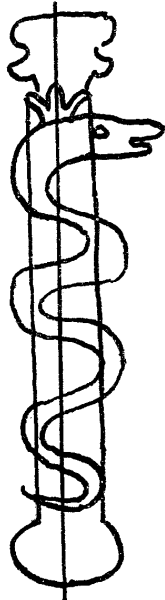

4426



4427



4428

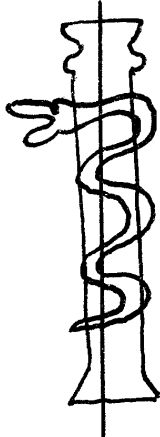

4429

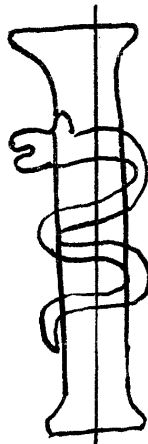

4430

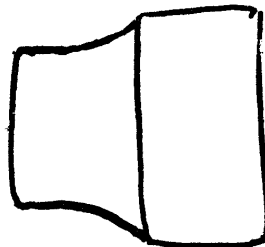

4431

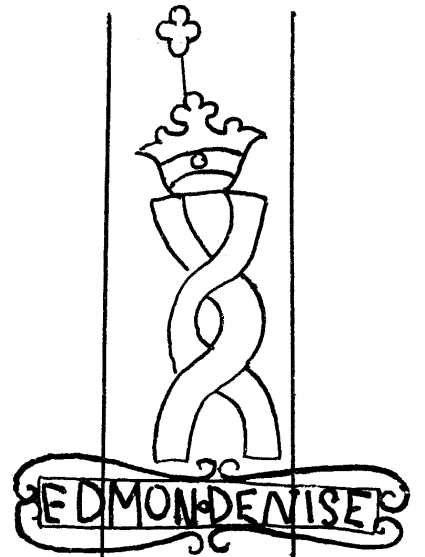

4432

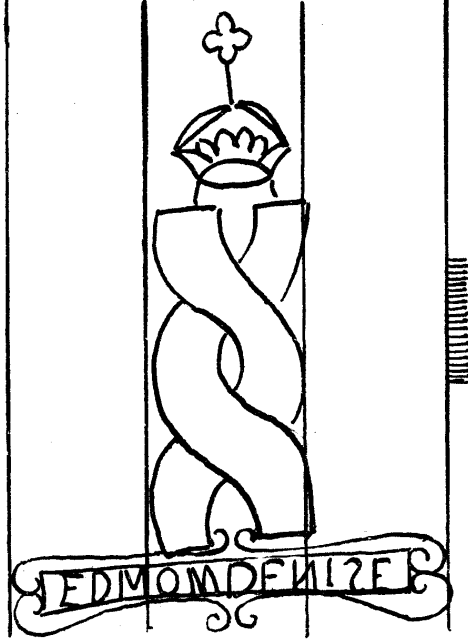

4433

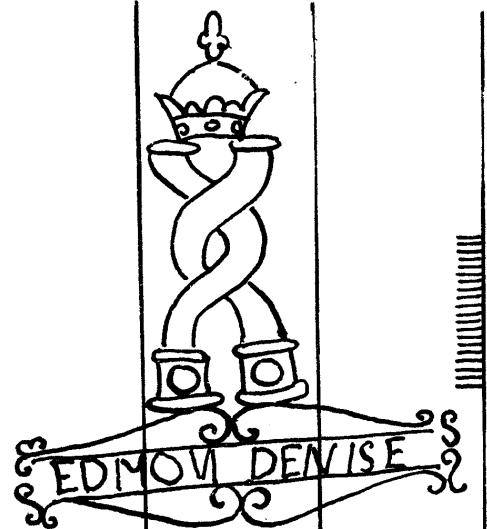

4434

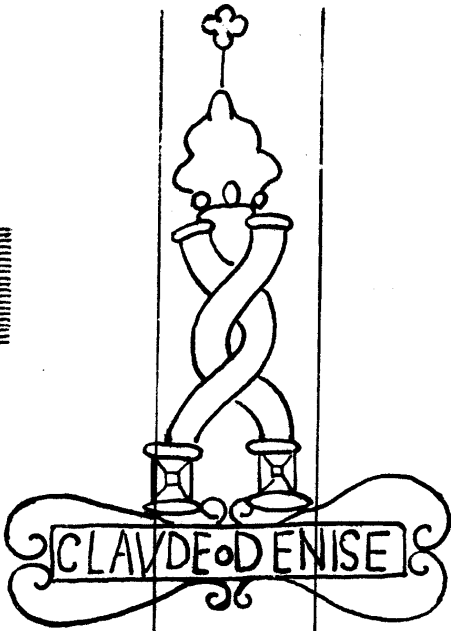

4435

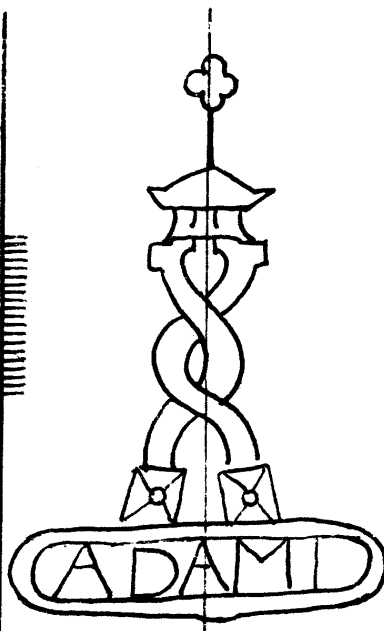

4436

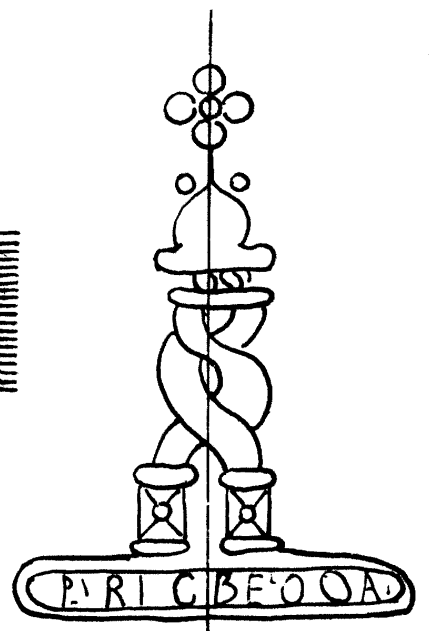

4437

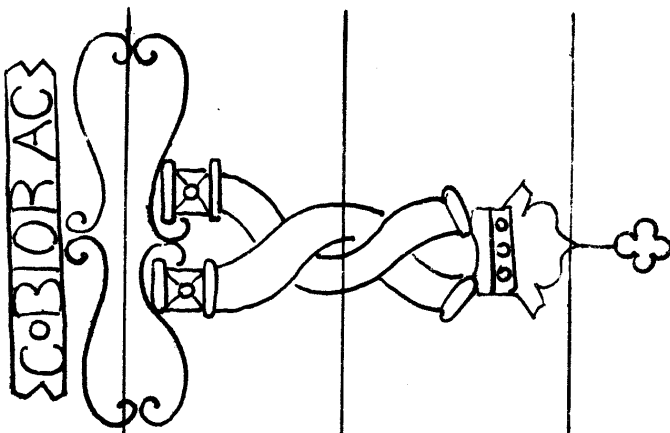

4438

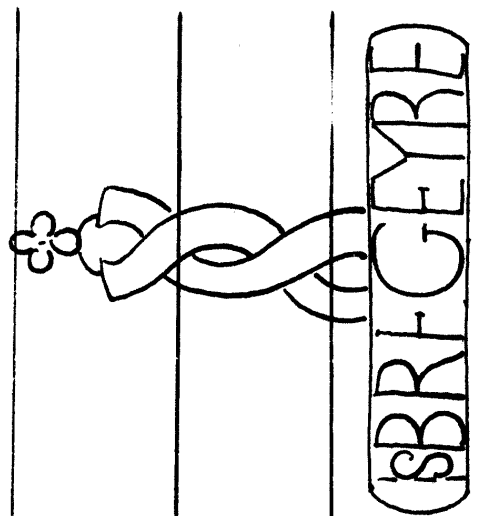

4439

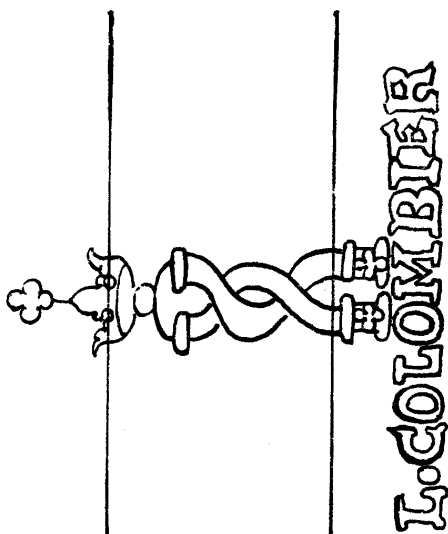

4440

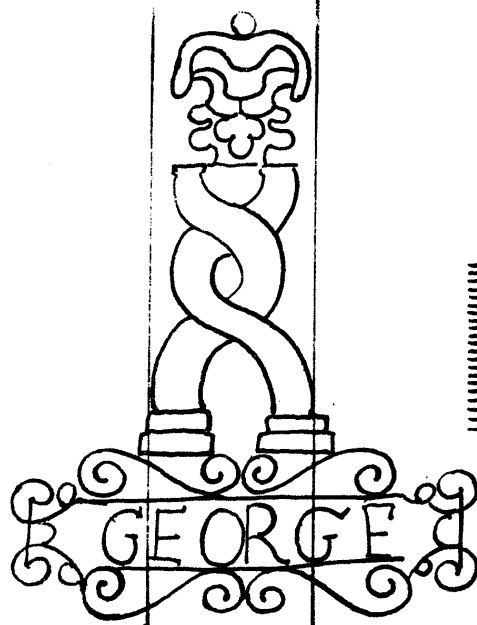

4441

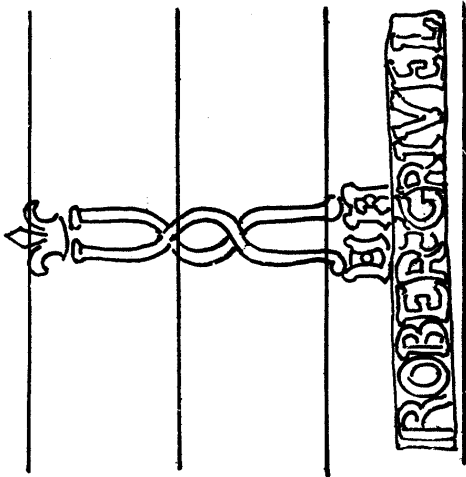

4442

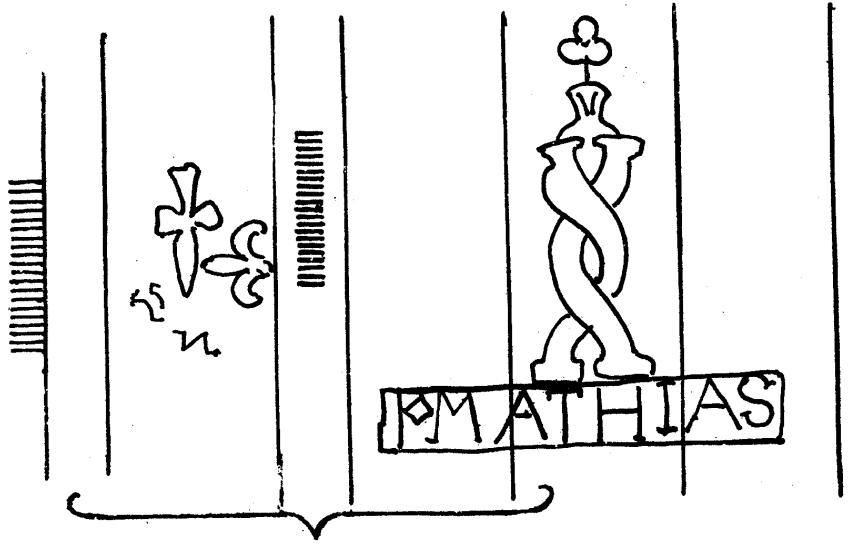

4443

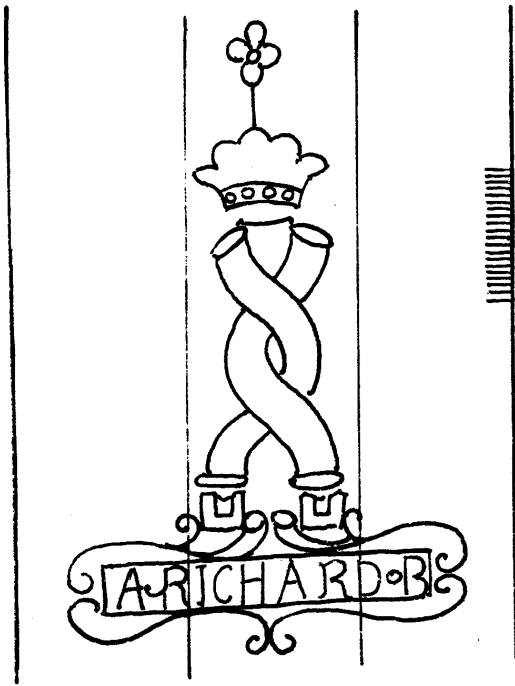

4444

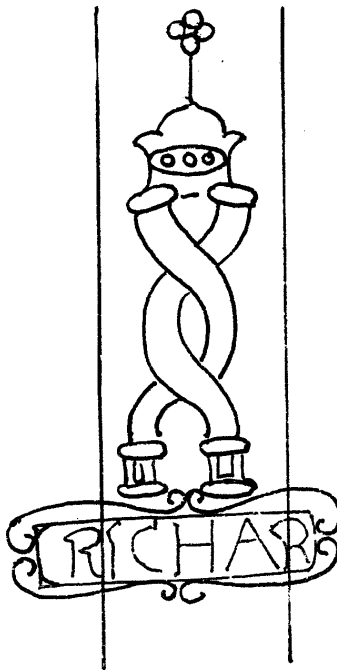

4445

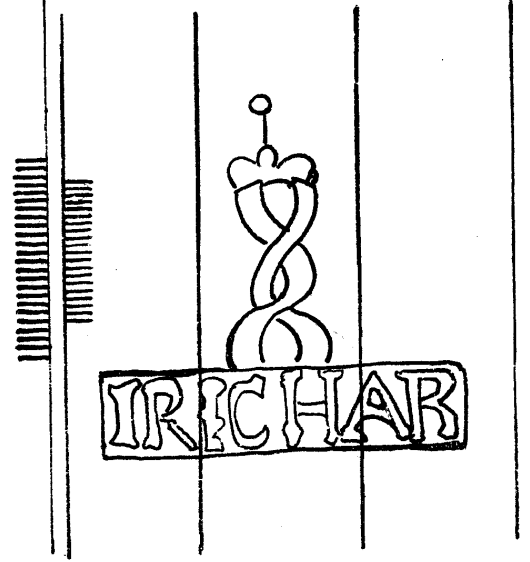

4446

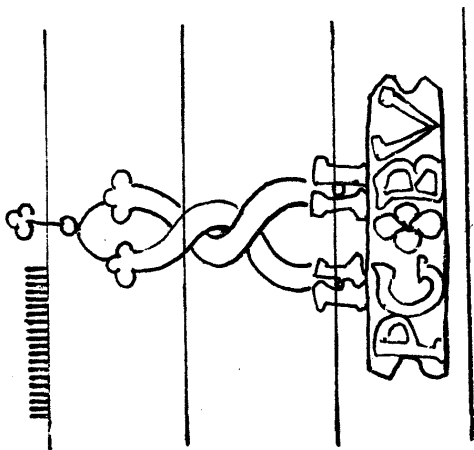

4447

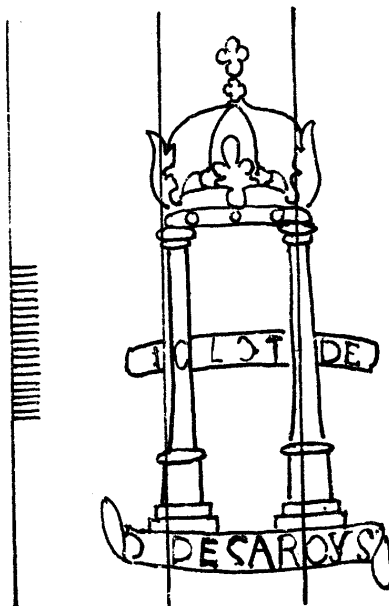

4448

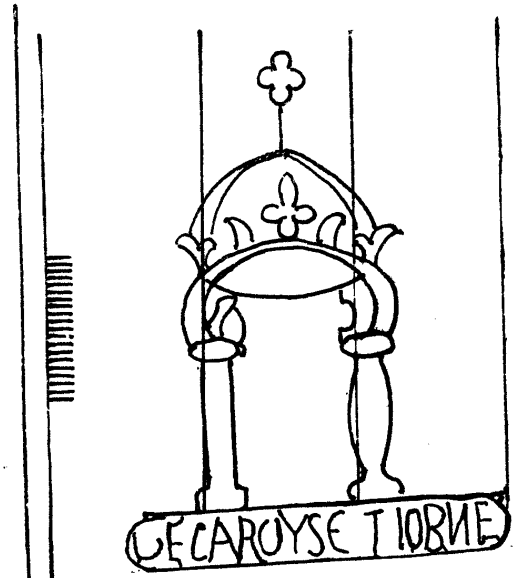

4449

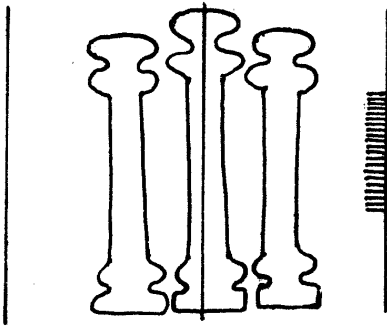

4450

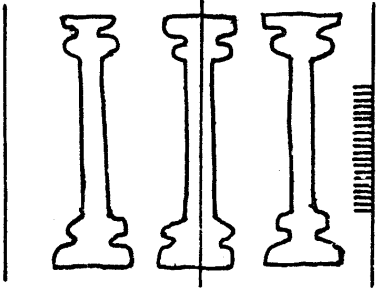

4451

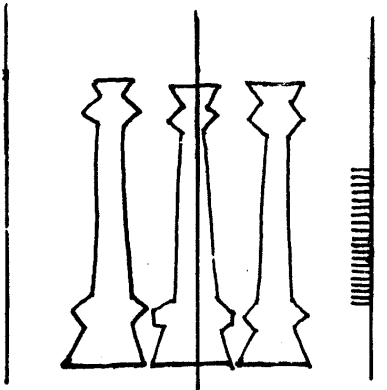

4452

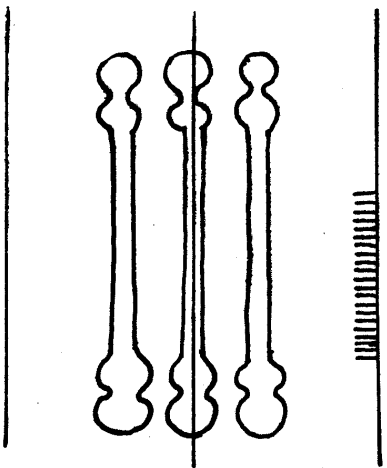

4453

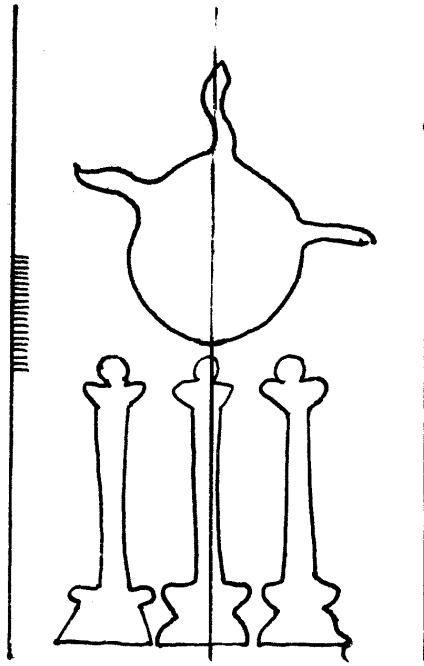

4454

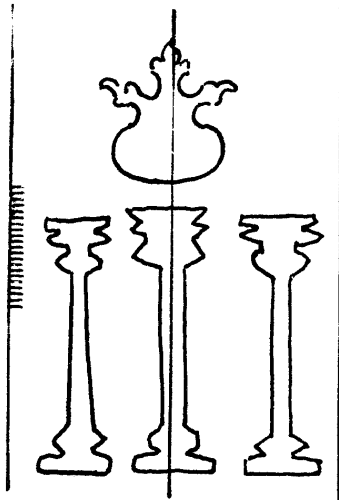

4455

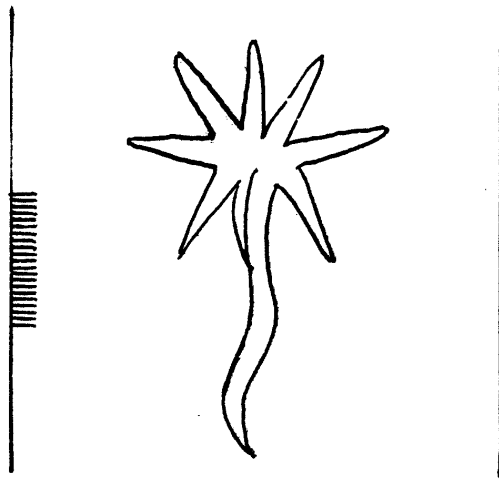

4456

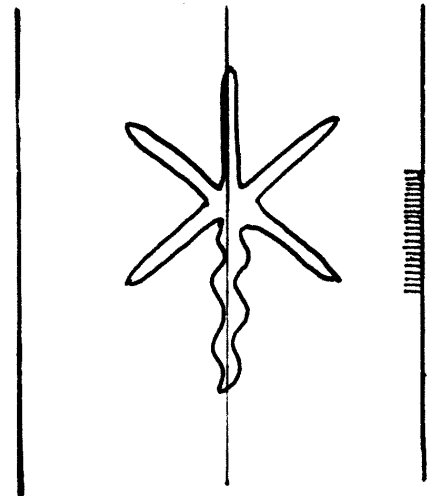

4457

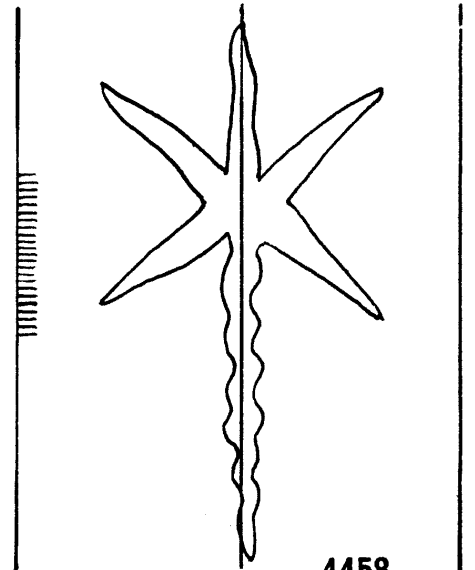

4458

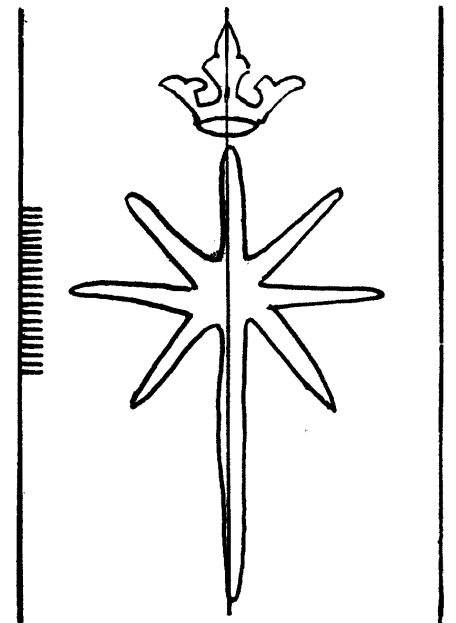

4459

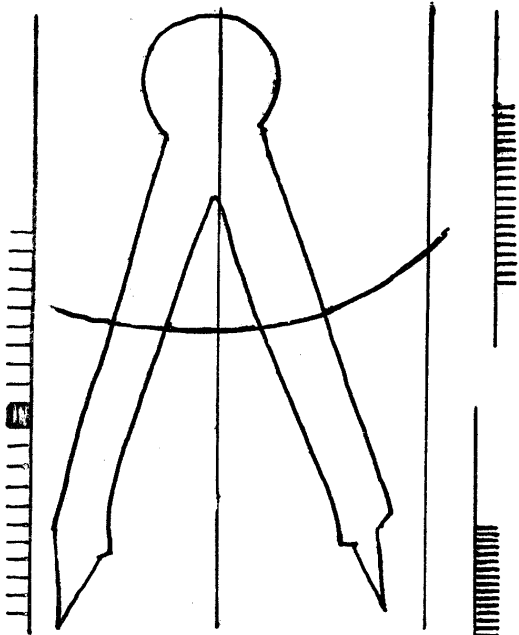

4460

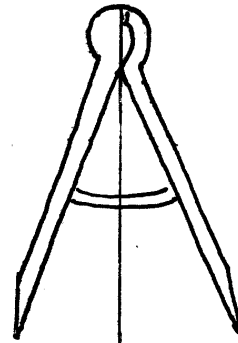

4463

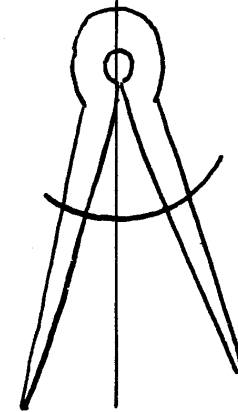

4464

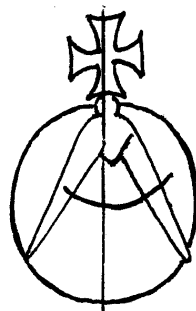

4465

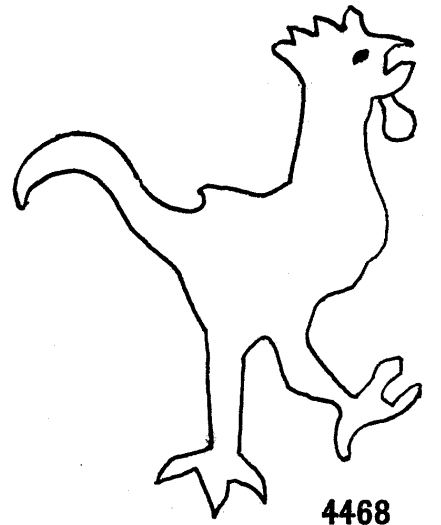

4468

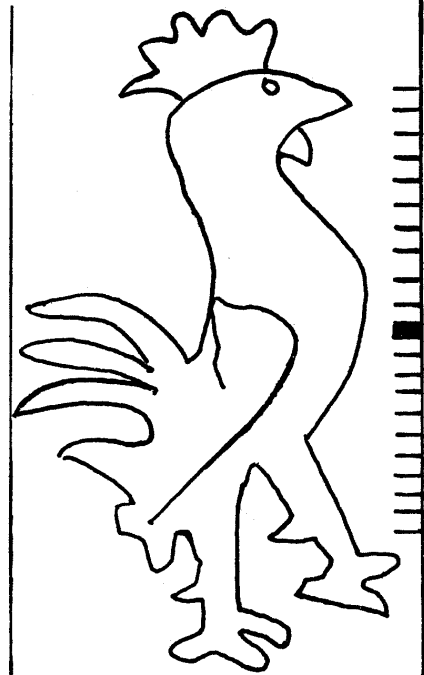

4469

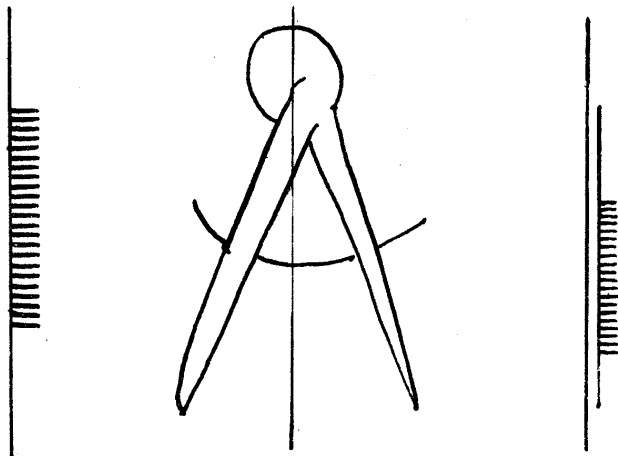

4461

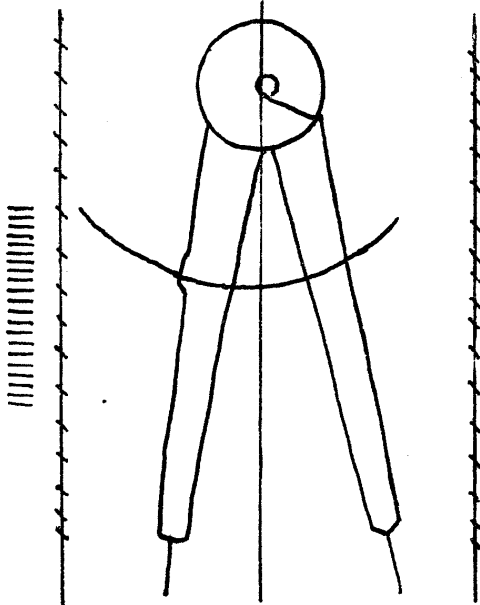

4462

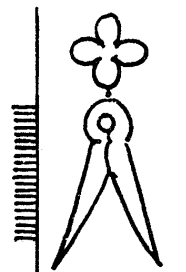

4466

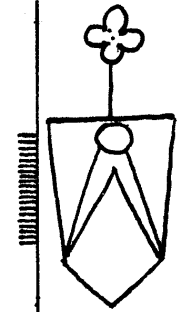

4467

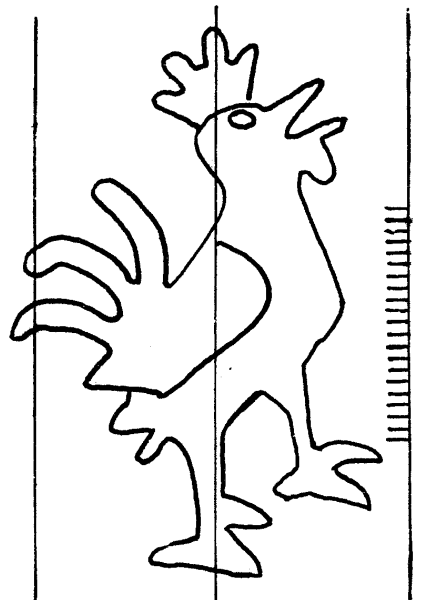

4470

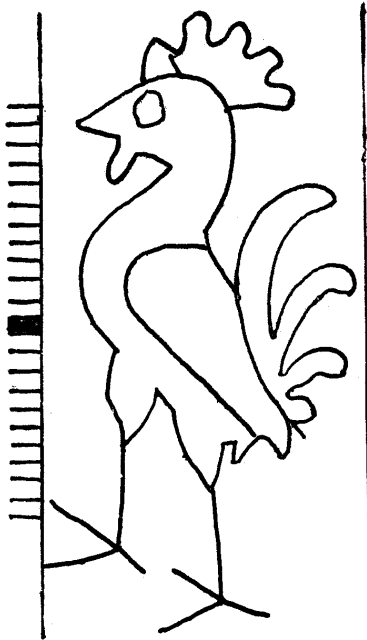

4471

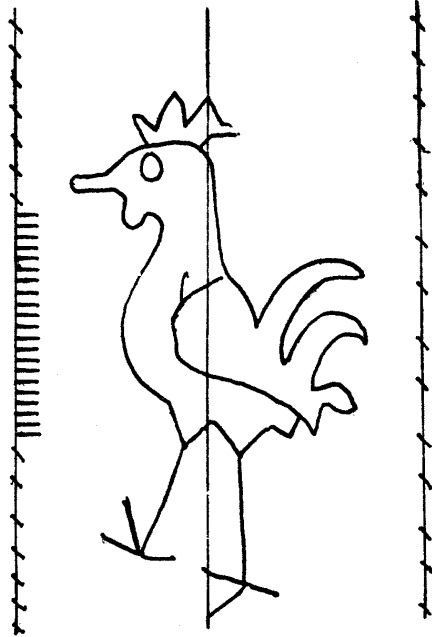

4472

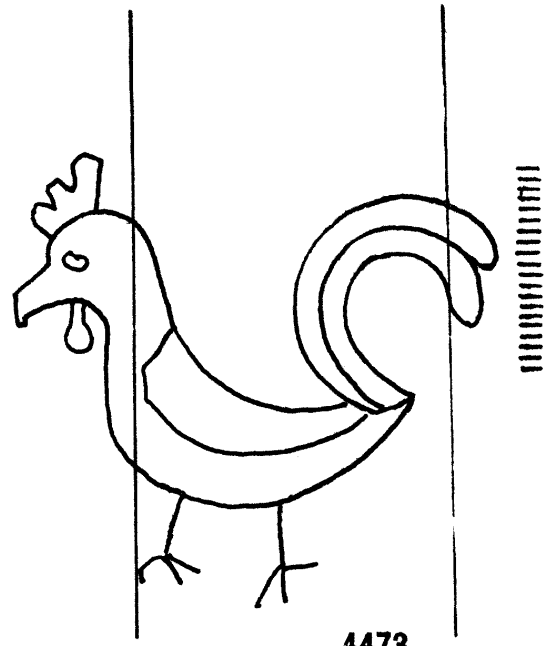

4473

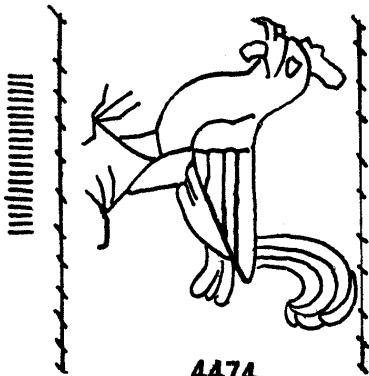

4474

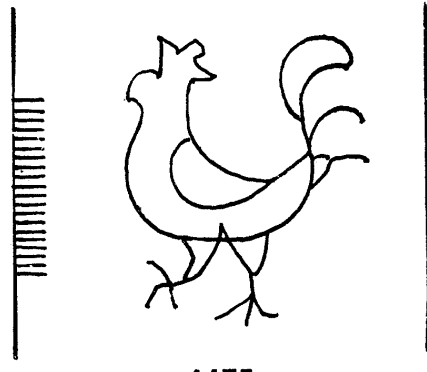

4475

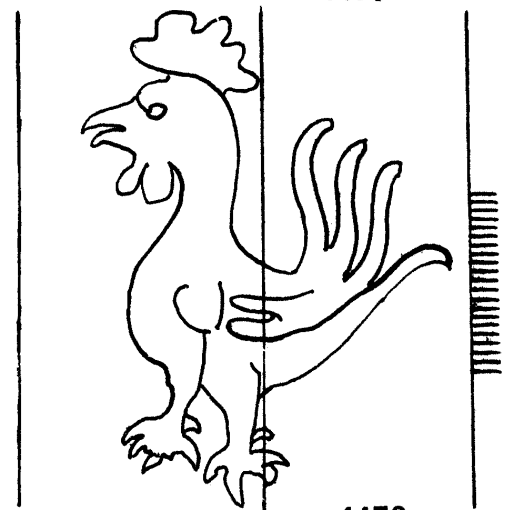

4476

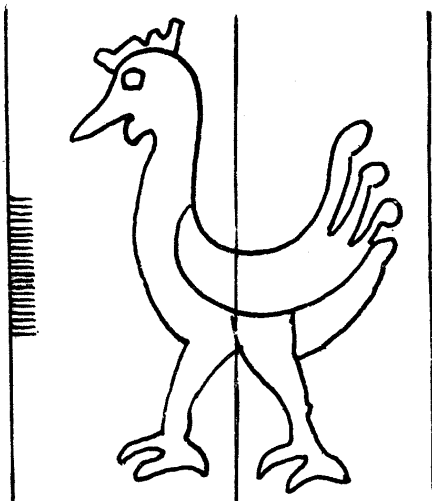

4477



4478

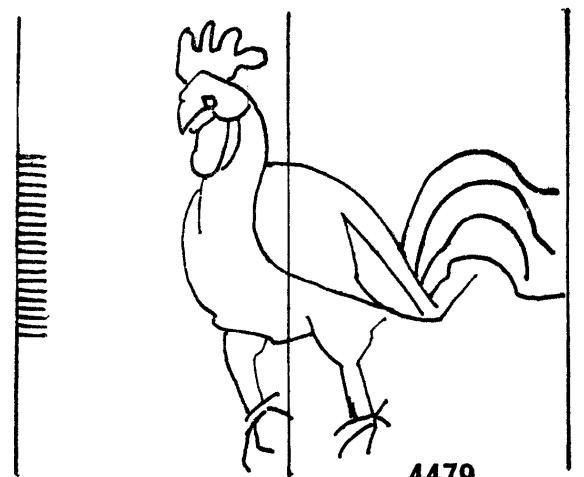

4479



4480

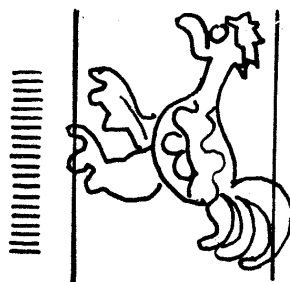

4481

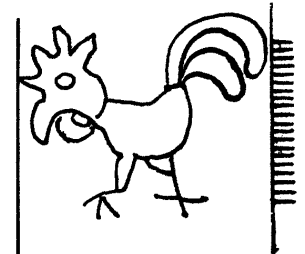

4482

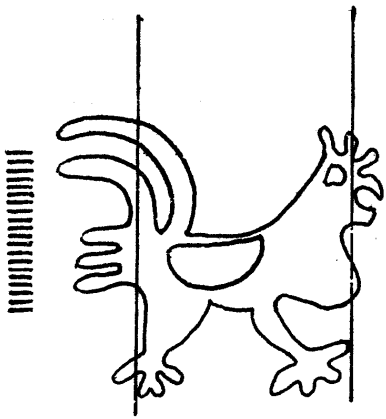

4483

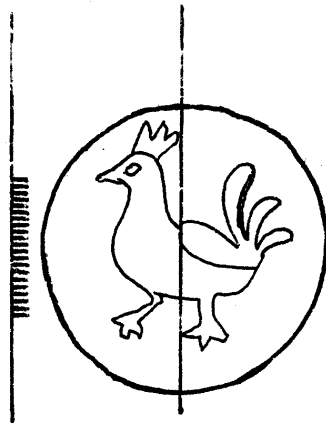

4484

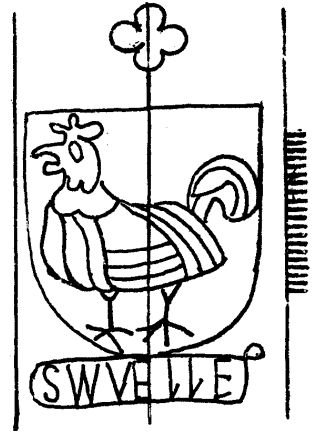

4485

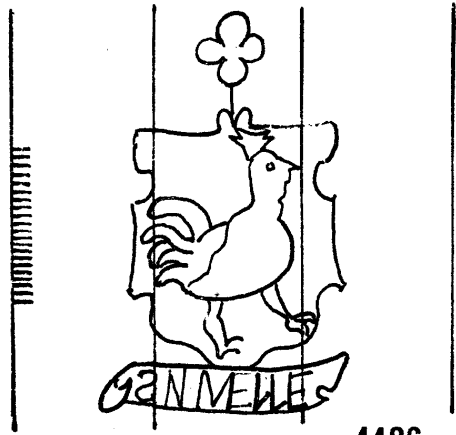

4486

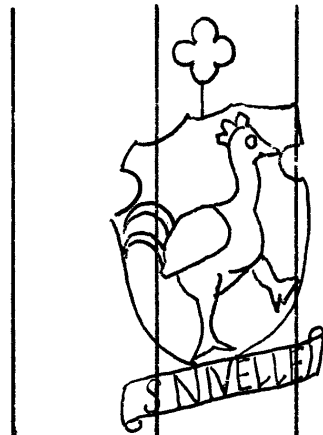

4487

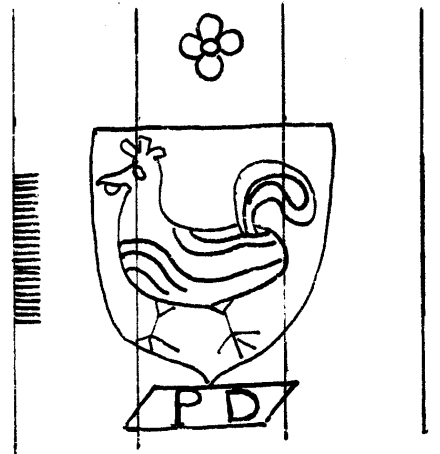

4488

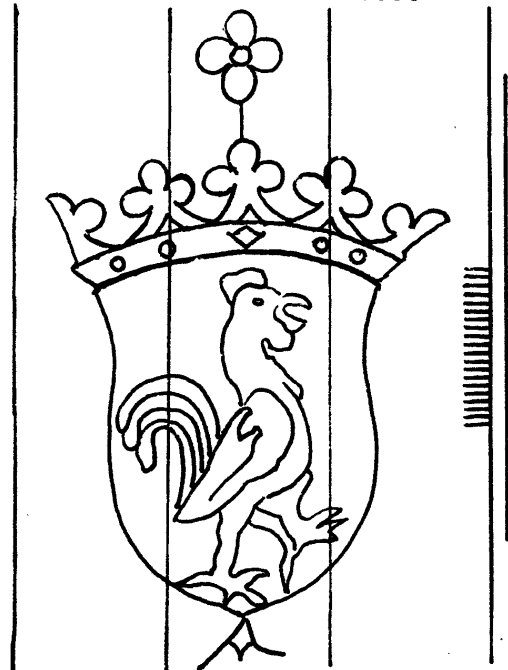

4489



4490

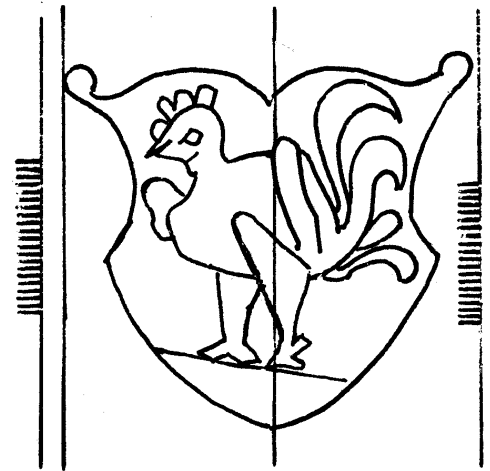

4491

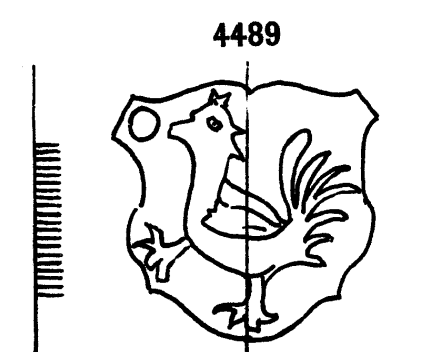

4492

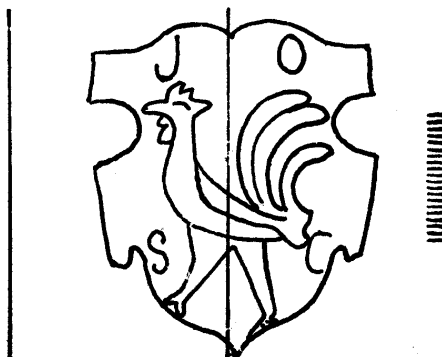

4493

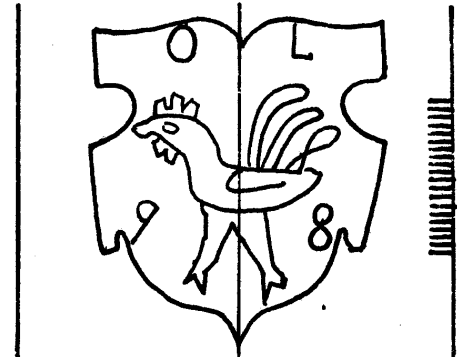

4494

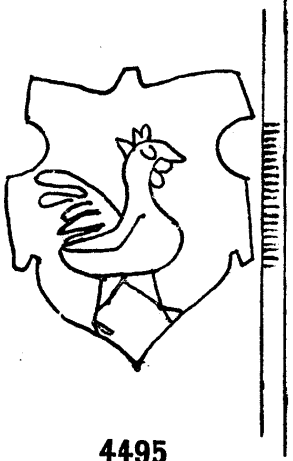

4495

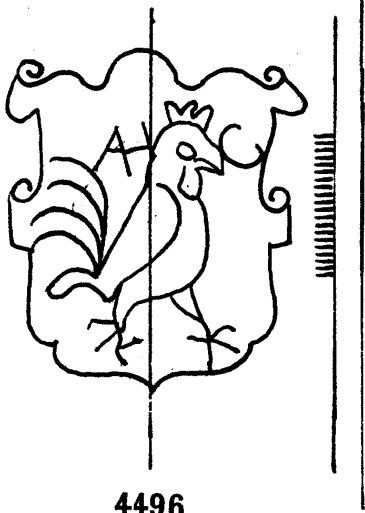

4496

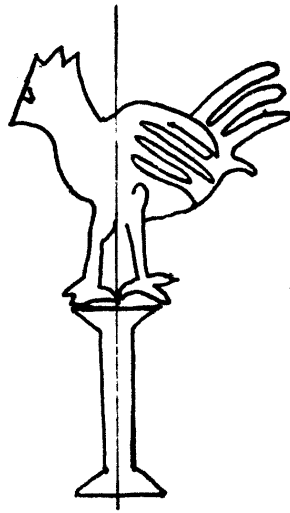

4497

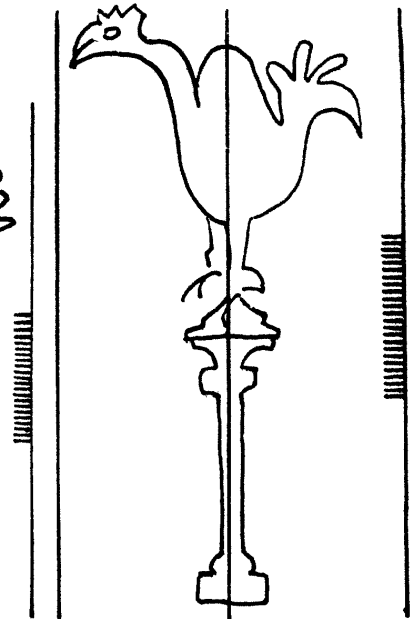

4498

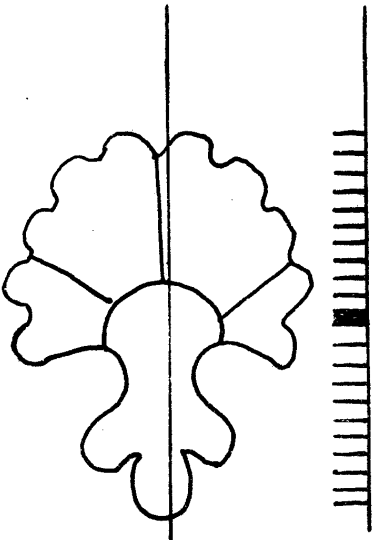

4499

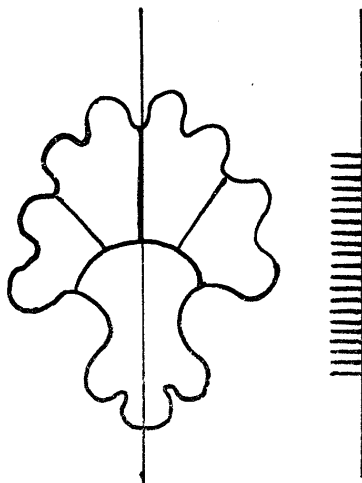

4500

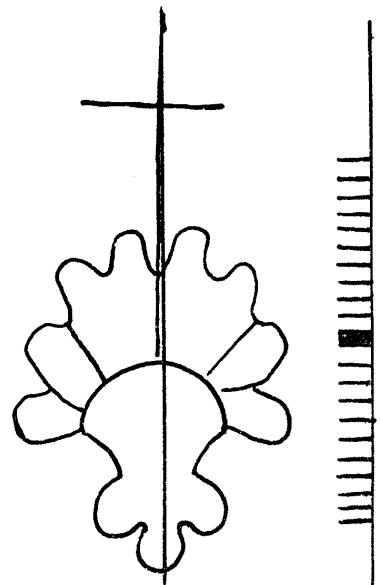

4501

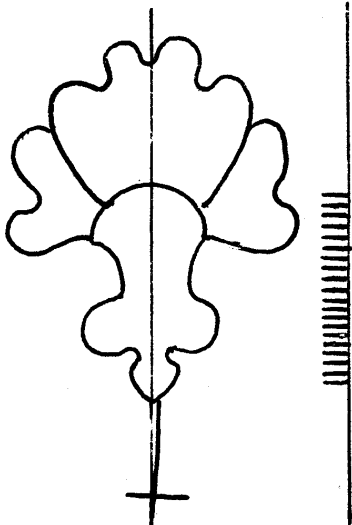

4502

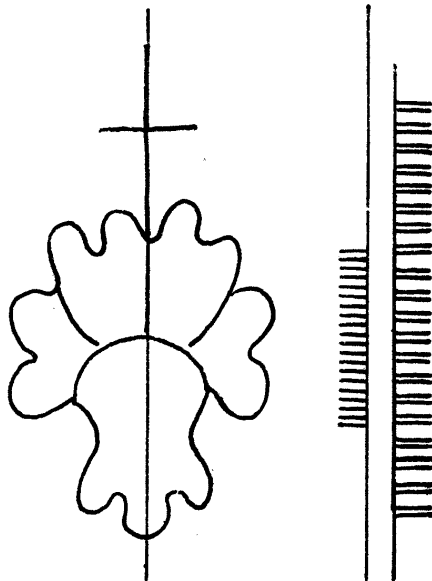

4503

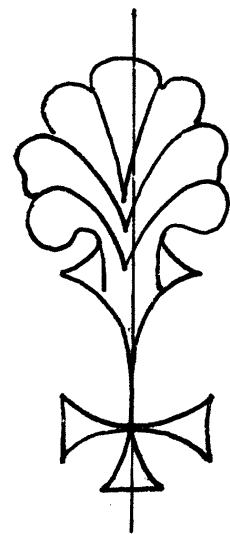

4504

Coquille

4505 - 4519

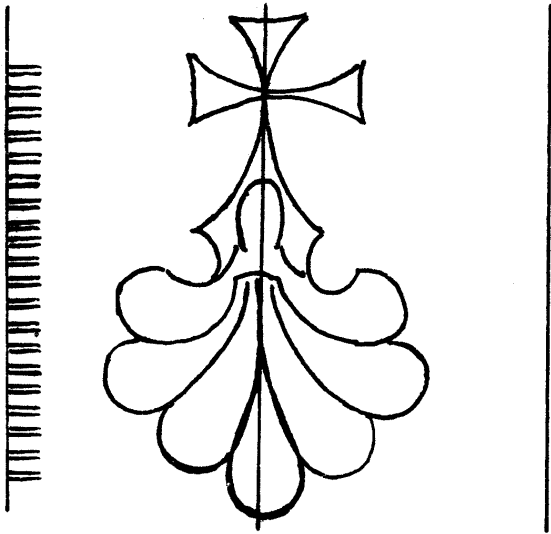

4505

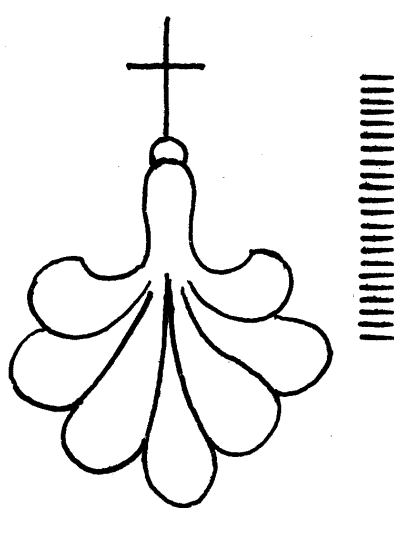

4506

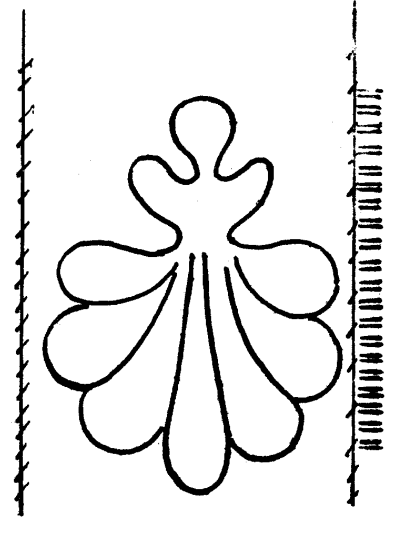

4507

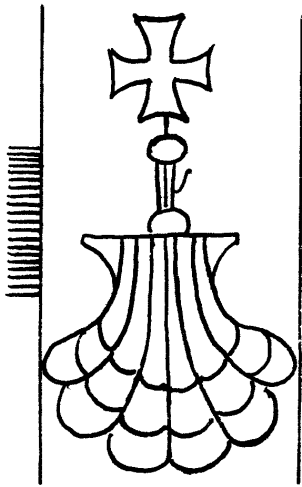

4508

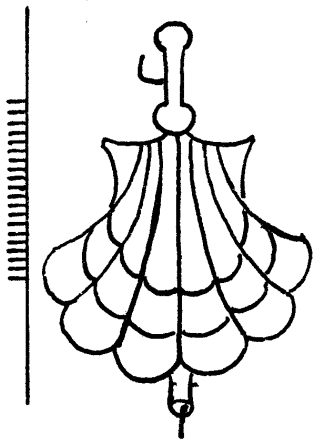

4509

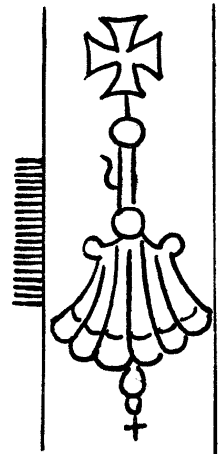

4510

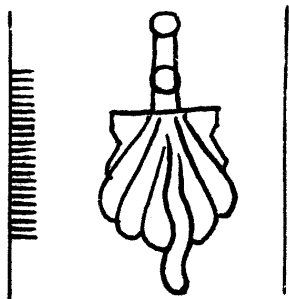

4511

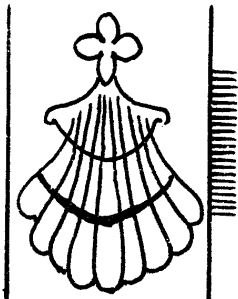

4512

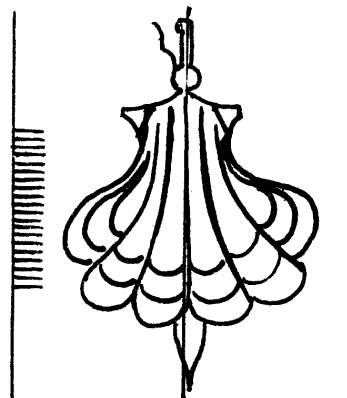

4513

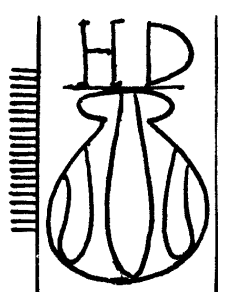

4514

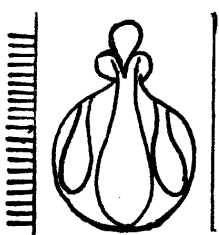

4515

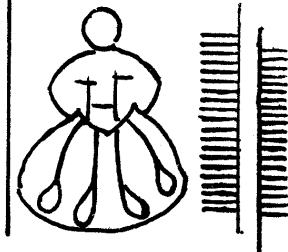

4516

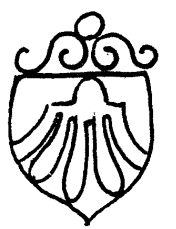

4517

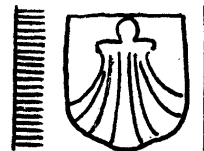

4518

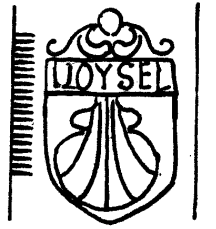

4519

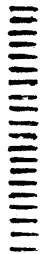

4520

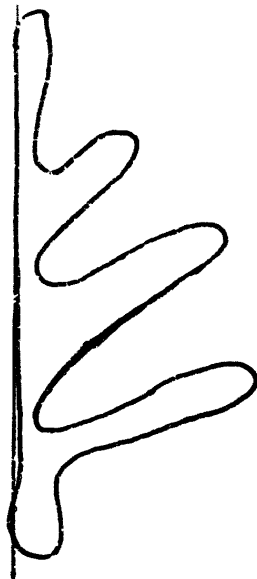
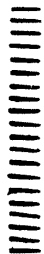

4521

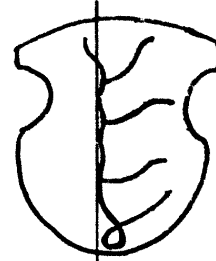

4522

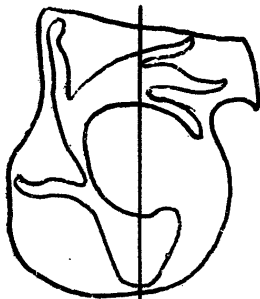

4523

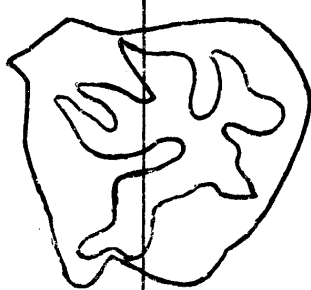

4524

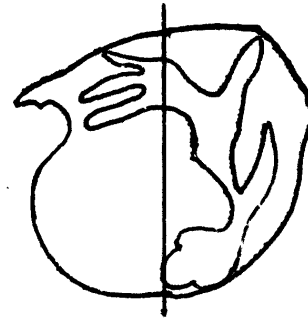

4525

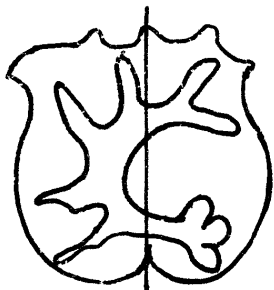

4526

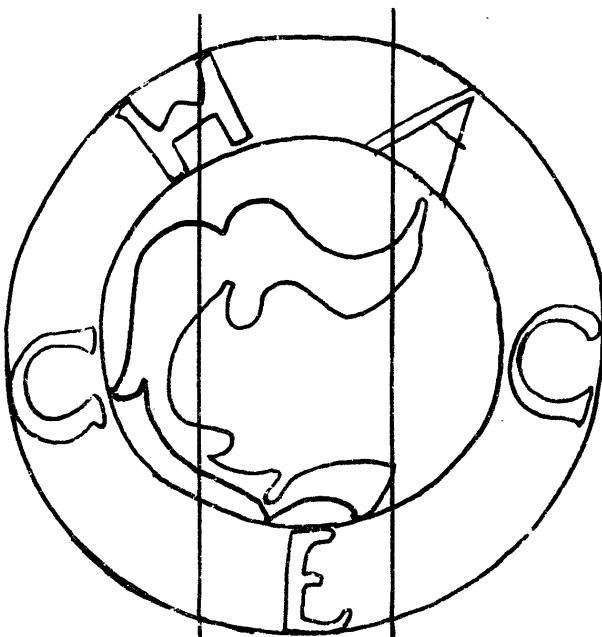

4528

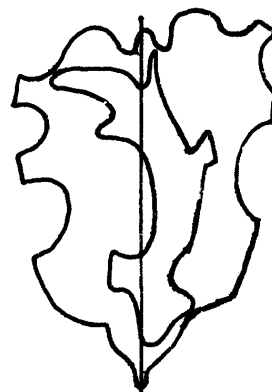

4527

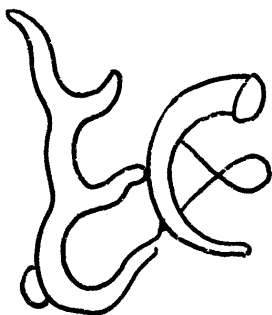

4529

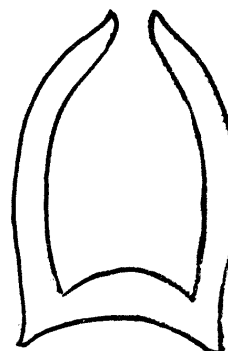

4530

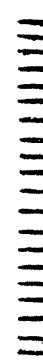

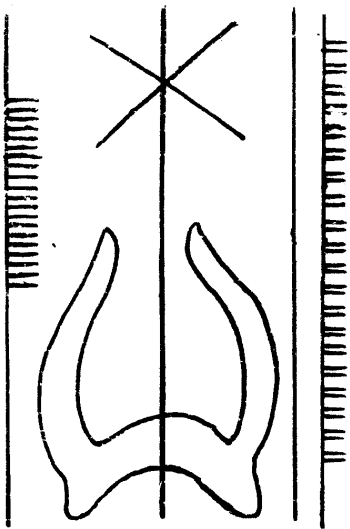

4531

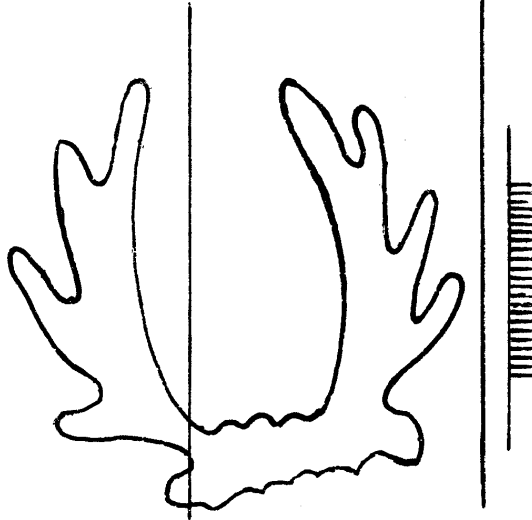

4534

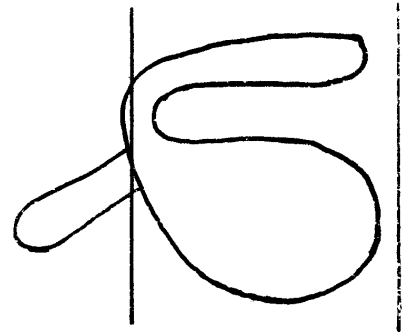

4538

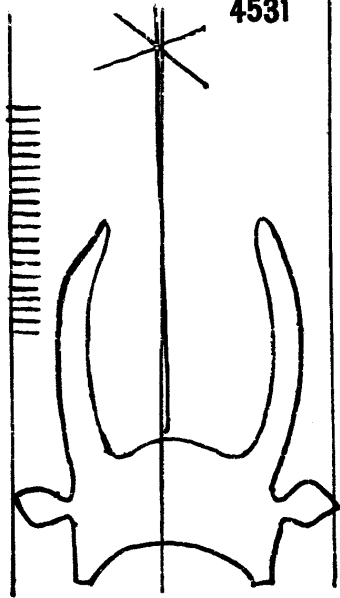

4532

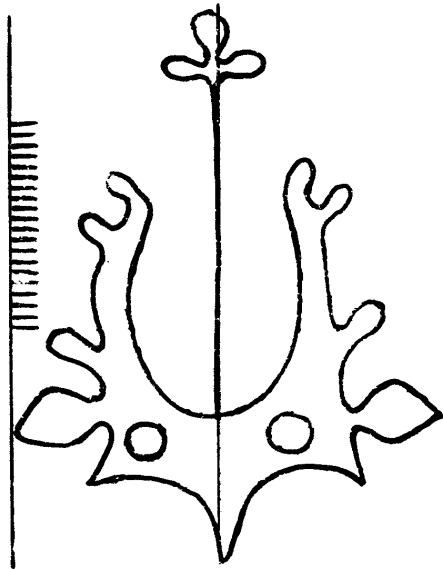

4535

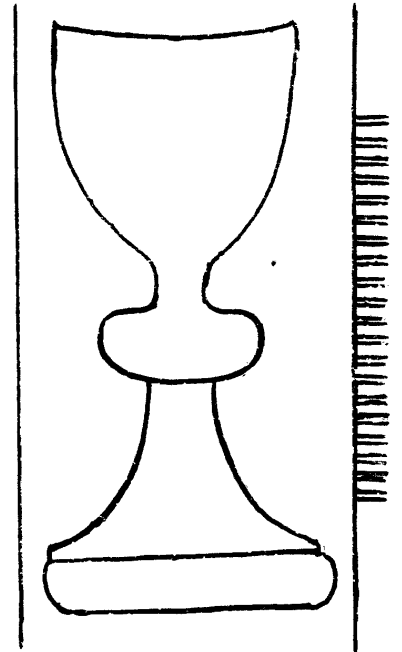

4539

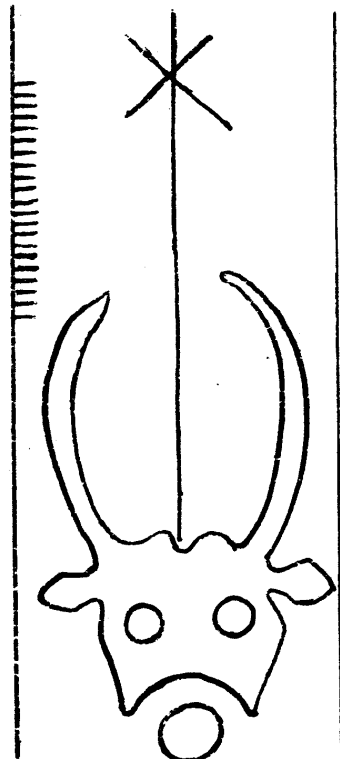

4533

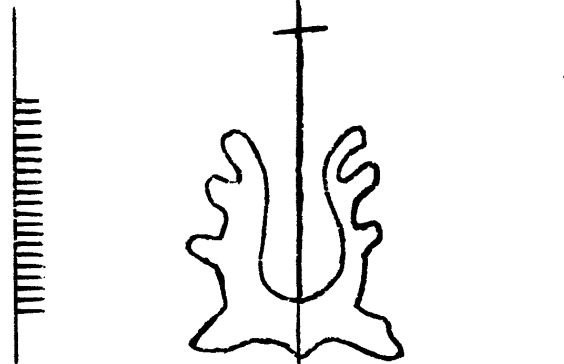

4536

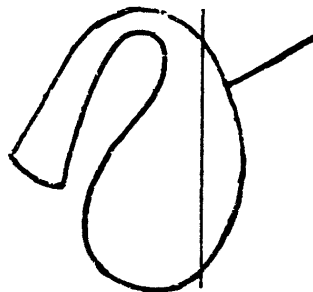

4537

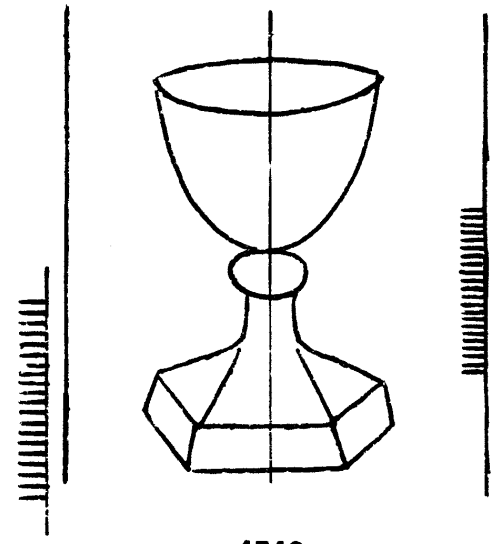

4540

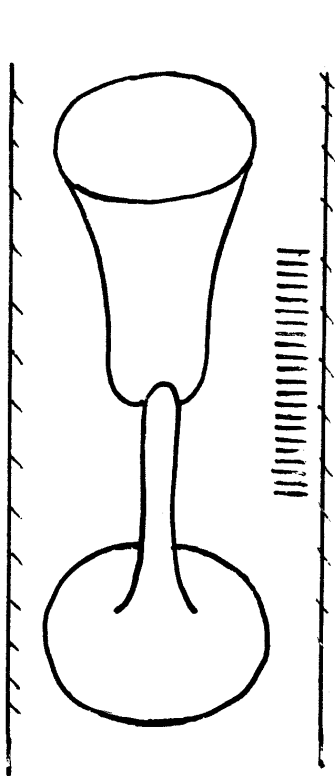

4541

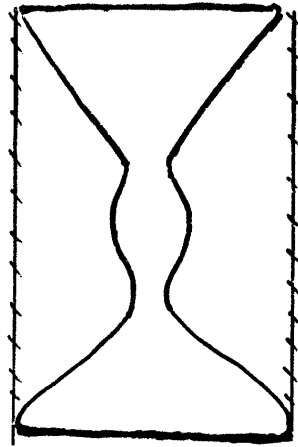

4542

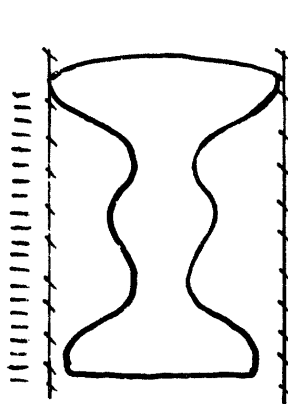

4543

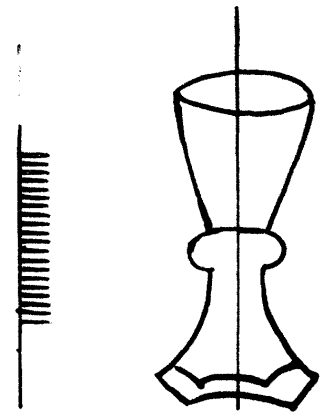

4544

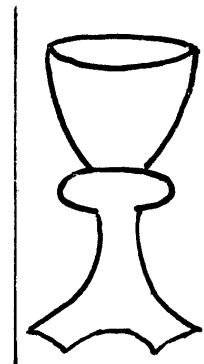

4545

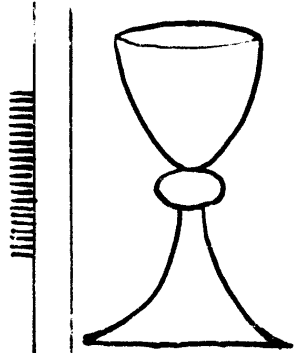

4546

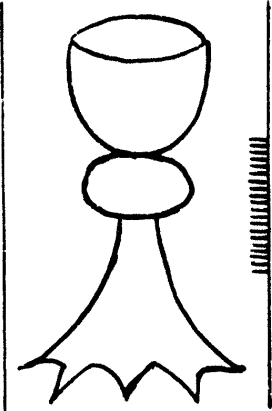

4547

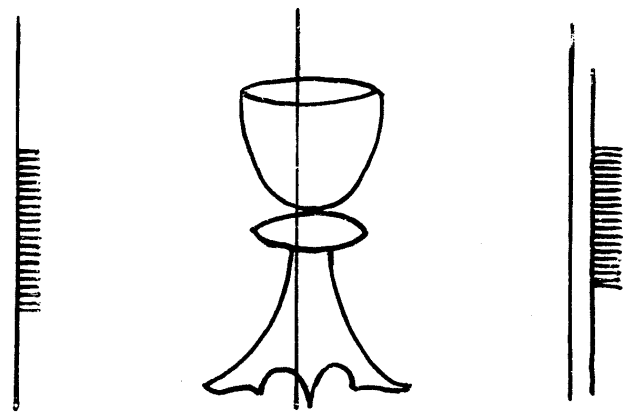

4548

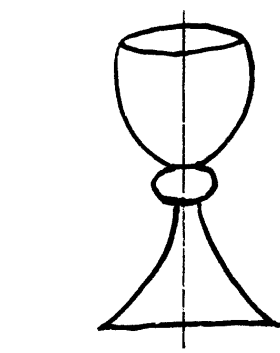

4549

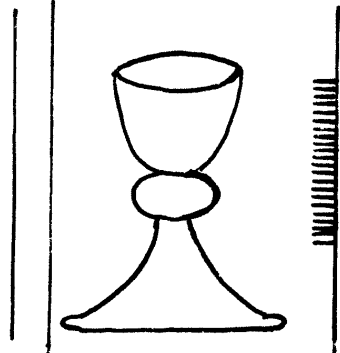

4550

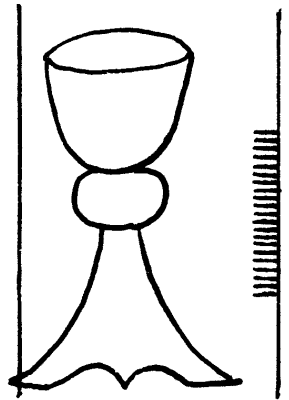

4551

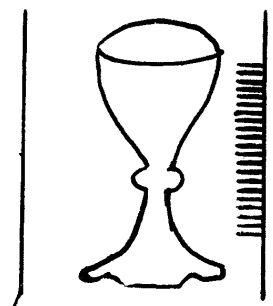

4552

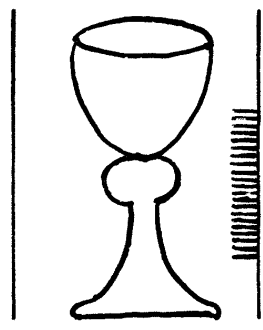

4553

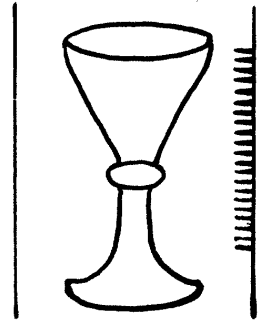

4554

Coupe

4555 - 4569

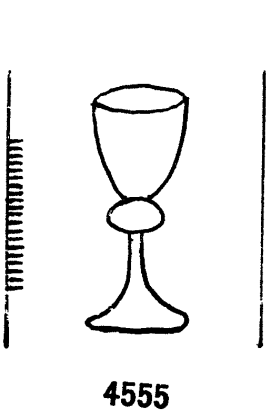

4555

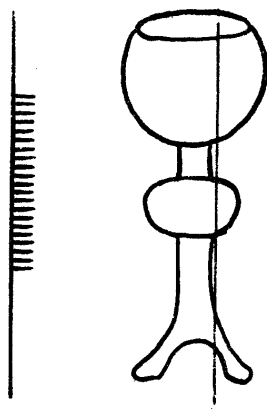

4556

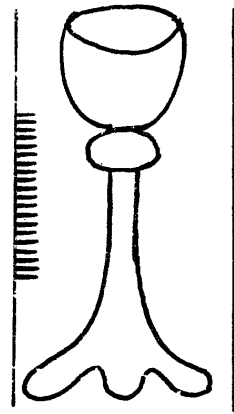

4557

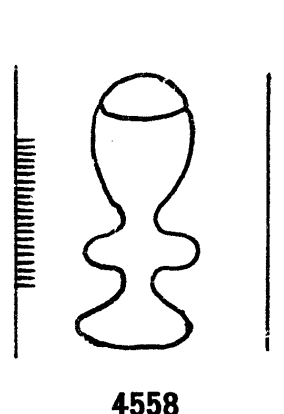

4558

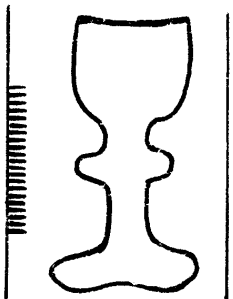

4559

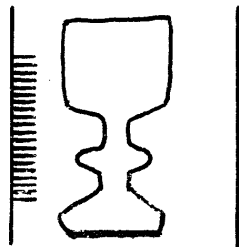

4560

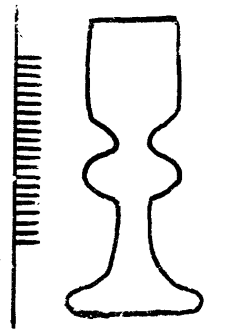

4561

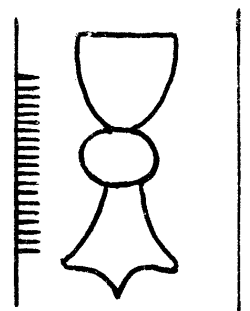

4562

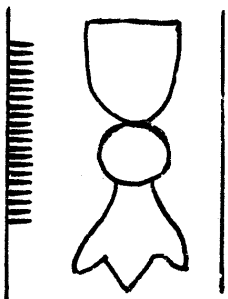

4563

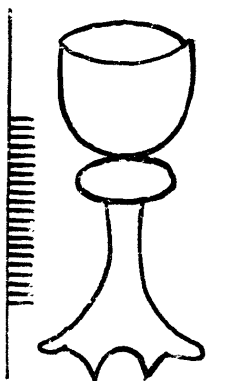

4564

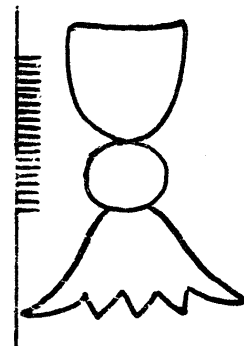

4565

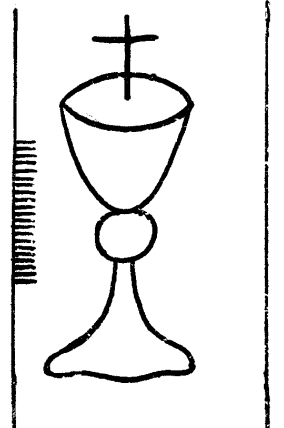

4566

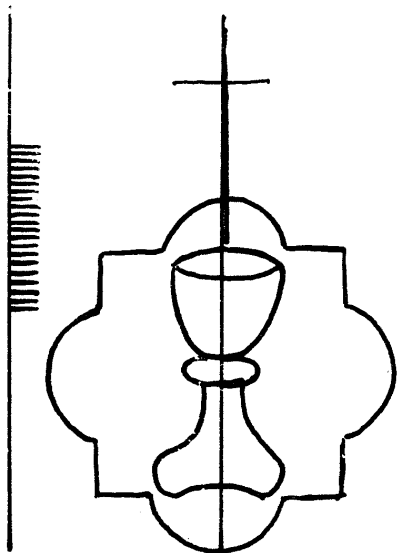

4567

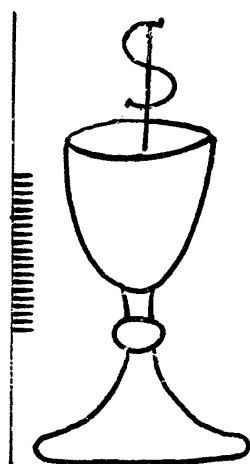

4568

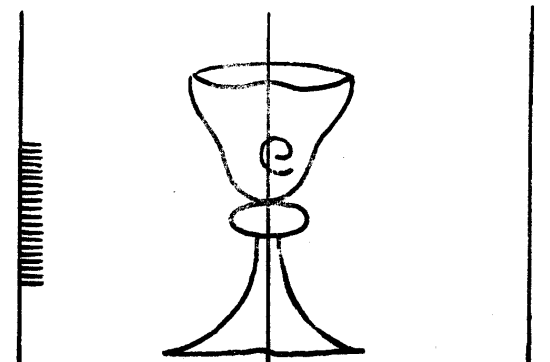

4569

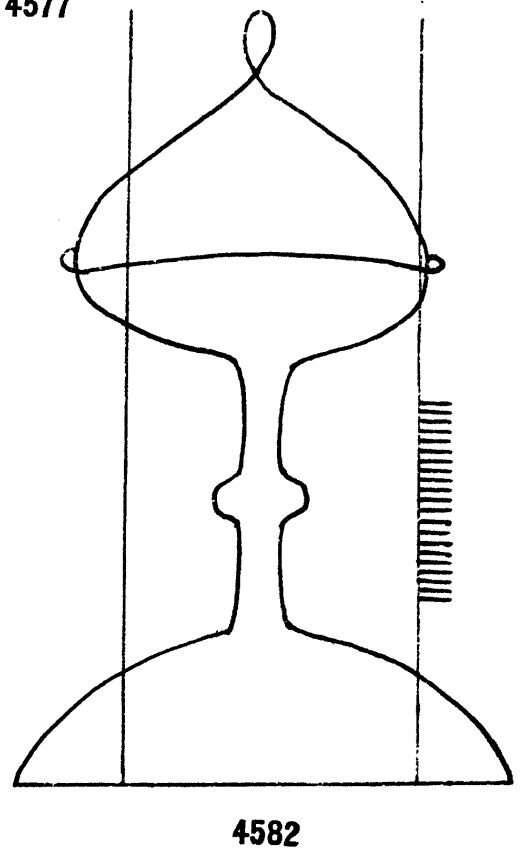
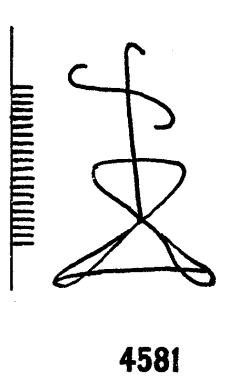
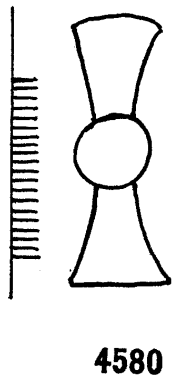
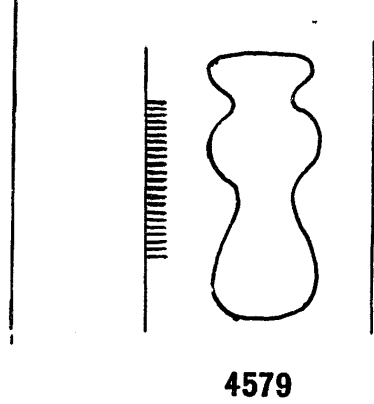
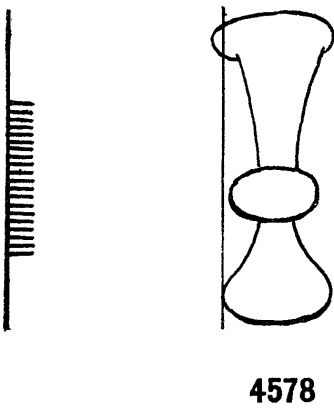
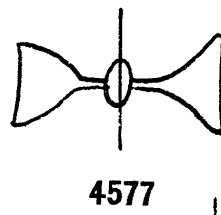
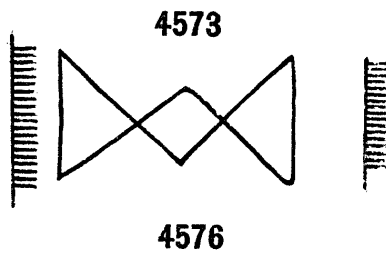
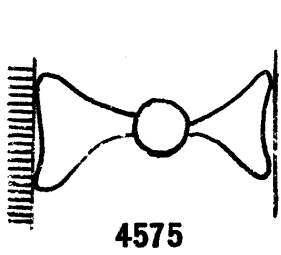
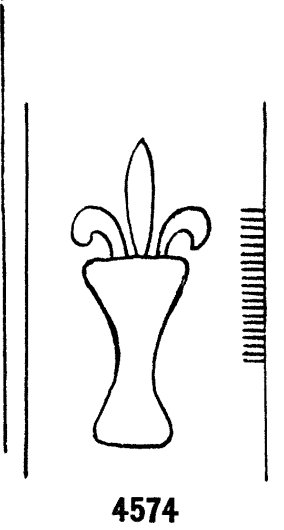
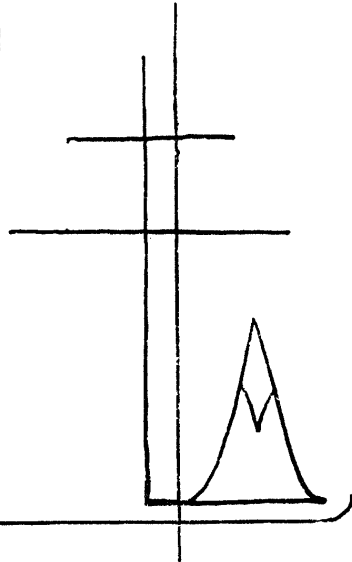
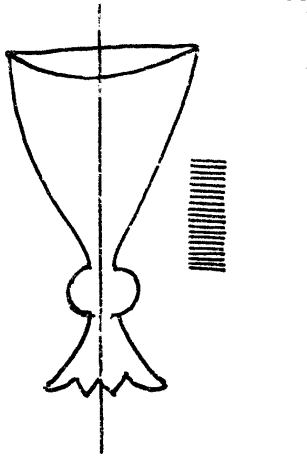
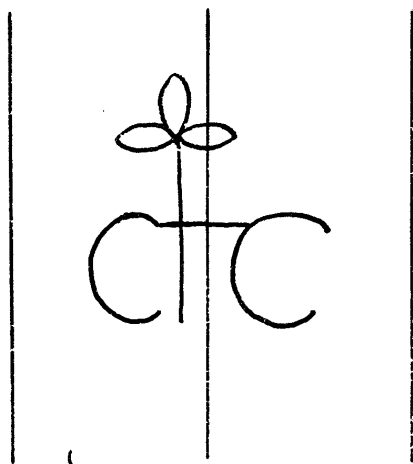
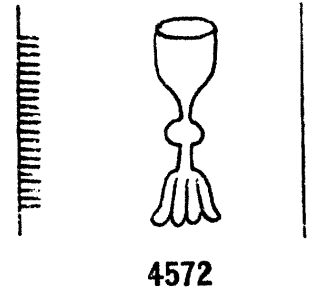
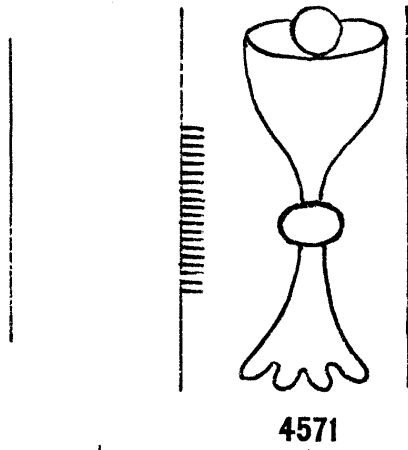
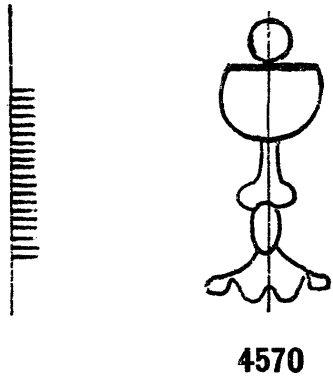

Coupe

4583 - 4593

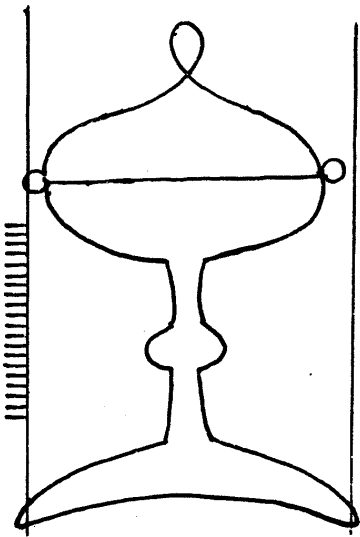

4583

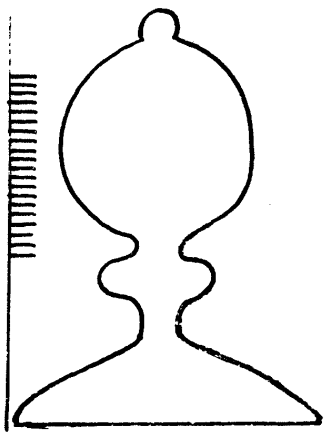

4584

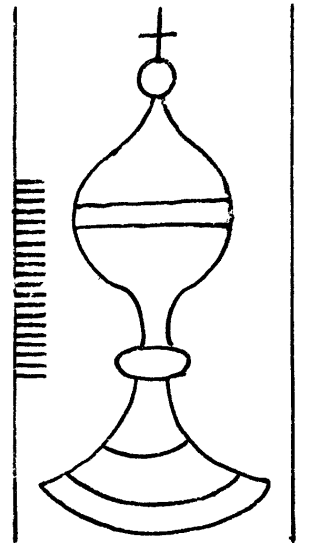

4585

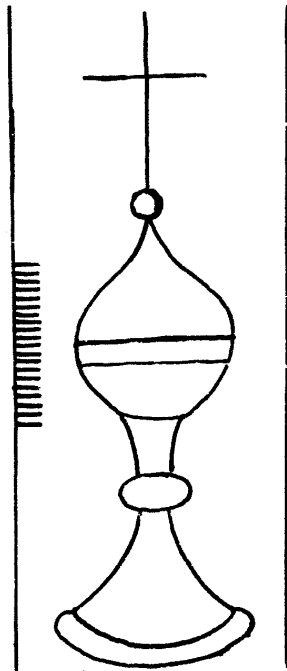

4586

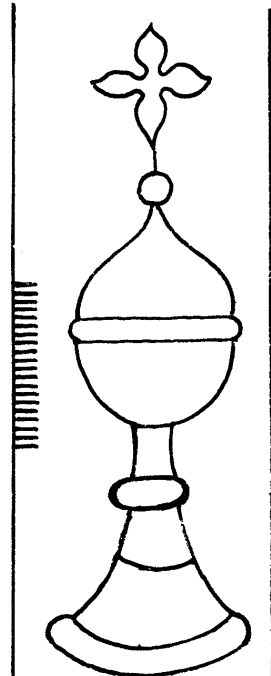

4587

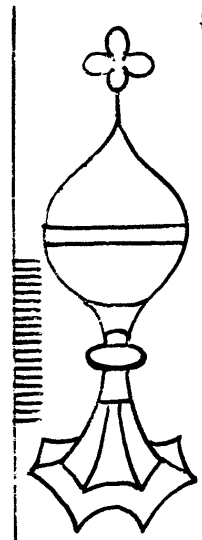

4588

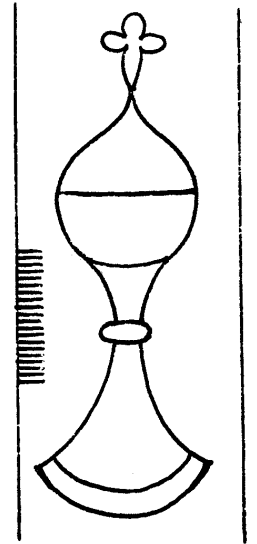

4589

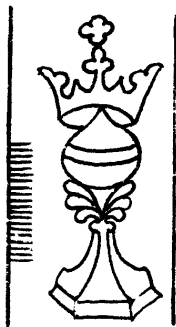

4590

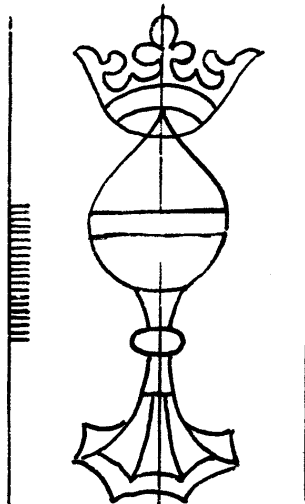

4591

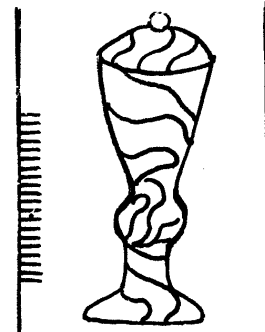

4592

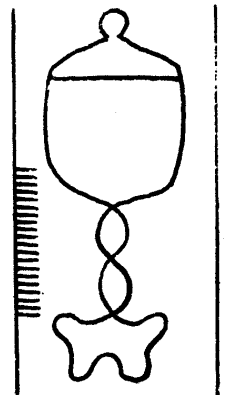

4593

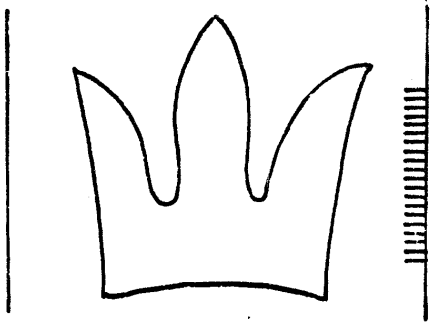

4594

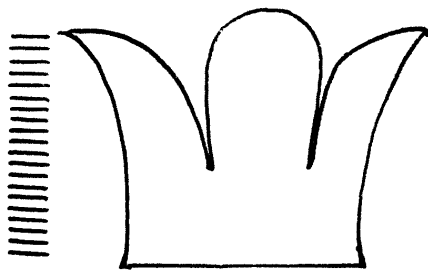

4595

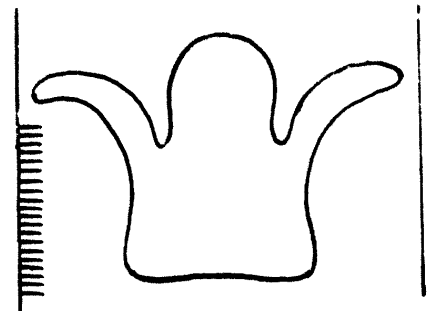

4596

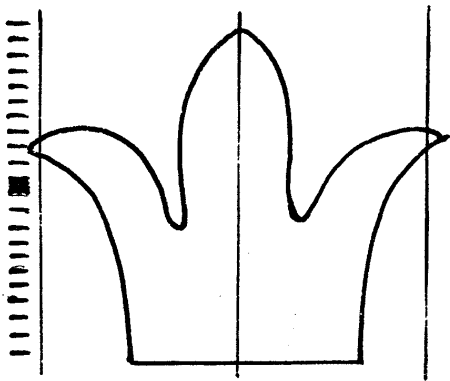

4597



4598

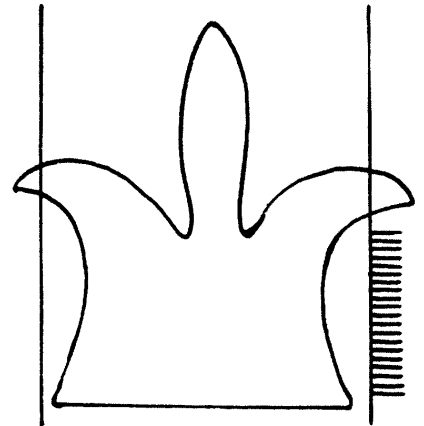

4599

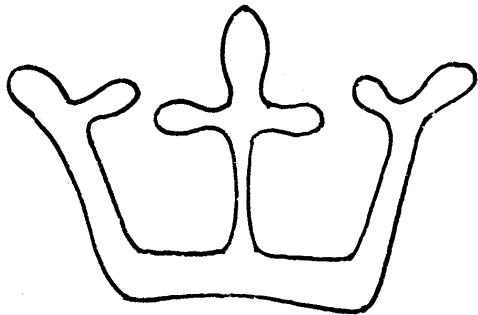

4600

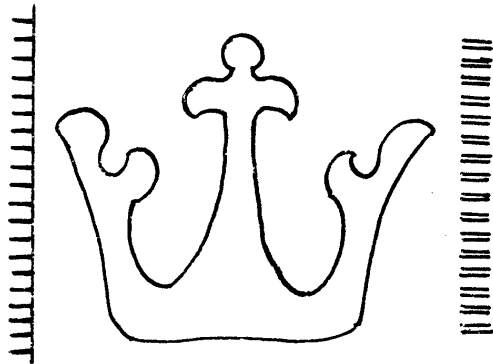

4601

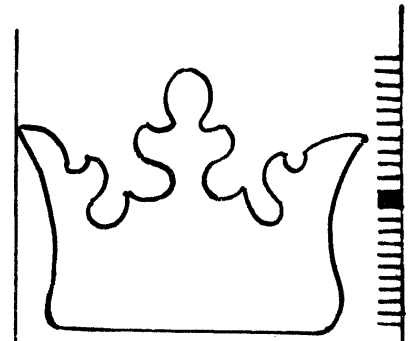

4602

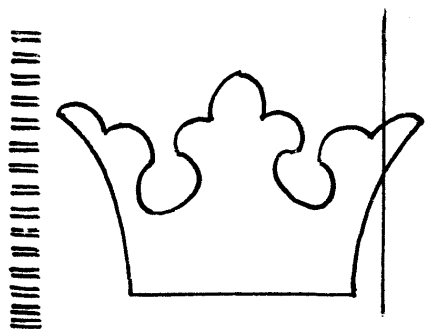

4603

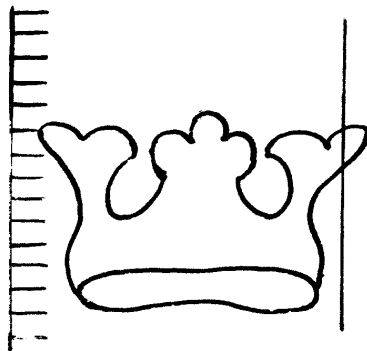

4604

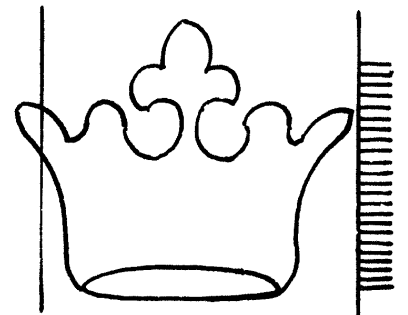

4605

Couronne

4606-4616

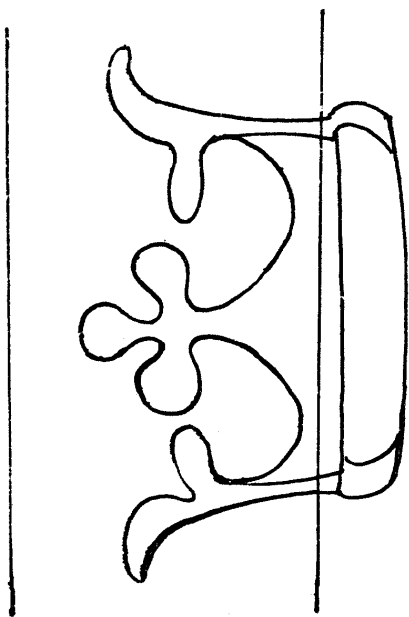

4606

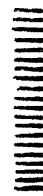
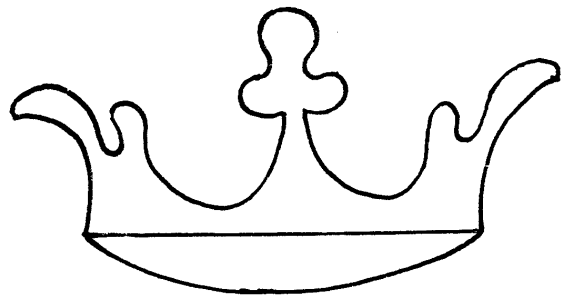

4607

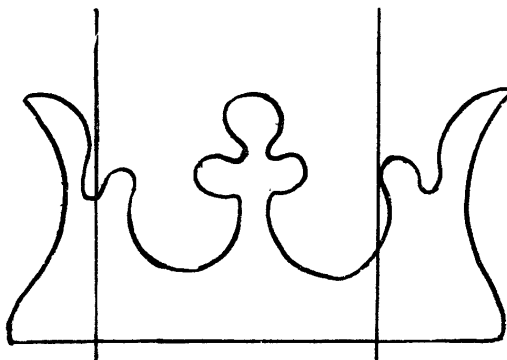

4608

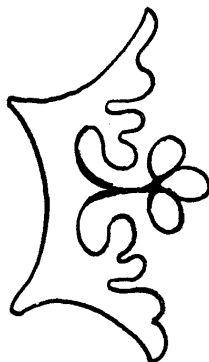
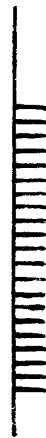
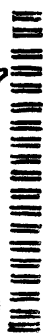

4609

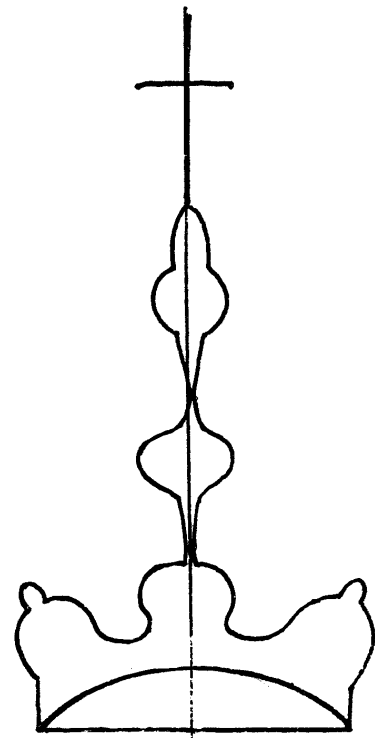

4610

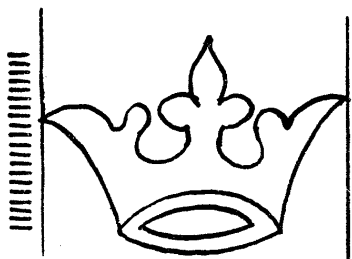

4611

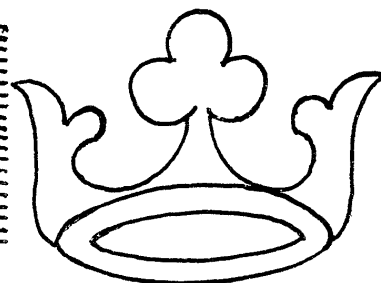
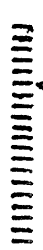

4612

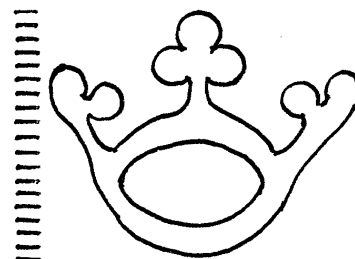

4613

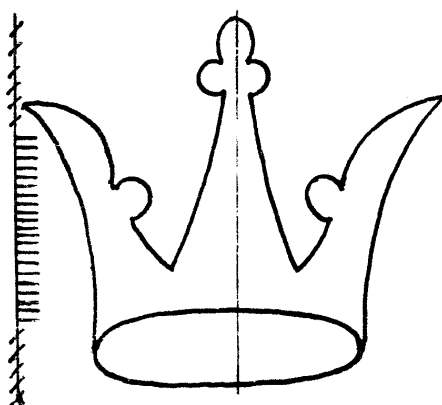
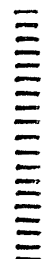

4614

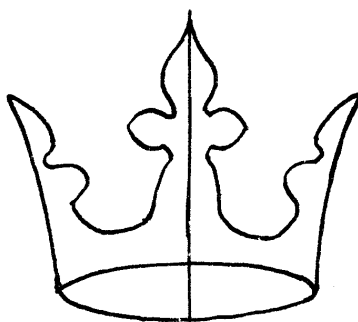
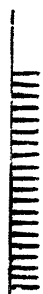

4615

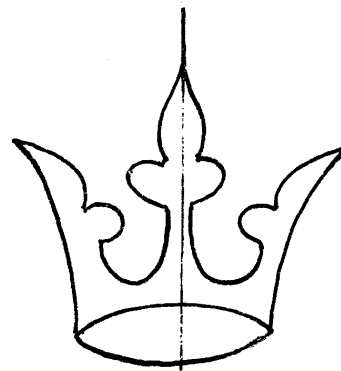

4616

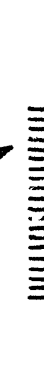

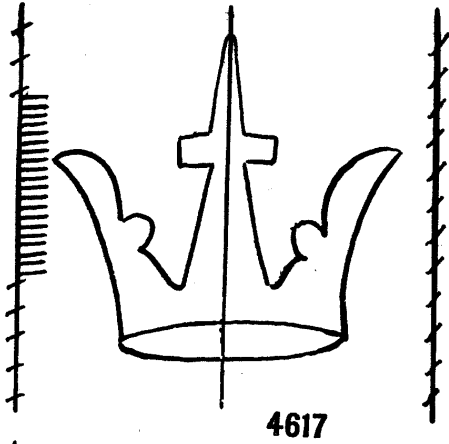

4617

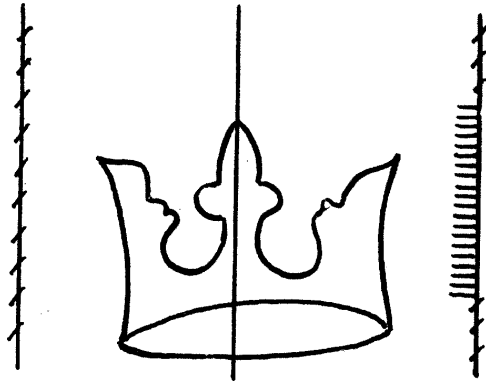

4618

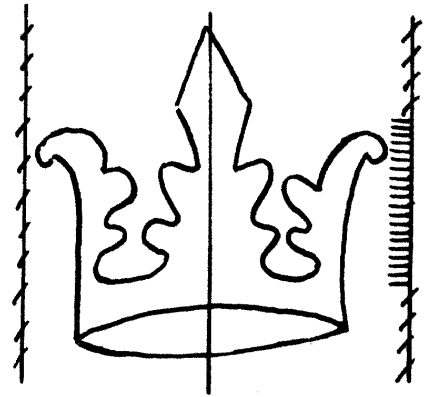

4619

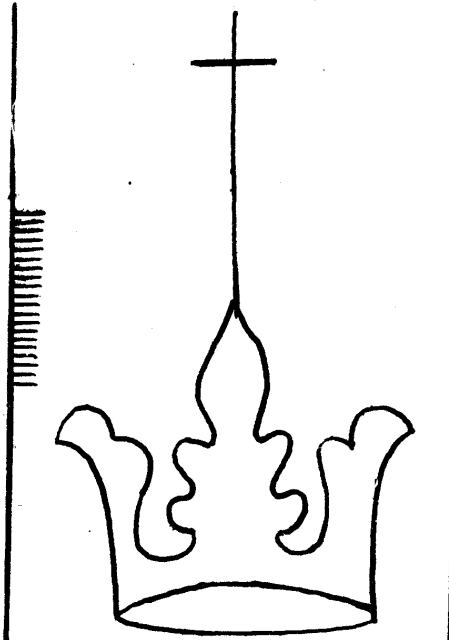

4620

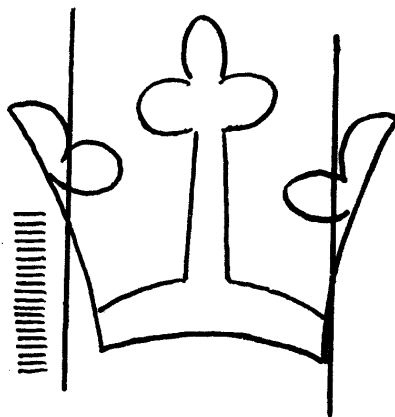

4621

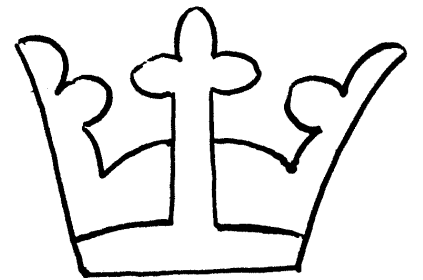

4622

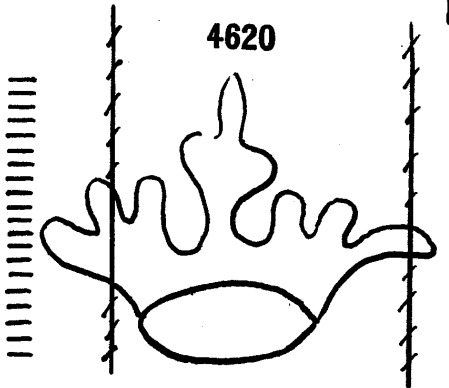

4623

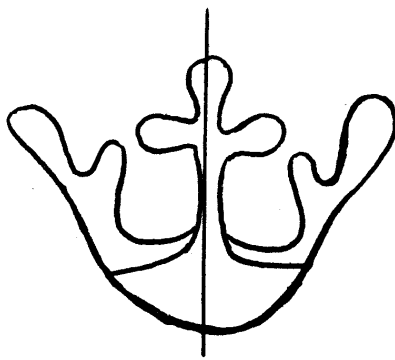

4624

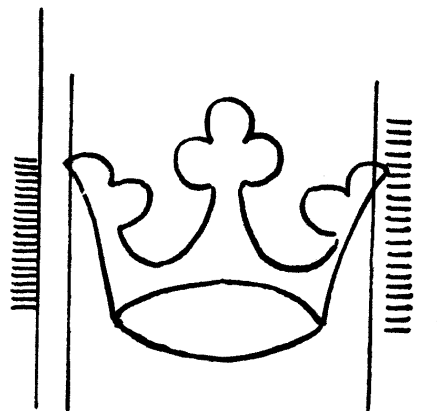

4625

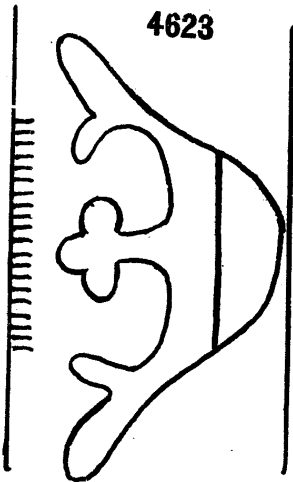

4626

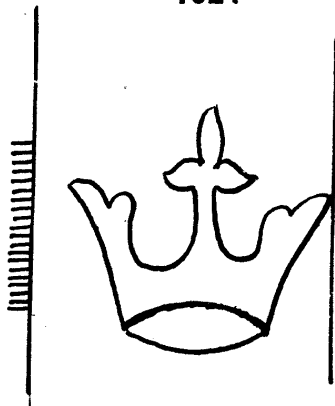

4627

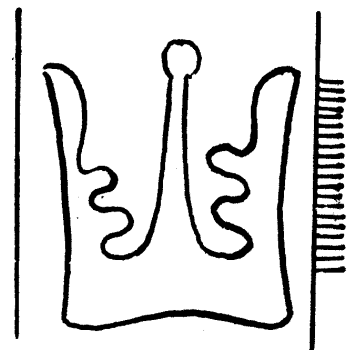

4628

Couronne

4629- 4640

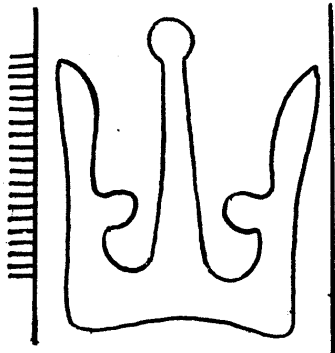

4629

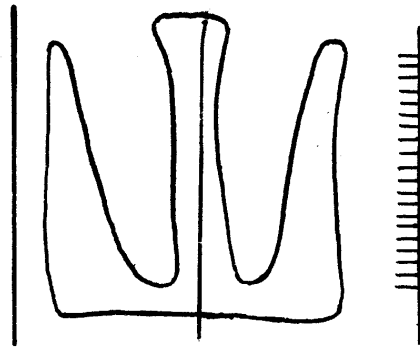

4630

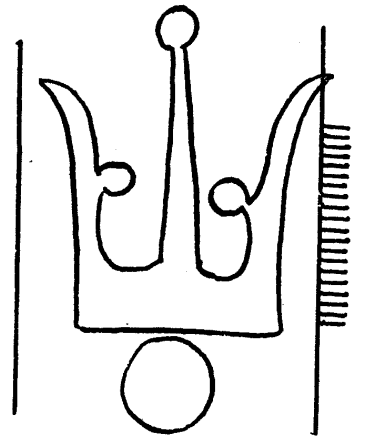

4631

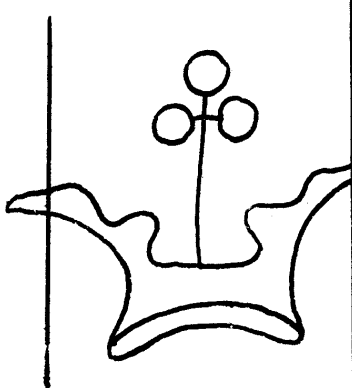

4632

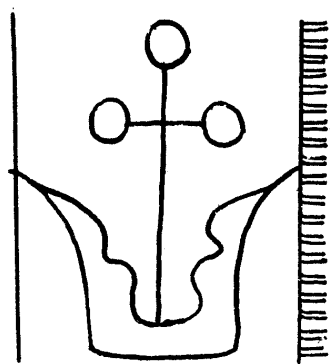

4633

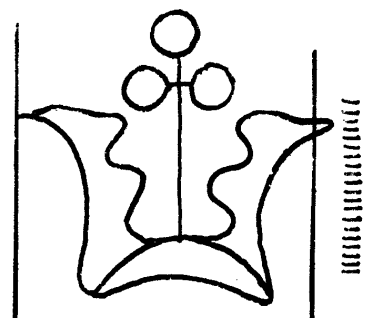

4634

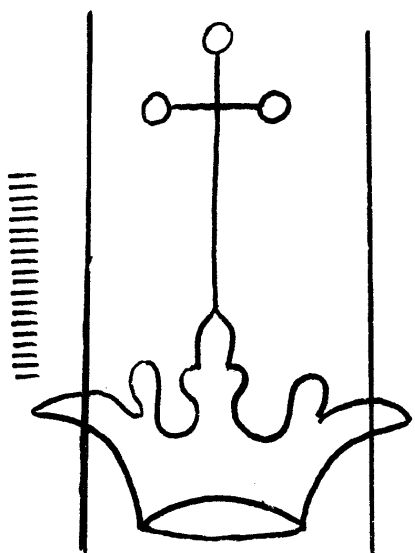

4635

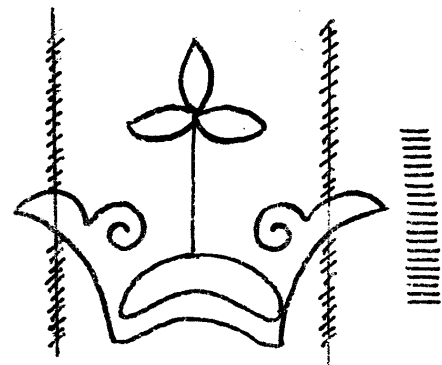

4636

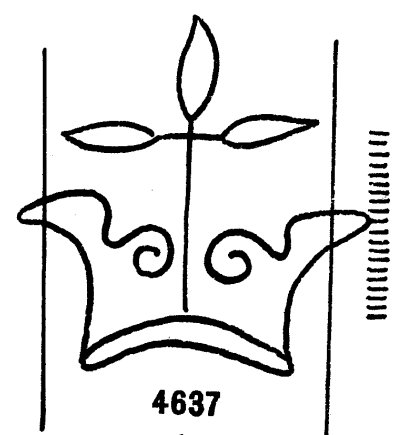

4637

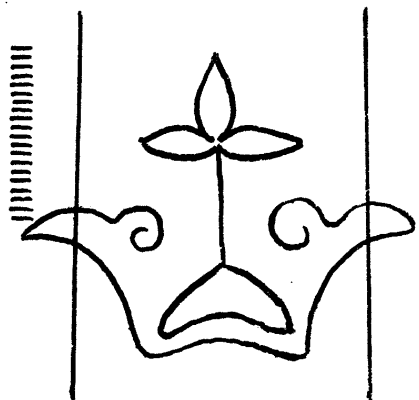

4638

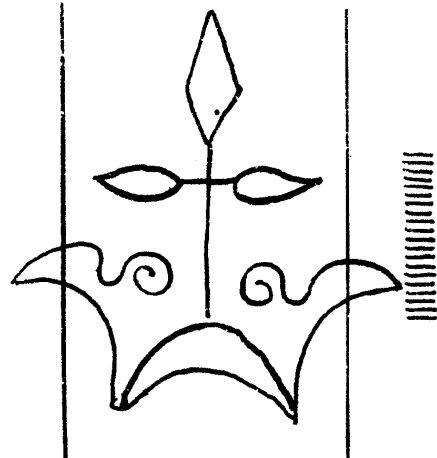

4639

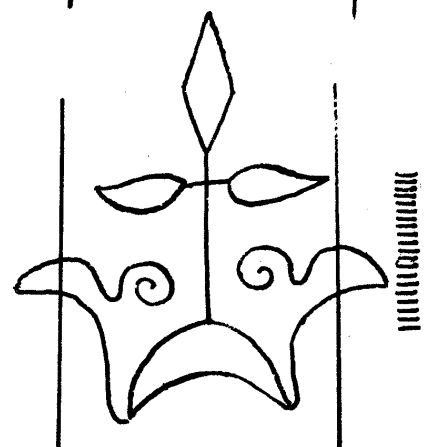

4640

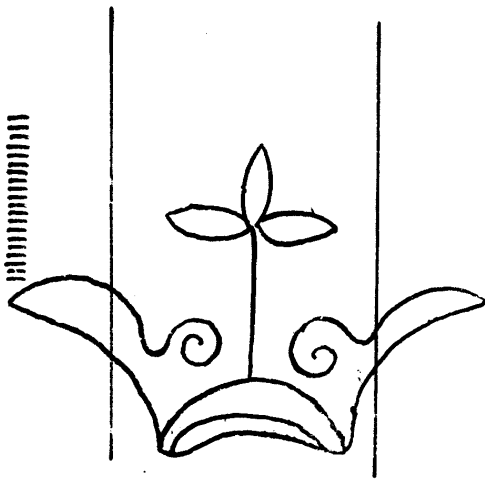

4641

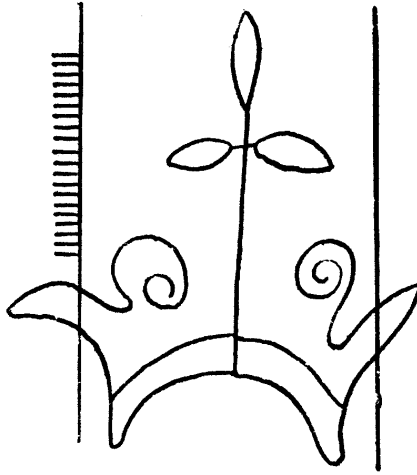

4642

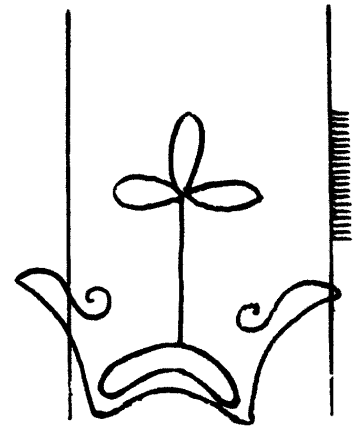

4643

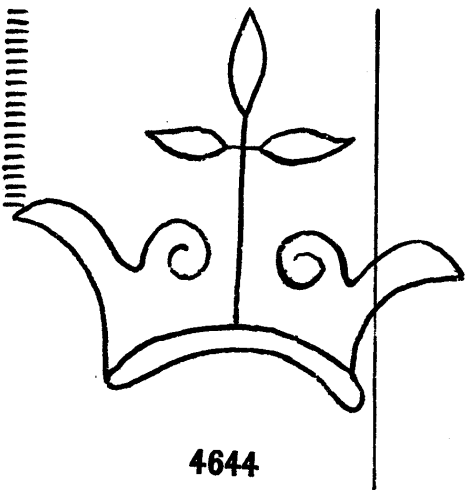

4644

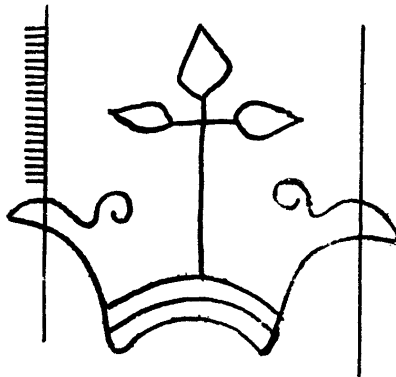

4645

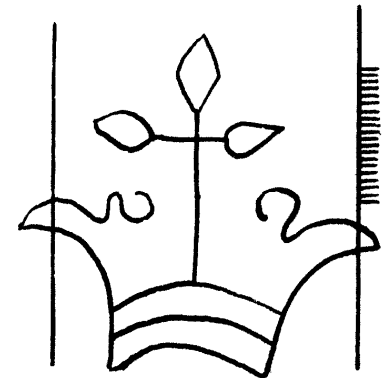

4646

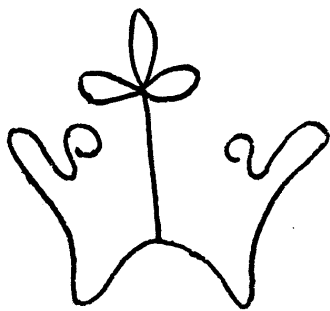

4647

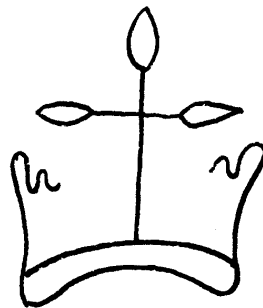

4648

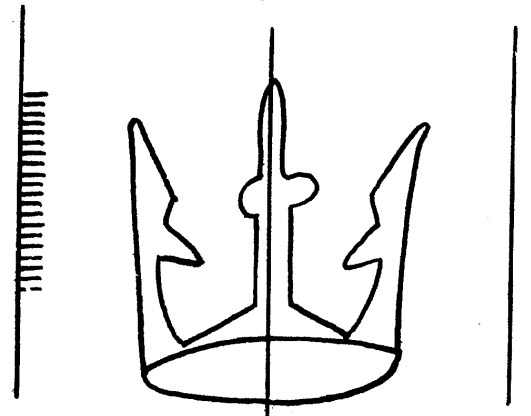

4649

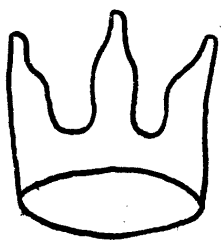

4650

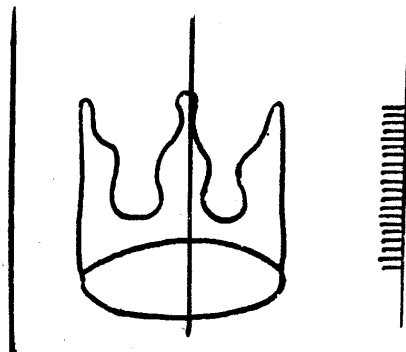

4651

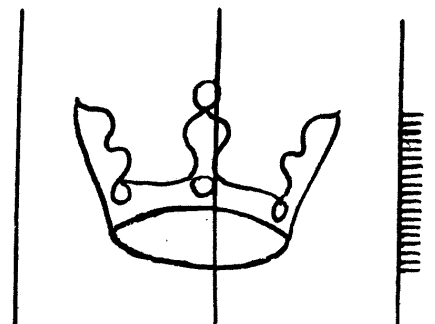

4652

Couronne

4653 - 4664

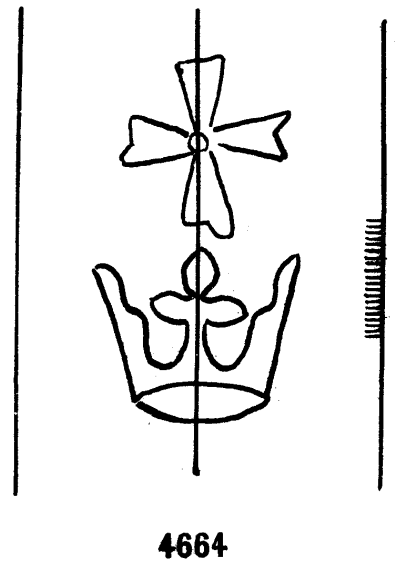
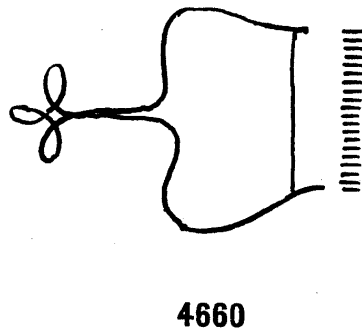
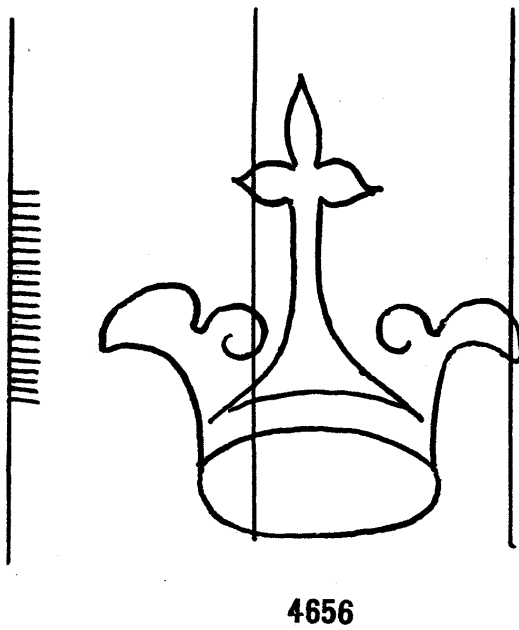
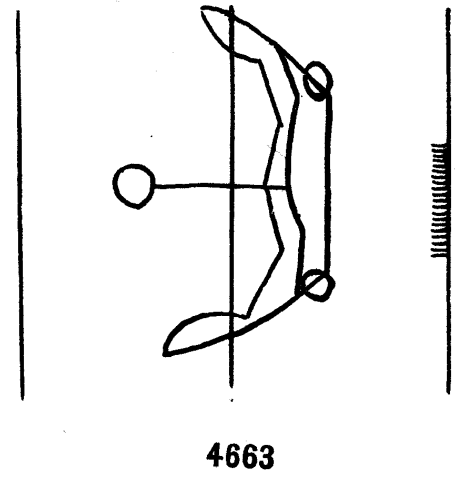
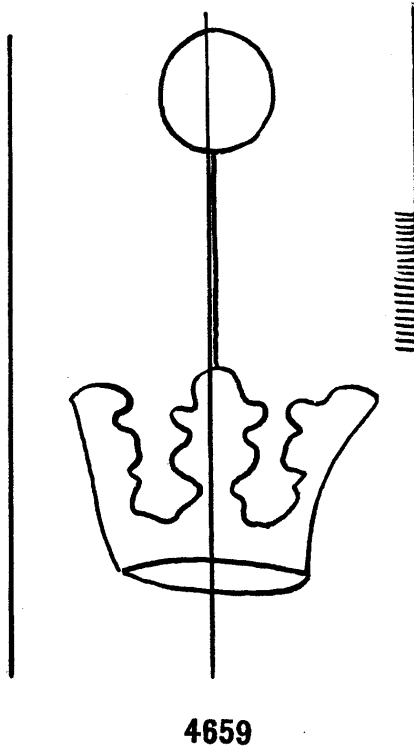
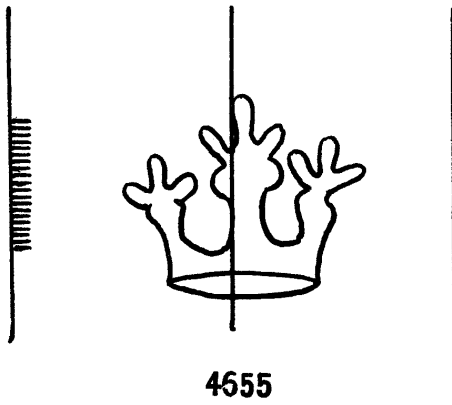
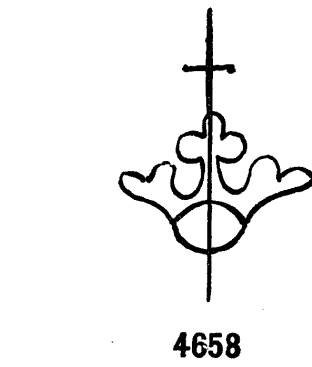
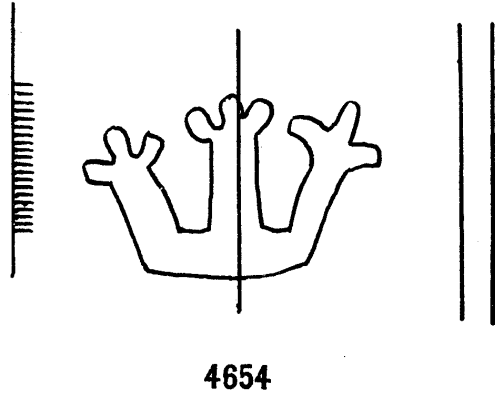
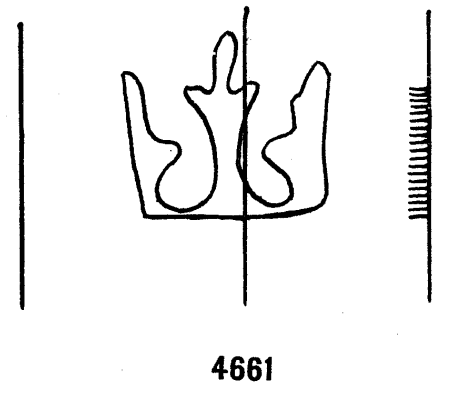
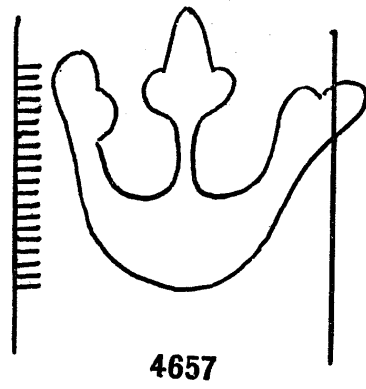
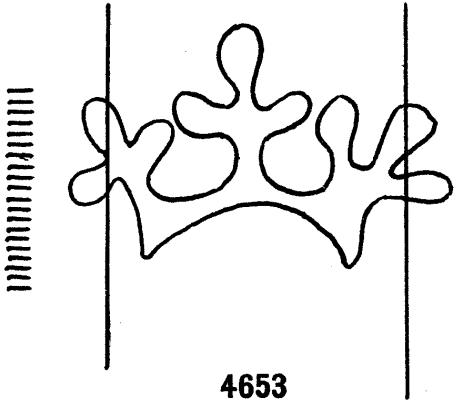

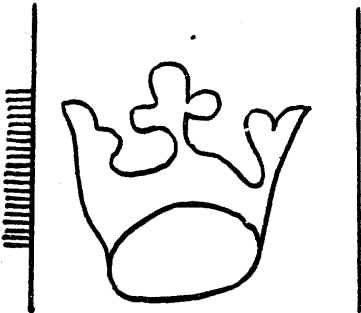

4665



4671

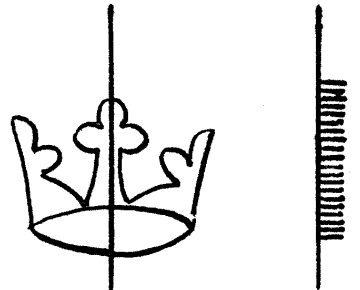

4676

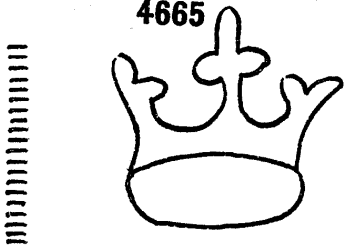

4666

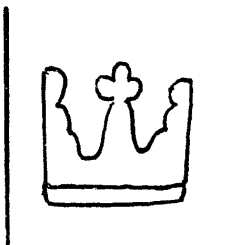

4672

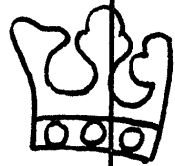

4677

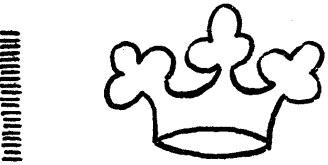

4667



4673



4678

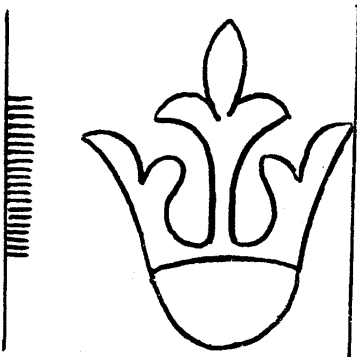

4668

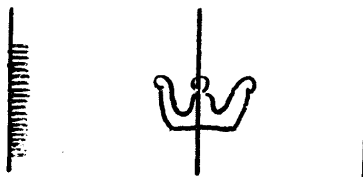

4674



4679

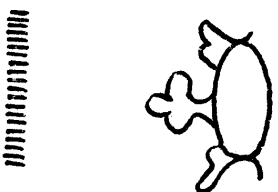

4669

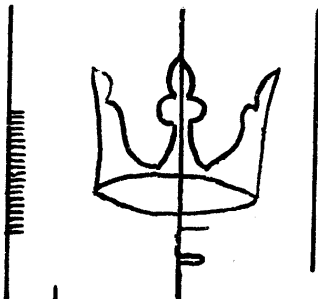

4675



4680

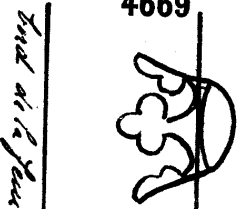

4670



4681

Couronne

4682 - 4695

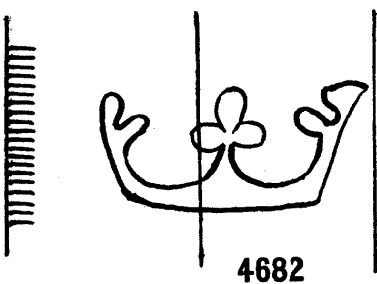

4682

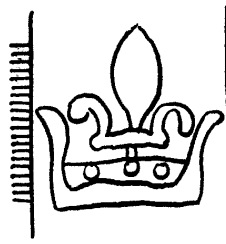

4683

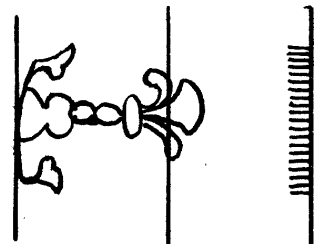

4684

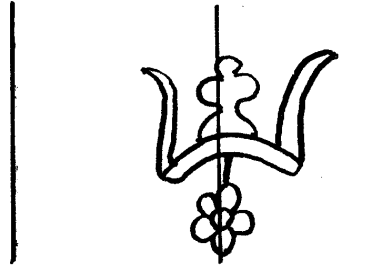

4685

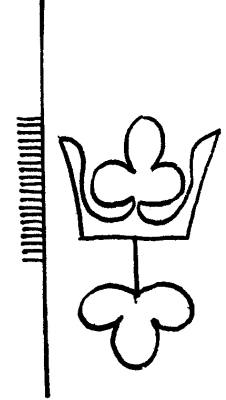

4686

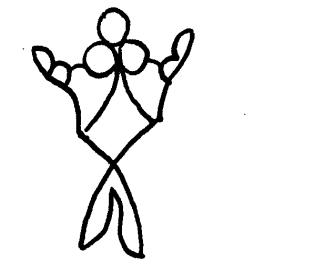

4687

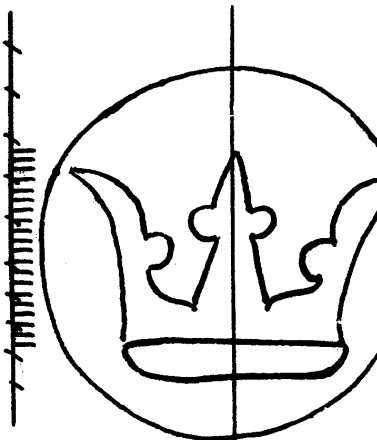

4688

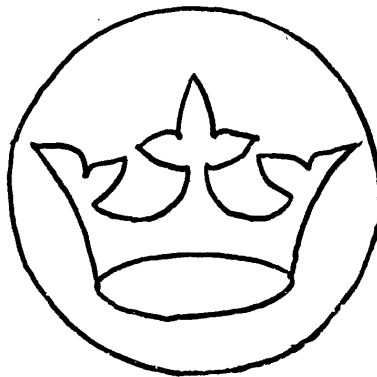

4689

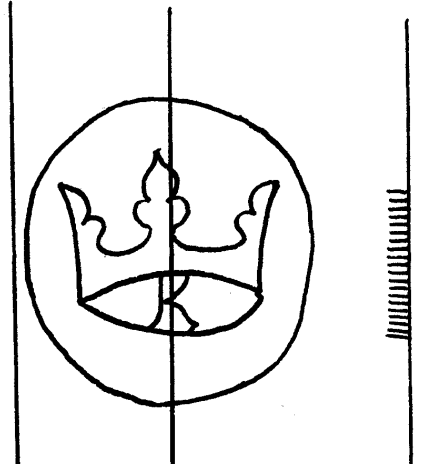

4690

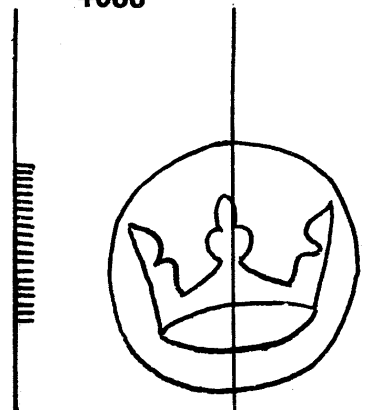

4691

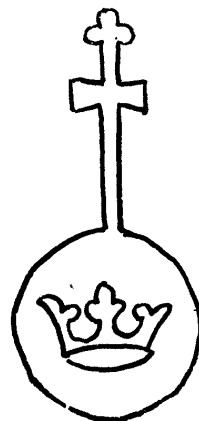

4692

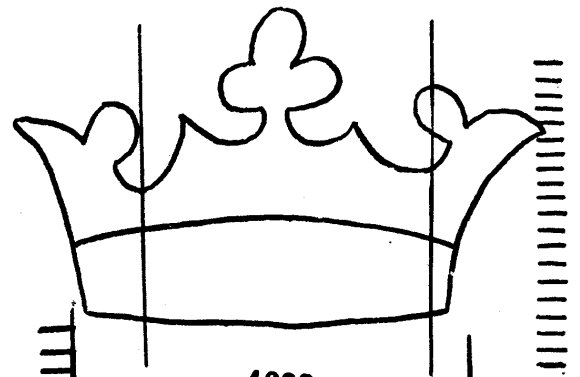

4693

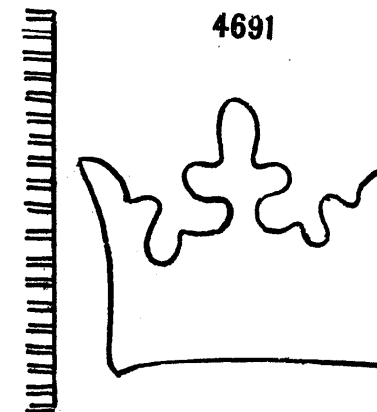

4694

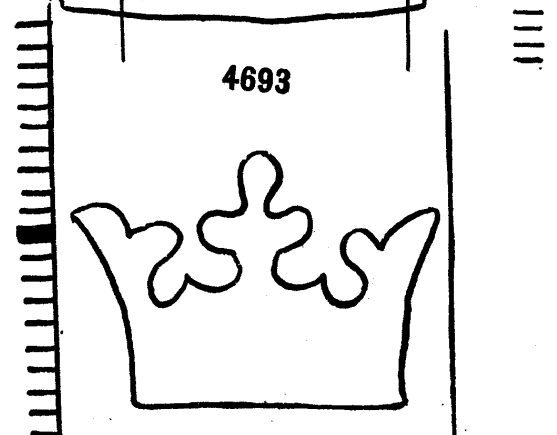

4695

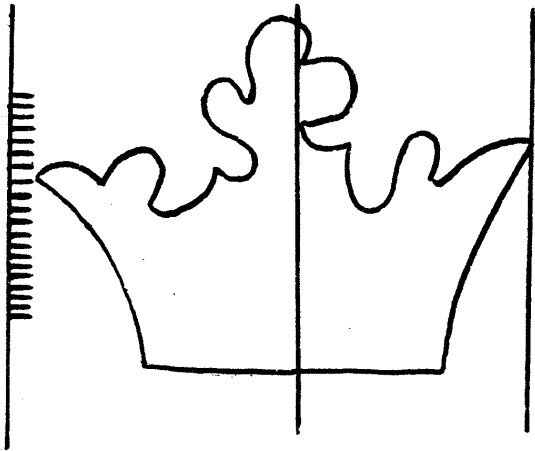

4696

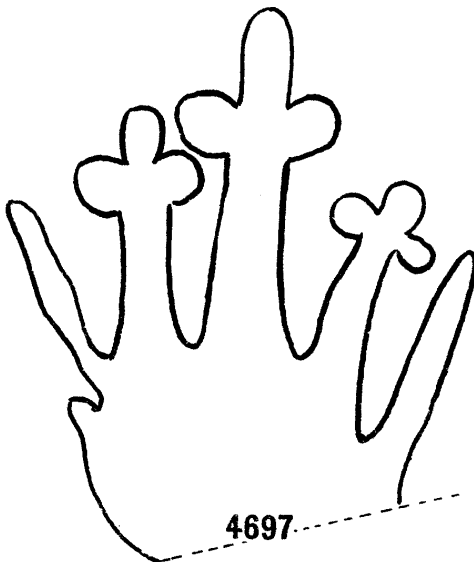

4697

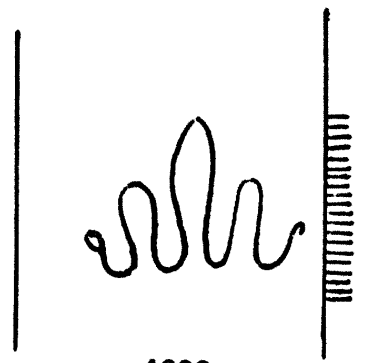

4698

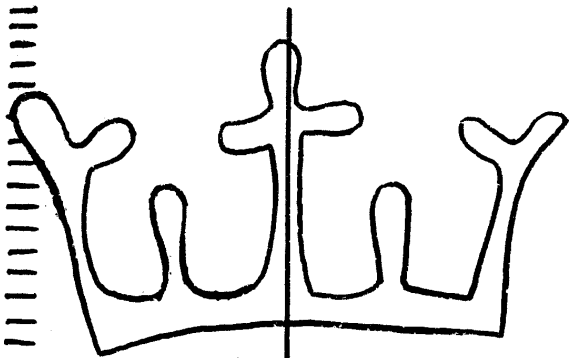

4699

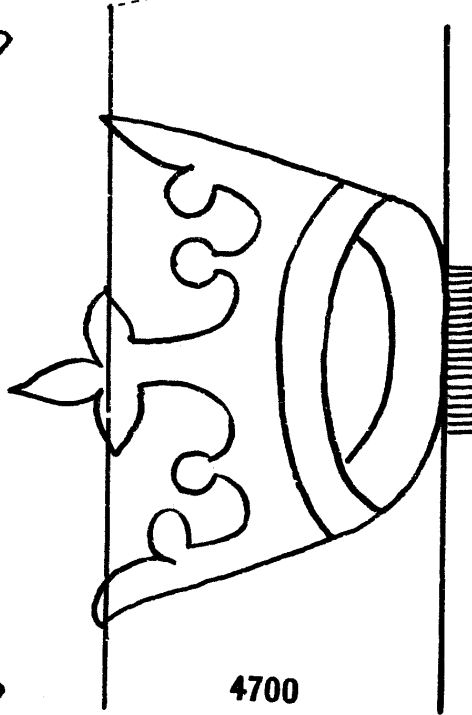

4700

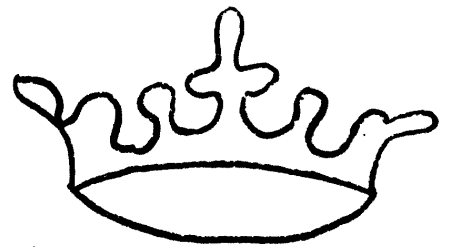

4701

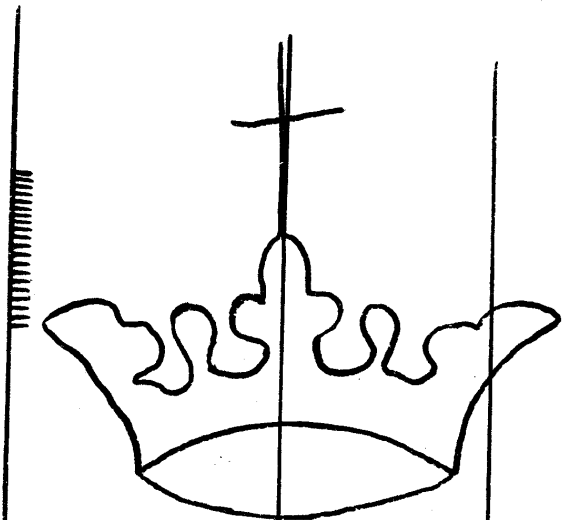

4702

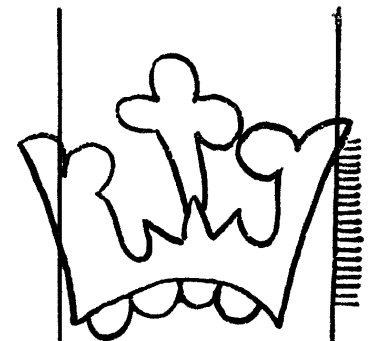

4703

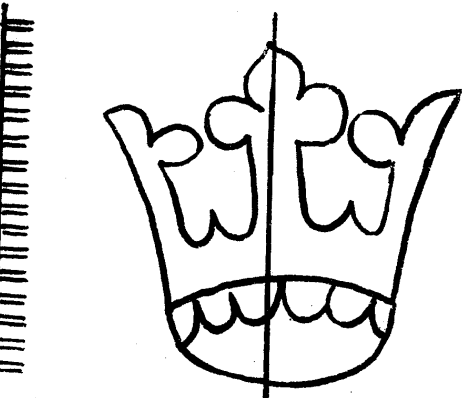

4704

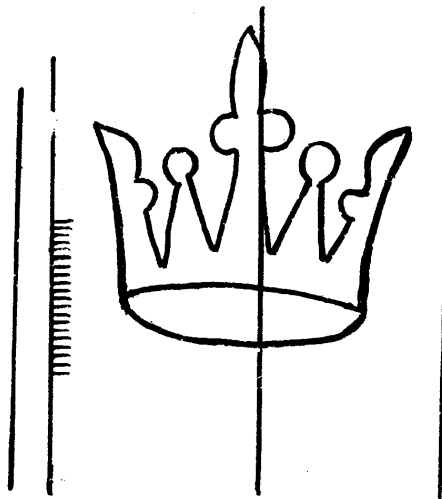

4705

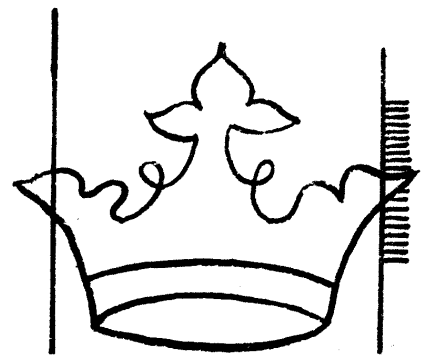

4706

Couronne

4707-4718

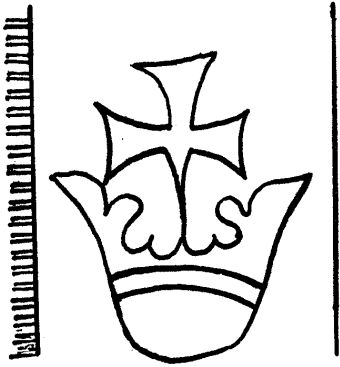

4707

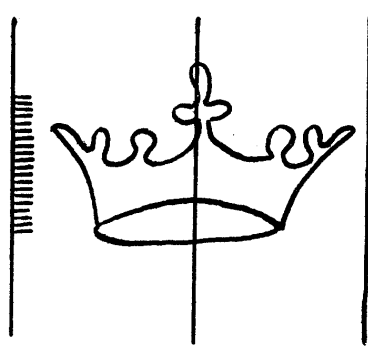

4708

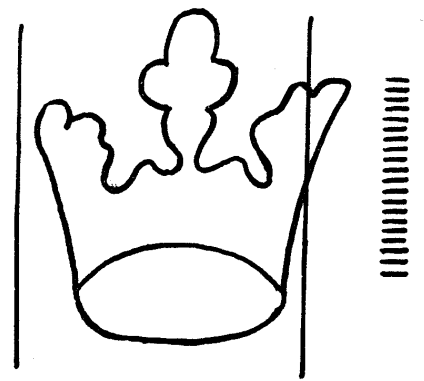

4709

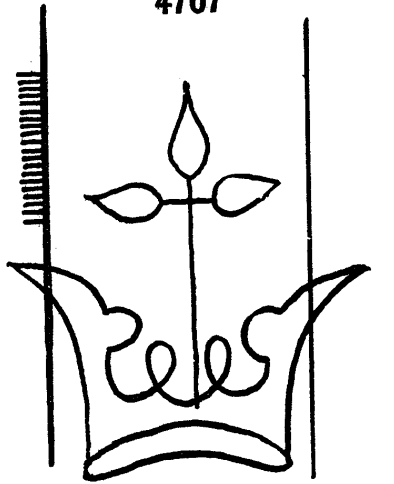

4710

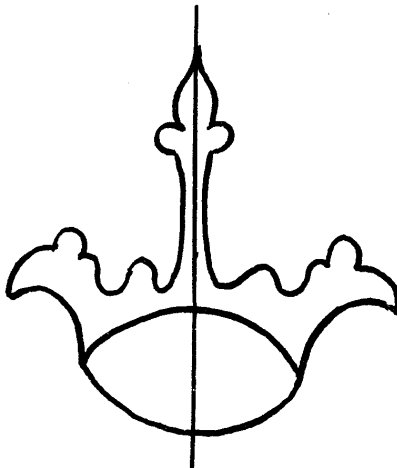

4711

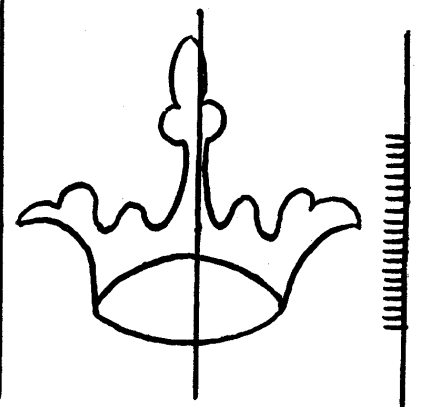

4712

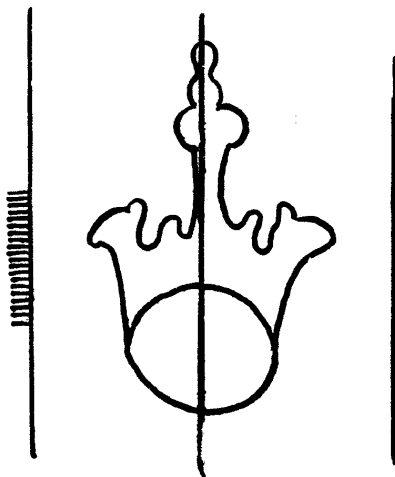

4713

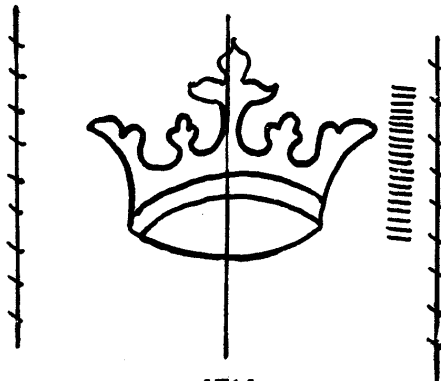

4714

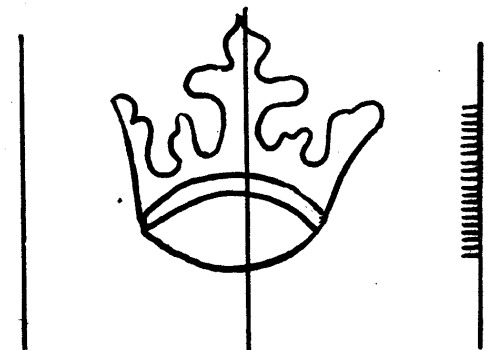

4715

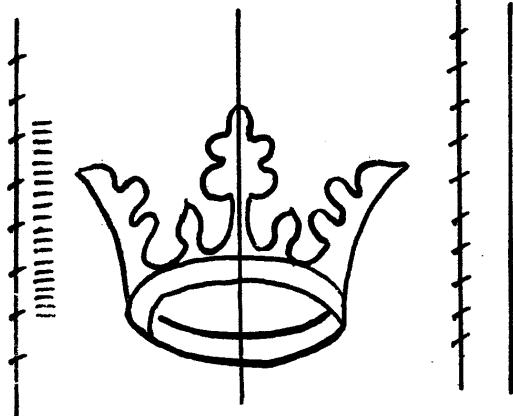

4716

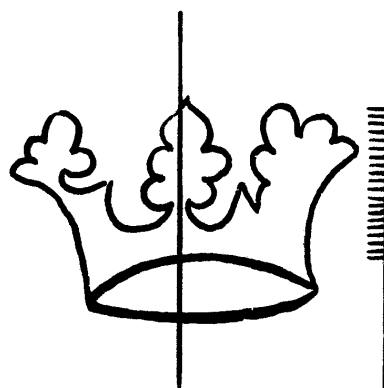

4717

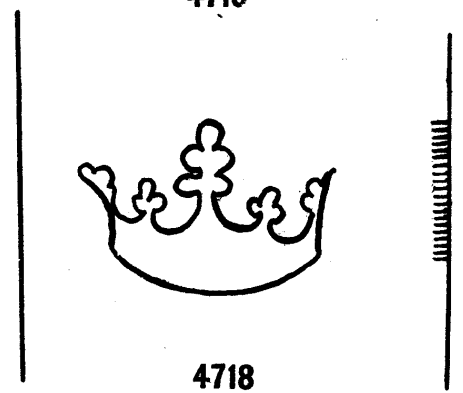

4718

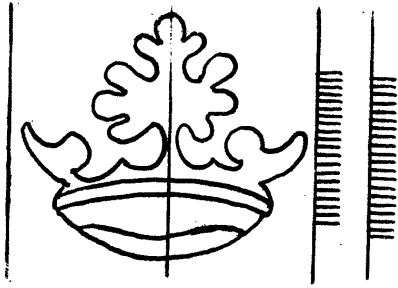

4719

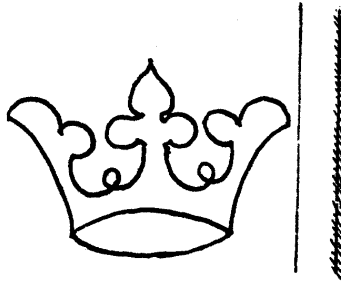

4720

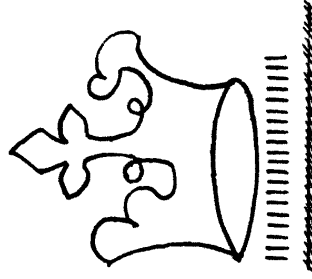

4721

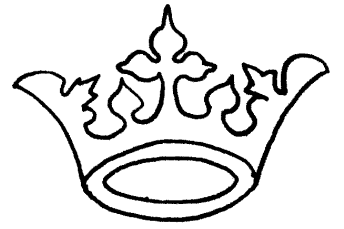

4722

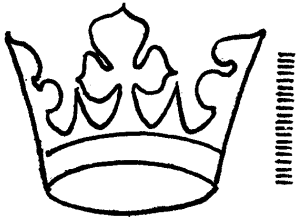

4723

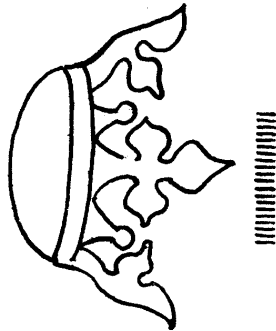

4724

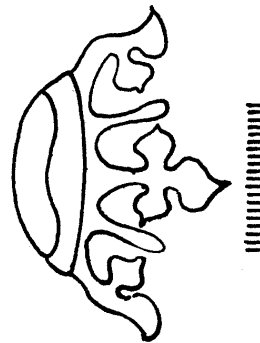

4725

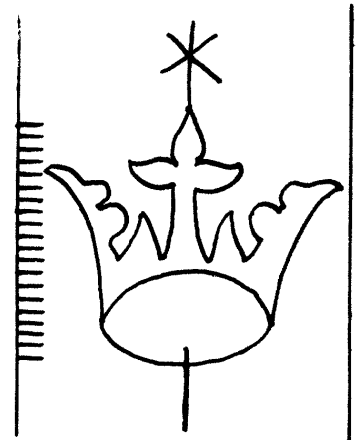

4726

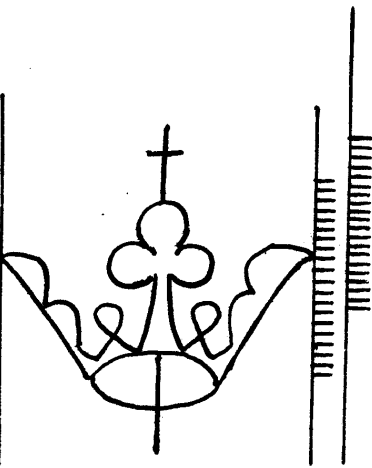

4727

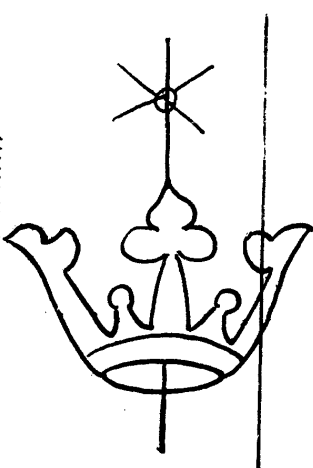

4728

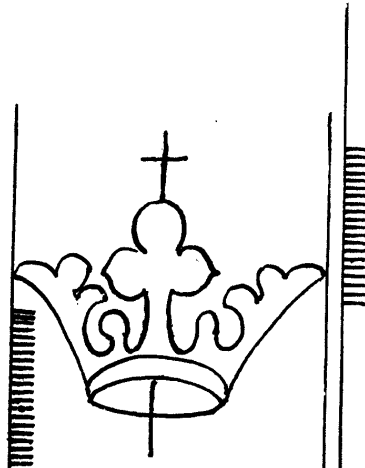

4729

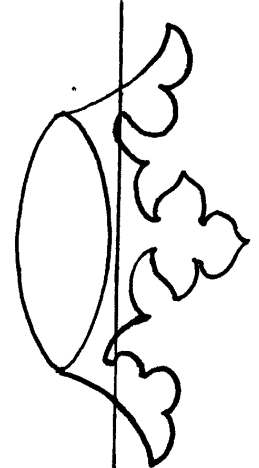

4730

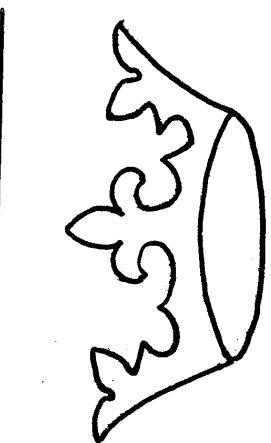

4731

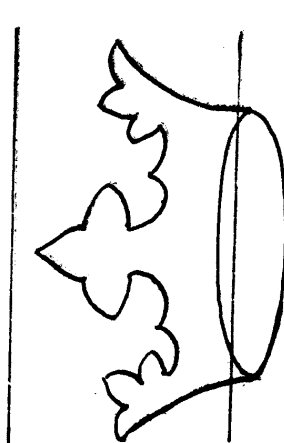

4732

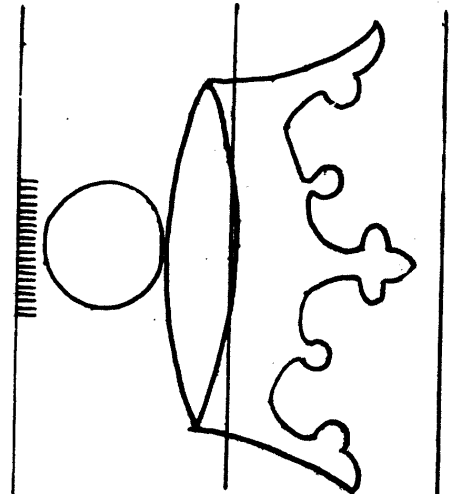

4733

Couronne

4734 - 4748

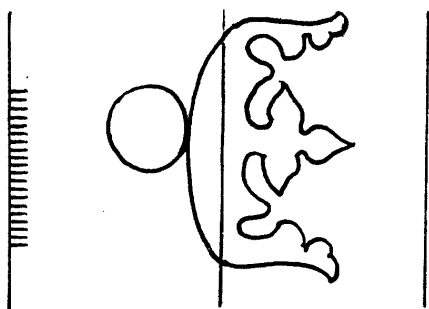

4734

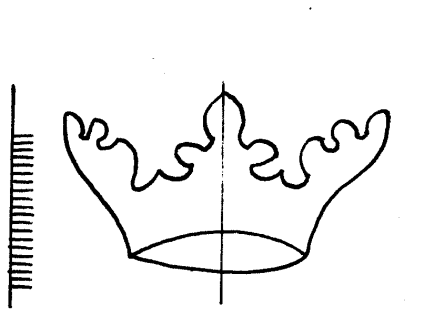

4735

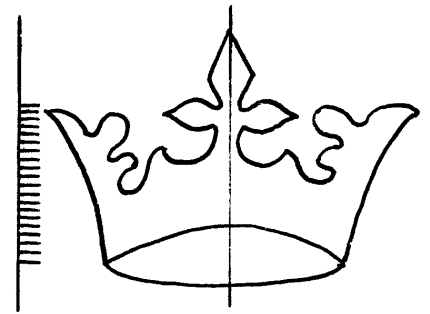

4736

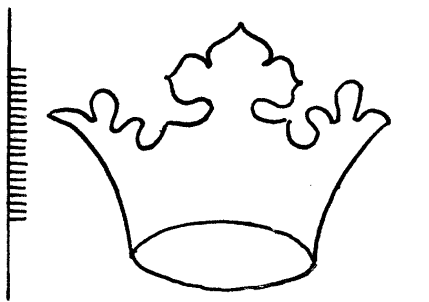

4737

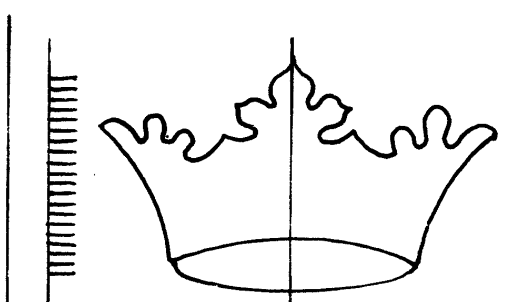

4738

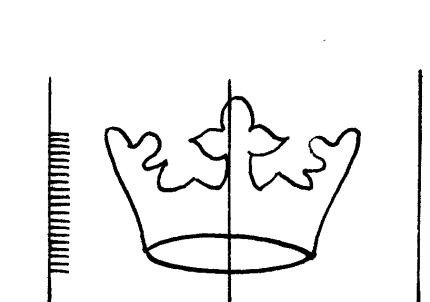

4739

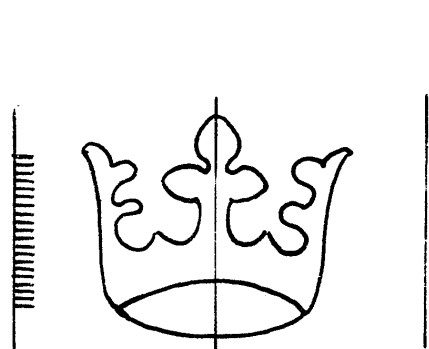

4740

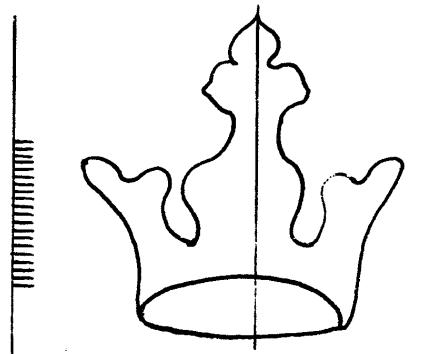

4741

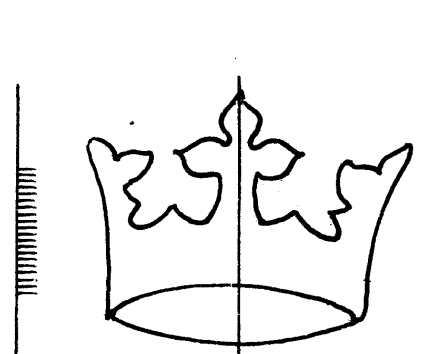

4742

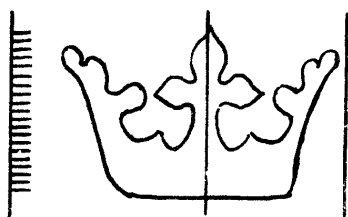

4743

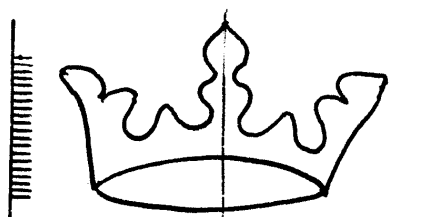

4744

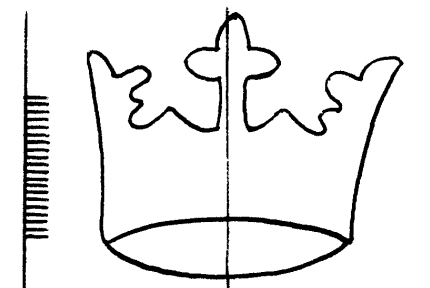

4745

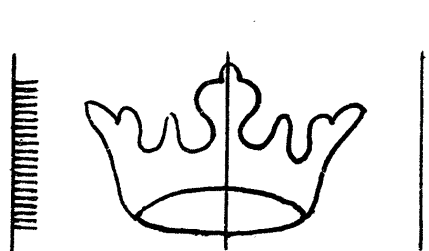

4746

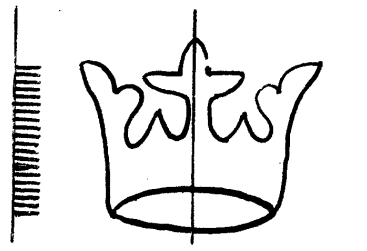

4747

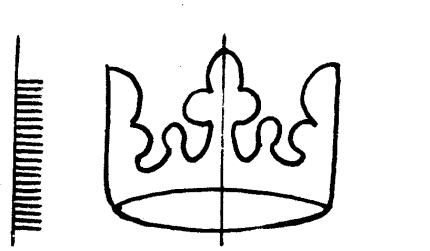

4748

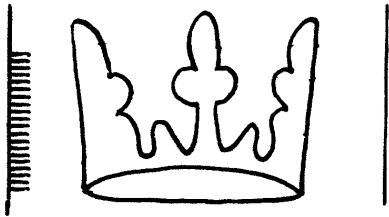

4749

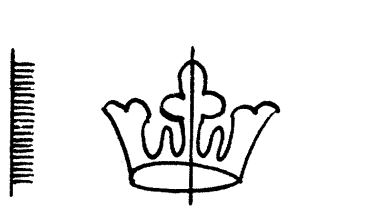

4755

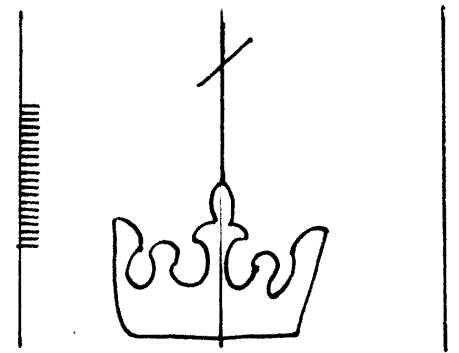

4760

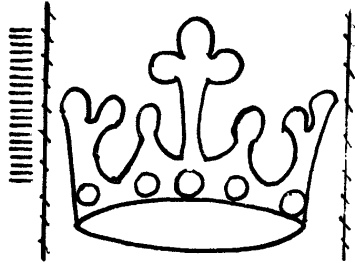

4750

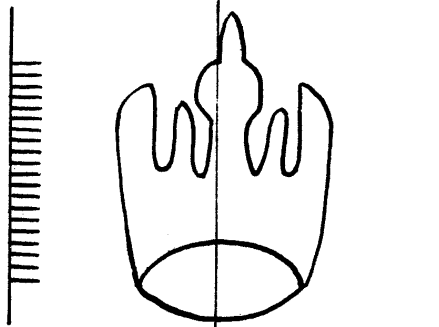

4756

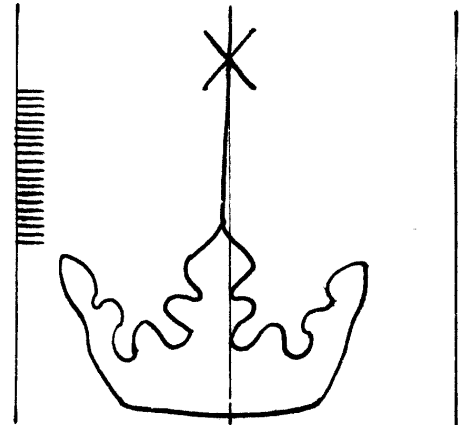

4761

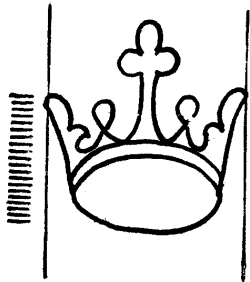

4751

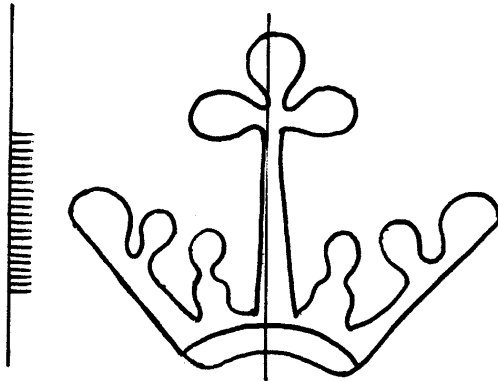

4757

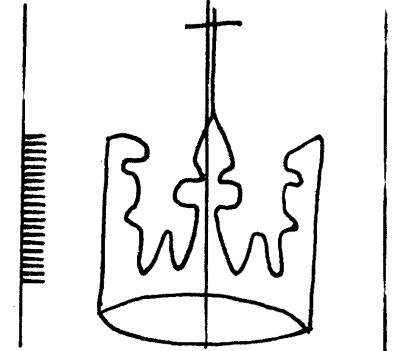

4762



4752

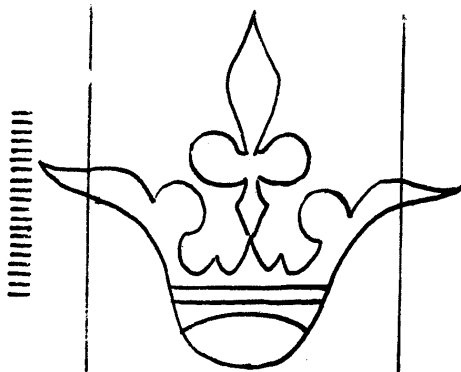

4758

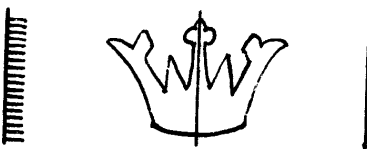

4753

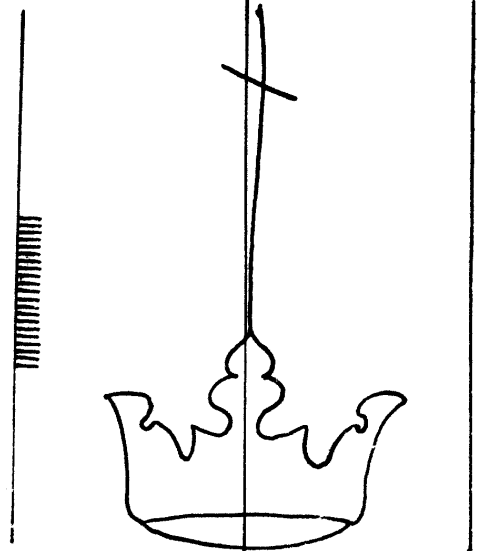

4763



4754

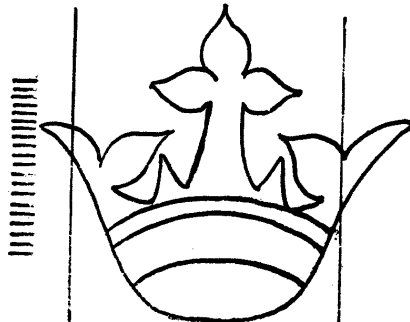

4759

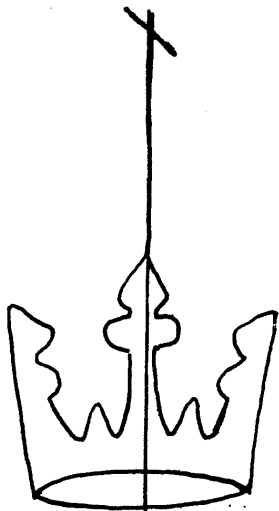

4764

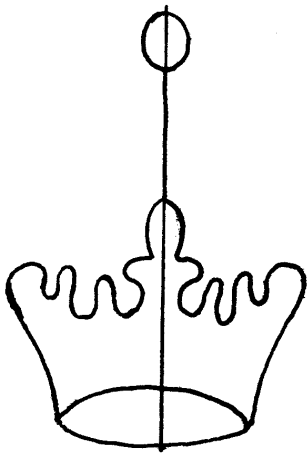

4768

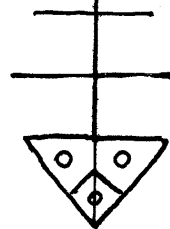
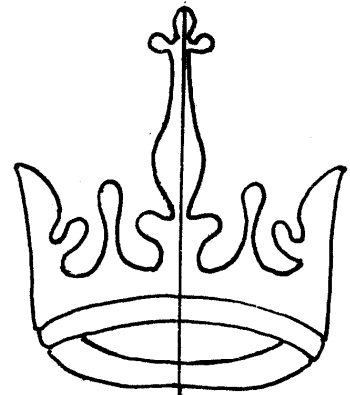

4772

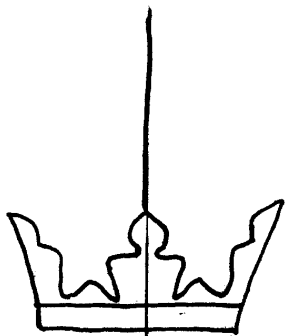

4765

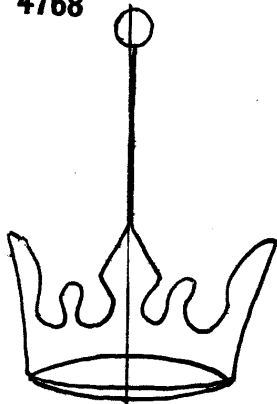

4769

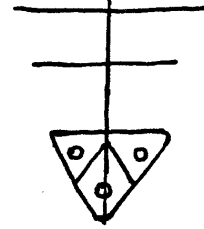
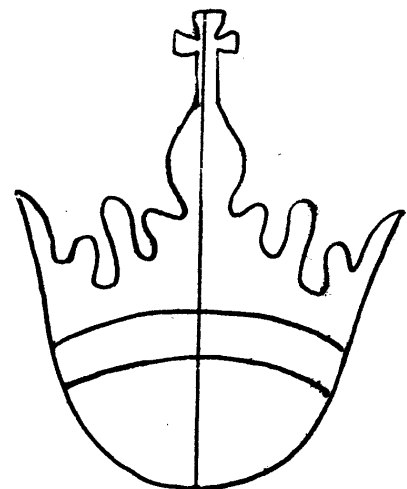

4773

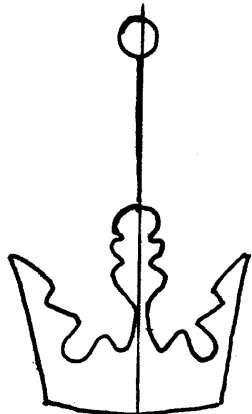

4766

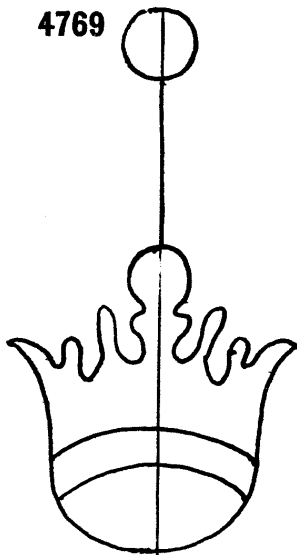

4770

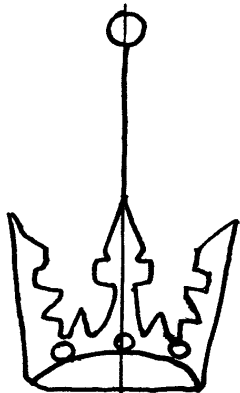

4767

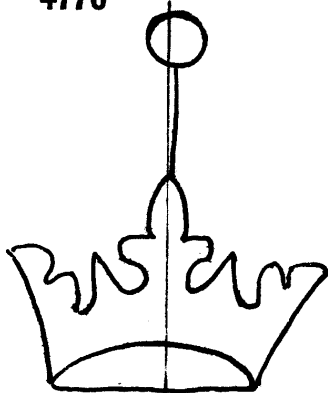

4771

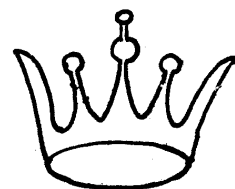

4774



4775

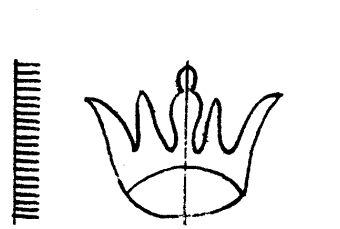

4776

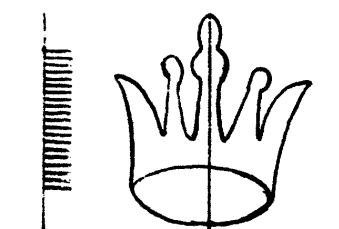

4777

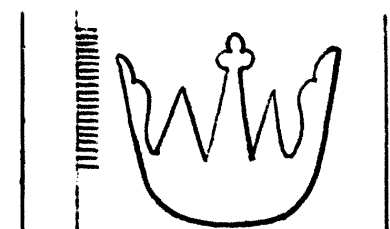

4778

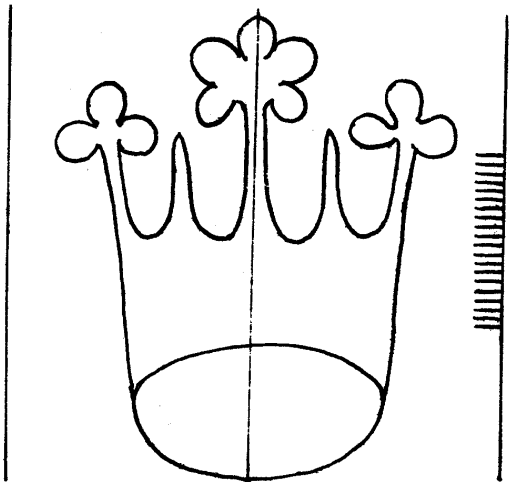

4779

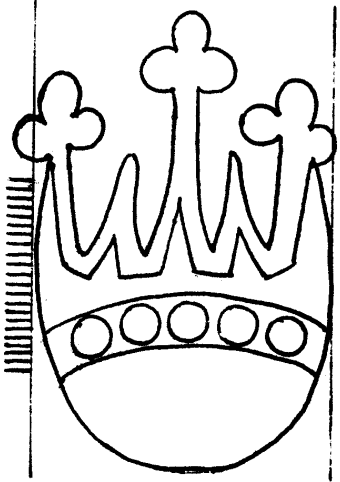

4780

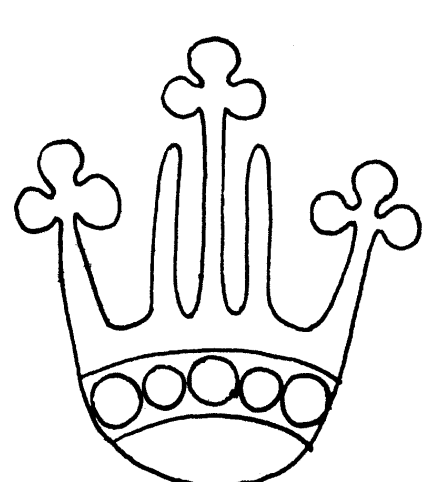

4781

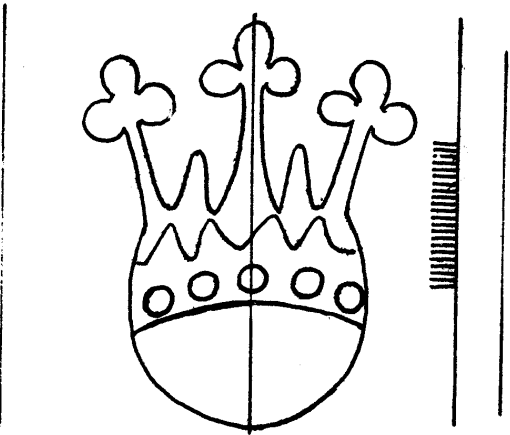

4782



4783

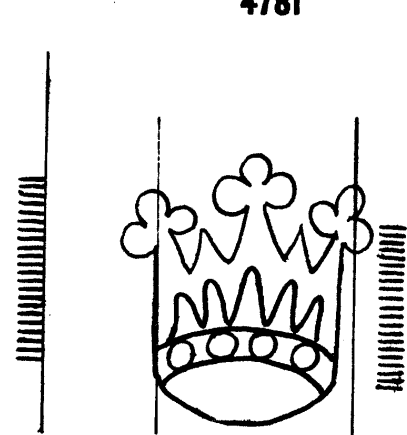

4784

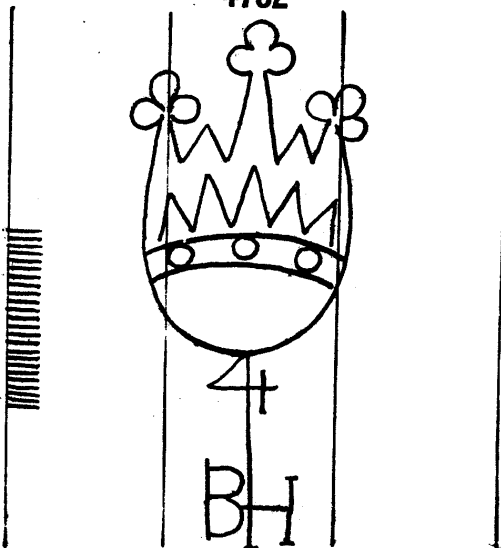

4785

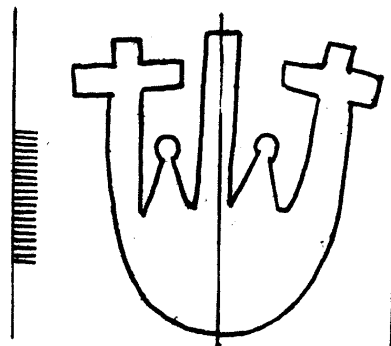

4786

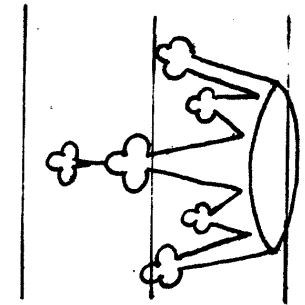

4787

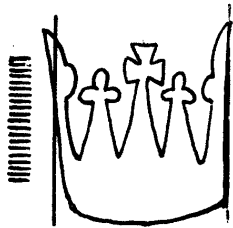

4788

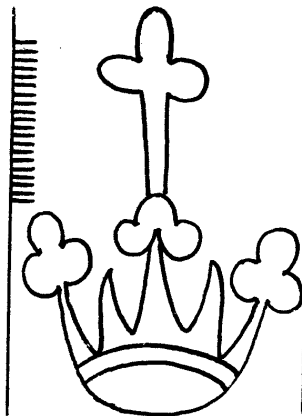

4793

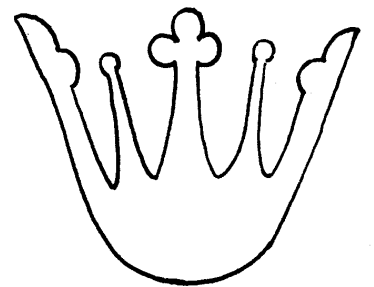

4798

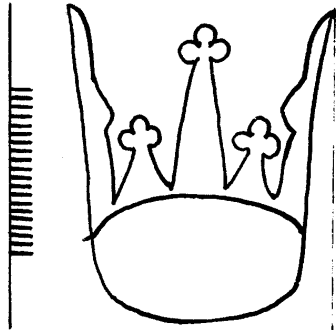

4789

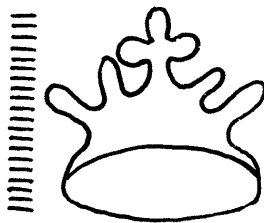

4794

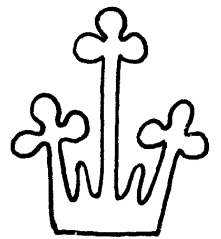

4799

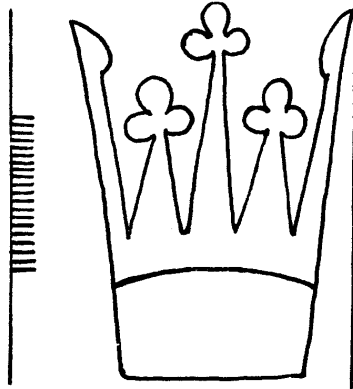

4790

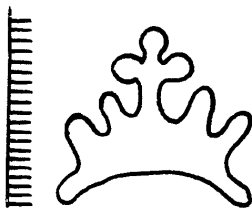

4795



4800

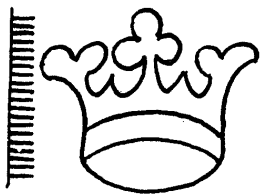

4791



4796

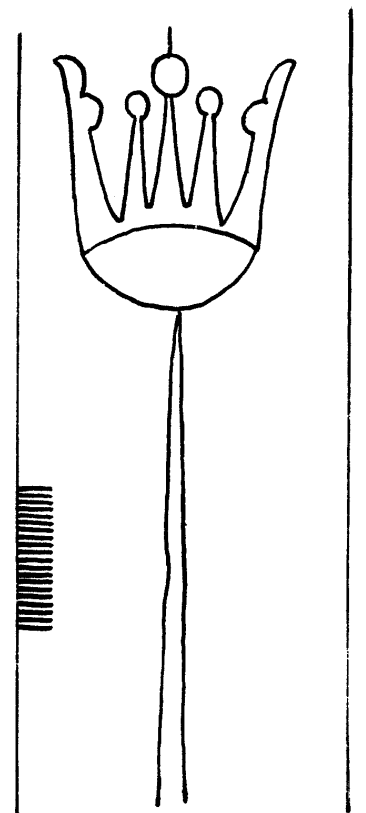

4801

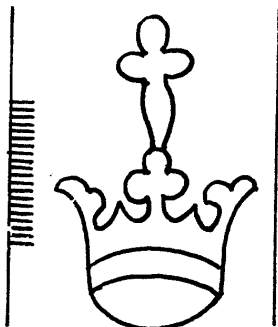

4792

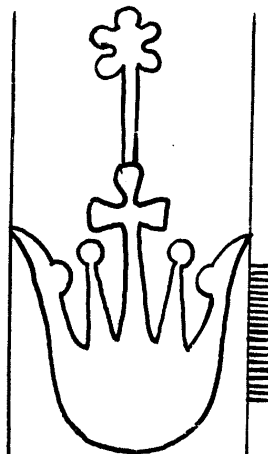

4797

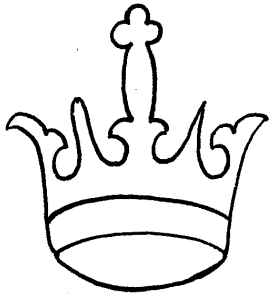

4802

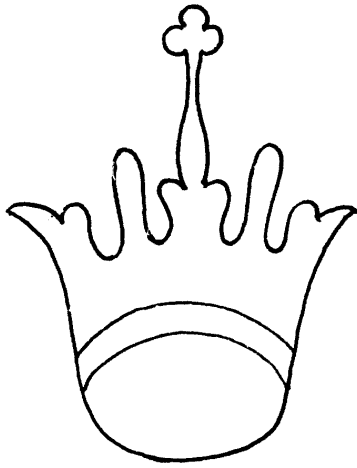

4803

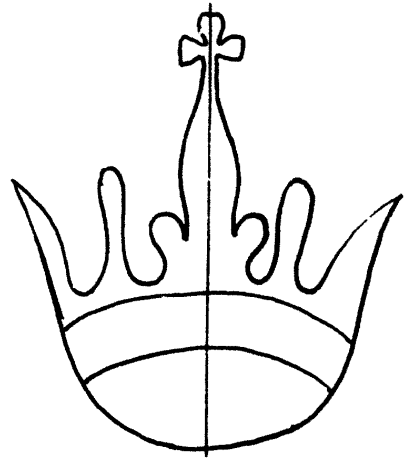

4804

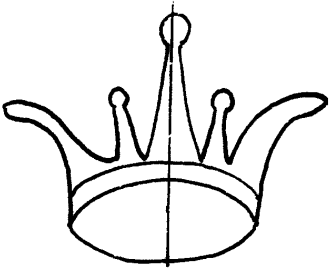

4805

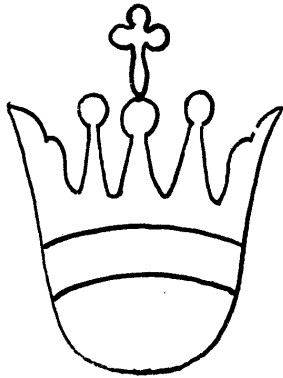

4806

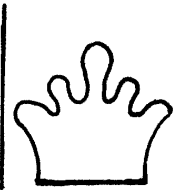

4807

bord de la feuille



4808

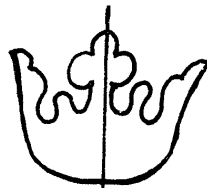

4809

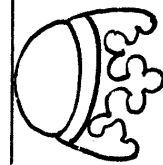

4810

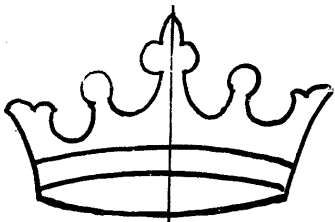

4811

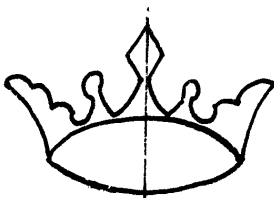

4812

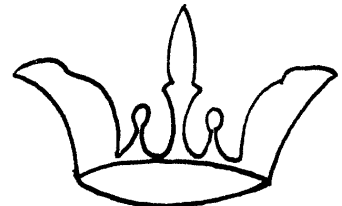

4813



4814

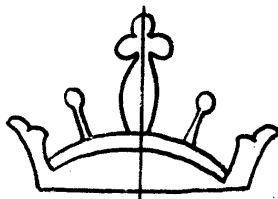

4815

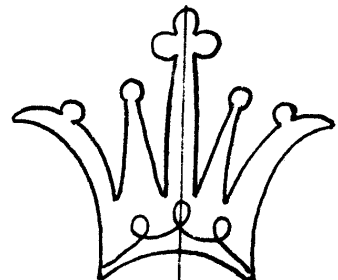

4816

Couronne

4817 - 4831

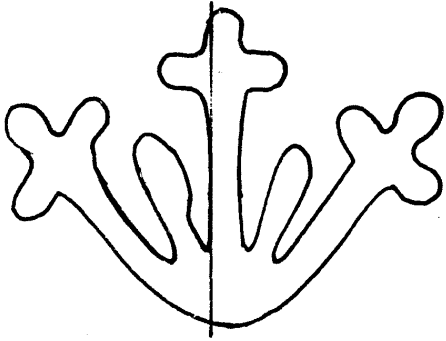

4817

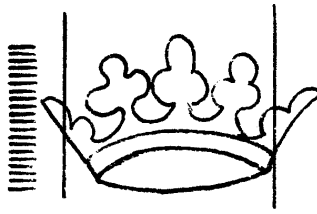

4818

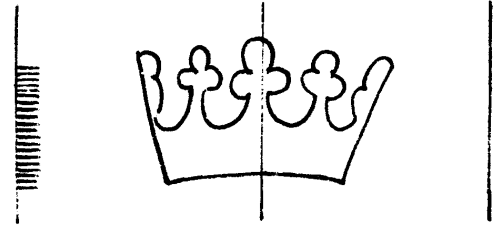

4819

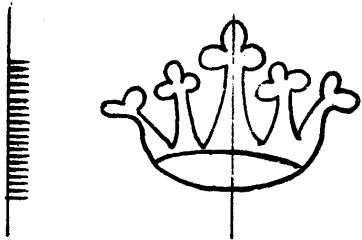

4820

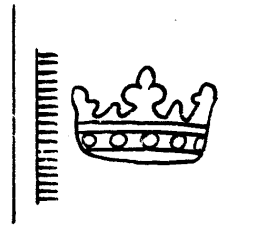

4821

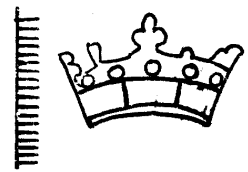

4822

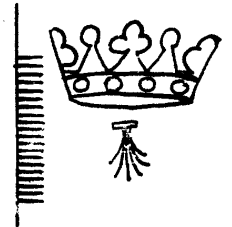

4823

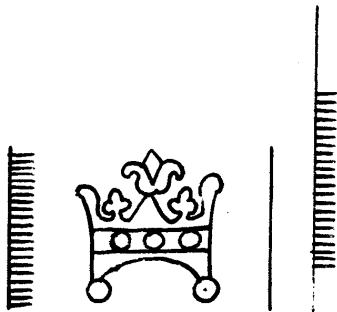

4824

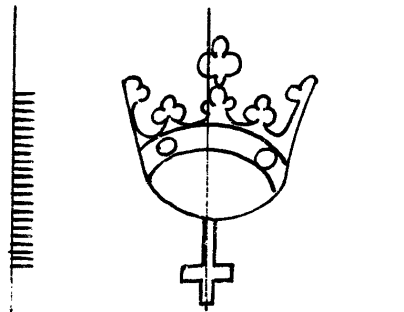

4825



4826

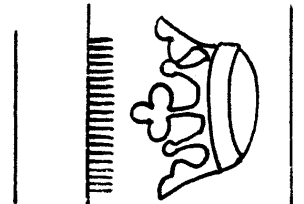

4827

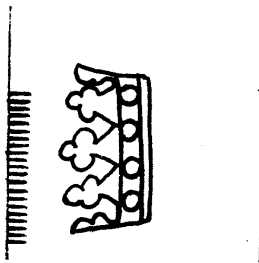

4828

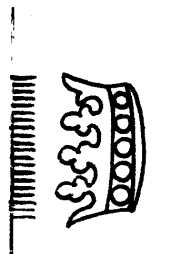

4829

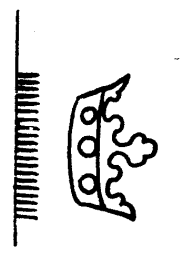

4830

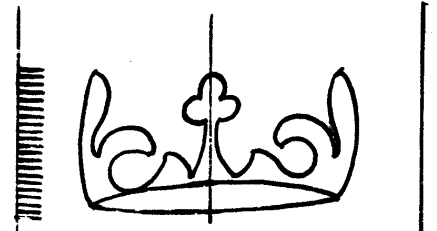

4831

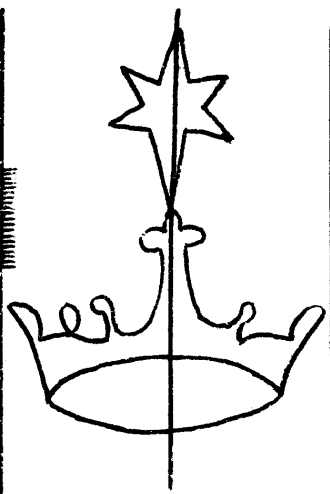

4832

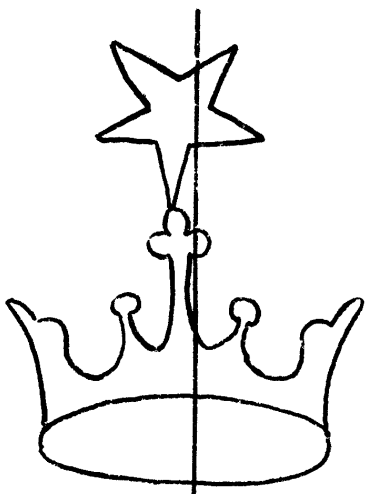

4833

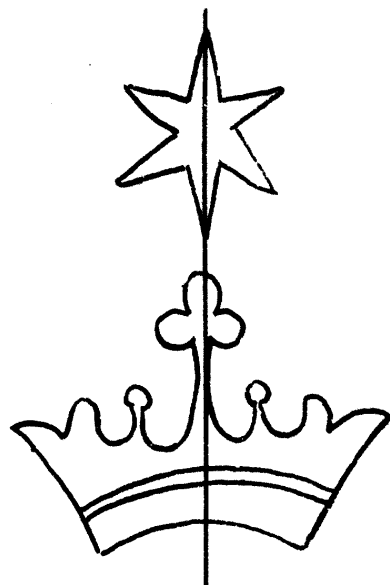

4834

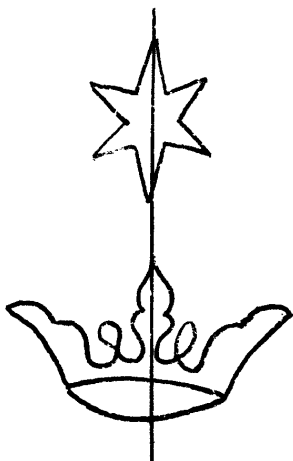

4835

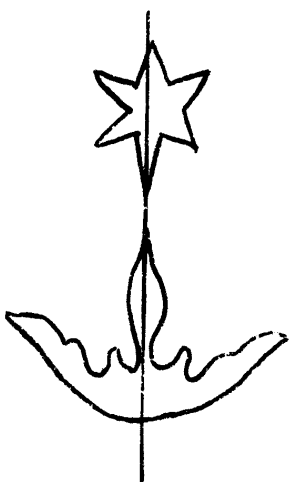

4836

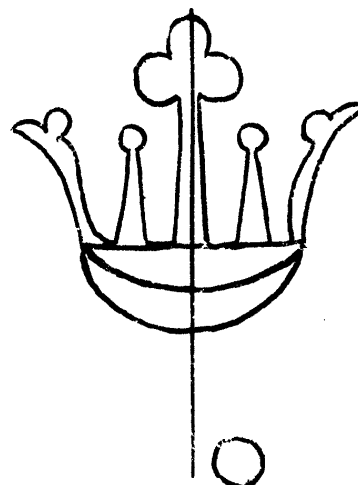

4837

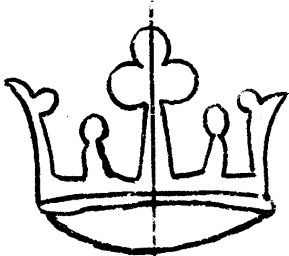

4838

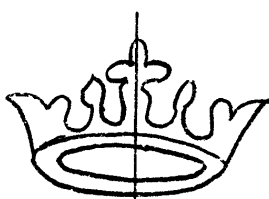

4839

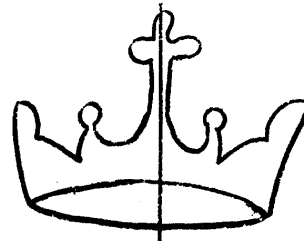

4840

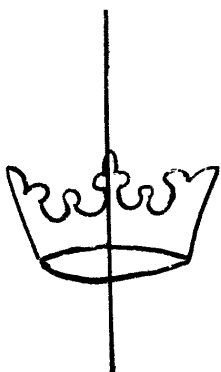

4841

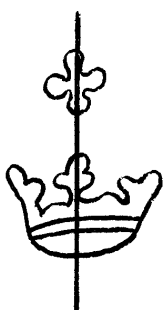

4842

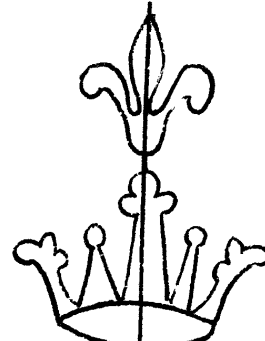

4843

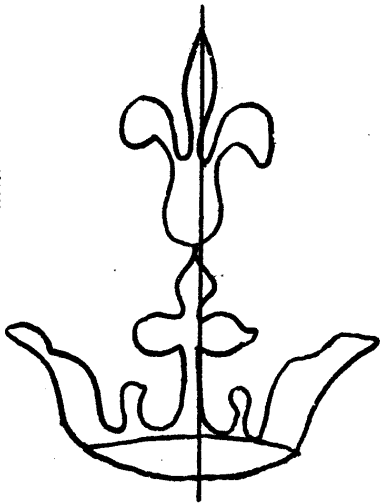

4844

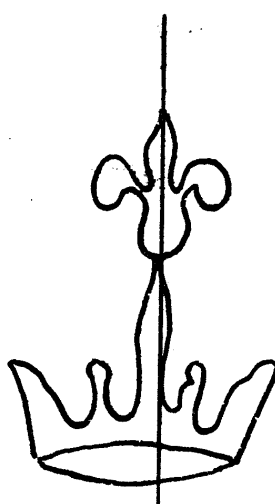

4845

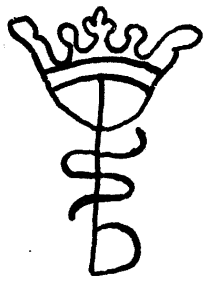

4846

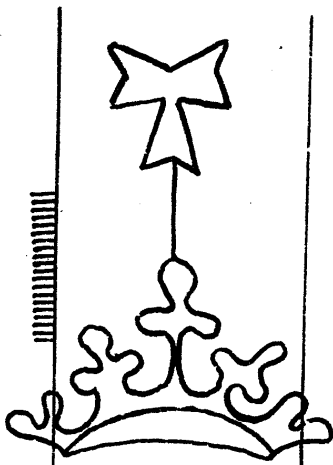

4847

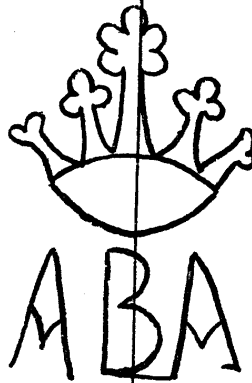

4848

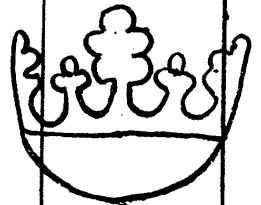

4849

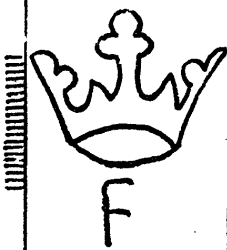

4850

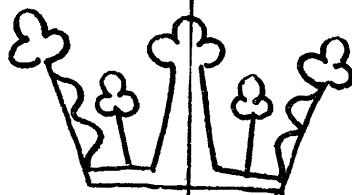

4851

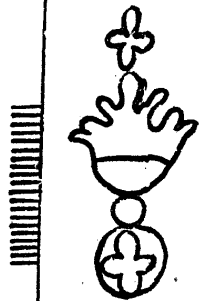

4852

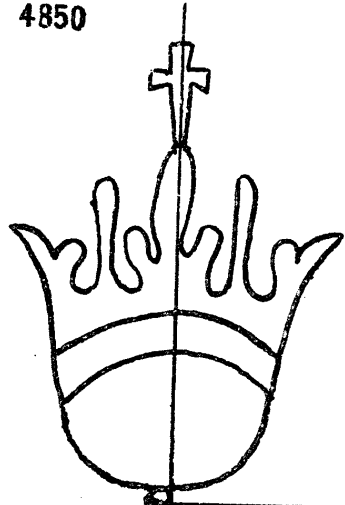

4853



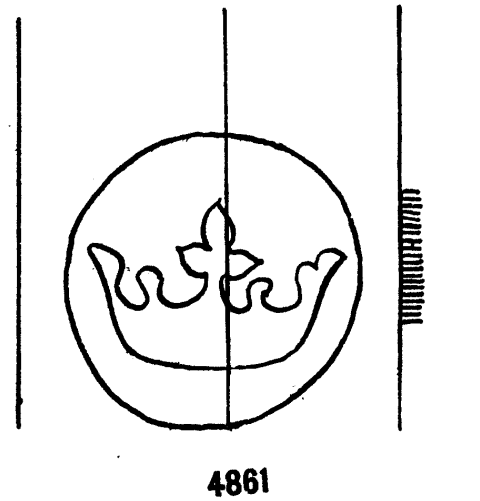
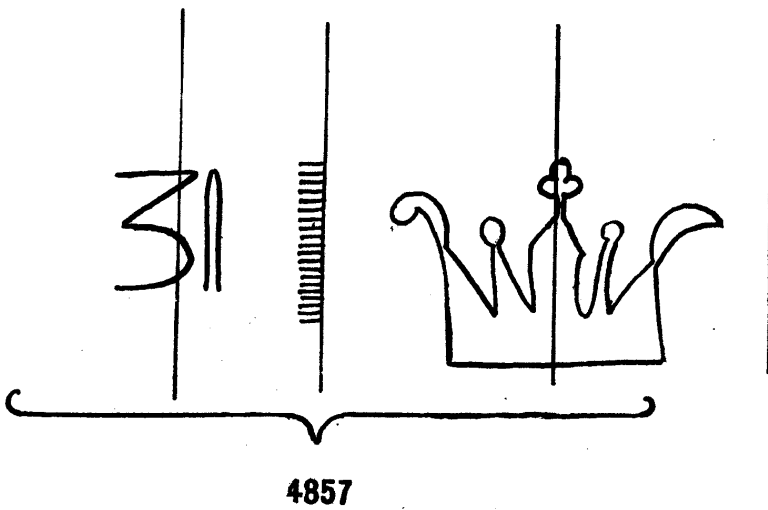
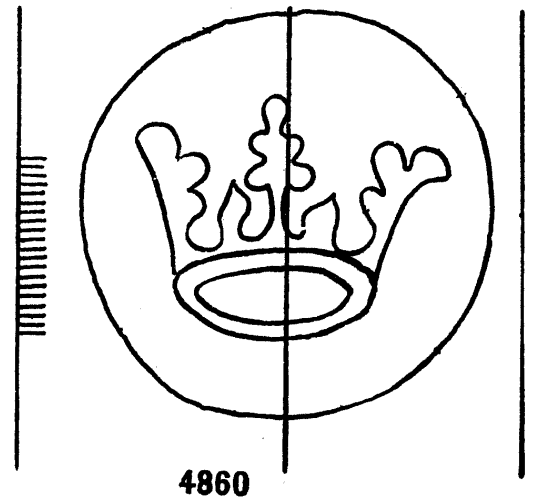
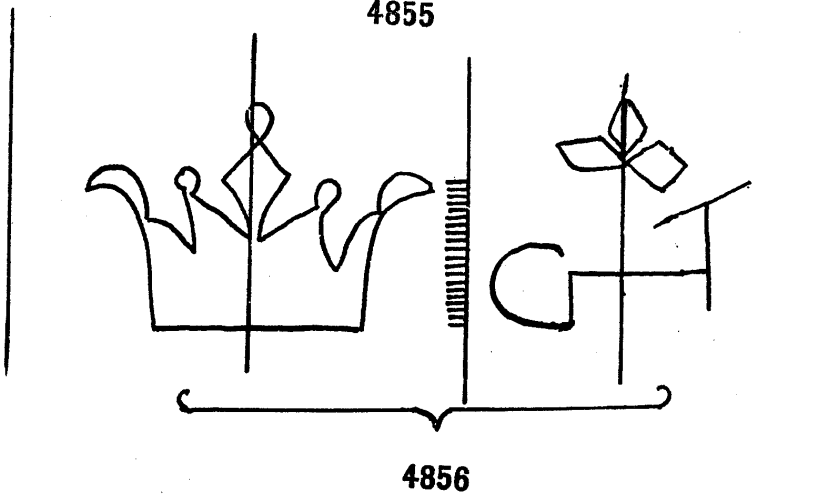
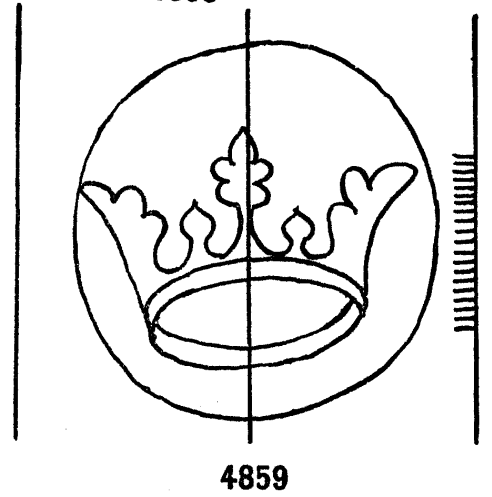
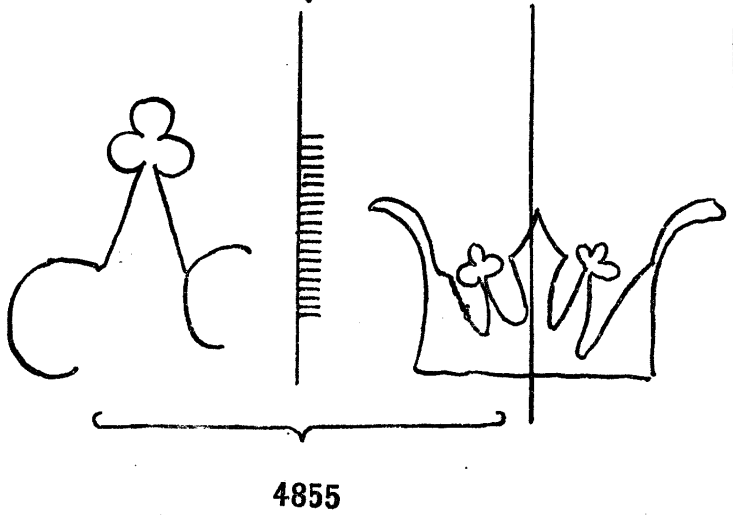
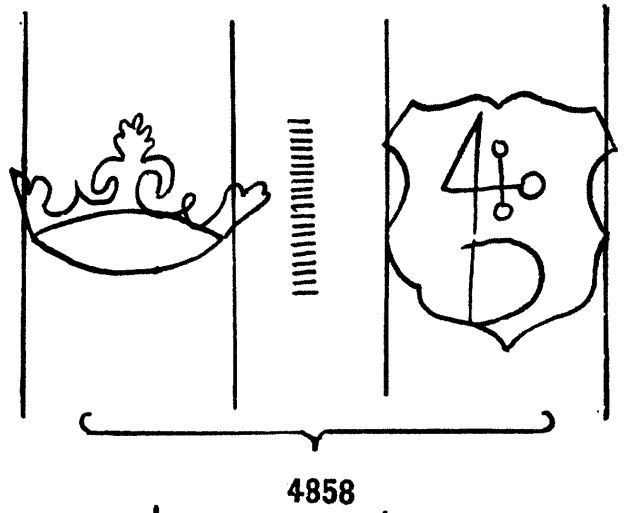
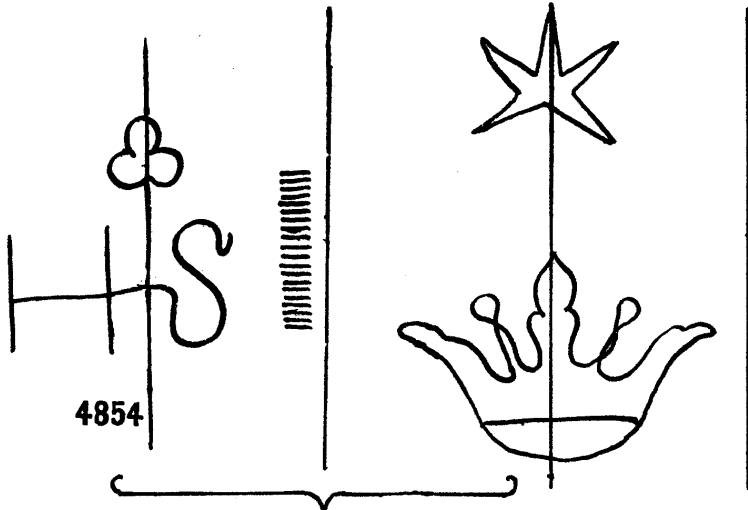

Couronne

4862 - 4872

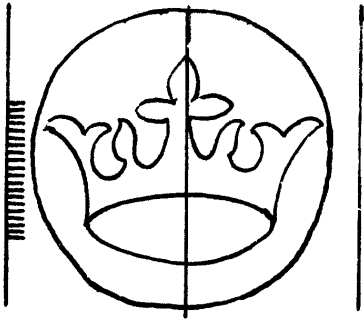

4862

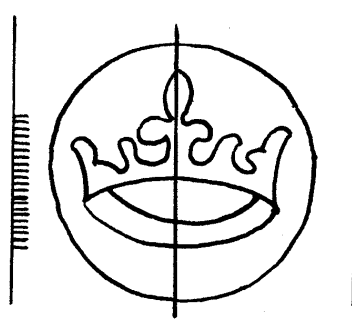

4863

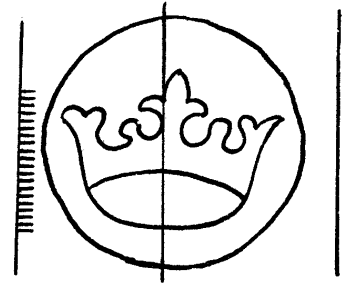

4864

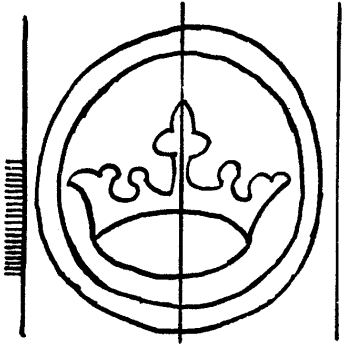

4865

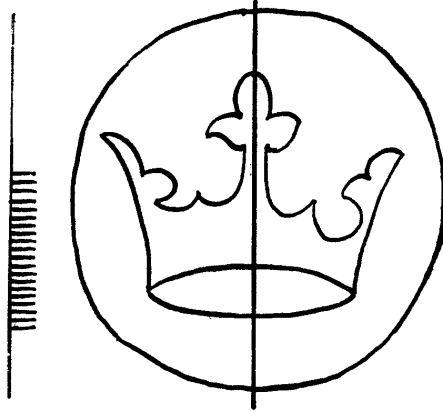

4866

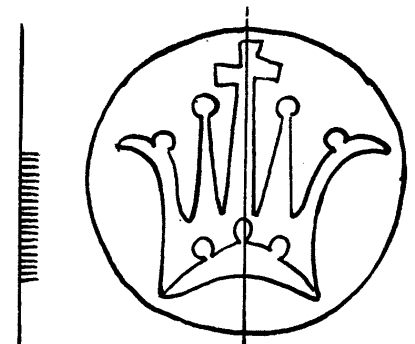

4867

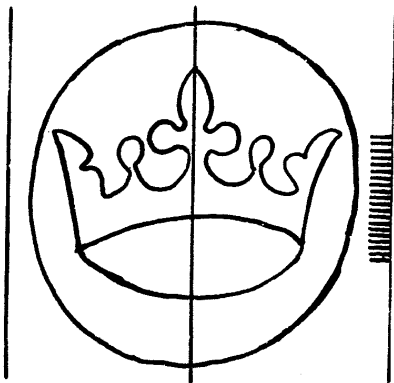

4868

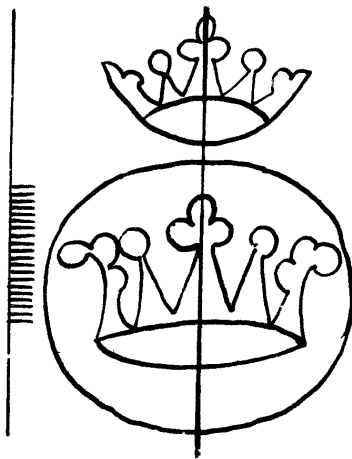

4869

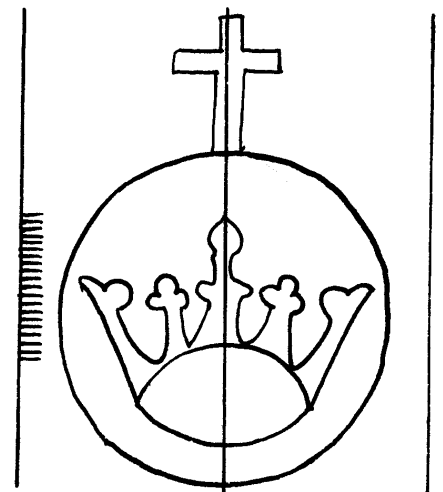

4870

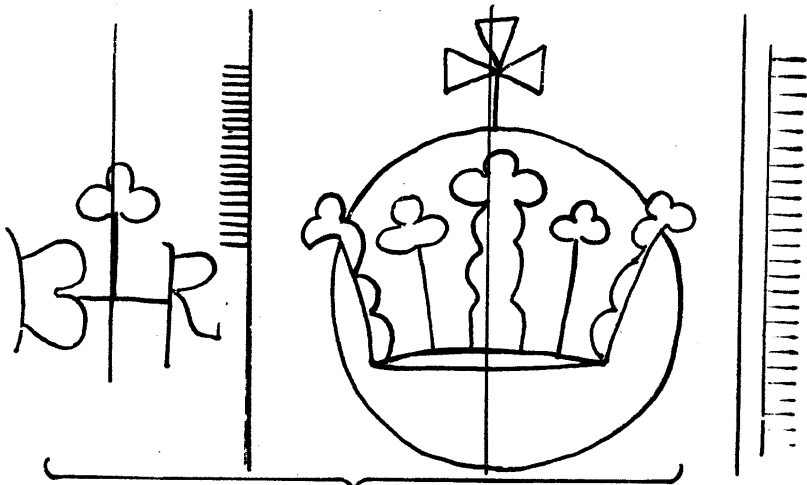

4871

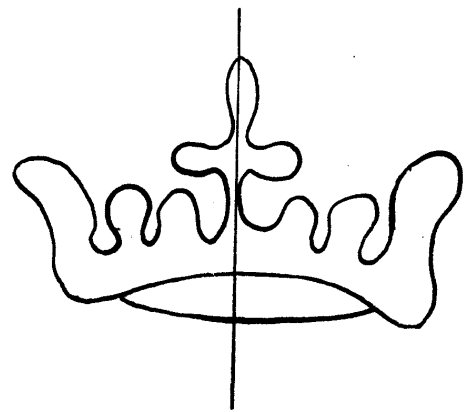

4872

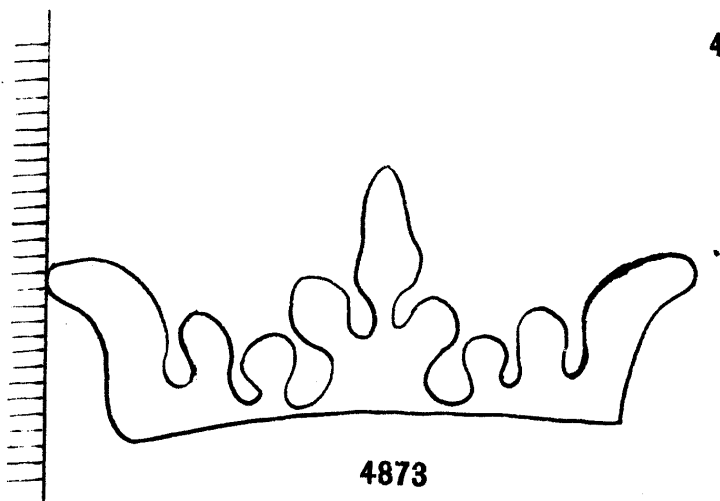

4873

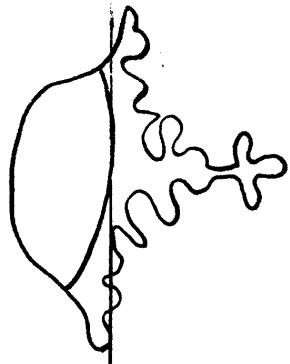

4877

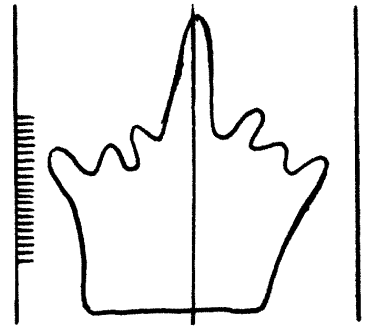

4881

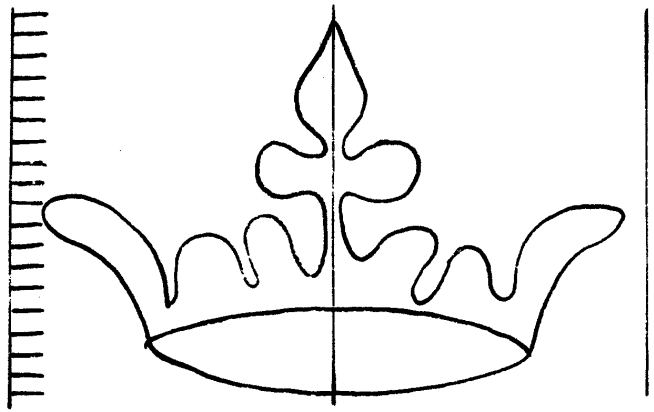

4874

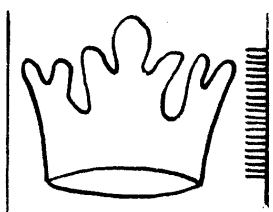

4878

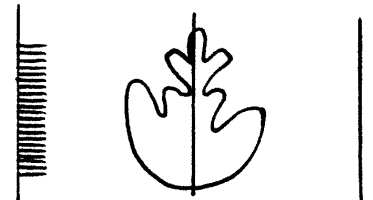

4882

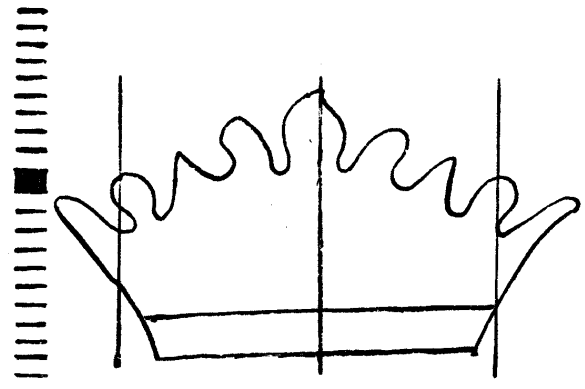

4875

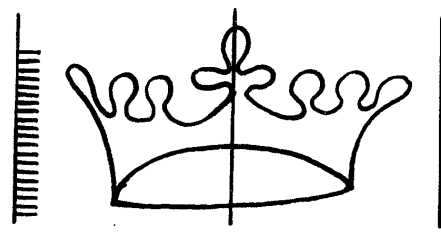

4879

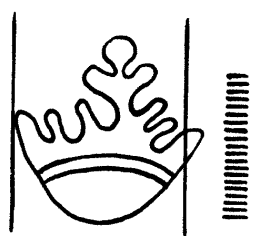

4883

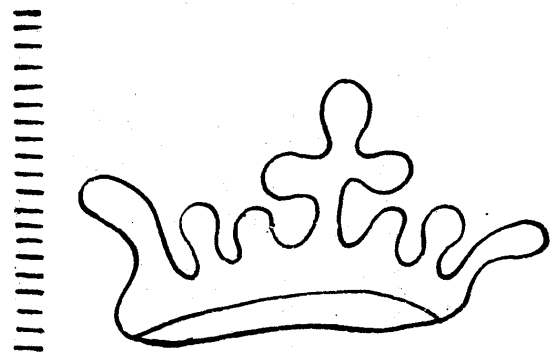

4876



4880

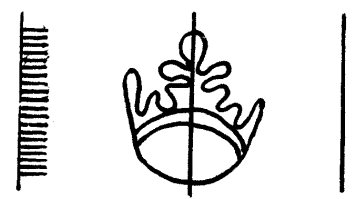

4884

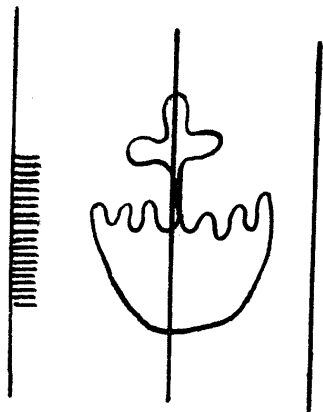

4885

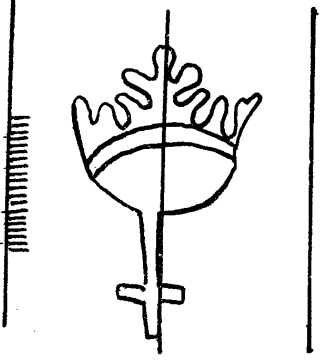

4886

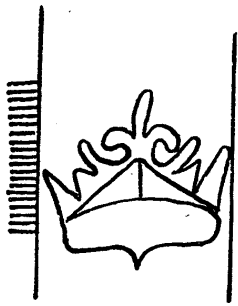

4887

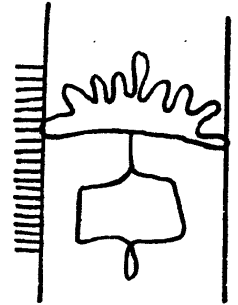

4888

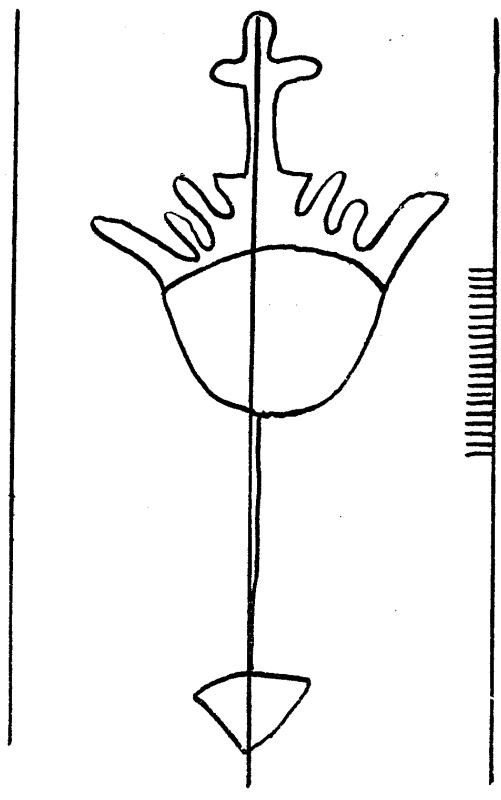

4889

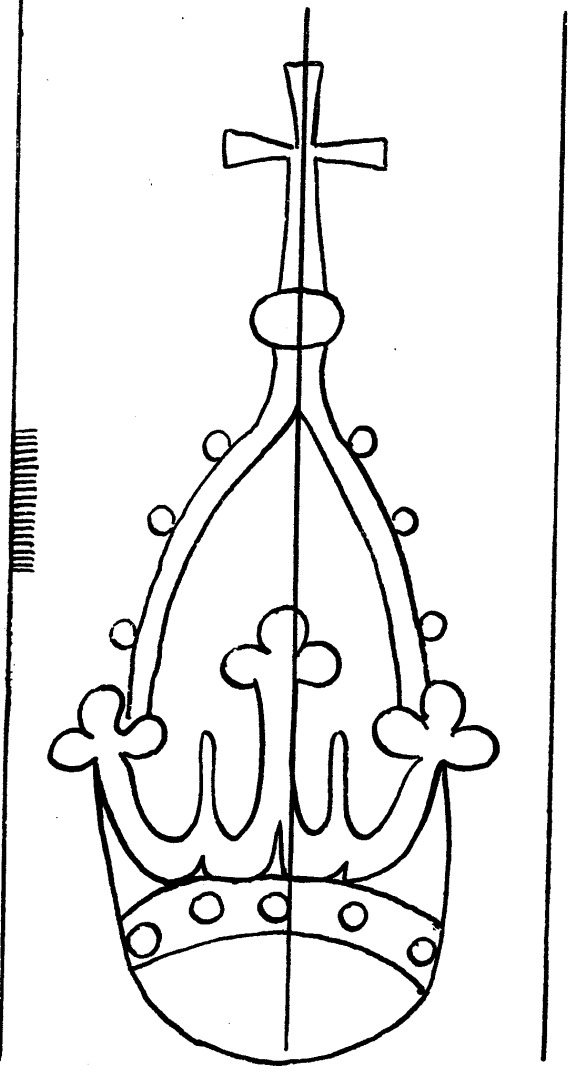

4891

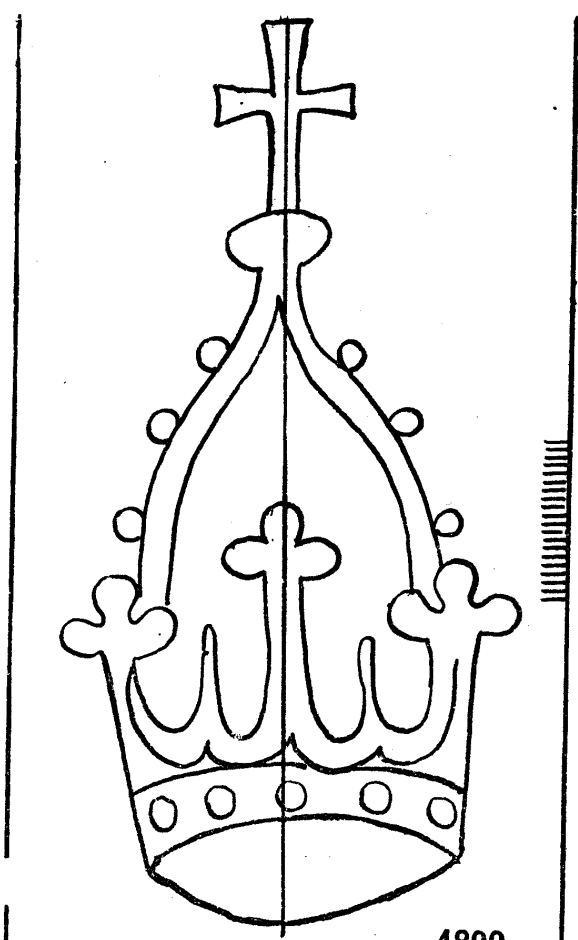

4890

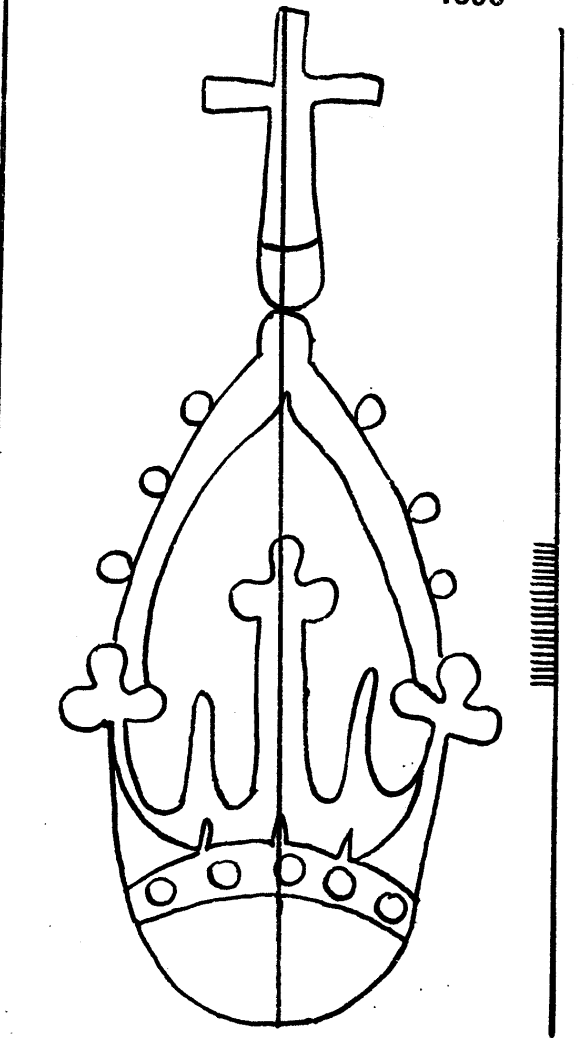

4892

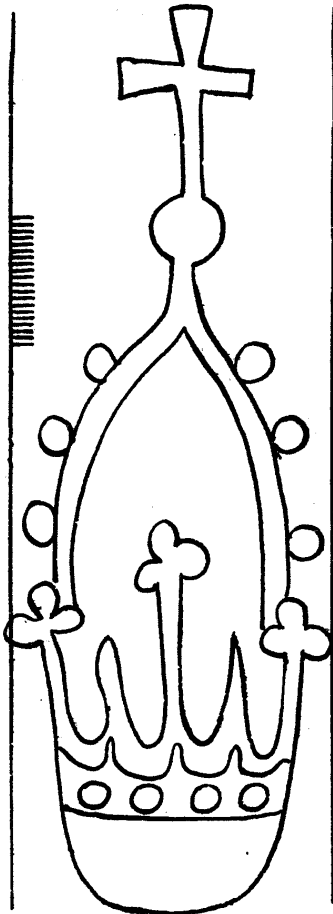

4893

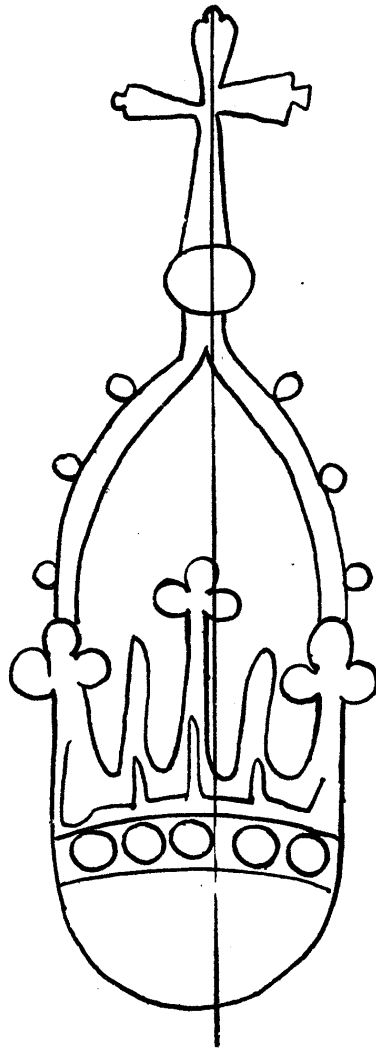

4894

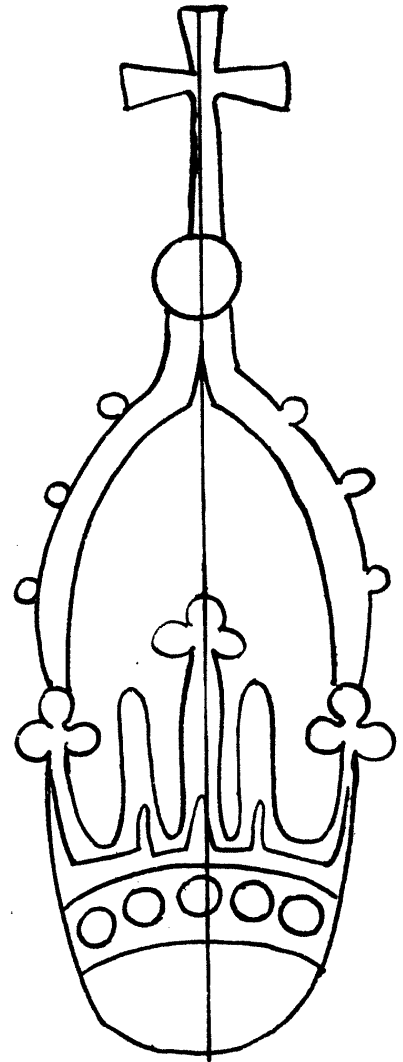

4895

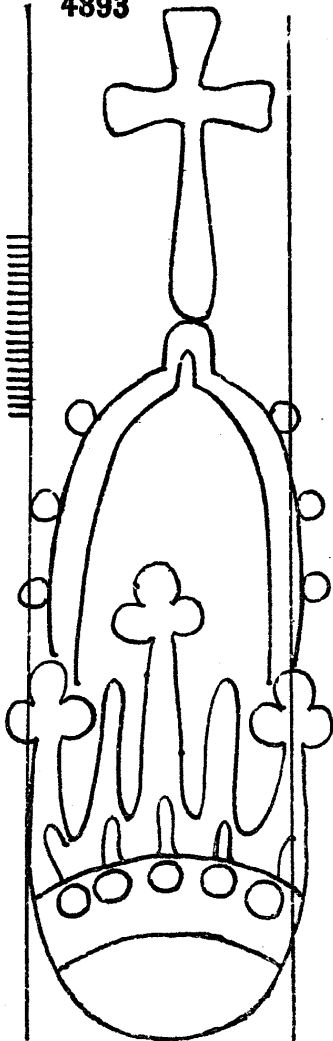

4896

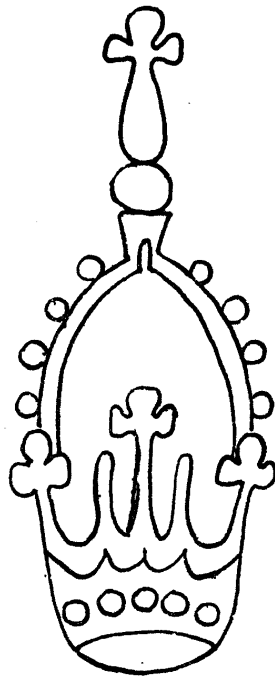

4897

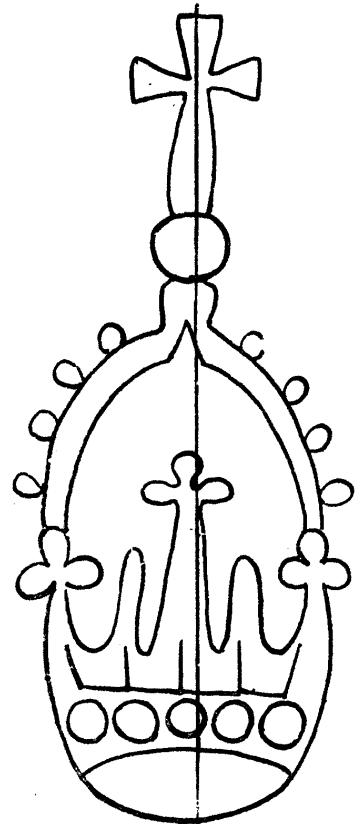

4898

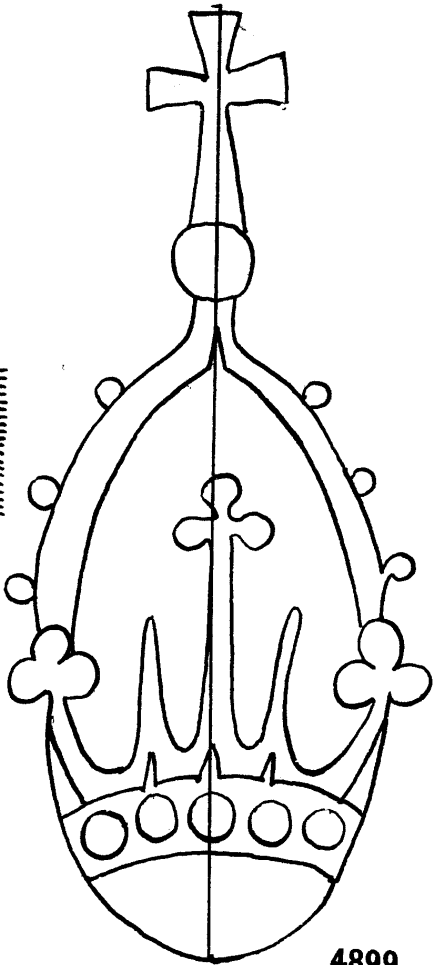

4899

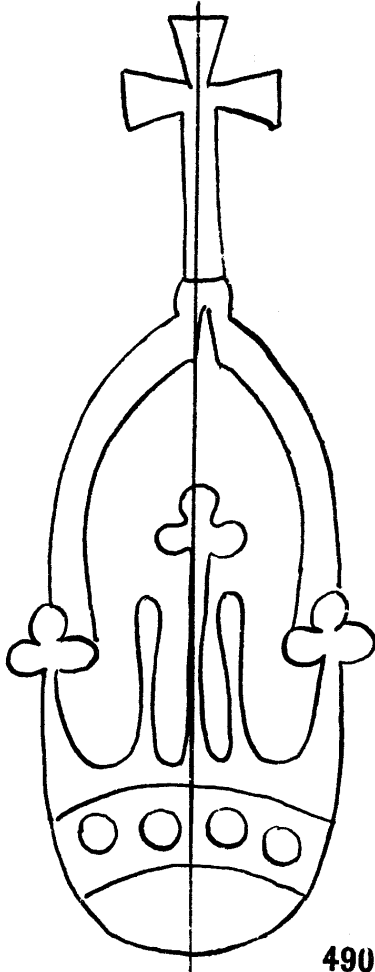

4900

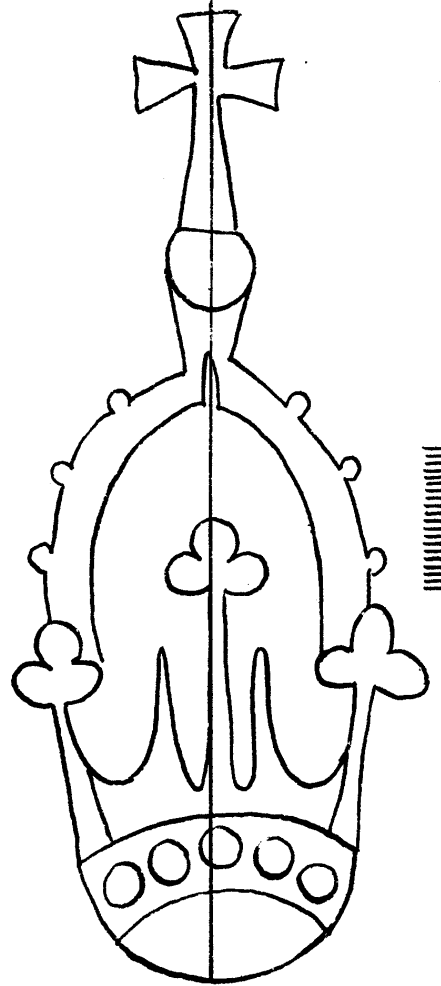

4901

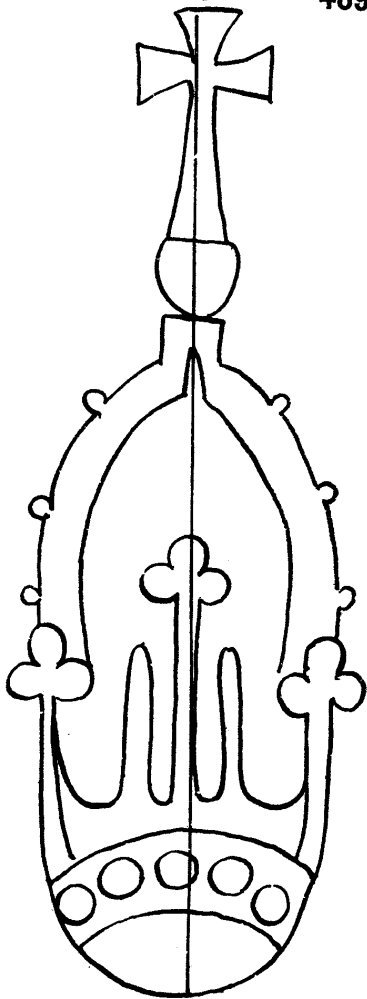

4902

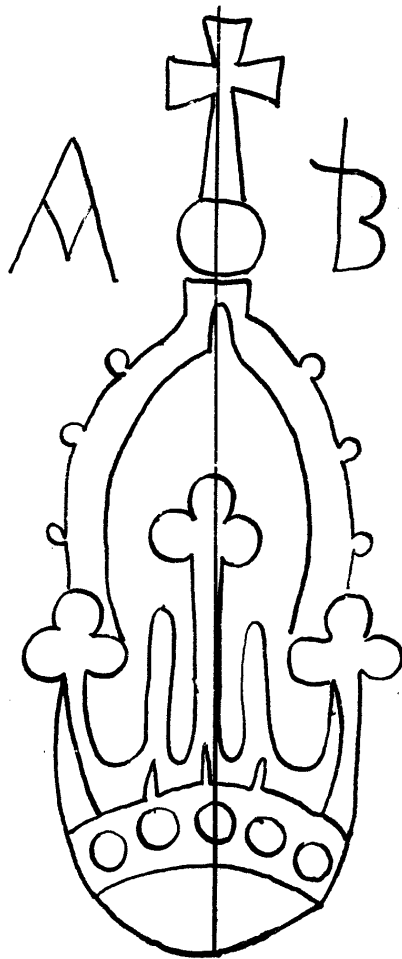

4903

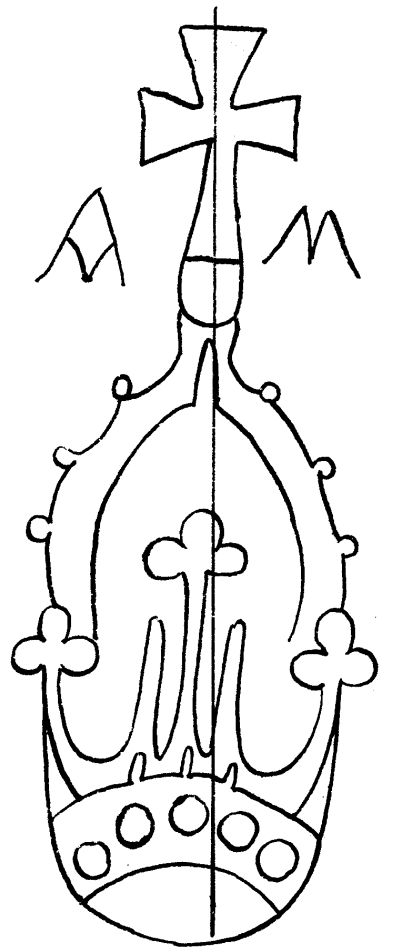

4904

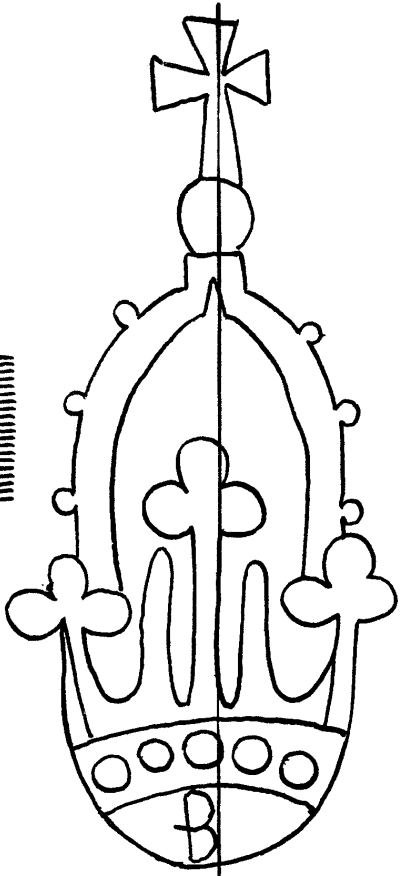

4905

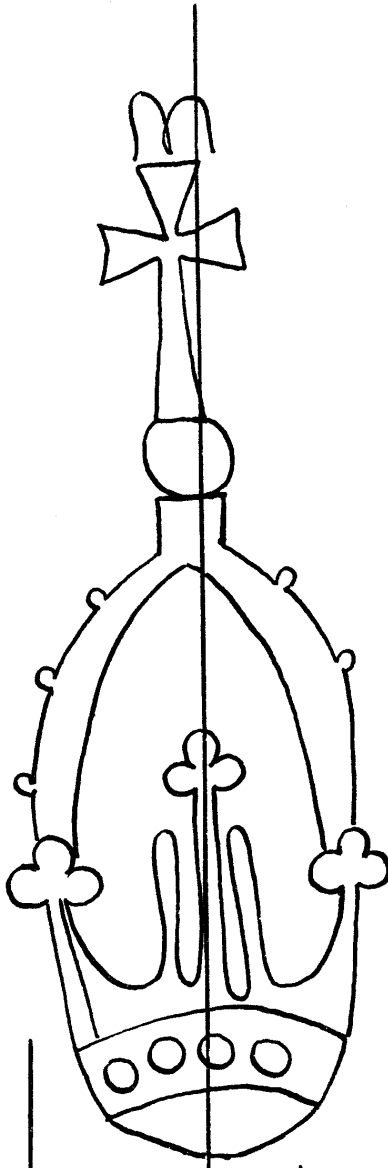

4906

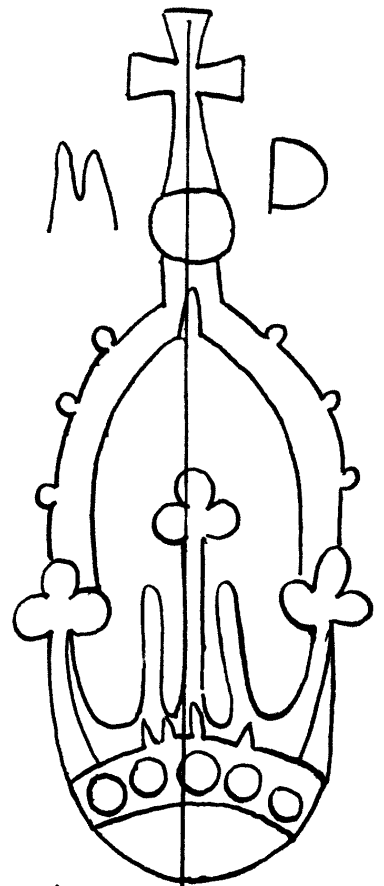

4907

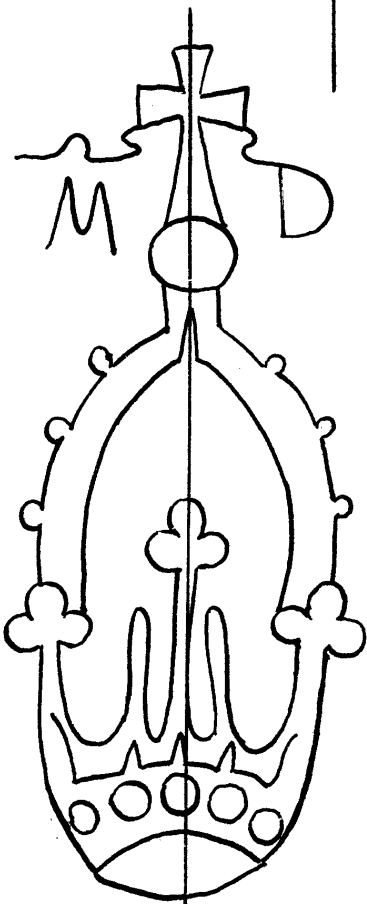

4908

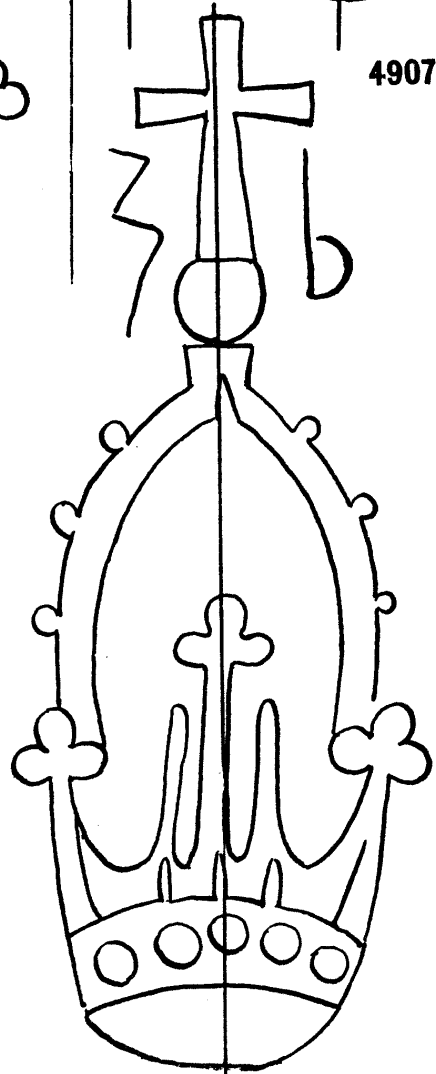

4909

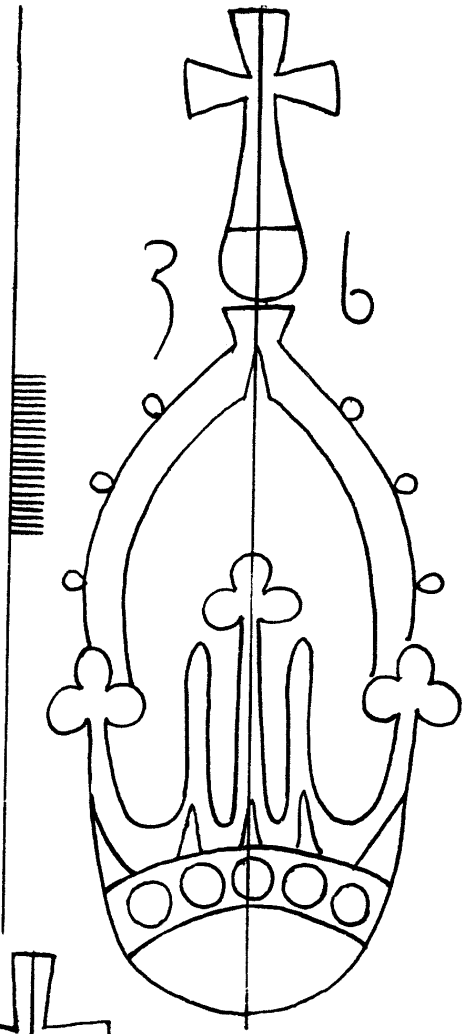

4910

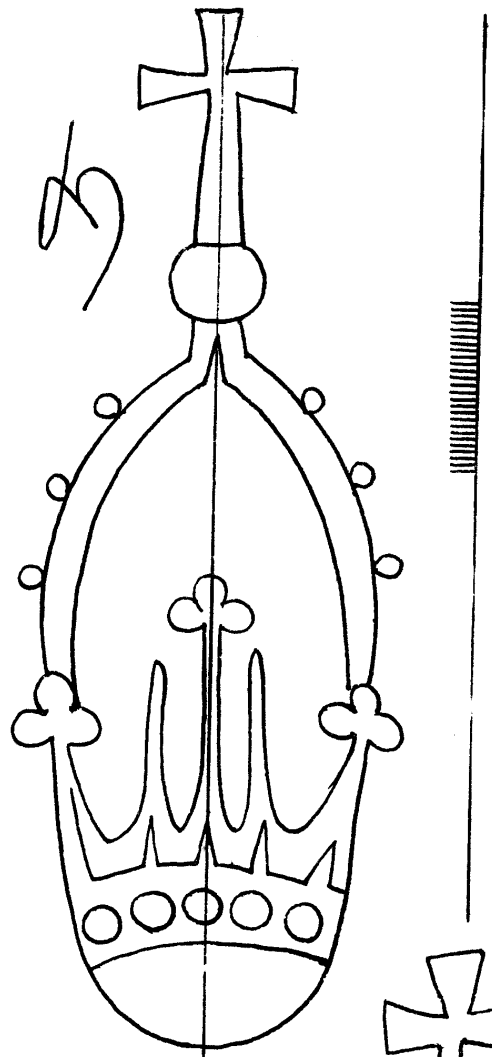

4911

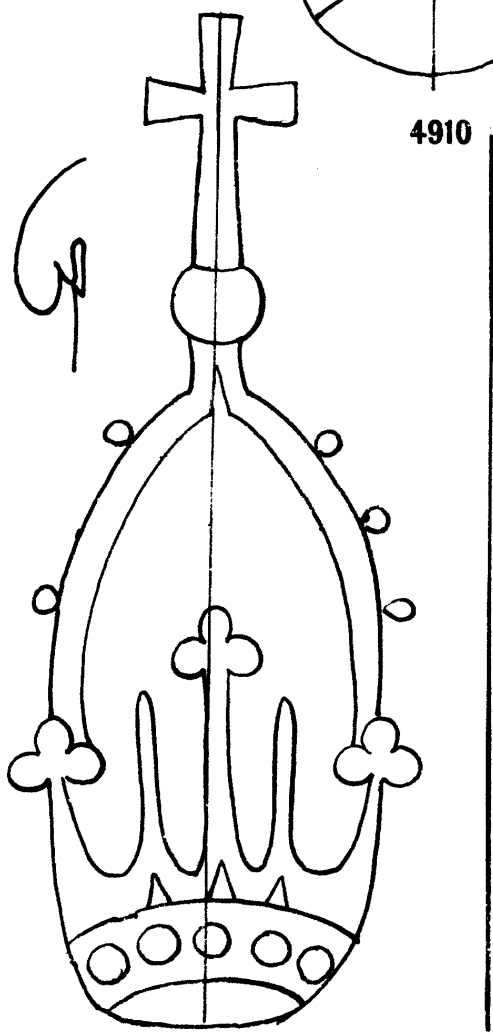

4912

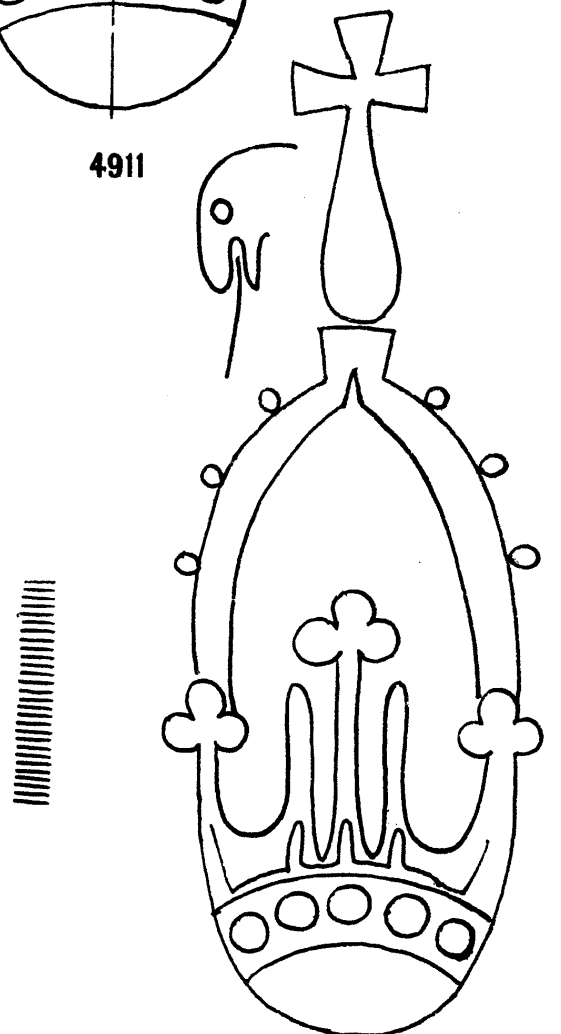

4913

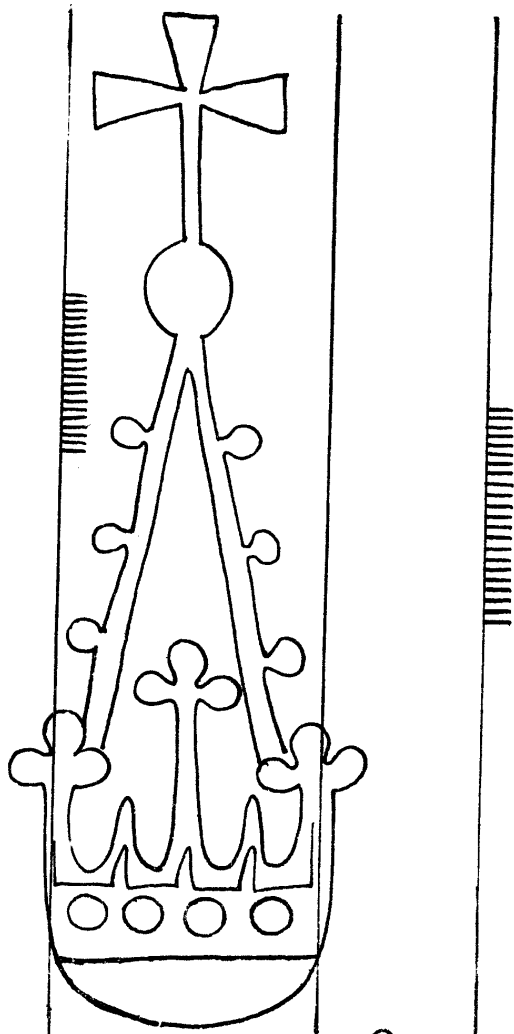

4914

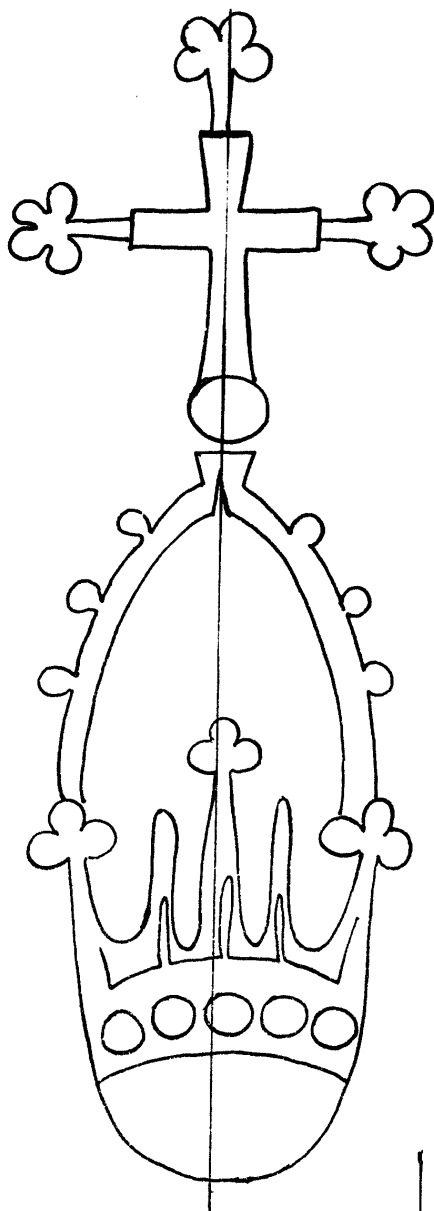

4916

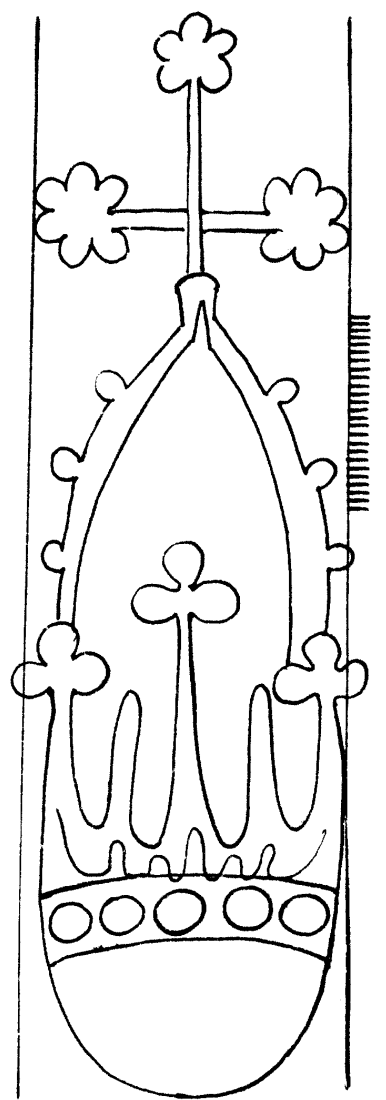

4917

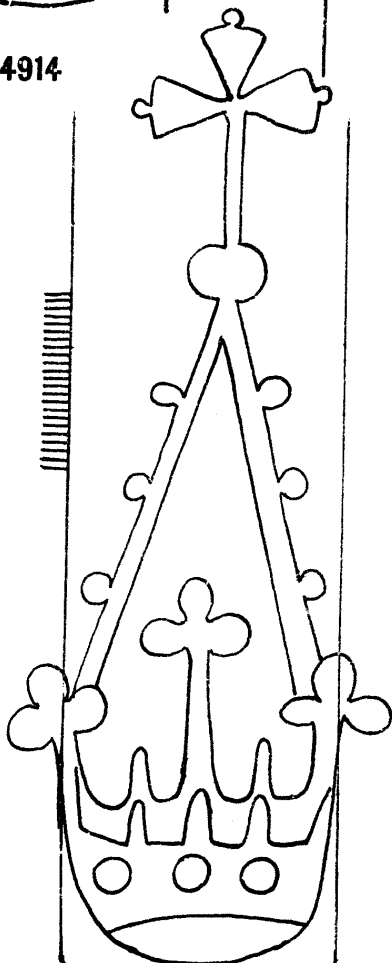

4915

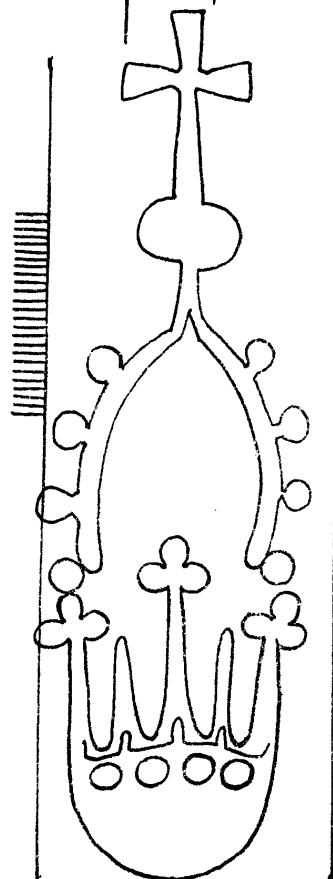

4918

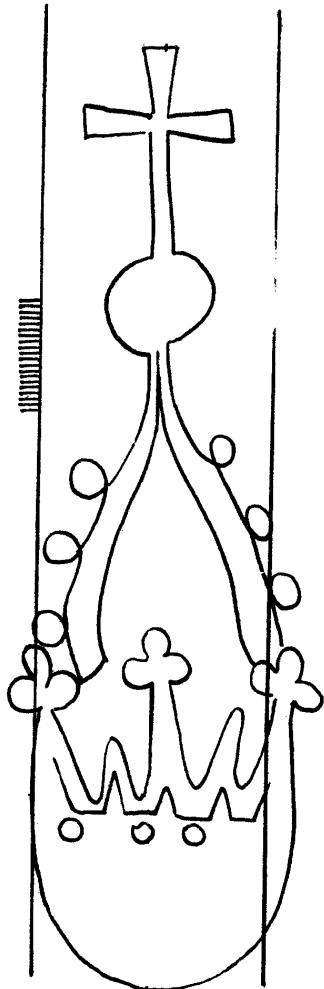

4919

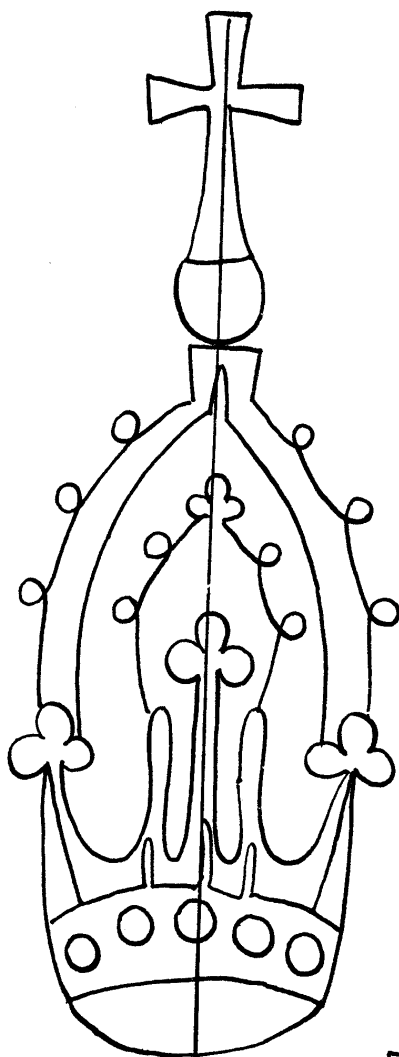

4921

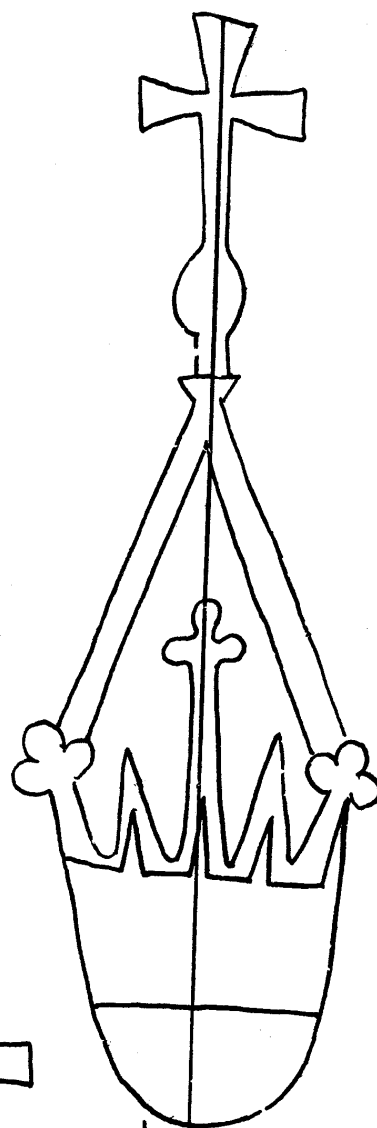

4923

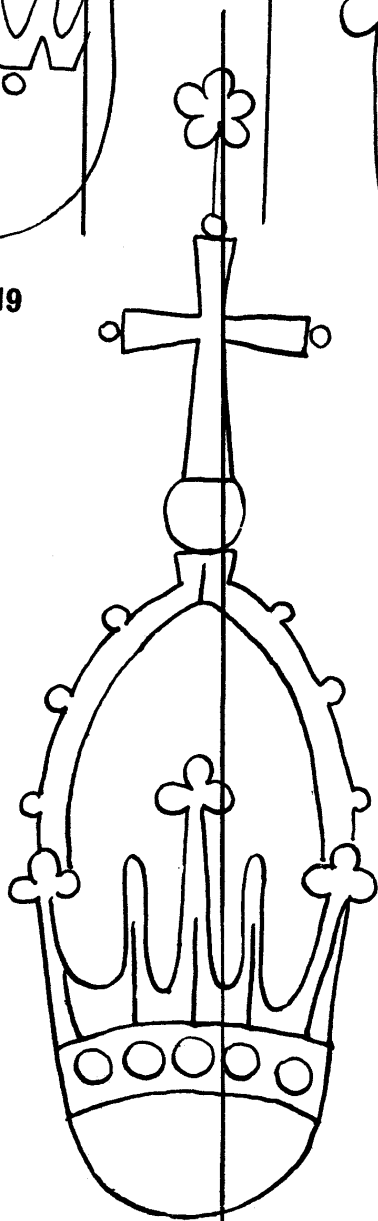

4920

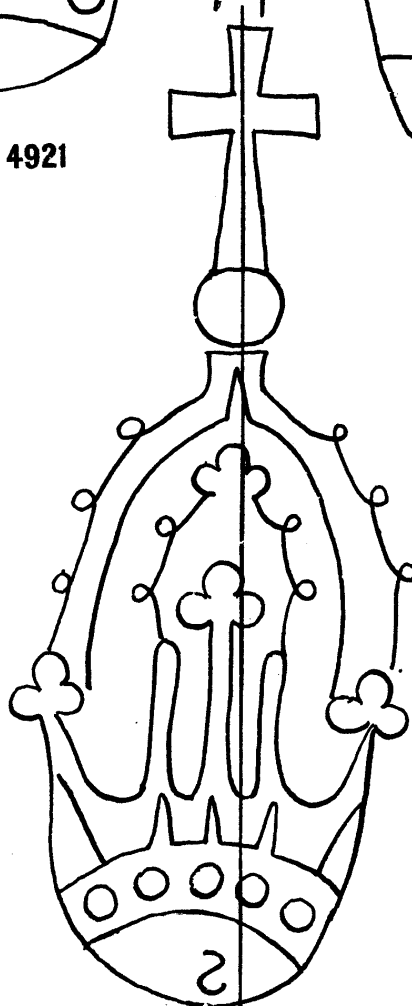

4922

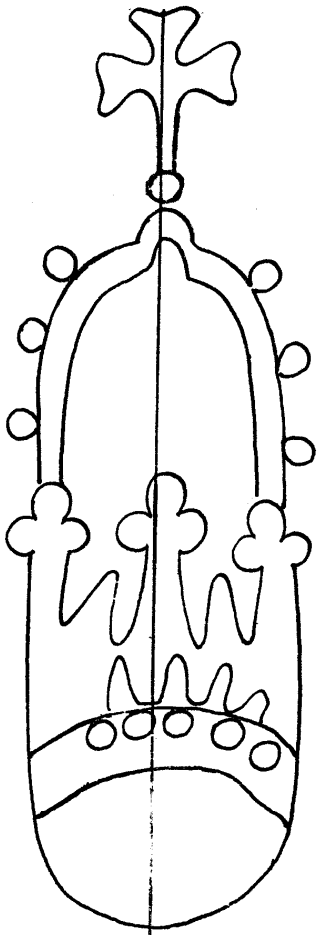

4924

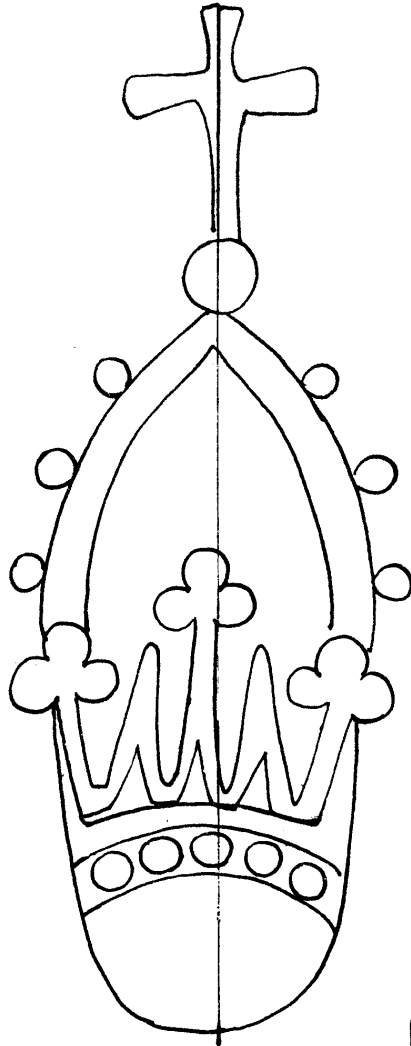

4925

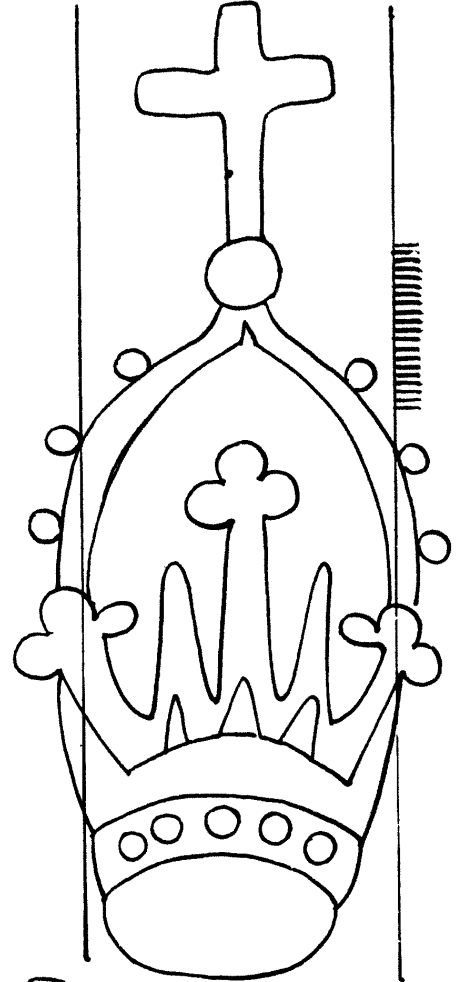

4926

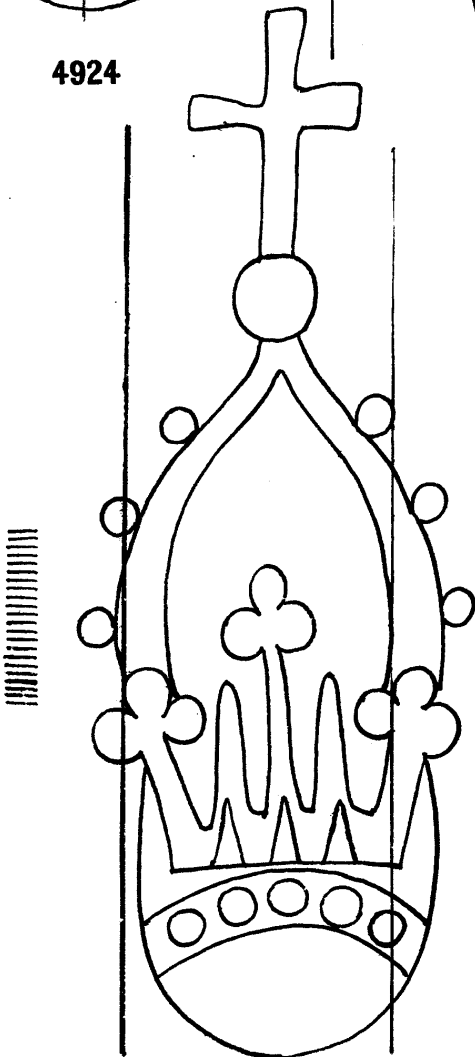

4927

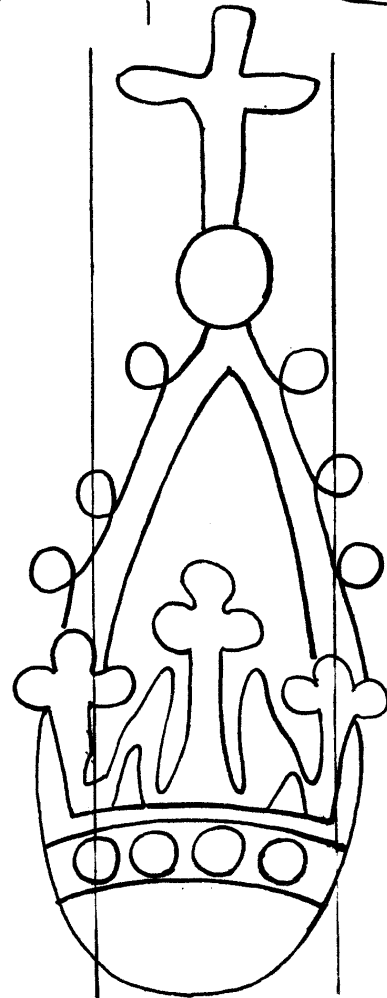

4928

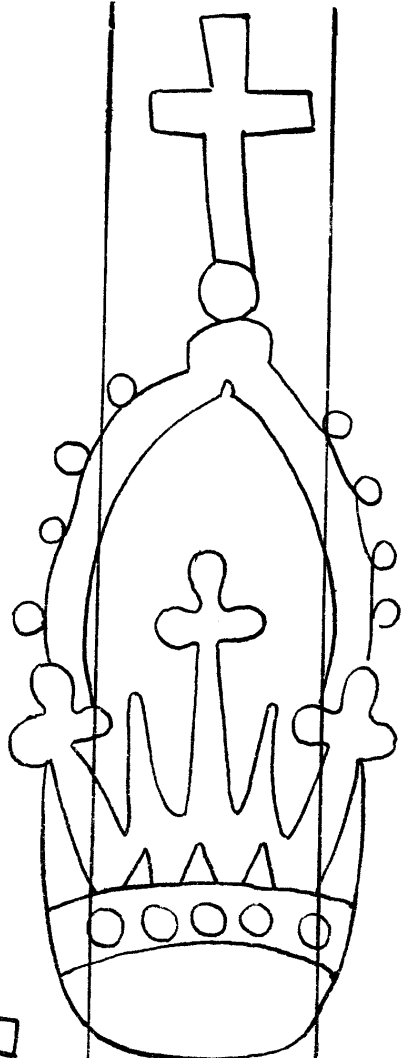

4929

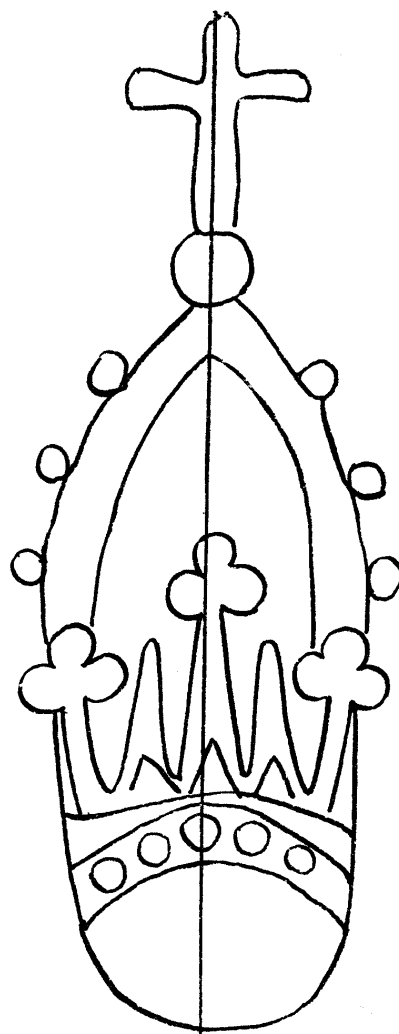

4930

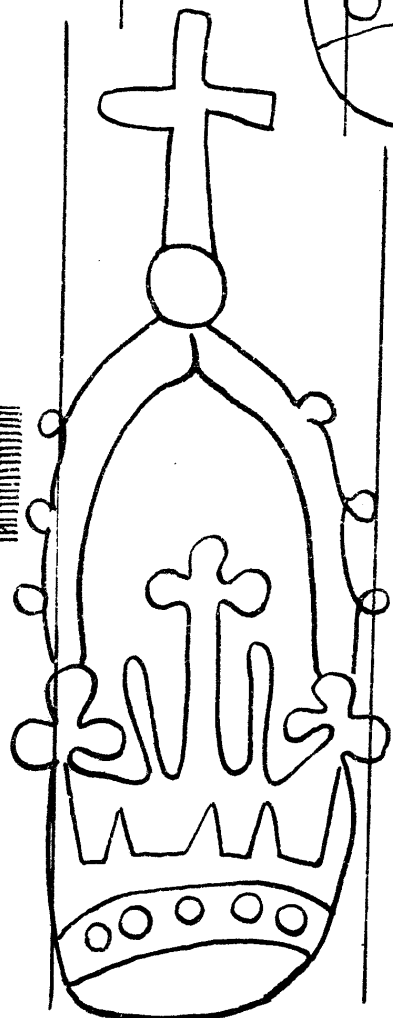

4931

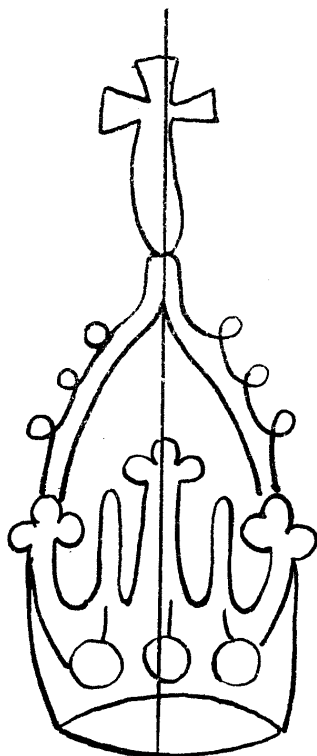

4932

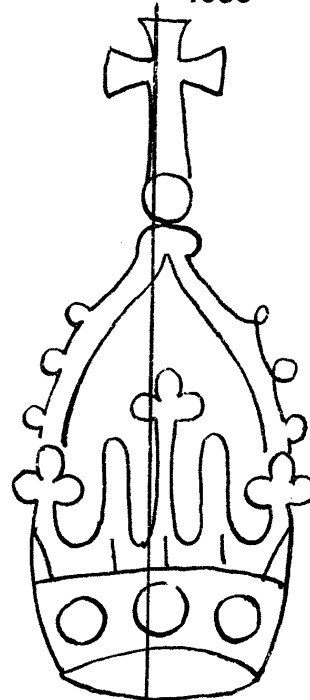

4933

IA

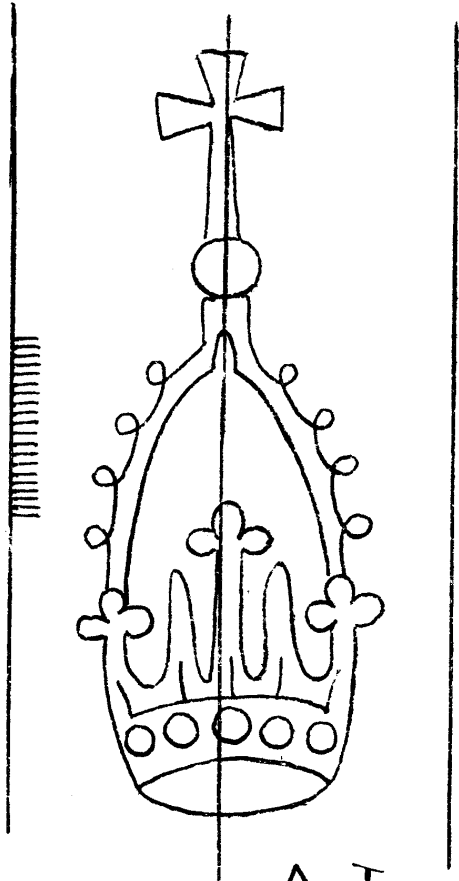

4934 AI

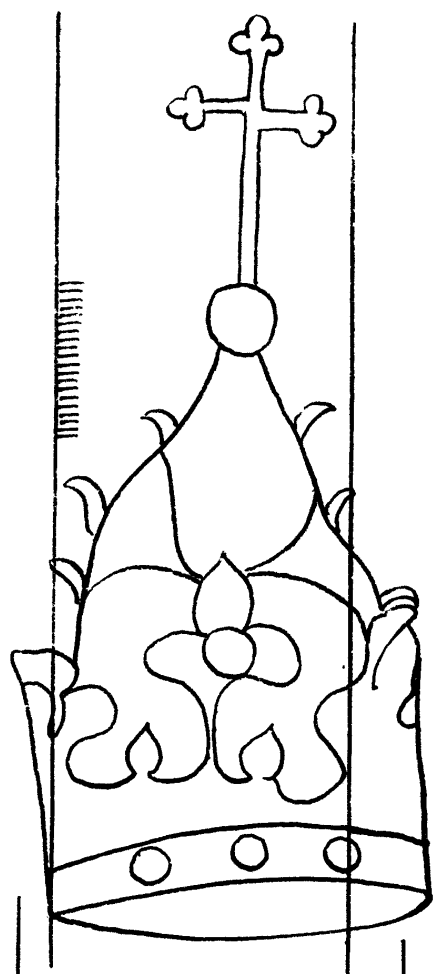

4935

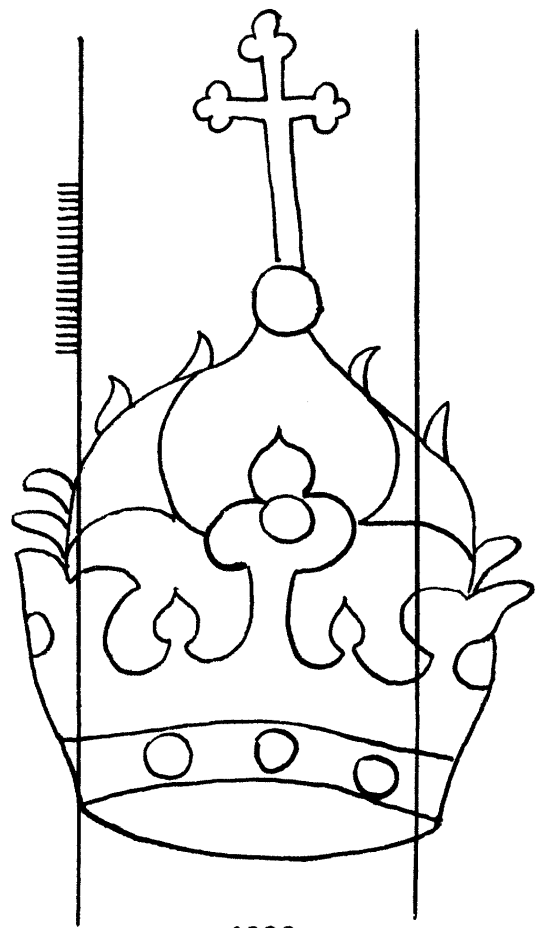

4936

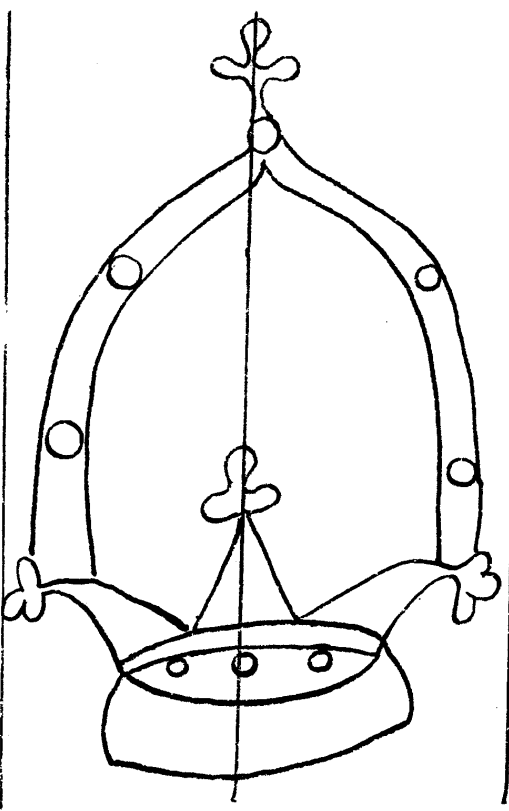

4937

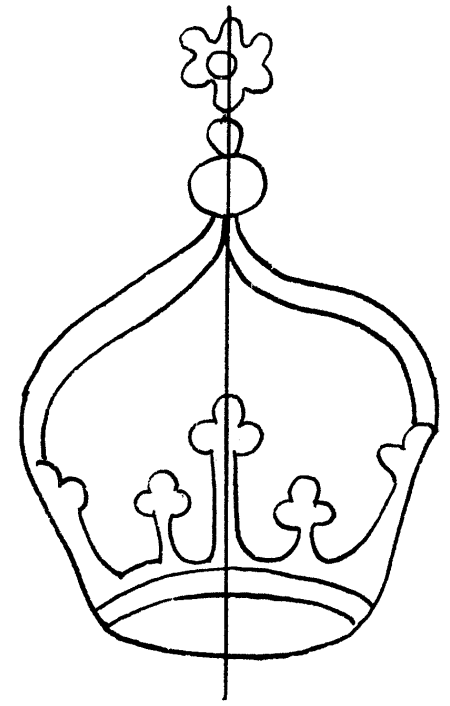

4938

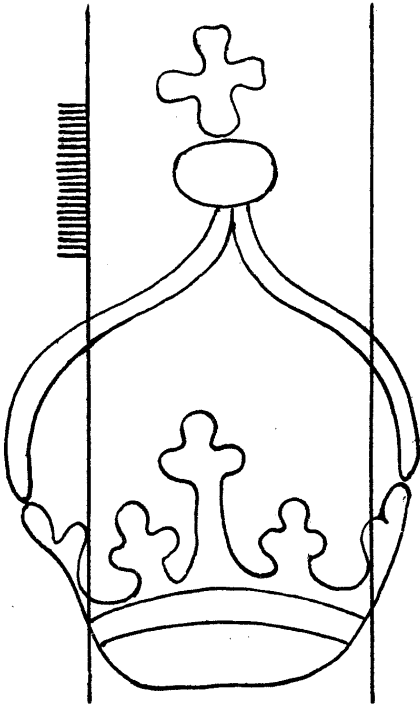

4939

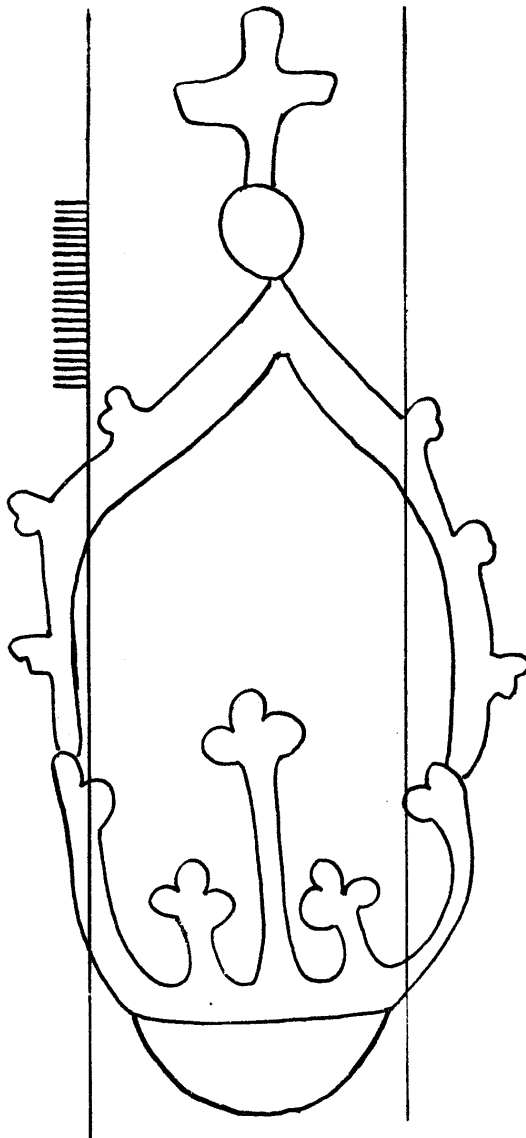

4940

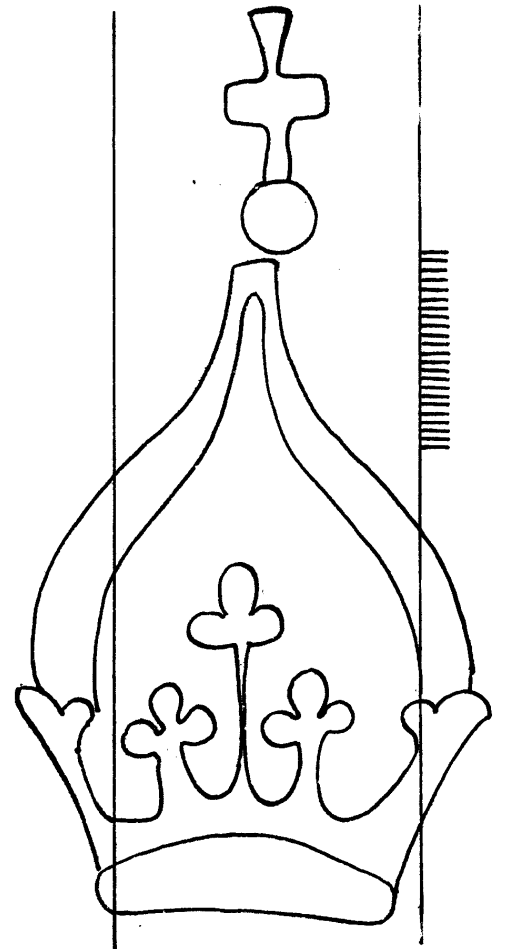

4941

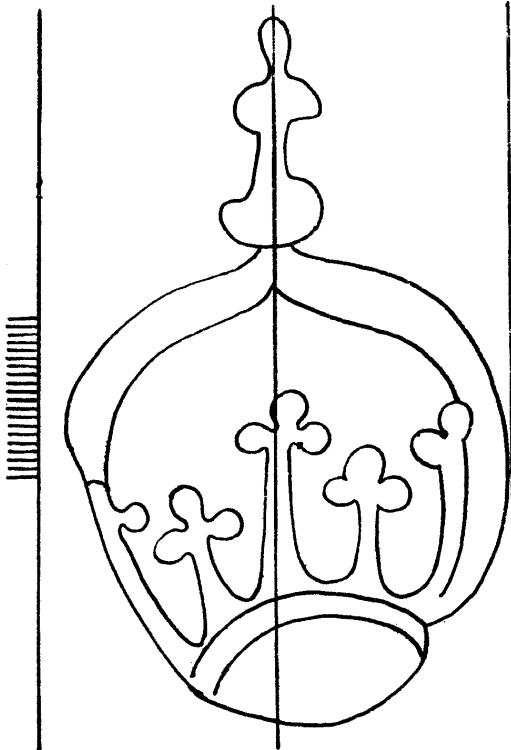

4942

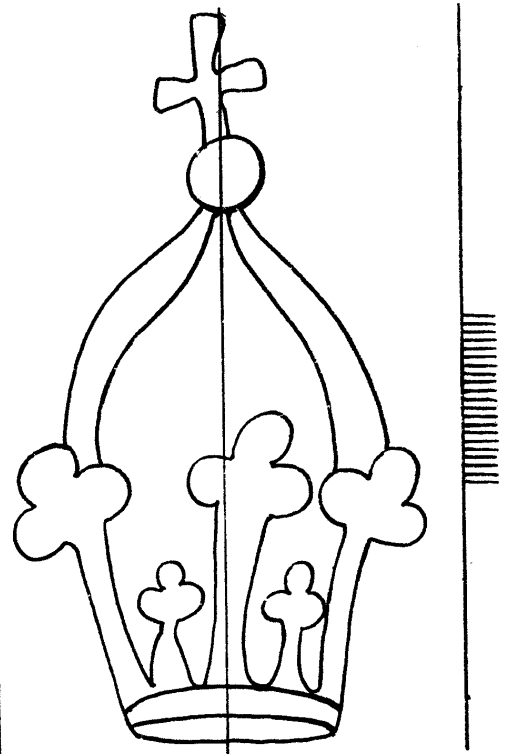

4943

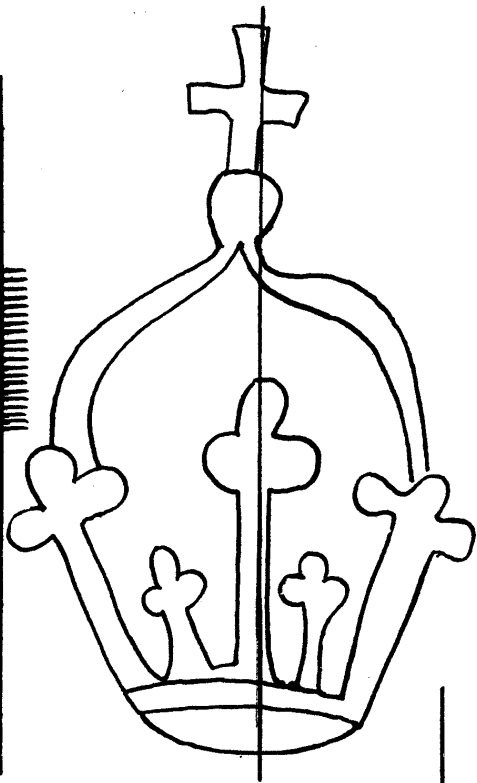

4944

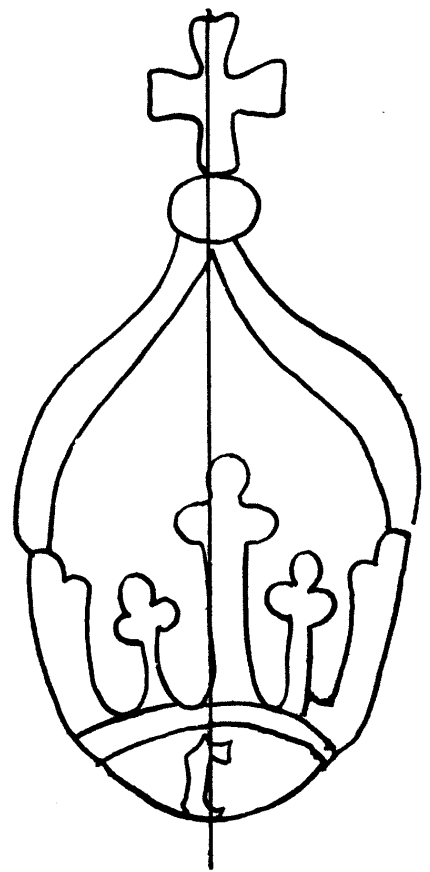

4946

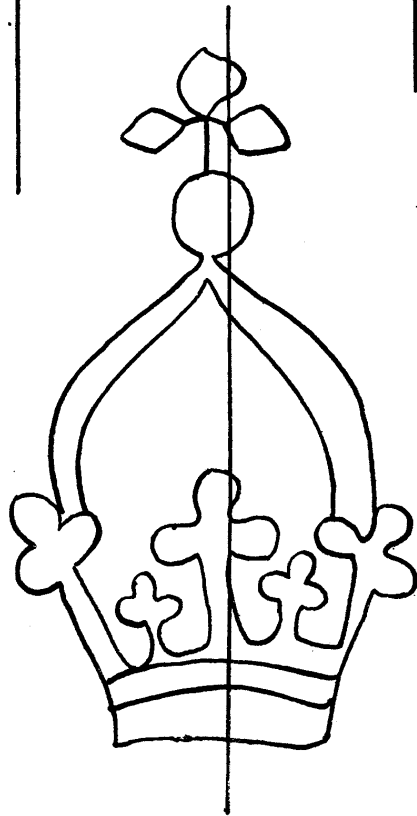

4945

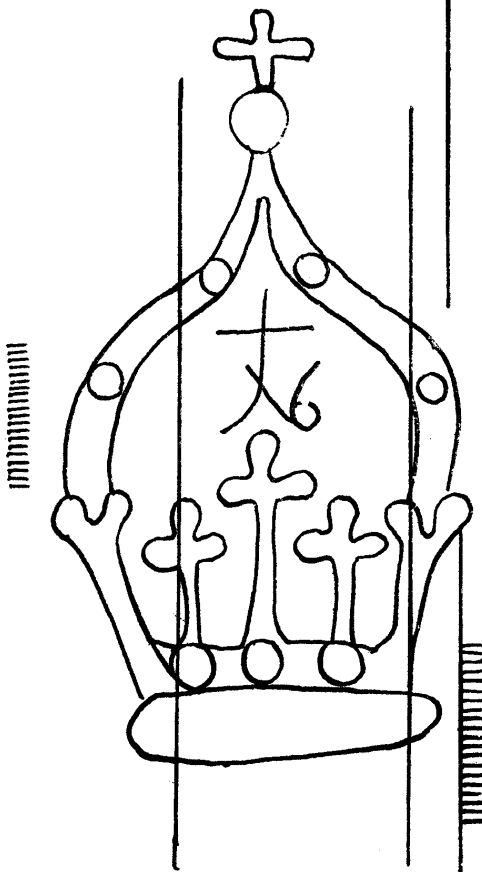

4947

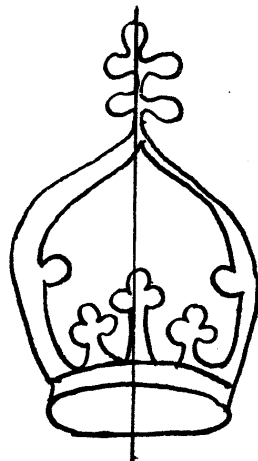

4948

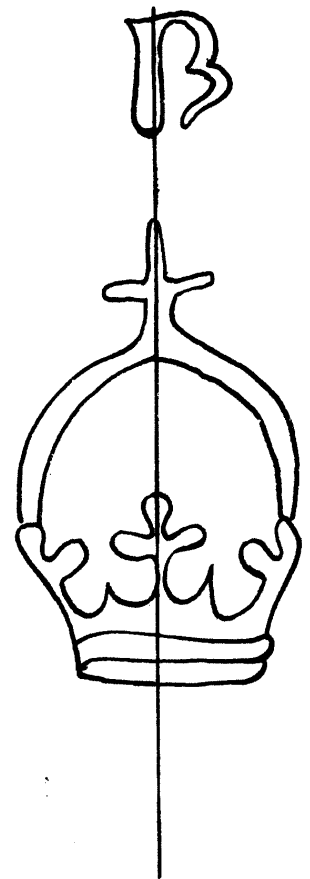

4949

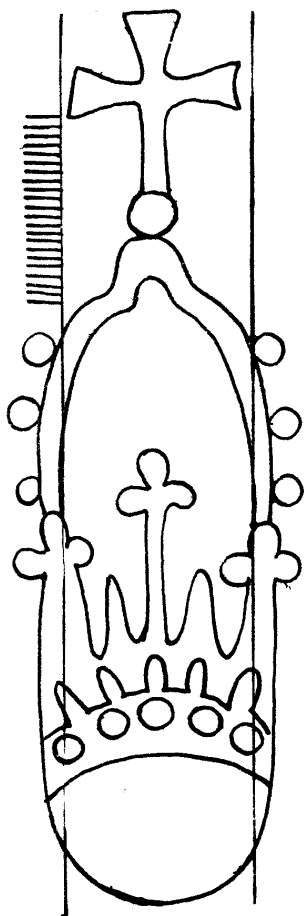

4950

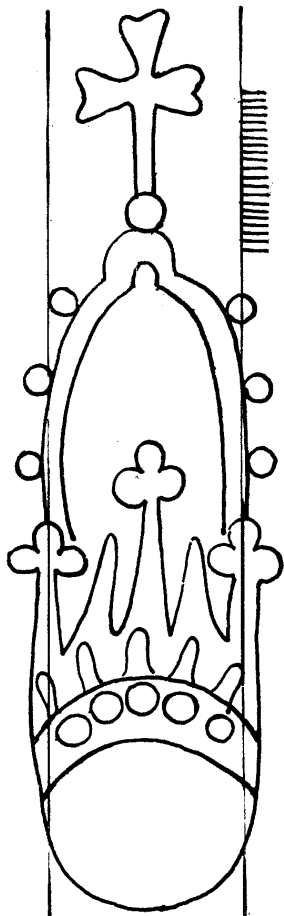

4951

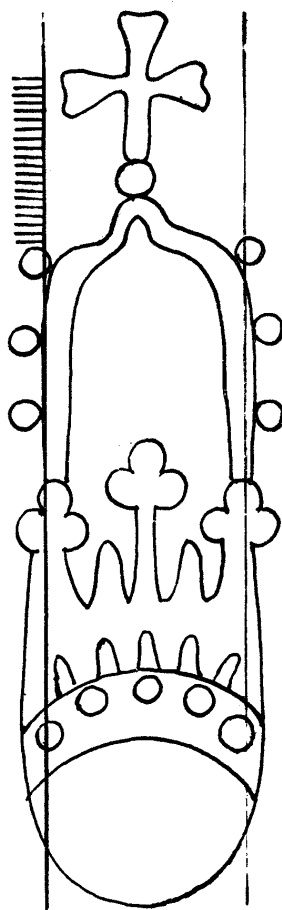

4952

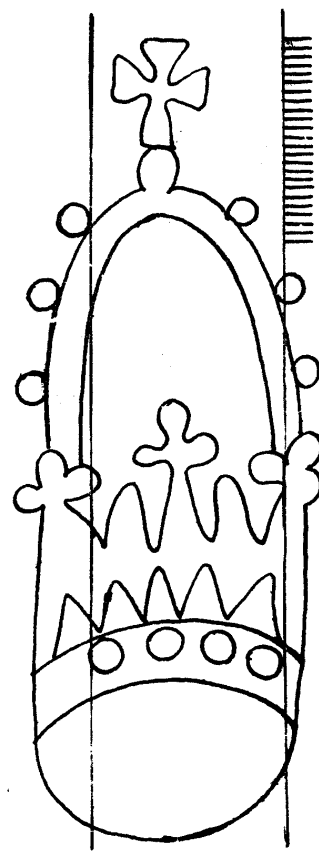

4953

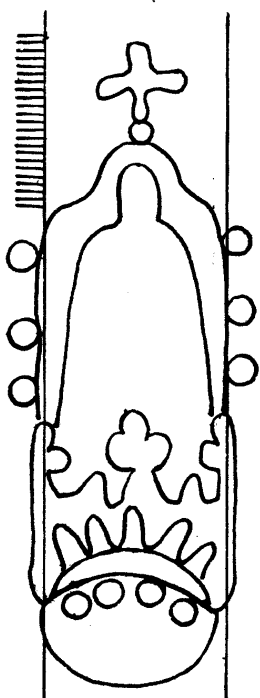

4954

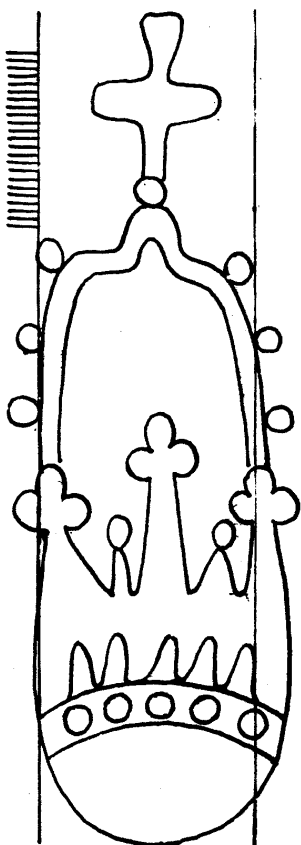

4955

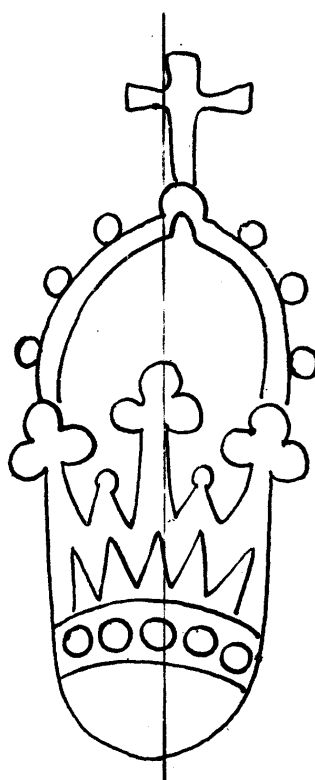

4956

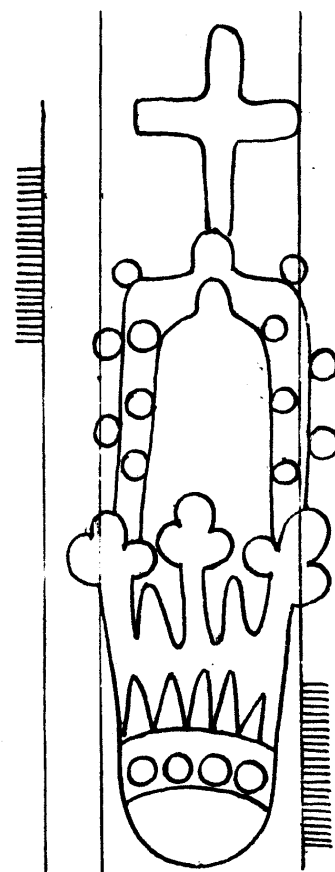

4957

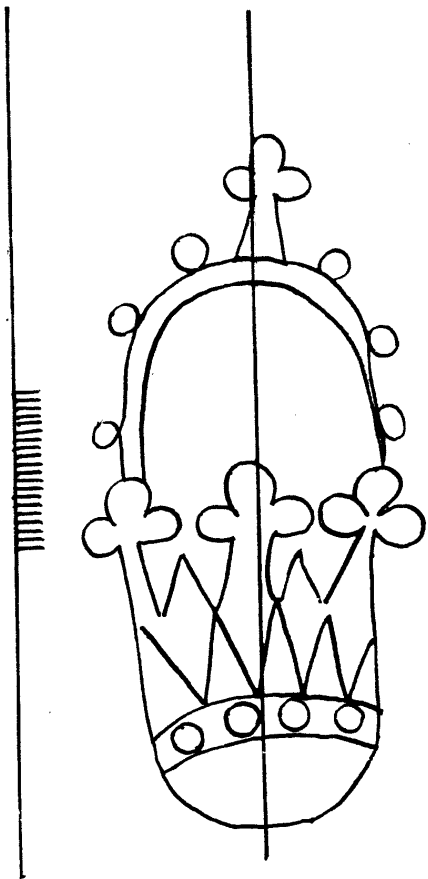

4958

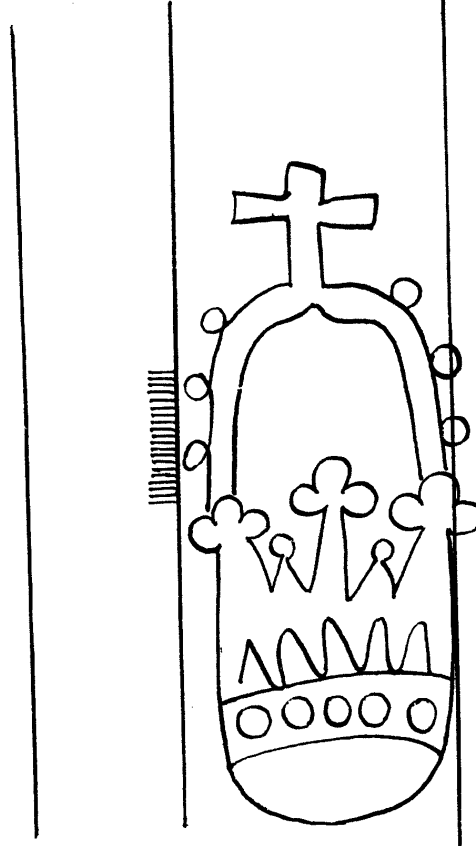

4959

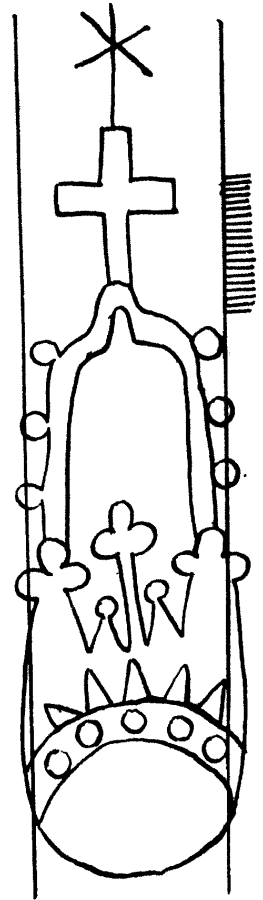

4960

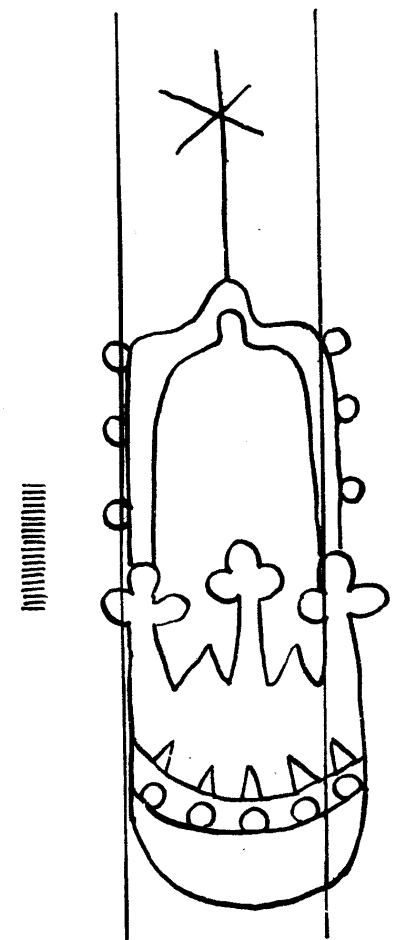

4961

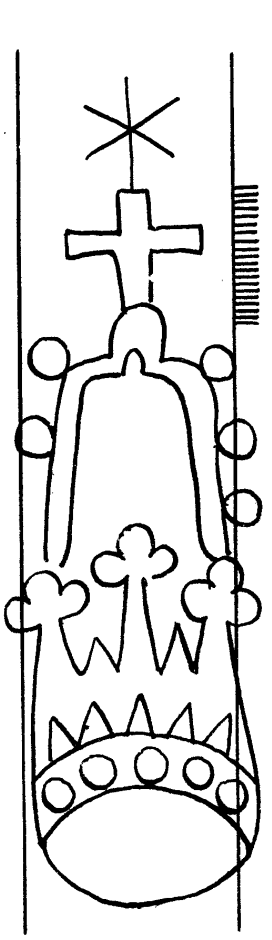

4962

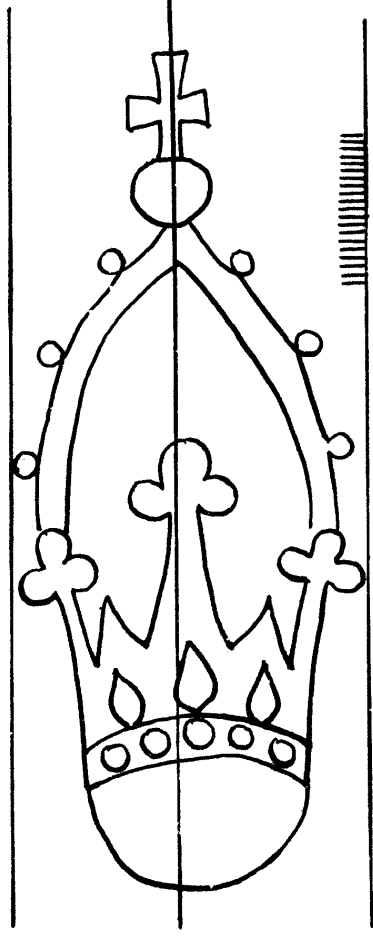

4963

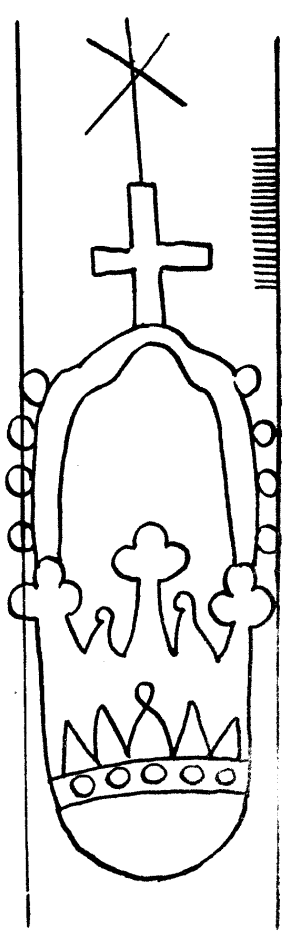

4964

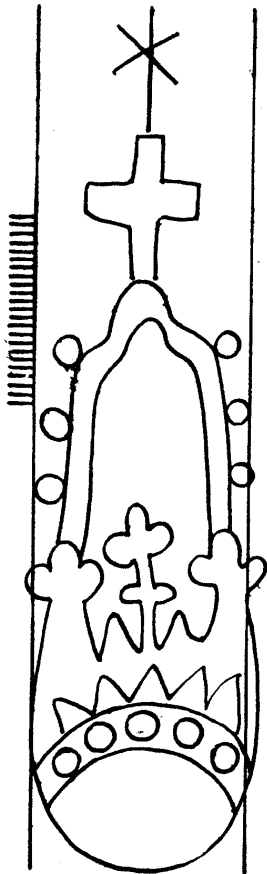

4965

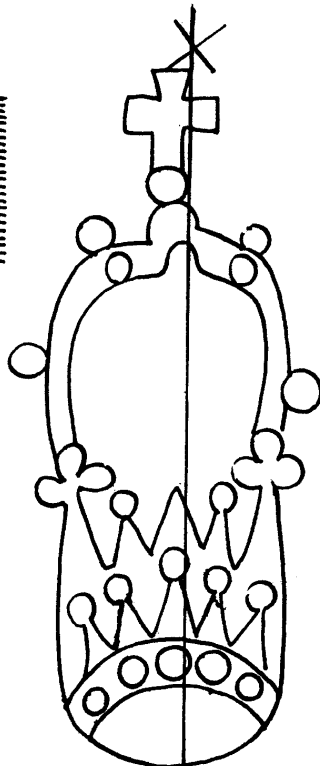

4967

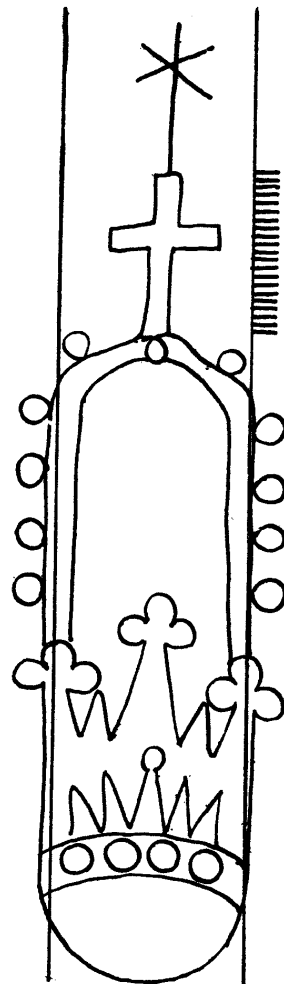

4969

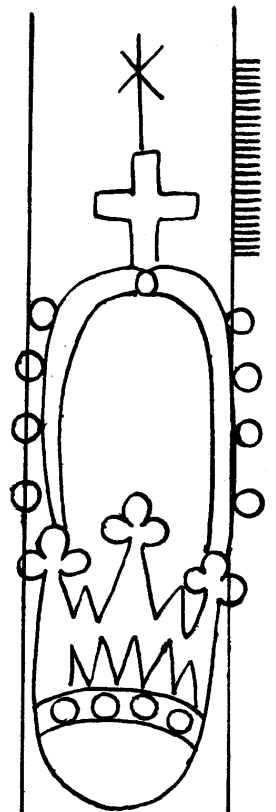

4971

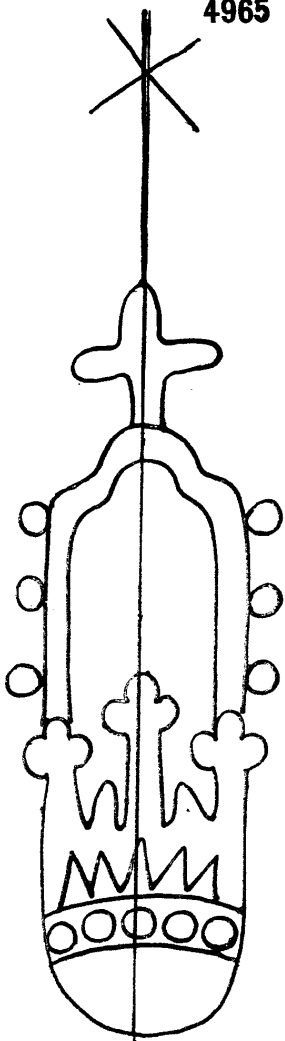

4966

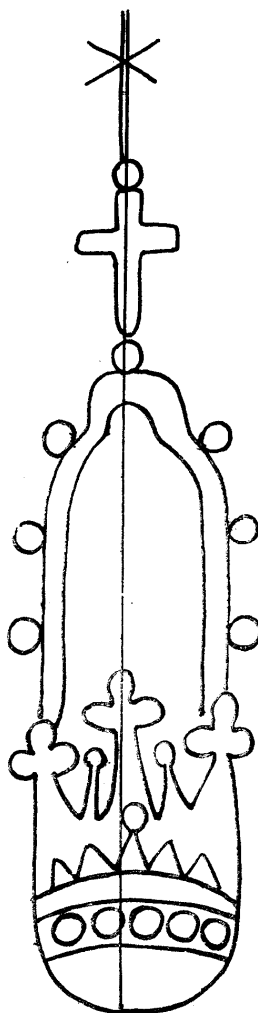

4968

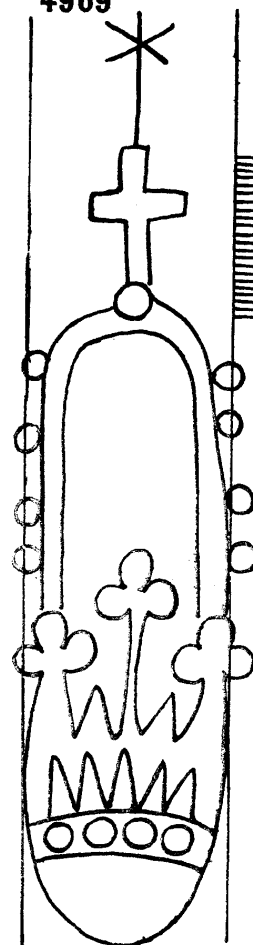

4970

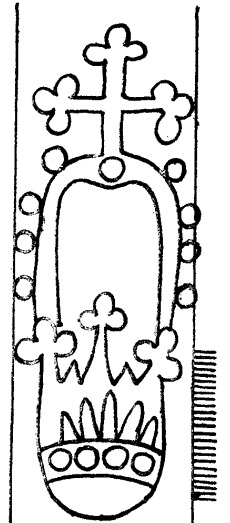

4972

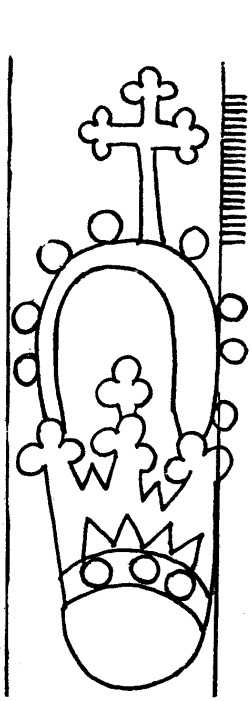

4973

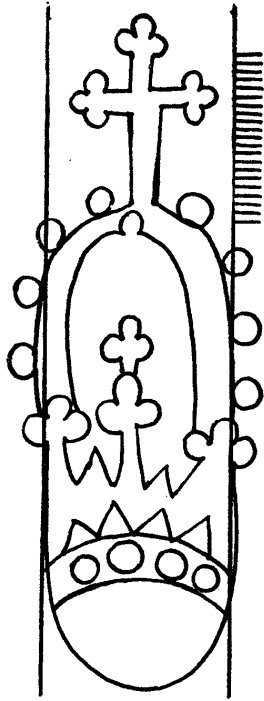

4974

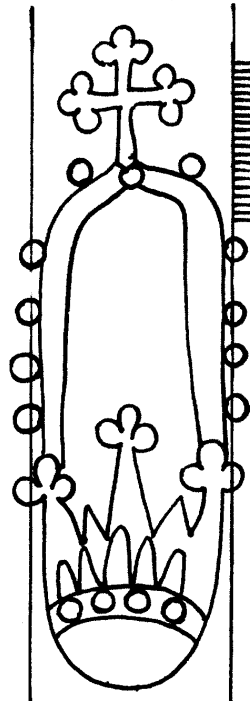

4975

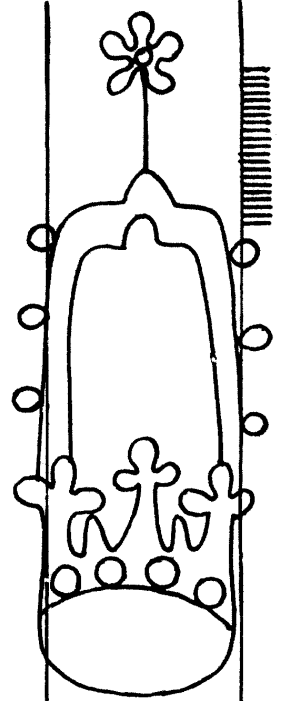

4976

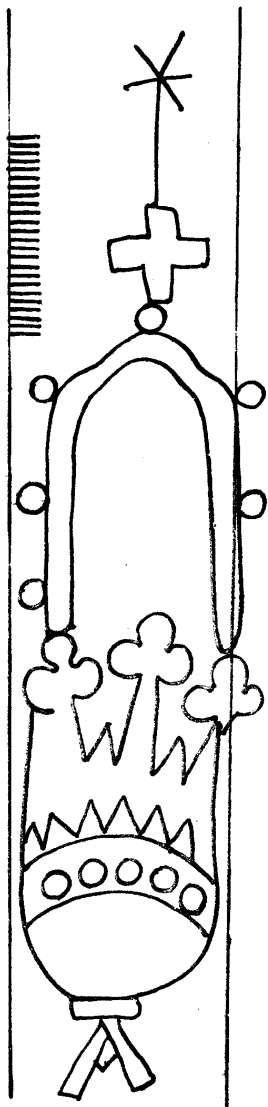

4977

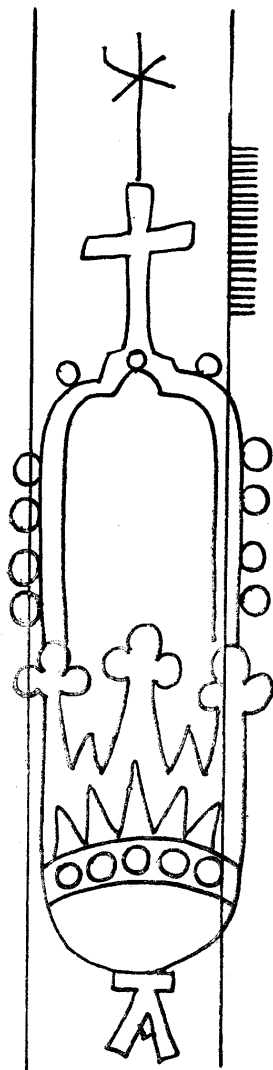

4978

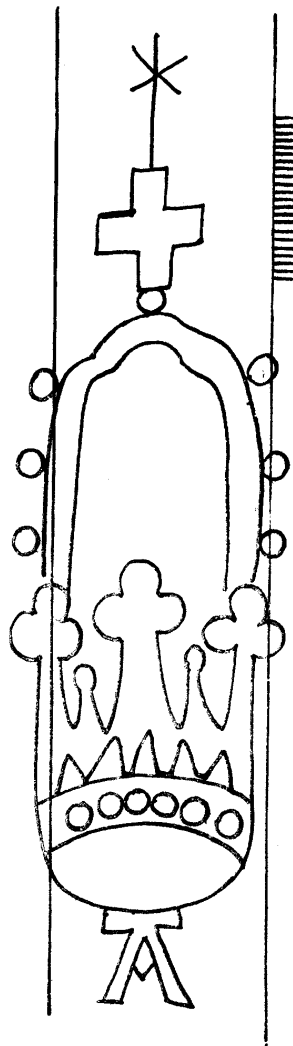

4979

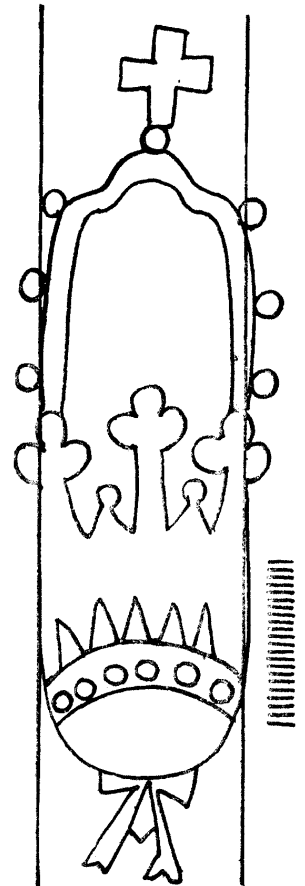

4980

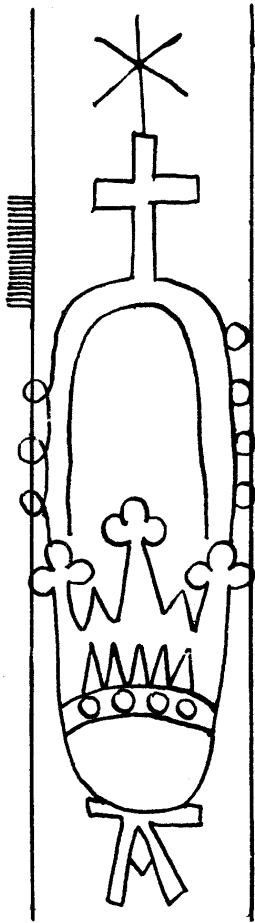

4981

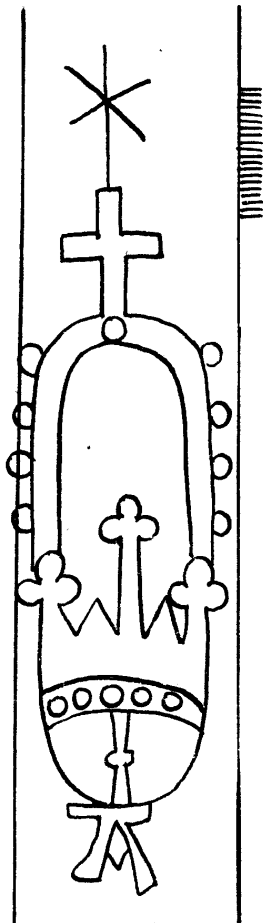

4982

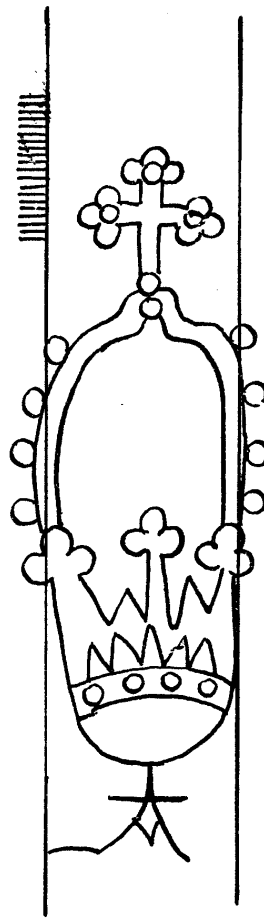

4983

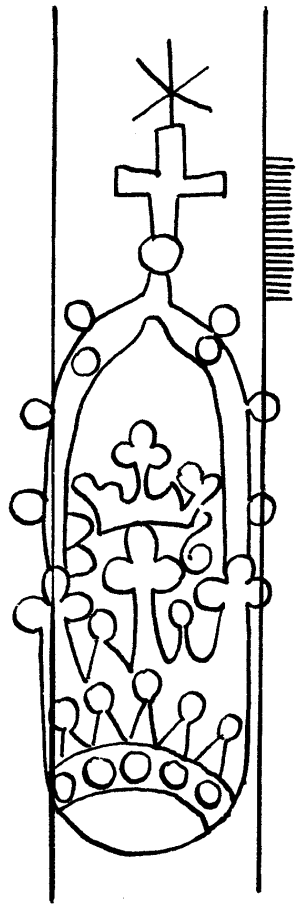

4984

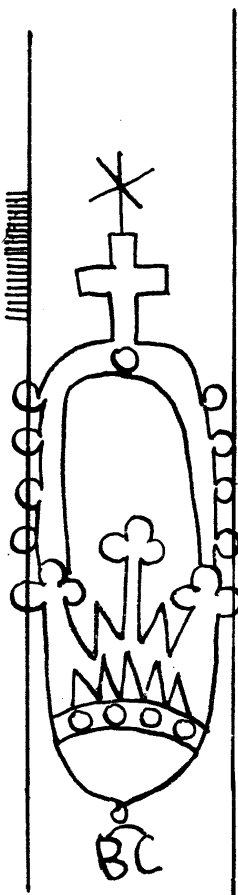

4985

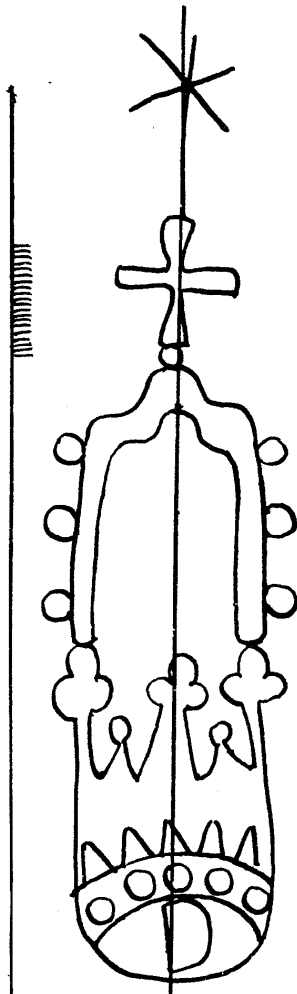

4986

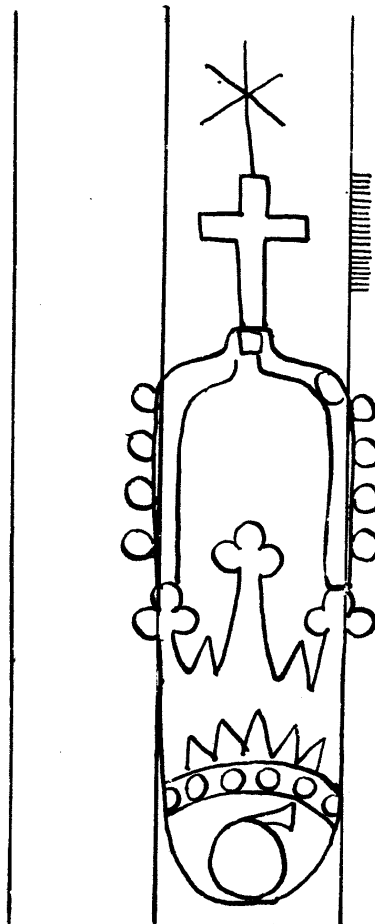

4987

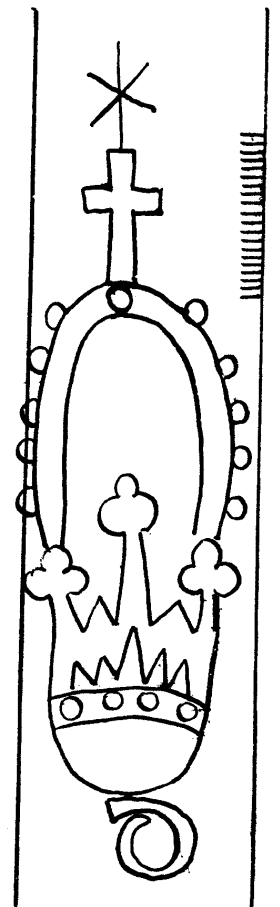

4988

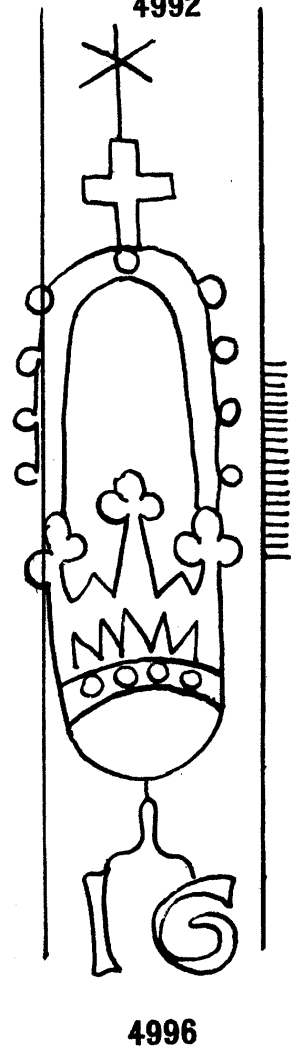
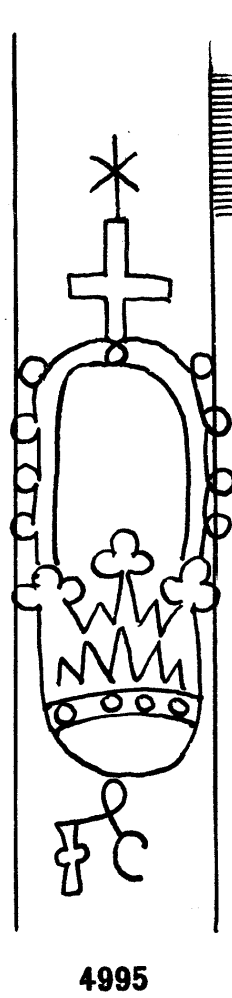
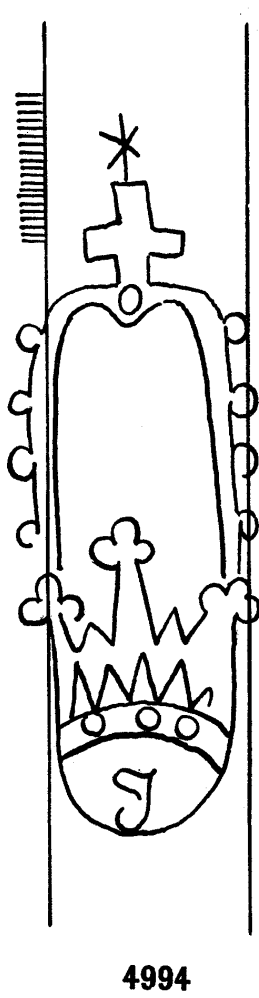
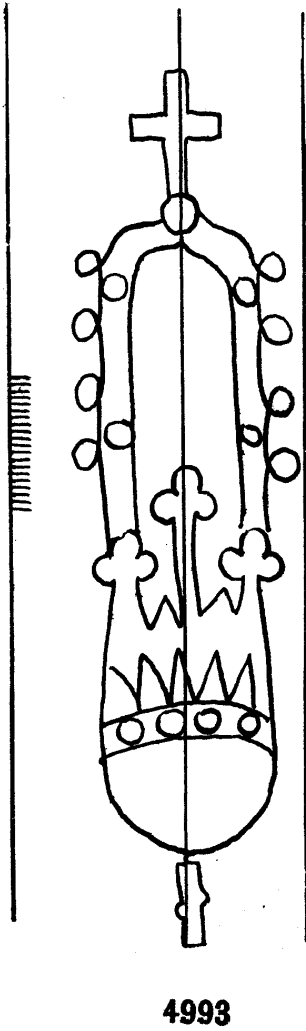
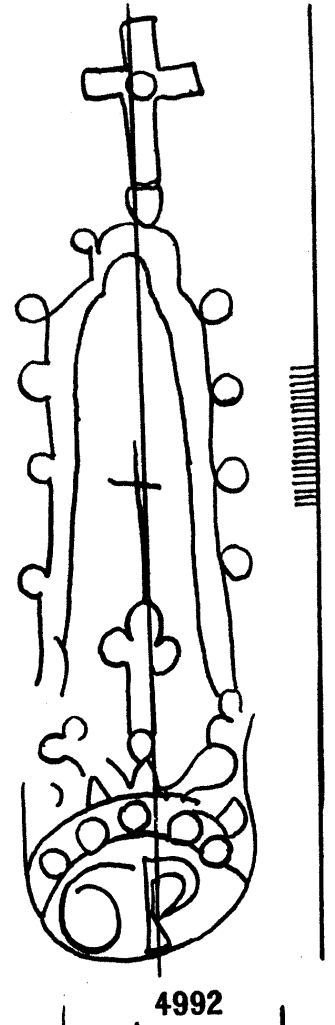
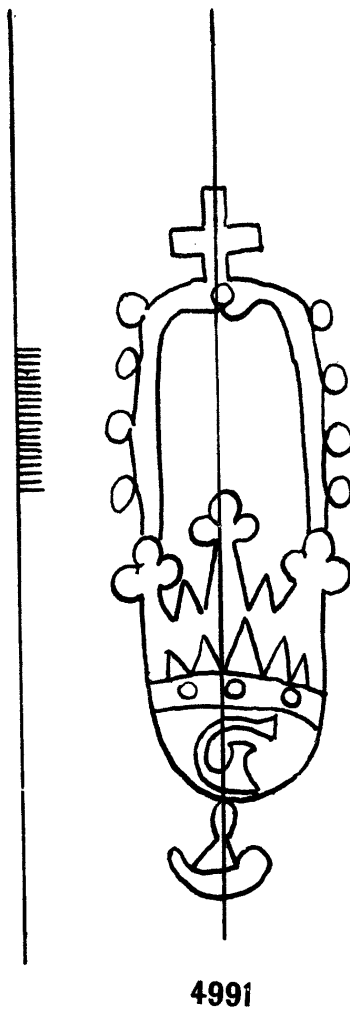
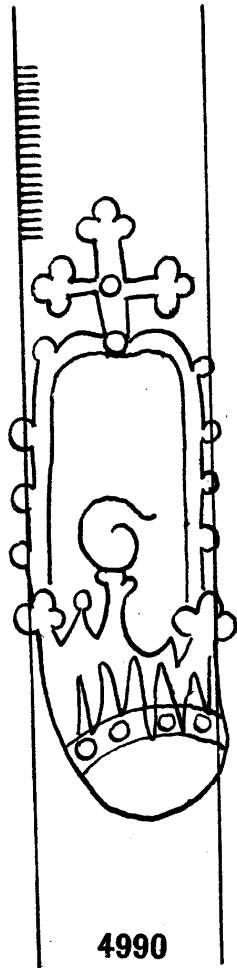
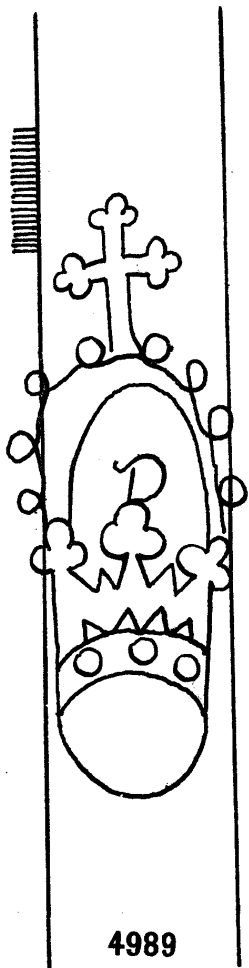

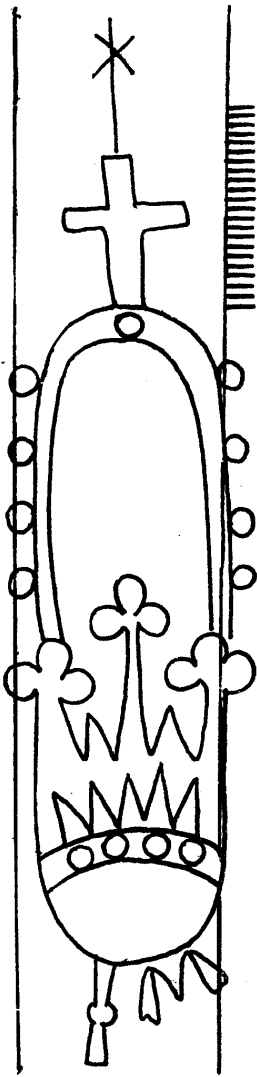

4997

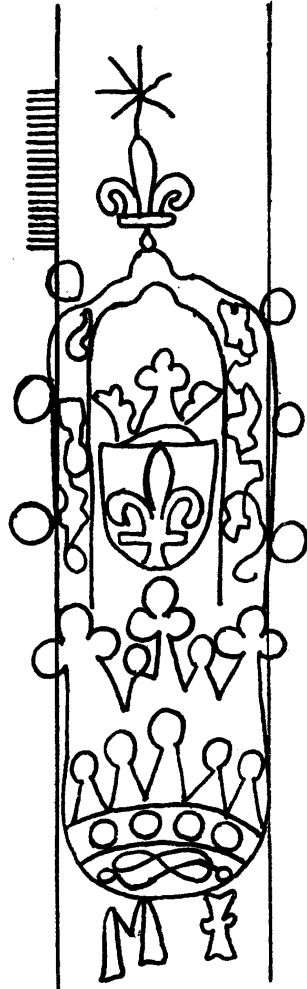

4998

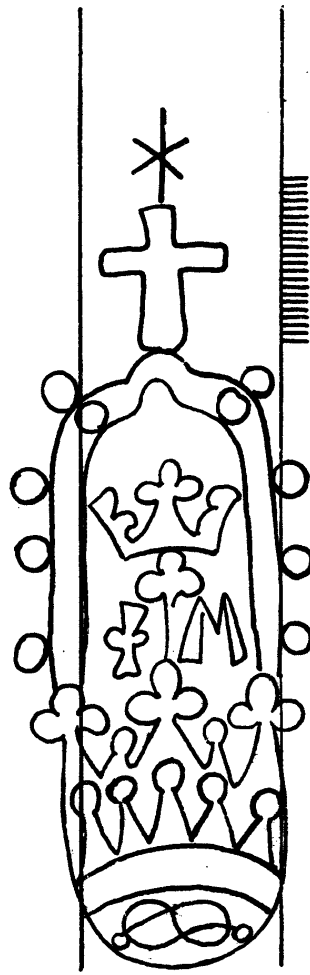

4999

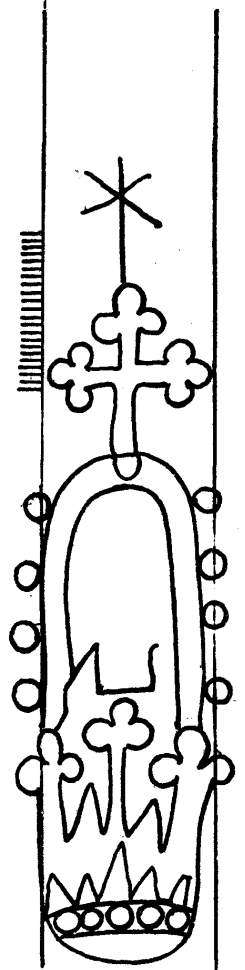

5000

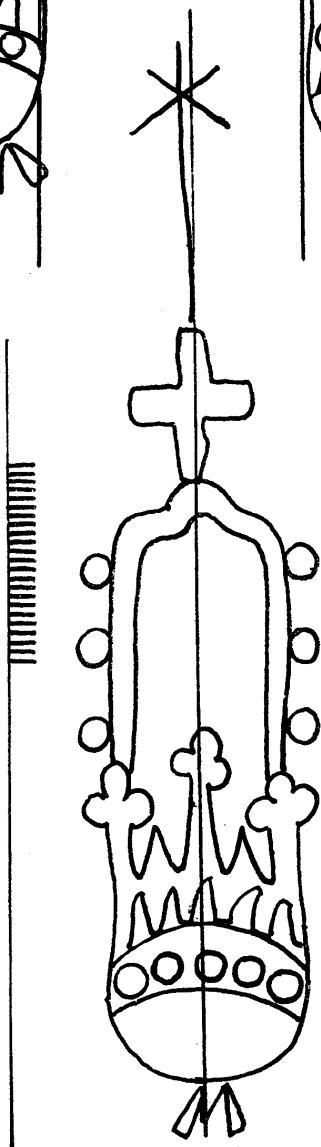

5001

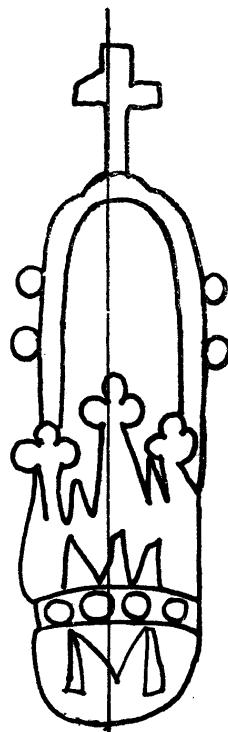

5002

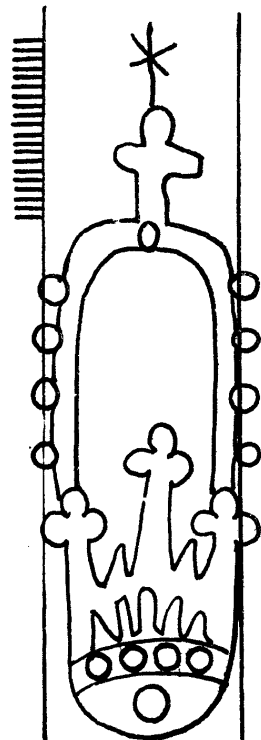

5003

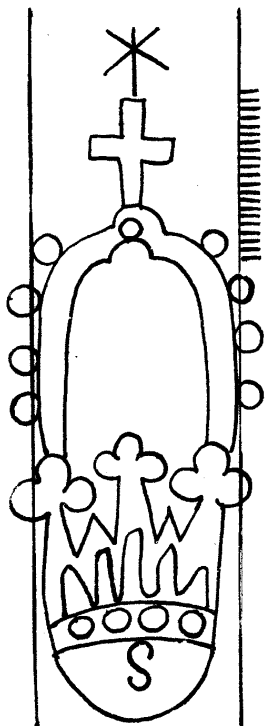

5004

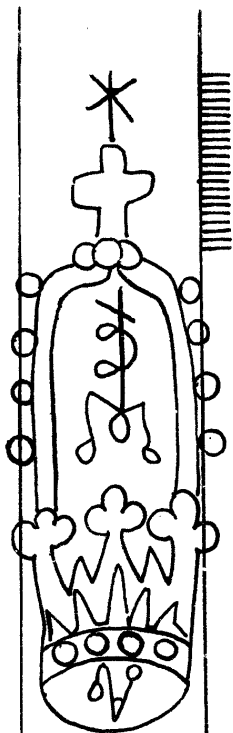

5005

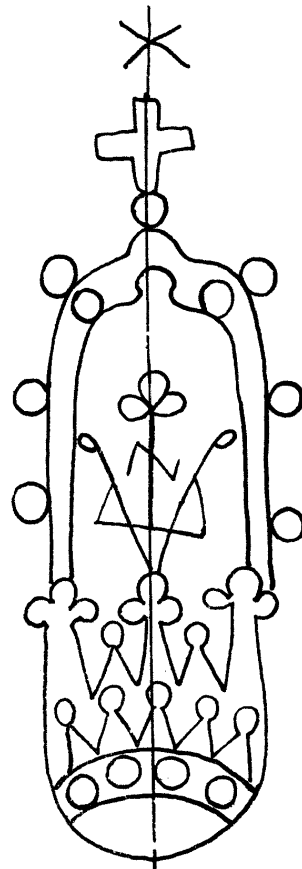

5006

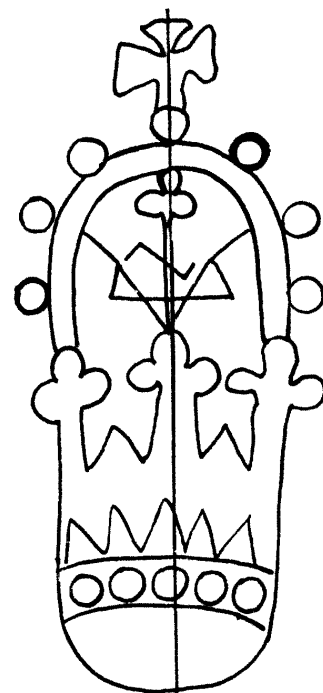

5007

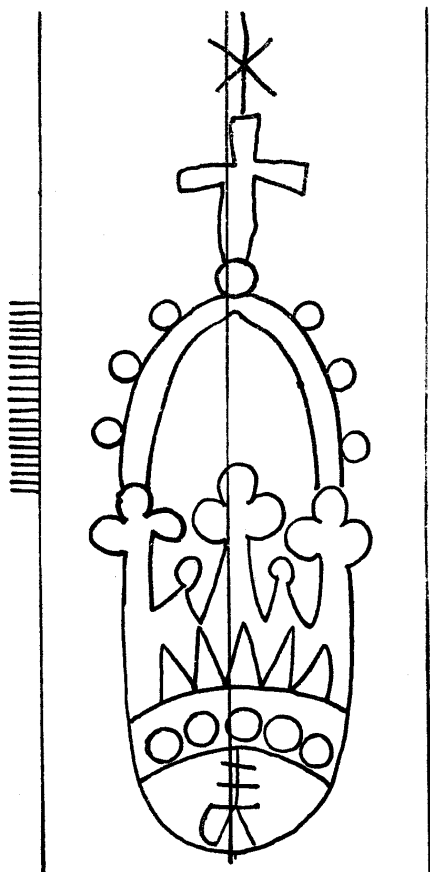

5008

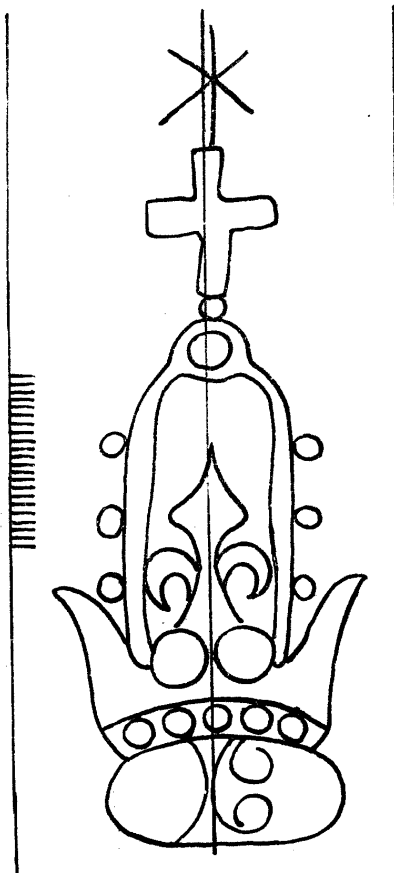

5009

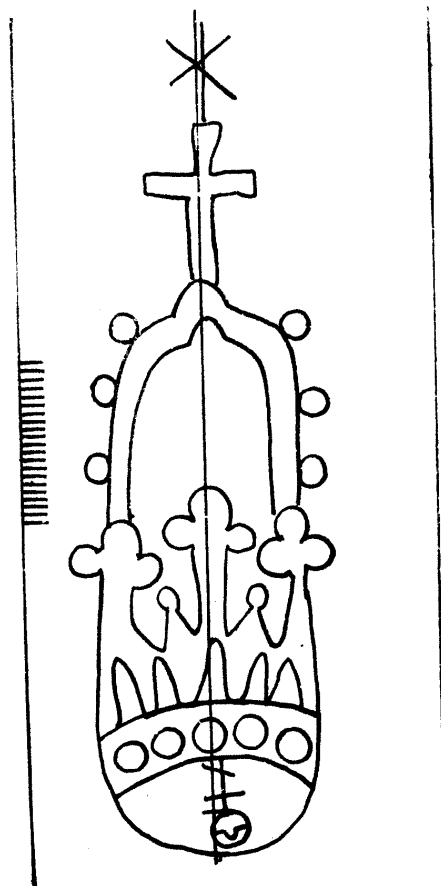

5010

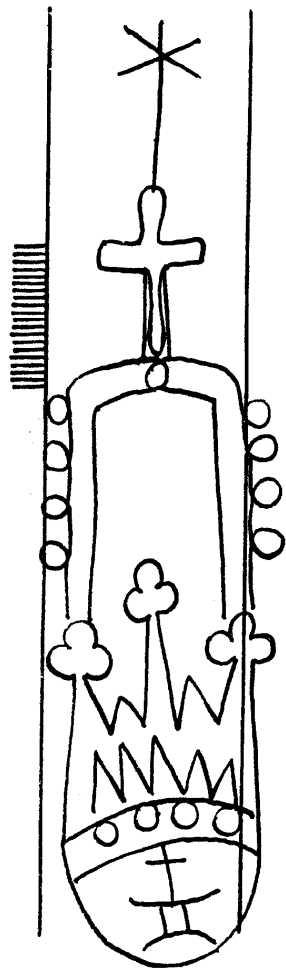

5011

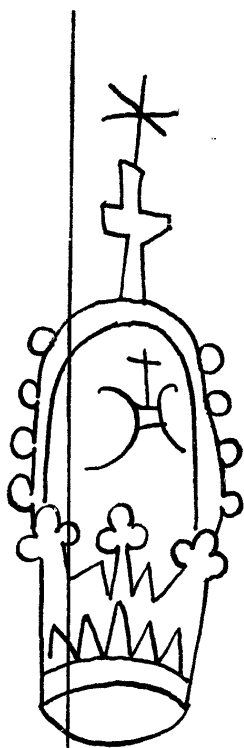

5013

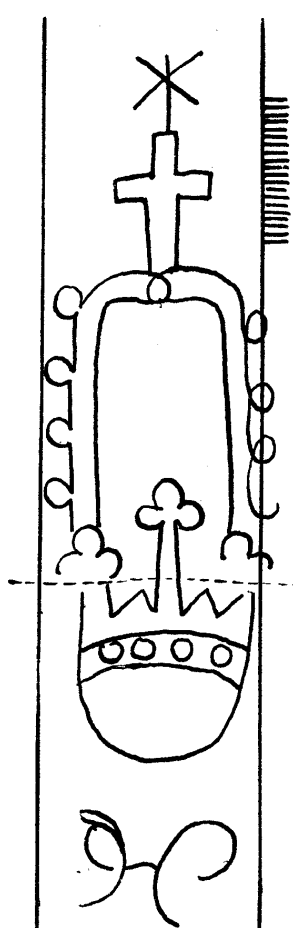

5015

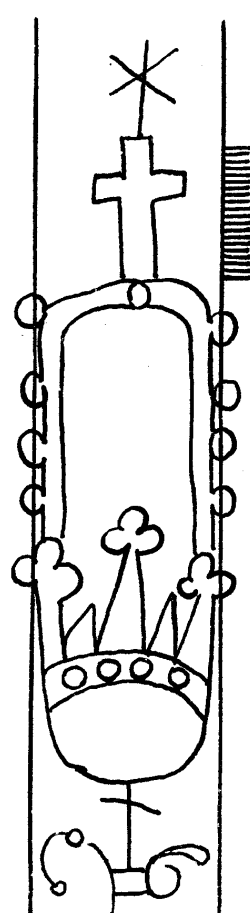

5016

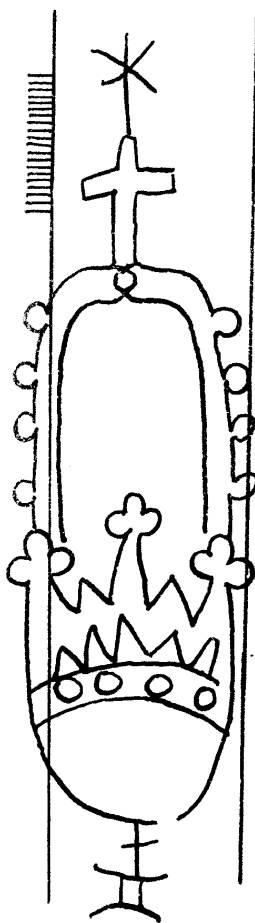

5012

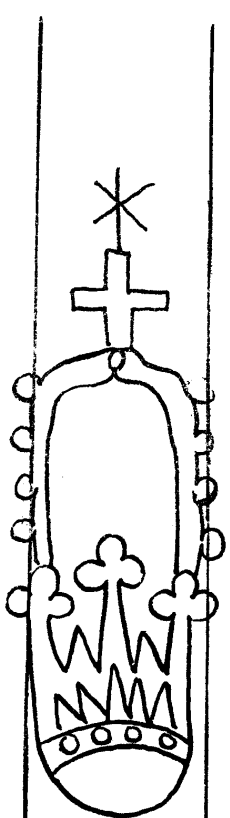

5014

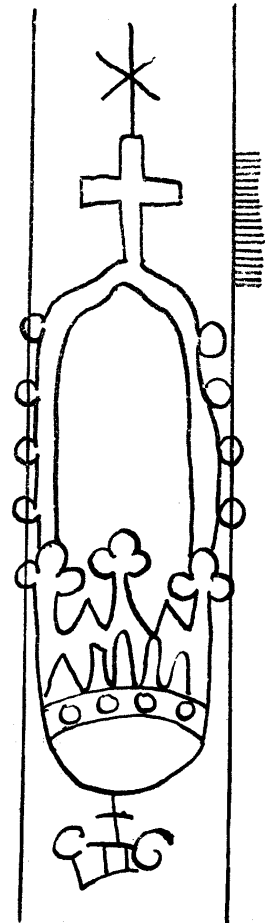

5017

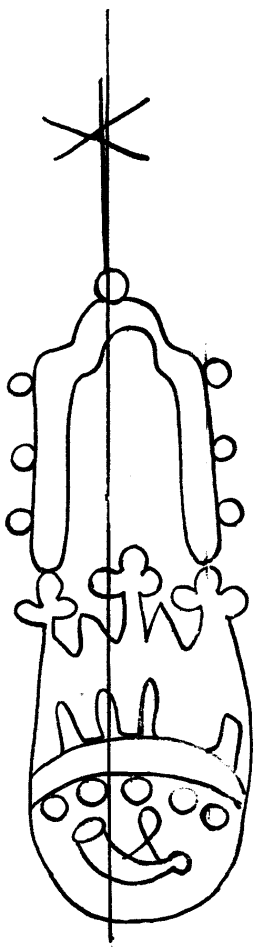

5018

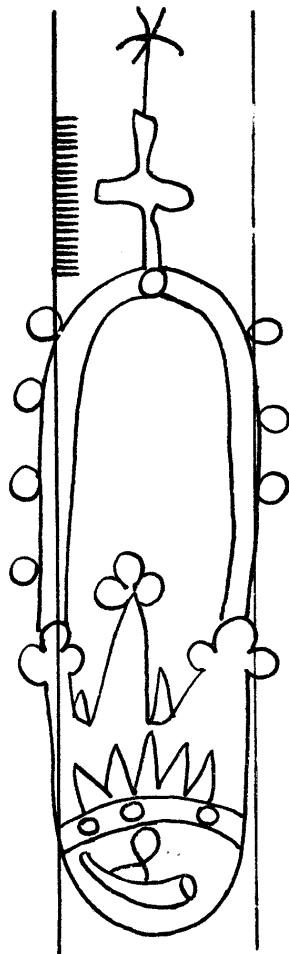

5019

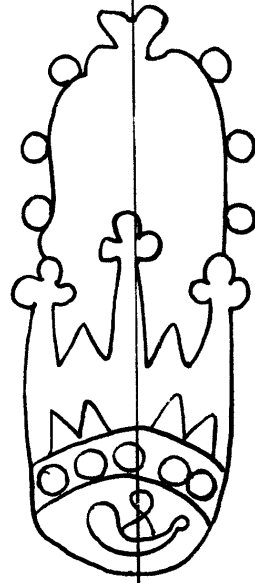

5020

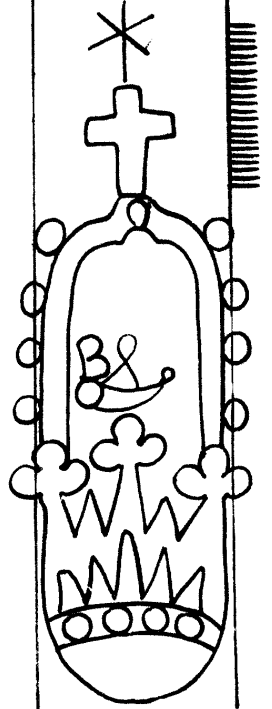

5021

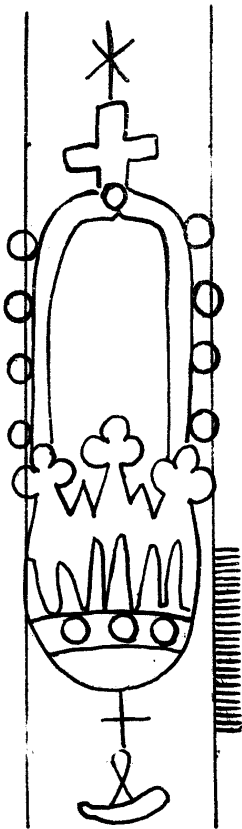

5022

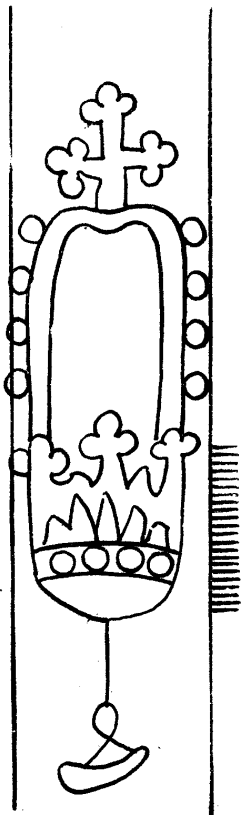

5023

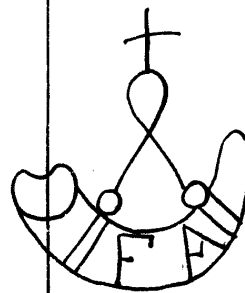

5024

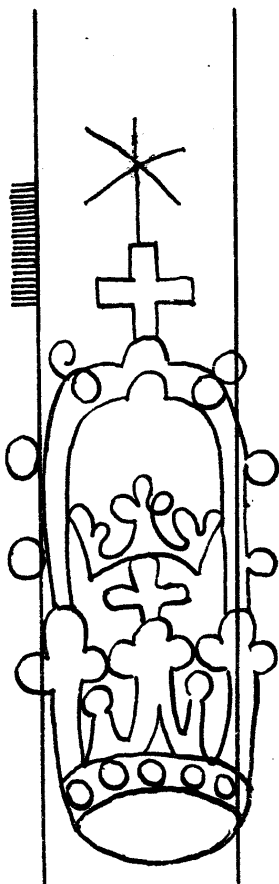

5025

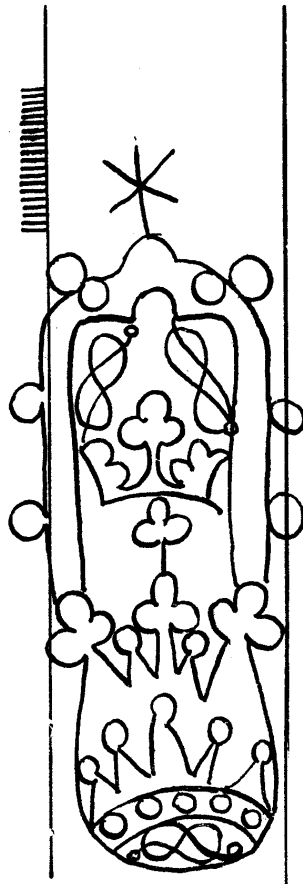

5026

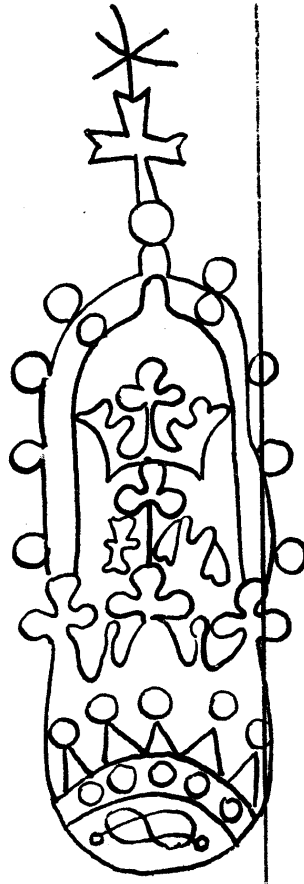

5027

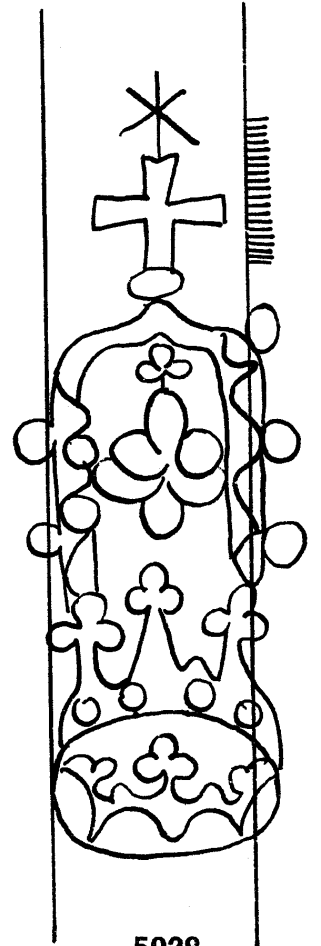

5028

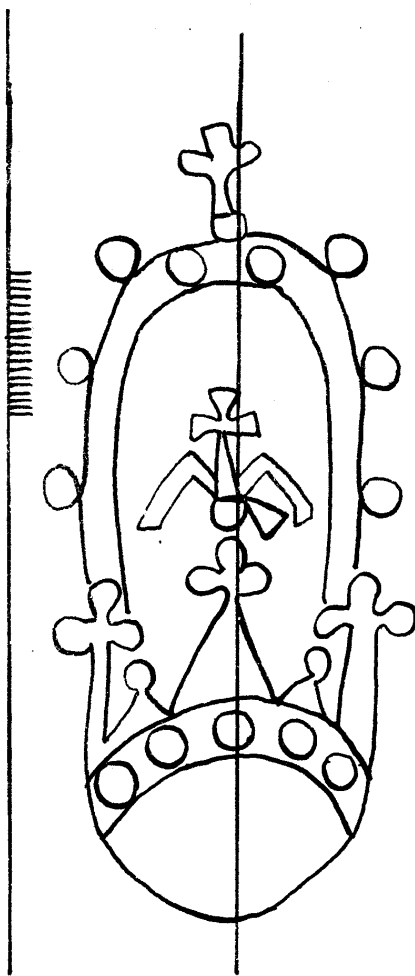

5029

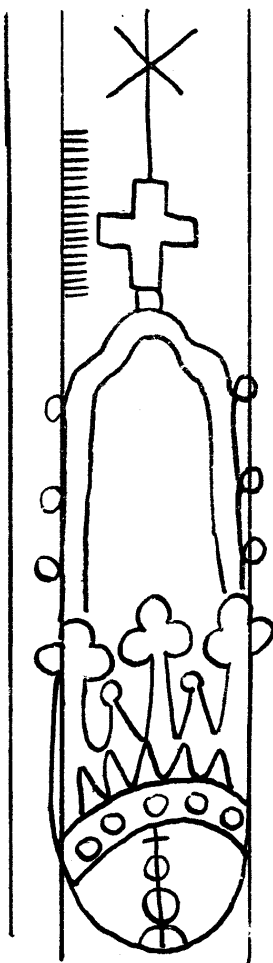

5030

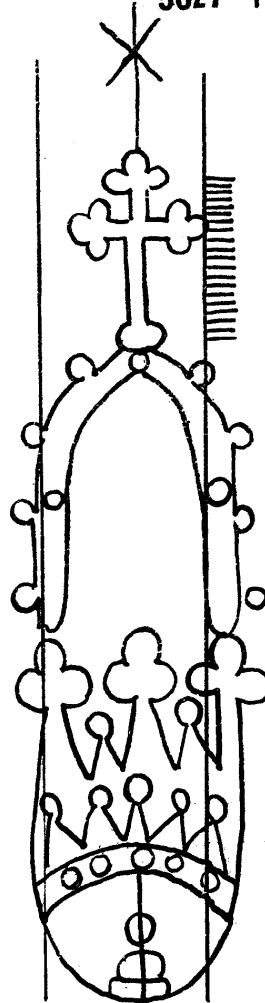

5031

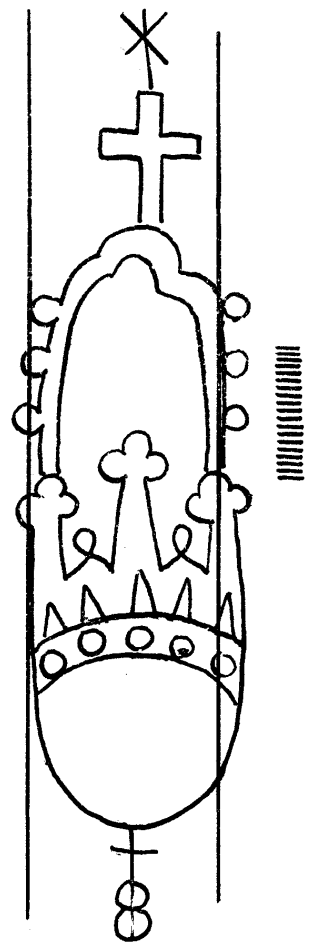

5032

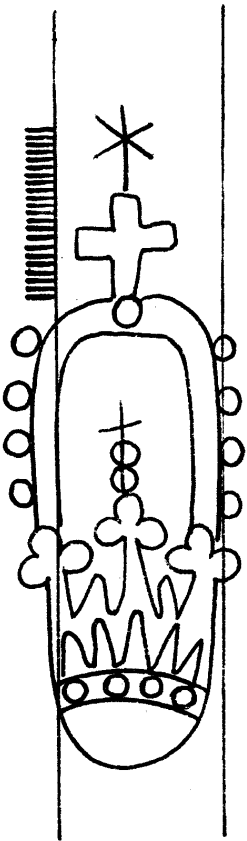

5033

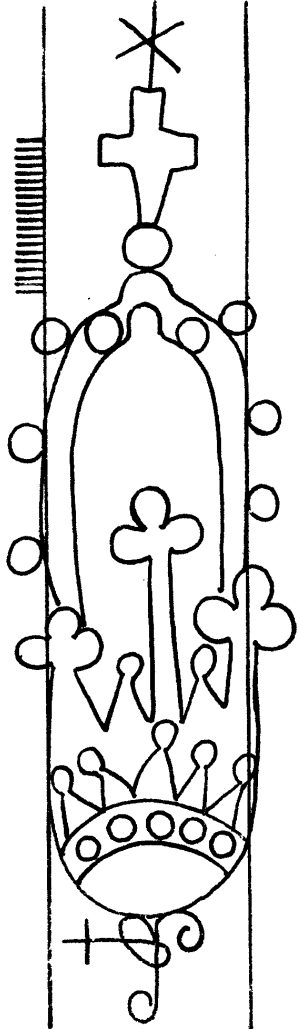

5035

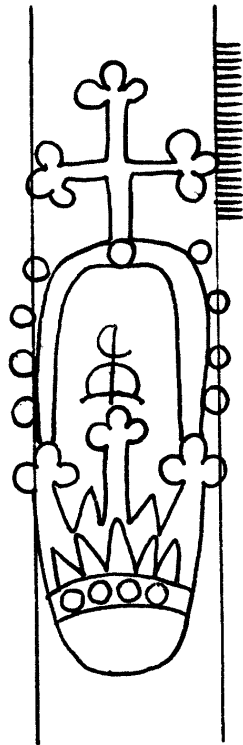

5037

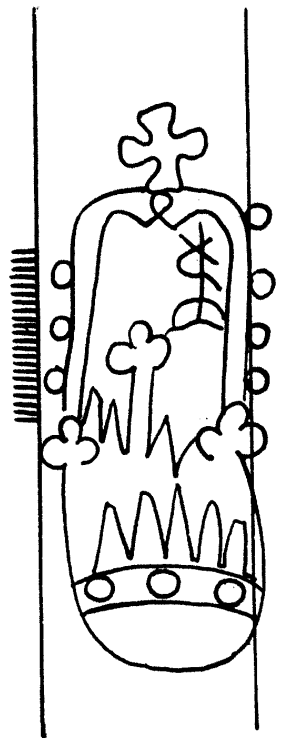

5039

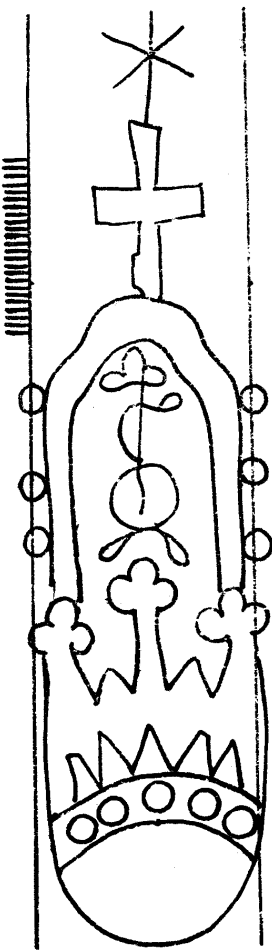

5034

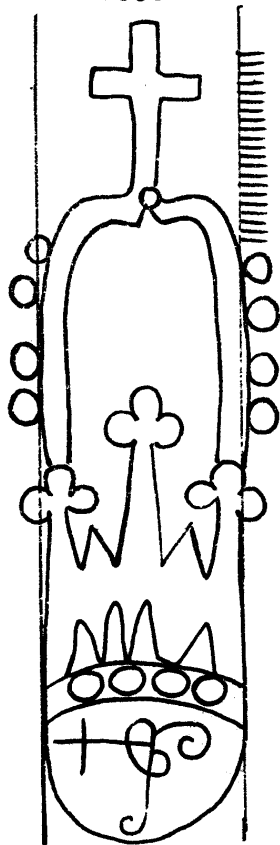

5036

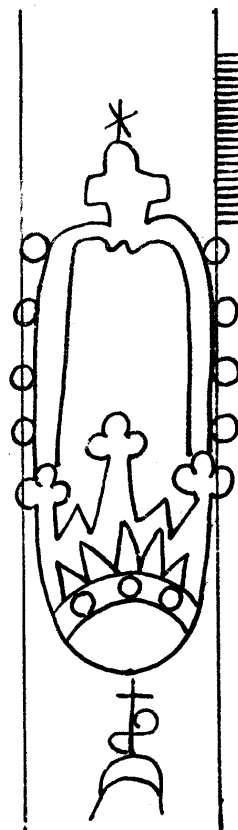

5038

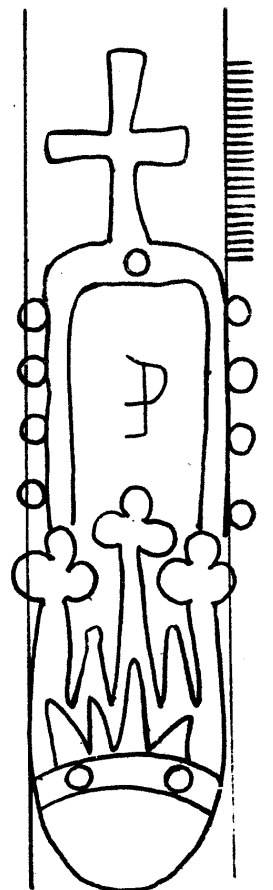

5040

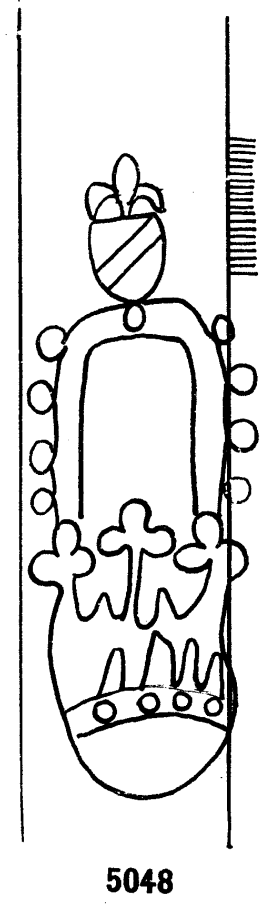
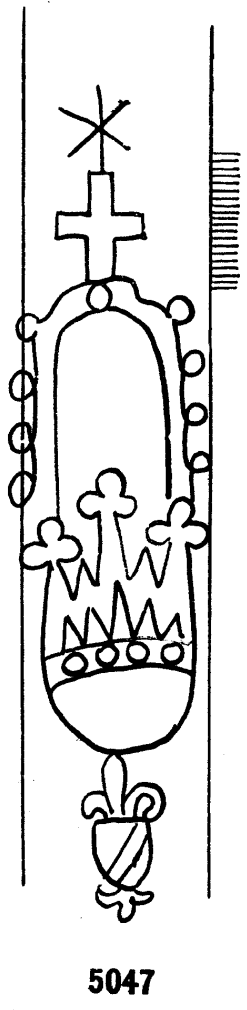
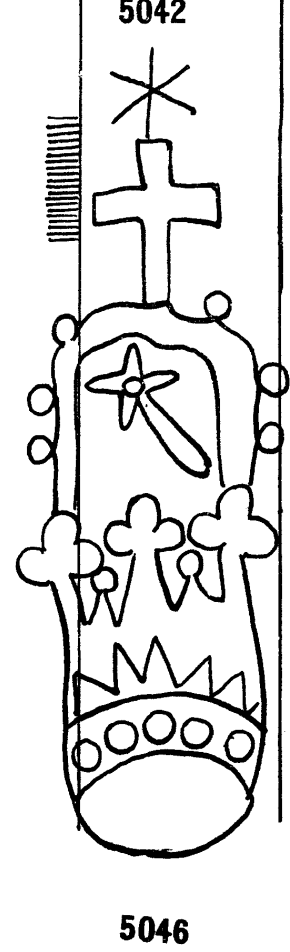
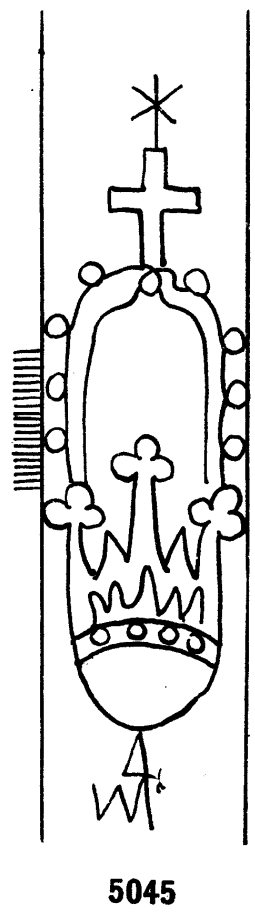
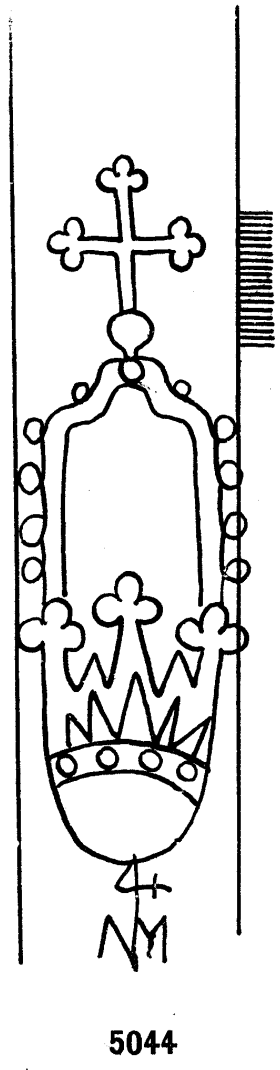
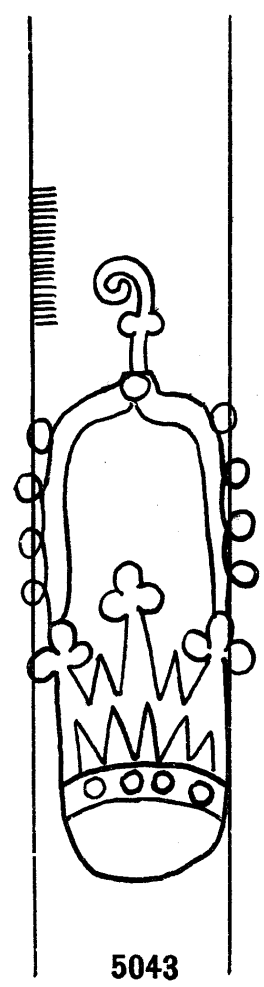
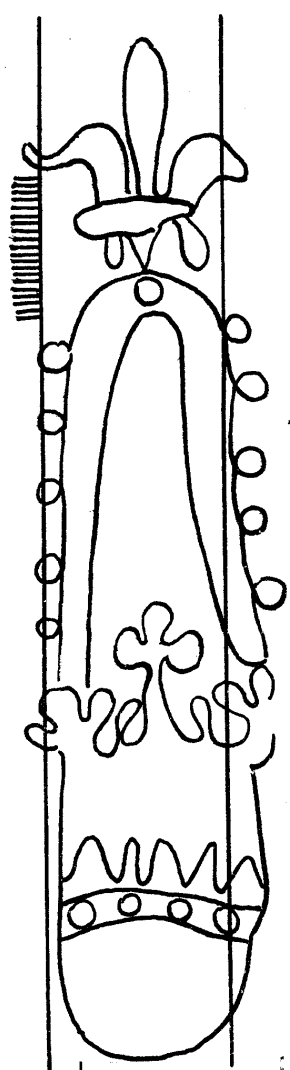
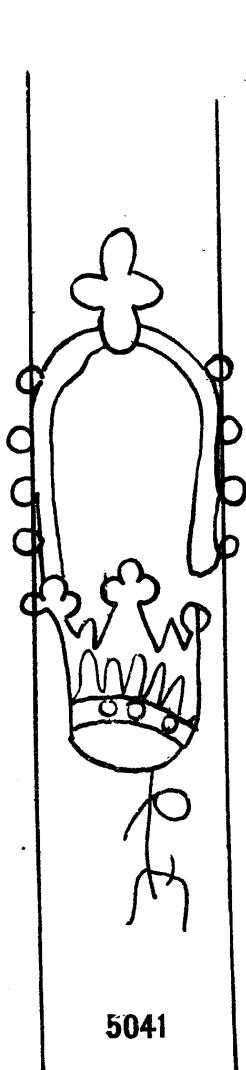

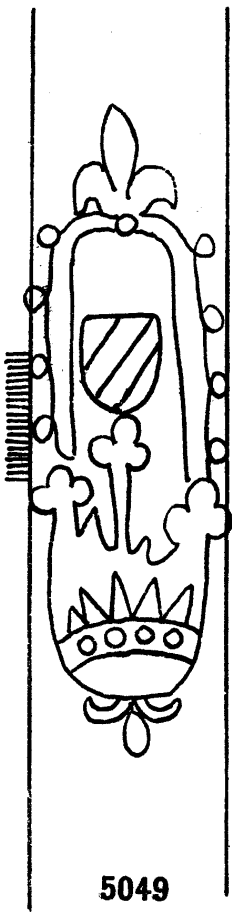

5049

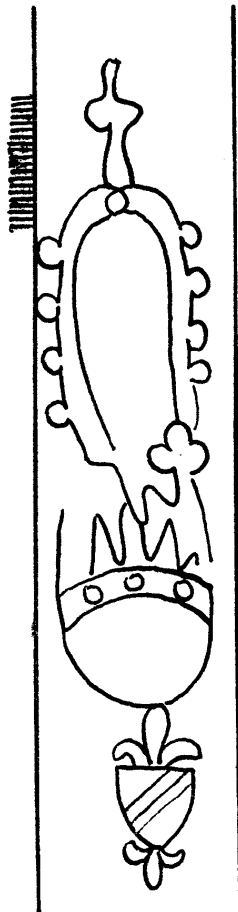

5050

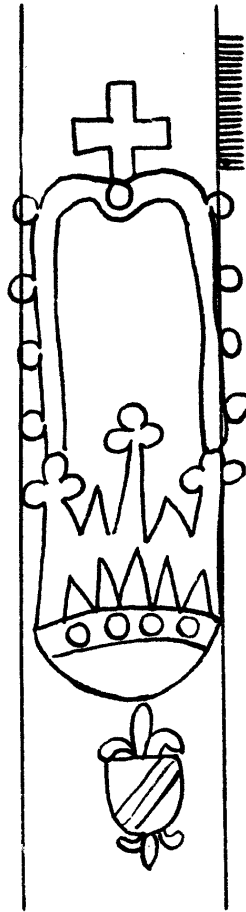

5051

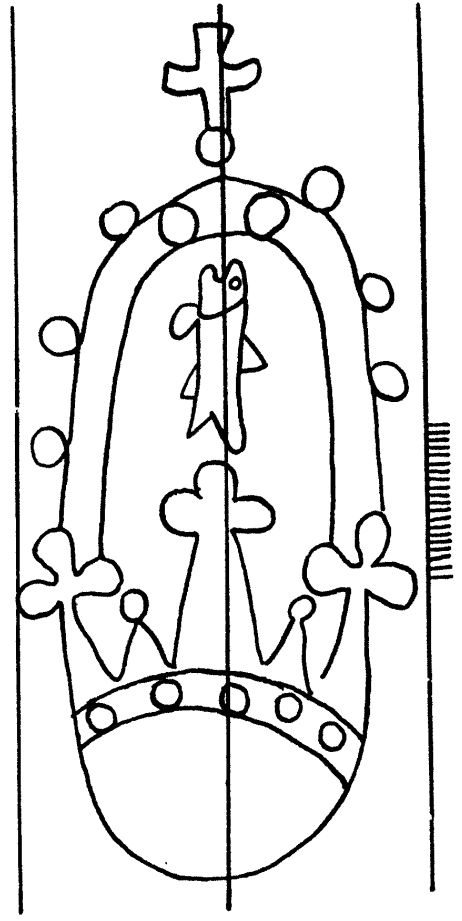

5052

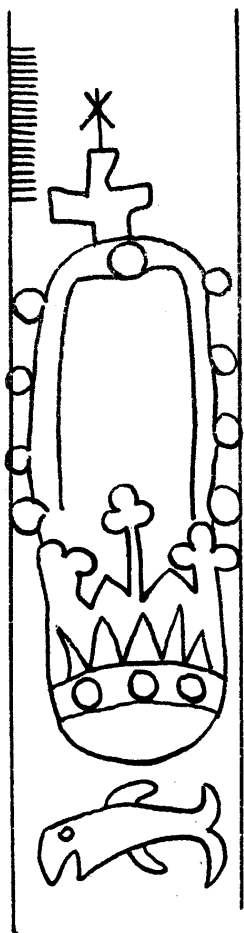

5053

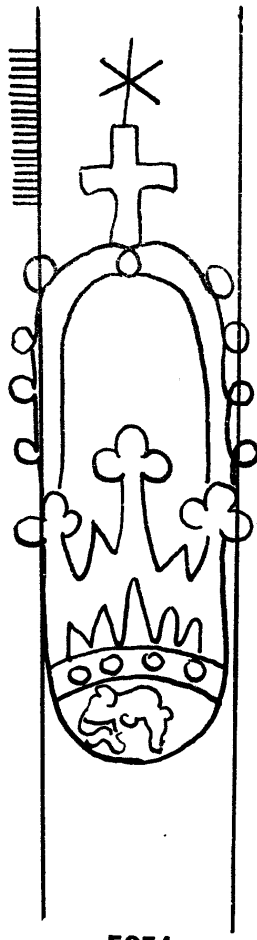

5054

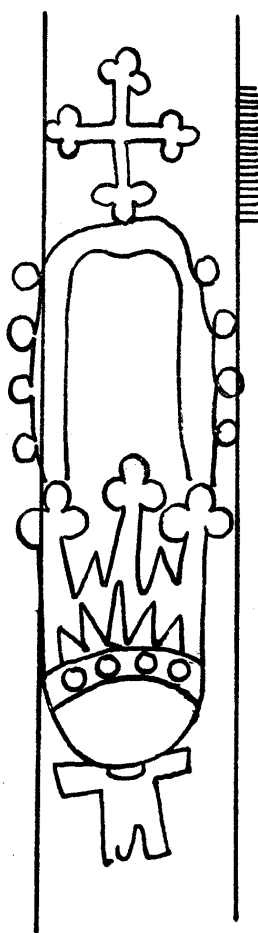

5055

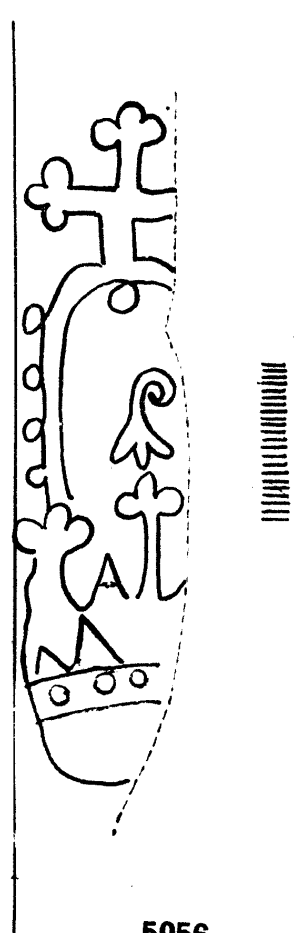

5056

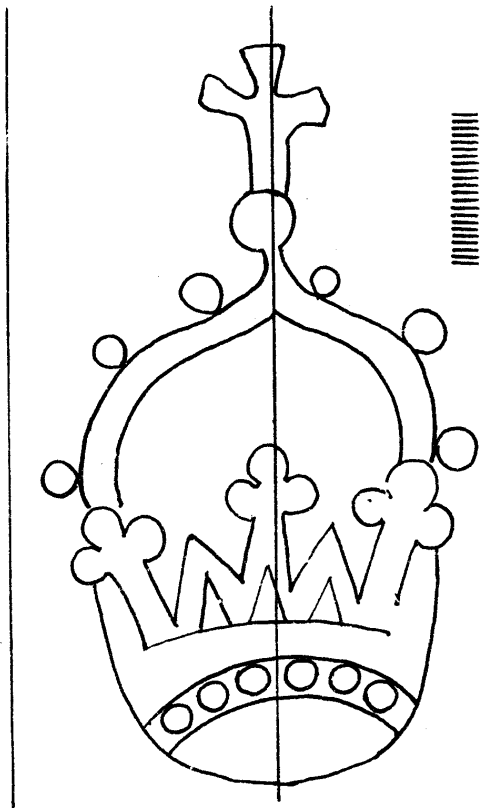

5057

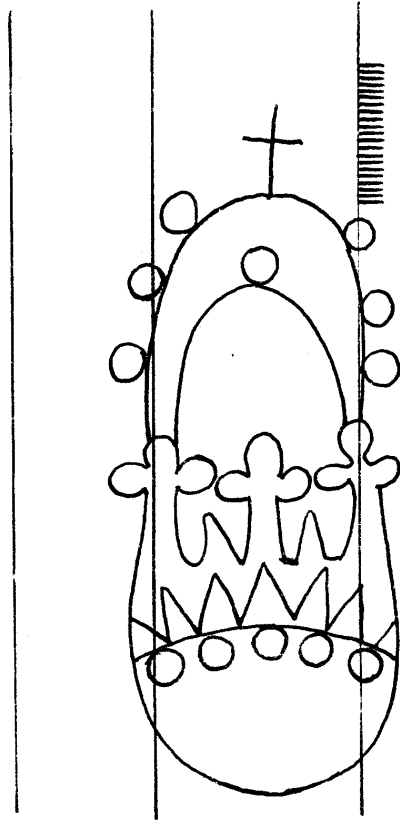

5059

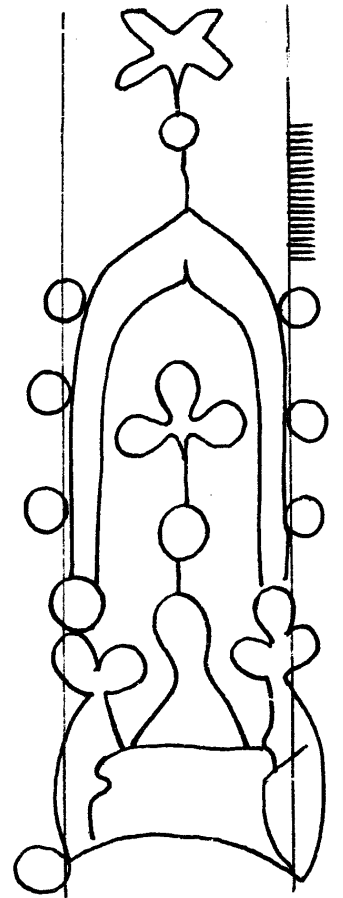

5061

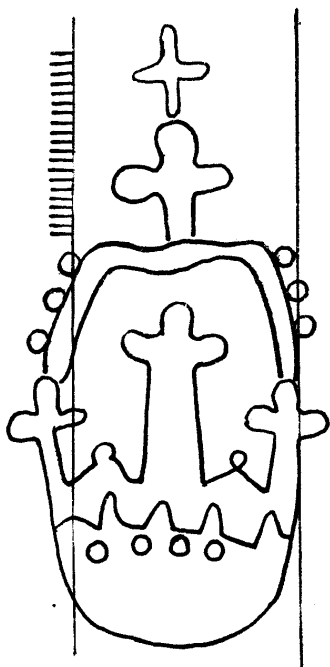

5058

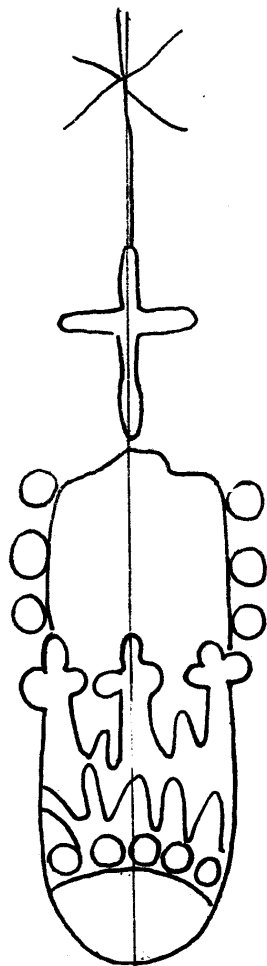

5060

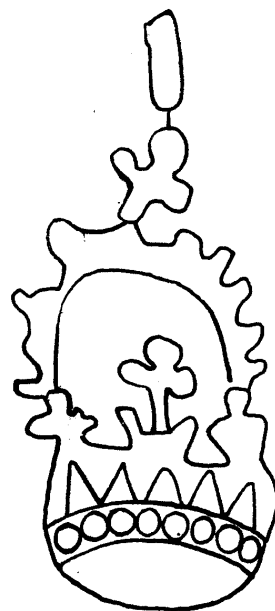

5062

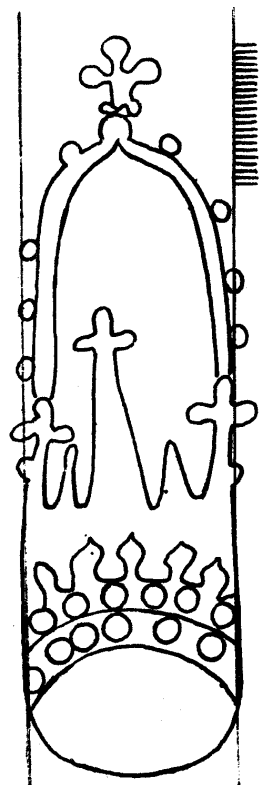

5063

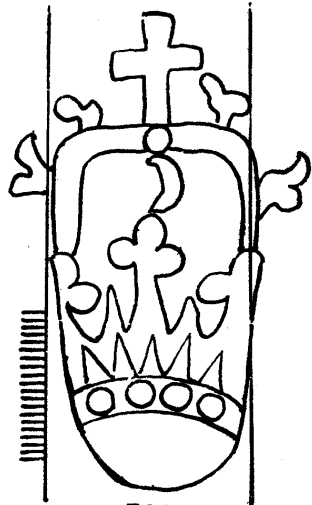

5064

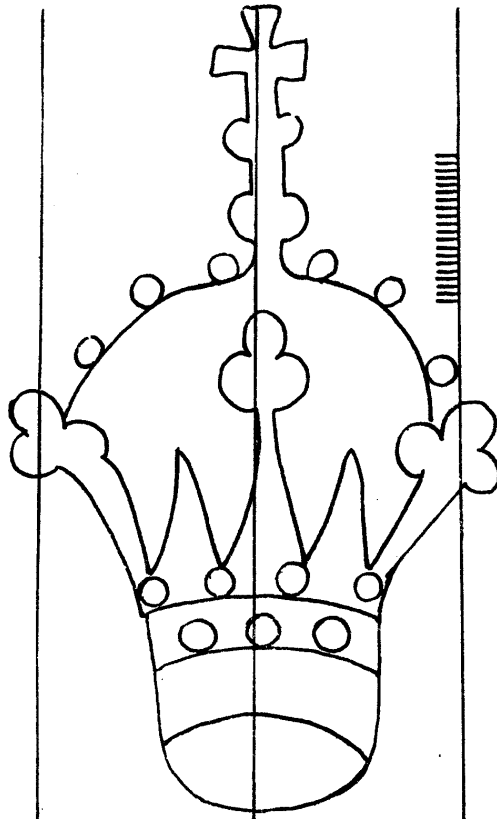

5067

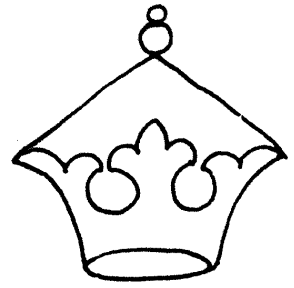

5070

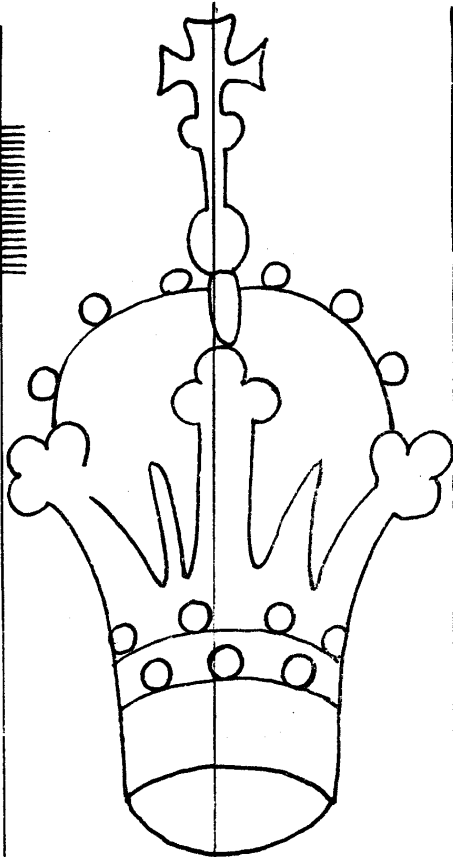

5065

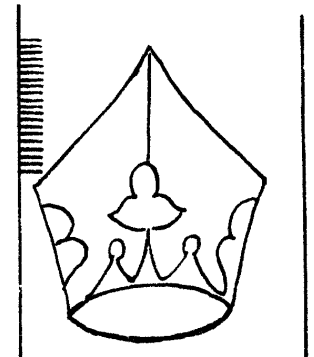

5071

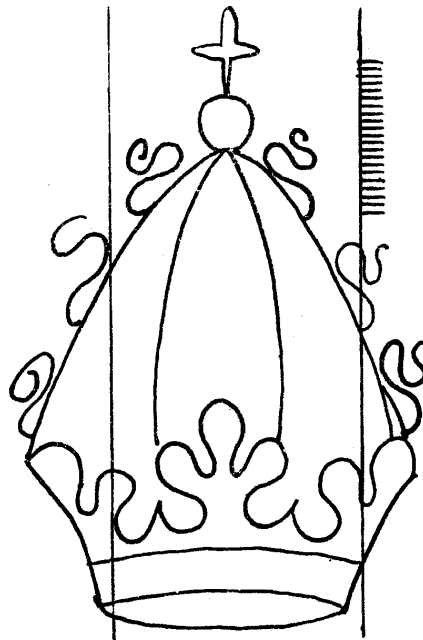

5068

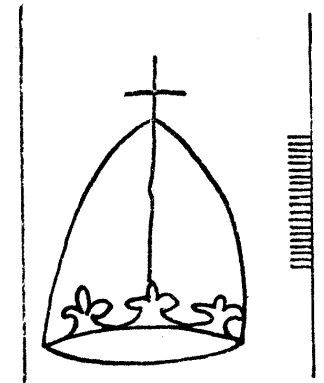

5072

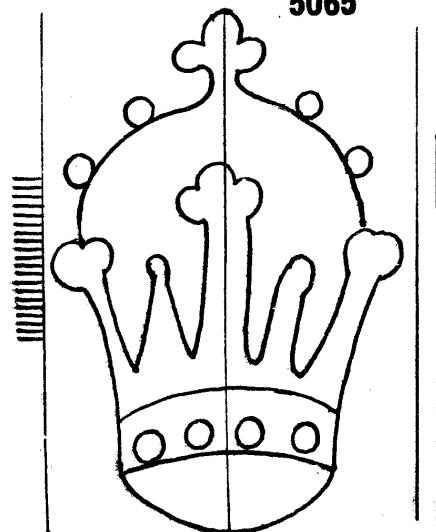

5066

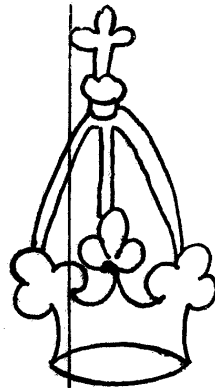

5069

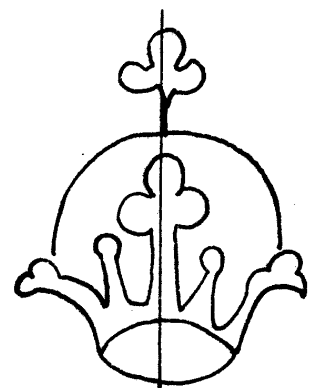

5073

Couronne

5074-5083

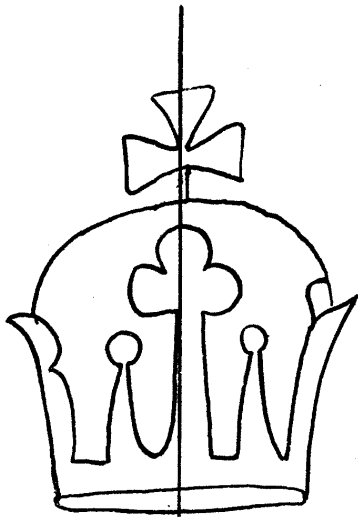

5074

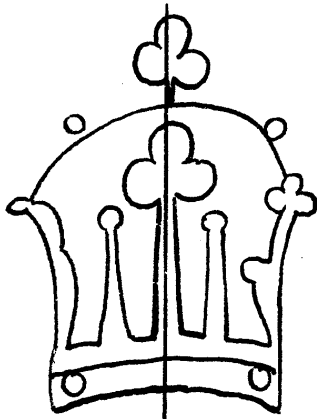

5075

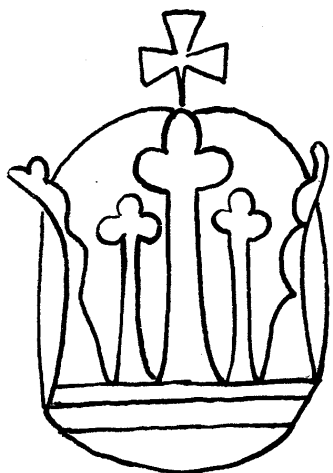

5076

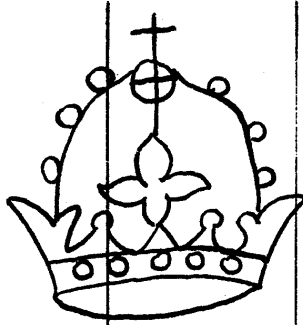

5077

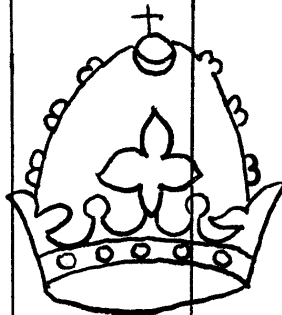

5078

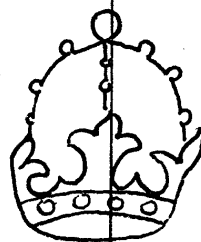

5079

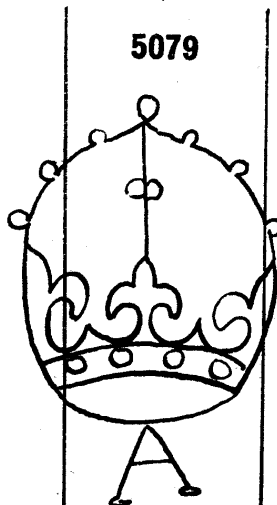

5080

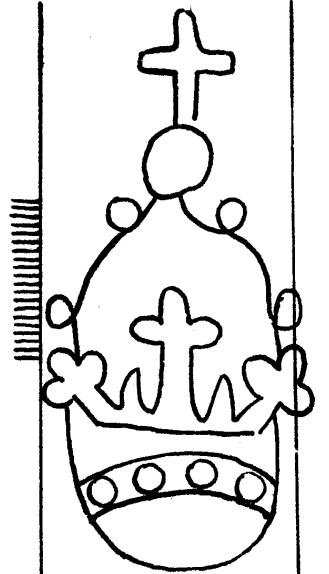

5081

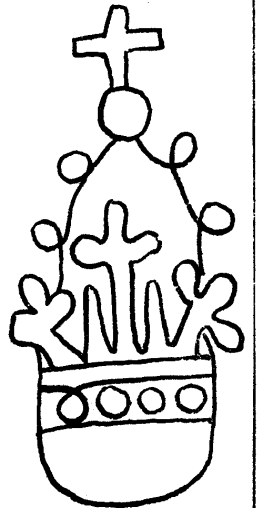

5082

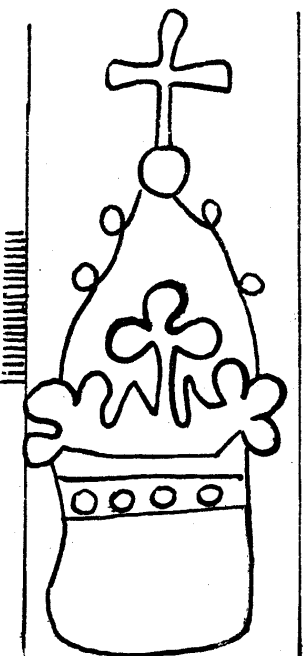

5083

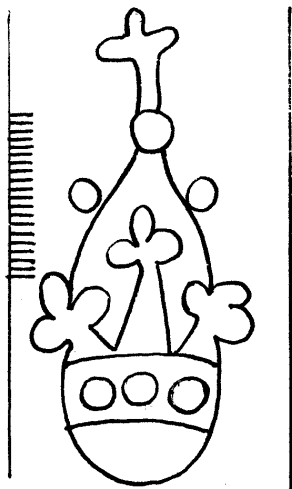

5084

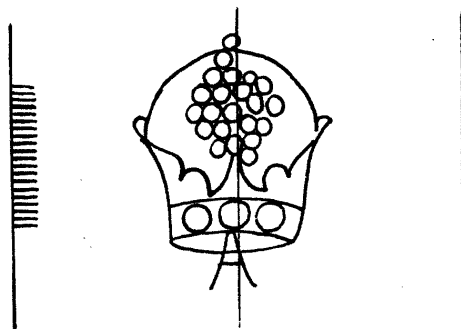

5088

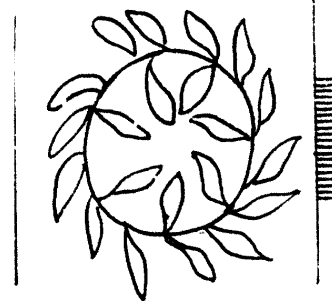

5092

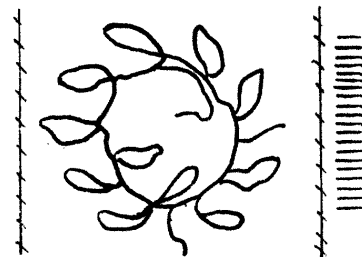

5093

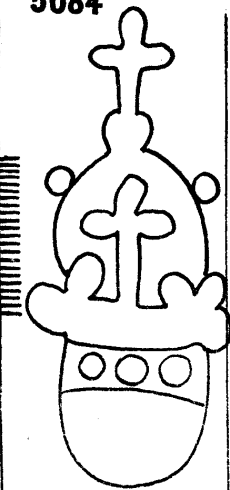

5085



5089

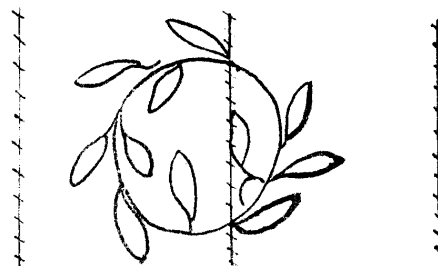

5094

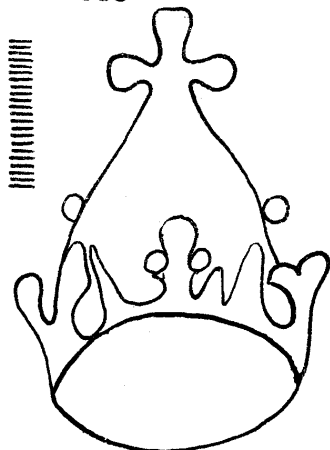

5086

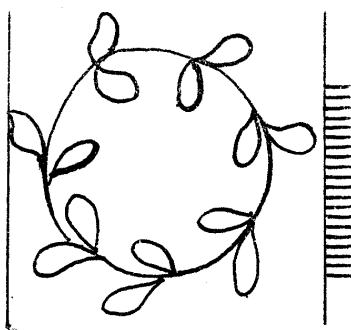

5090

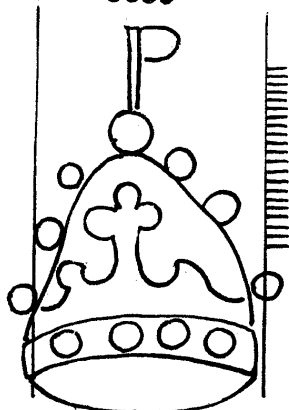

5087

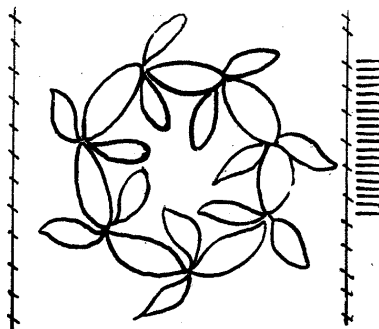

5091

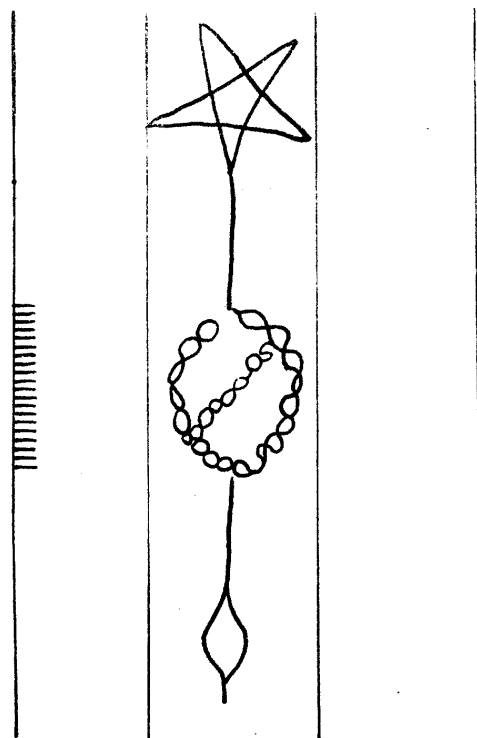

5095

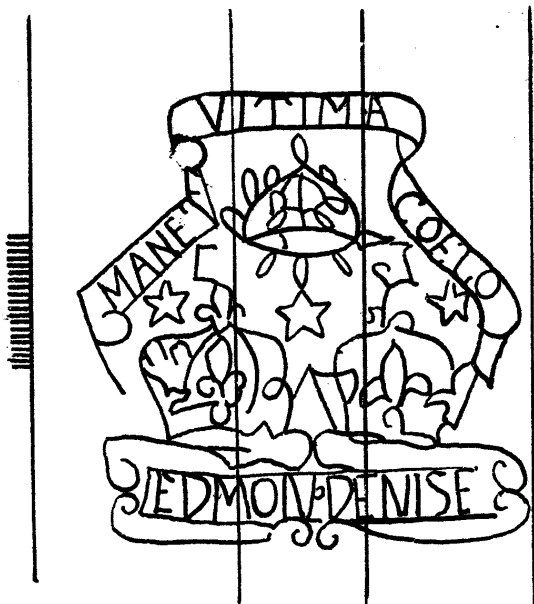

5096

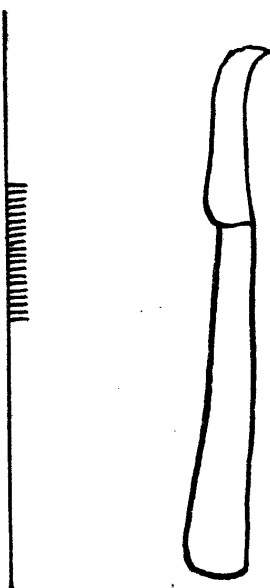

5099

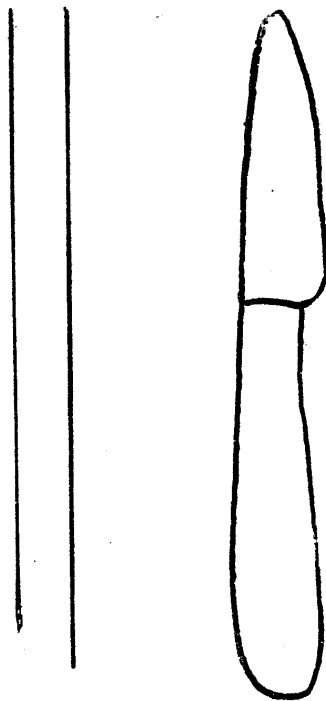

5101

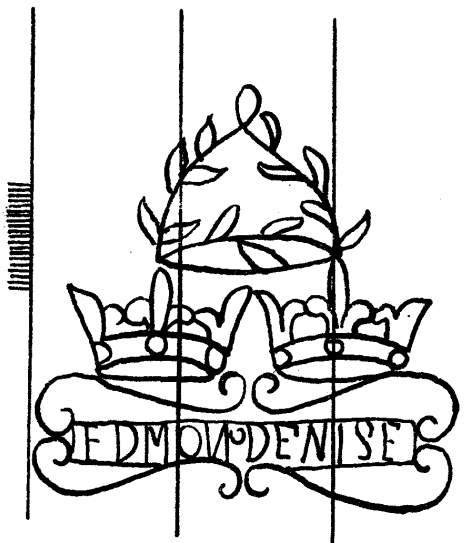

5097

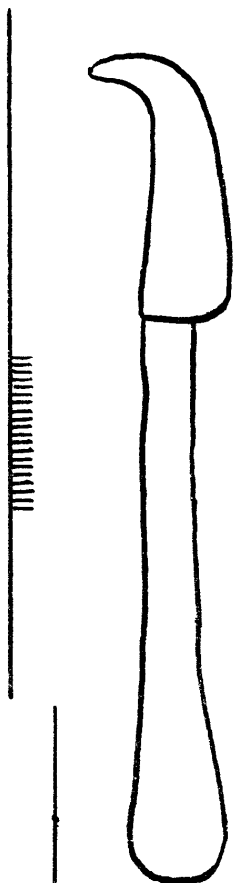

5100

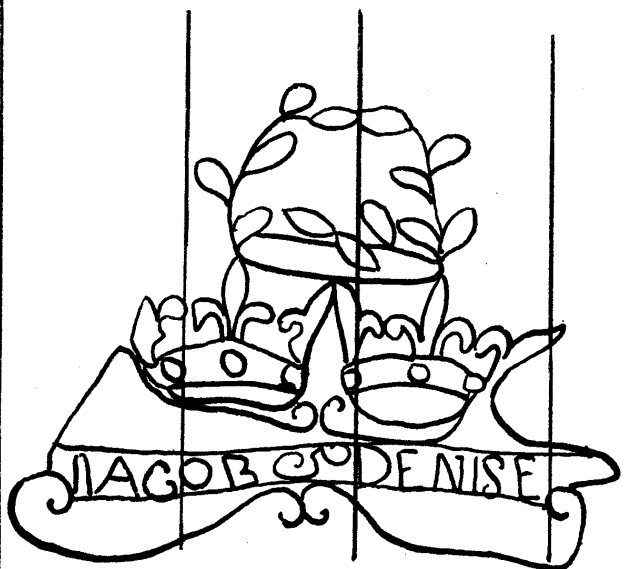

5098

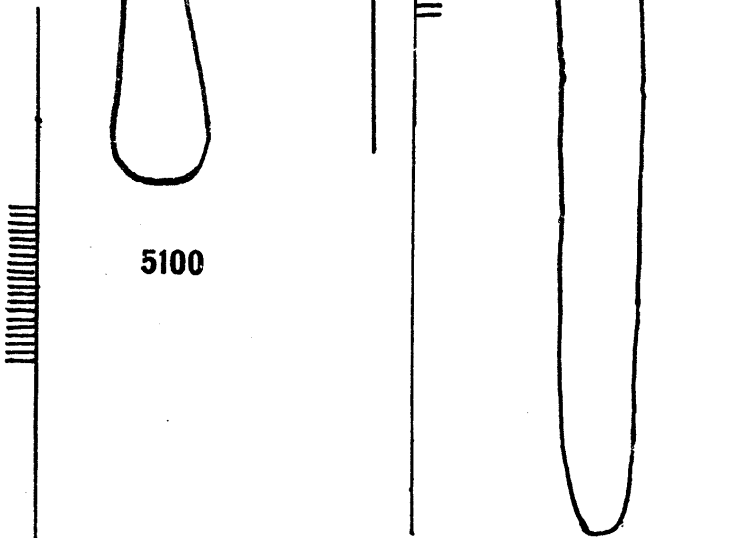

5102

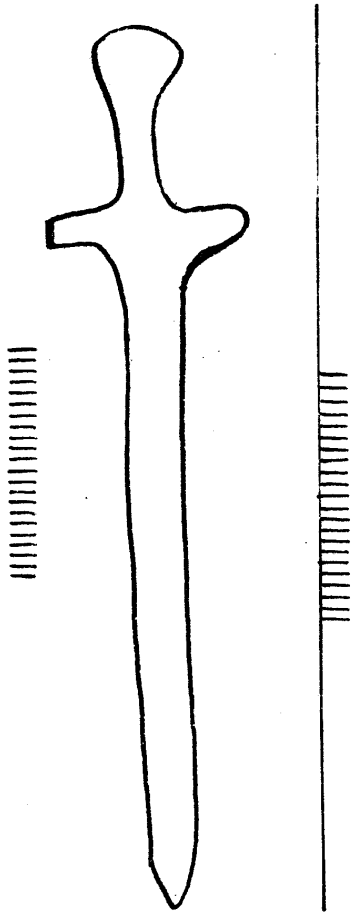

5103

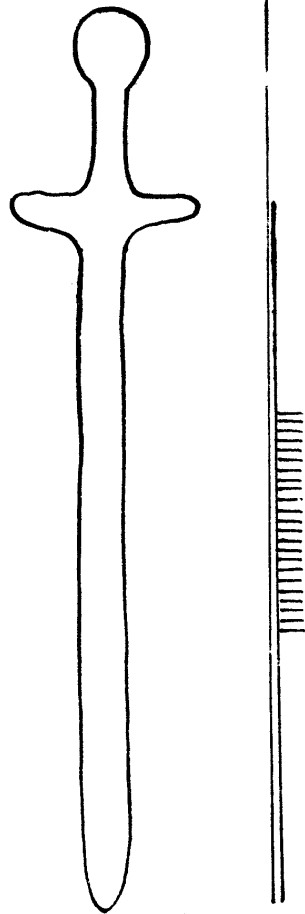

5104

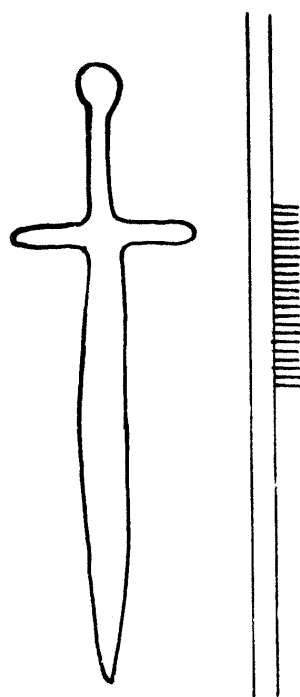

5105

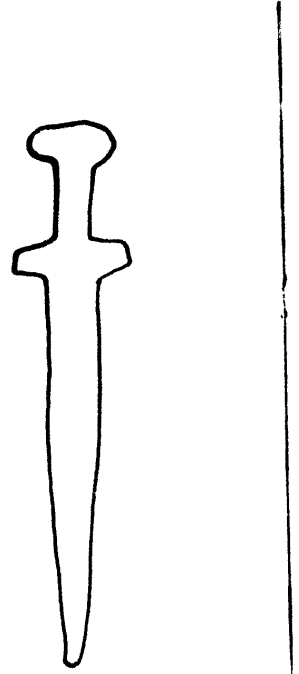

5106

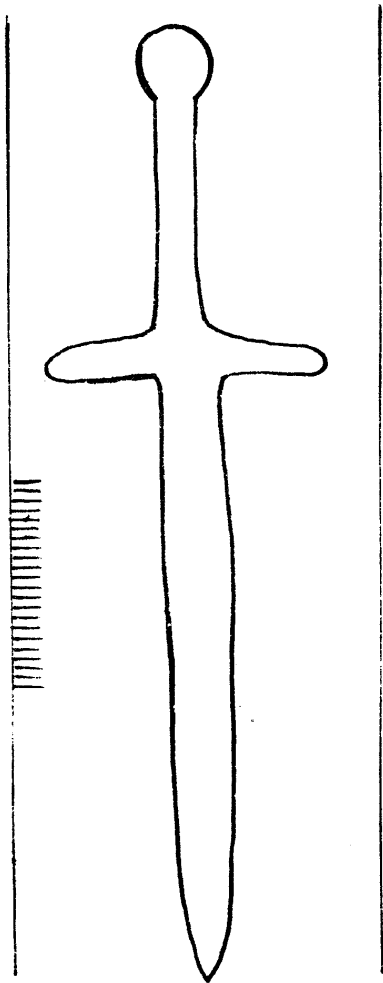

5107

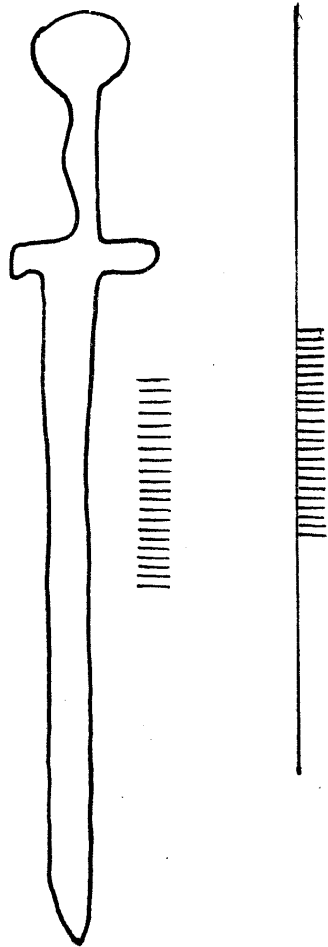

5108

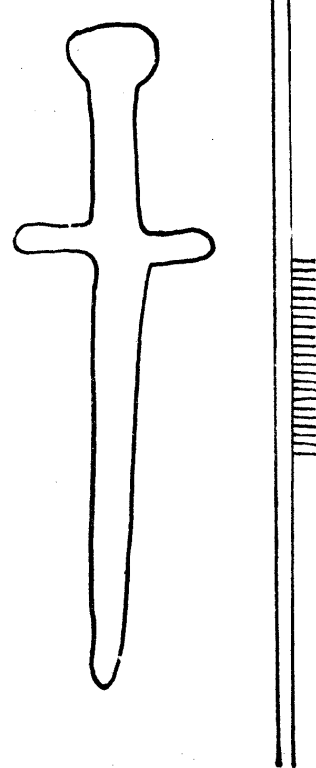

5109

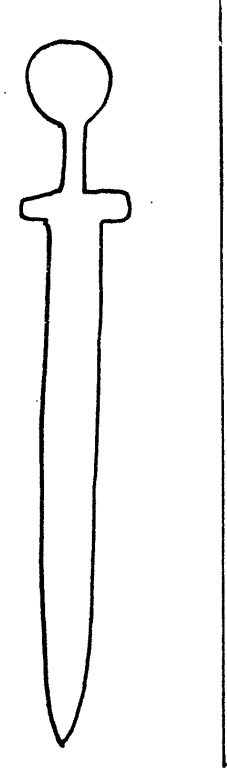

5110

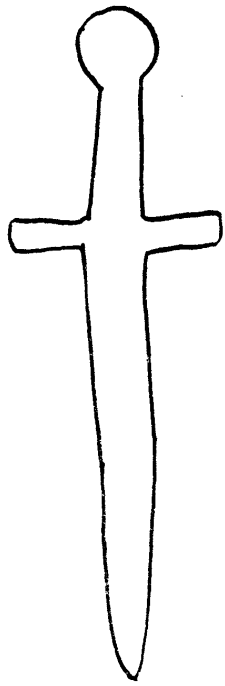

5111

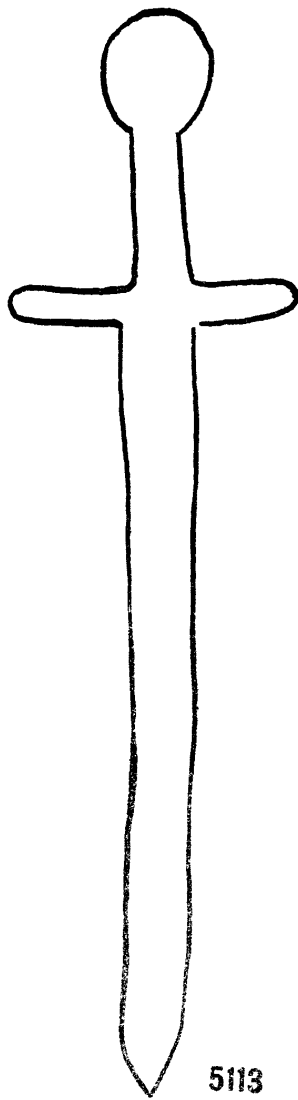

5113

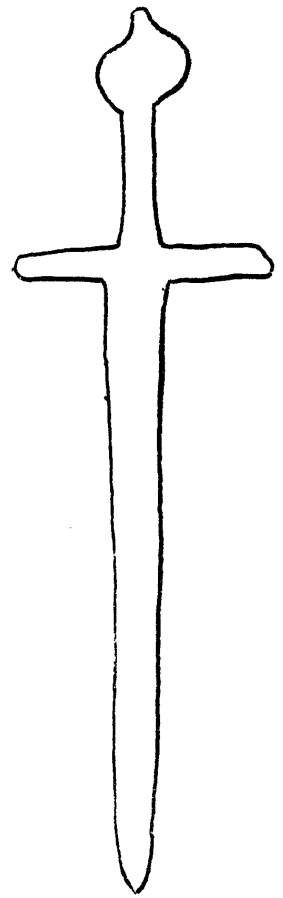

5115

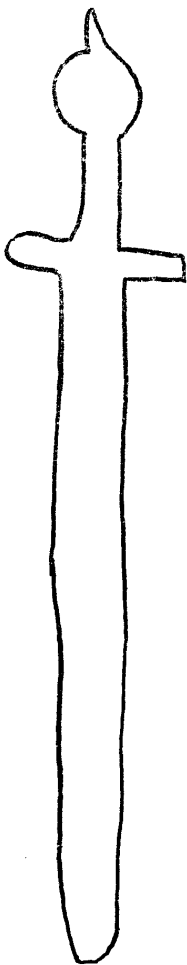

5112

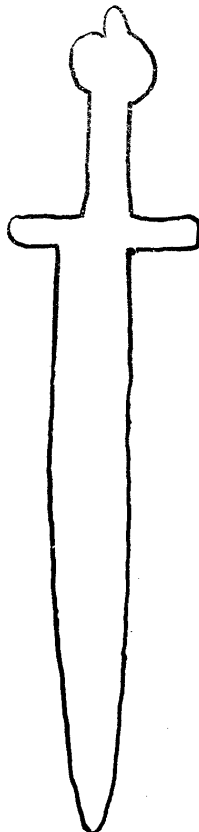

5114

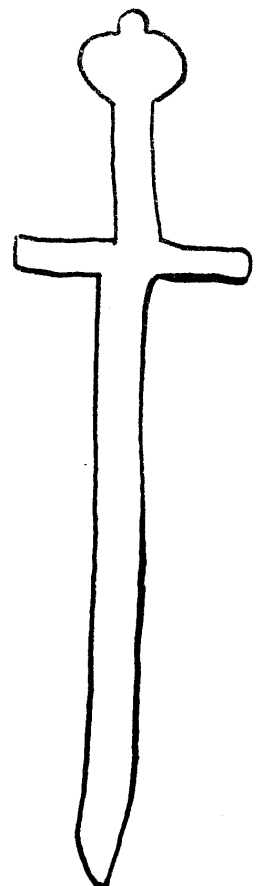

5116

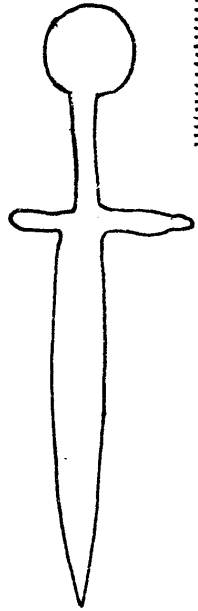

5117

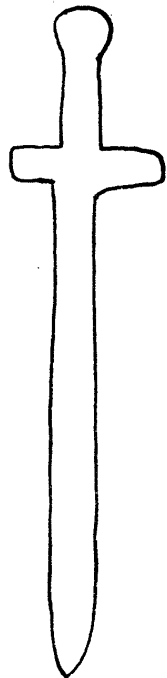

5118

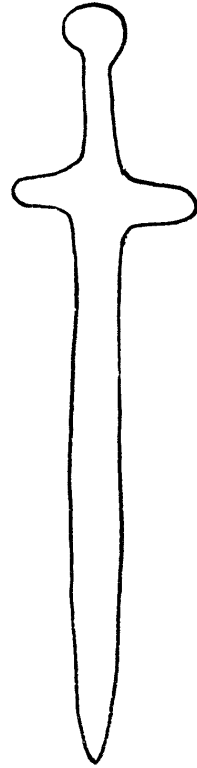

5119

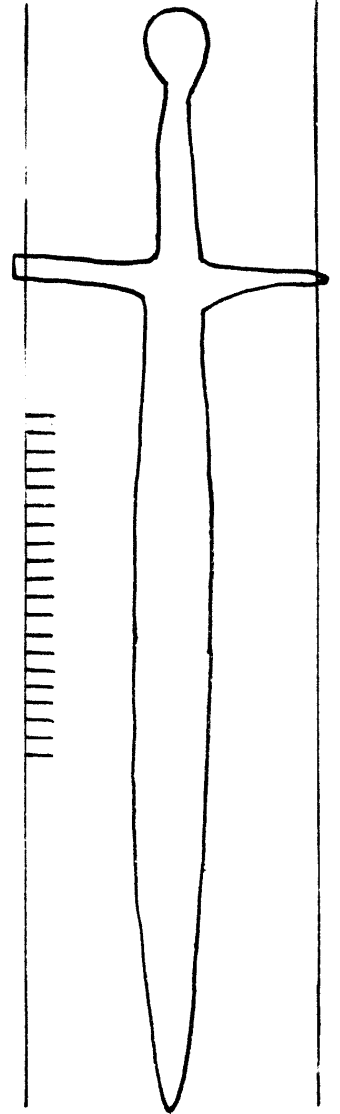

5120

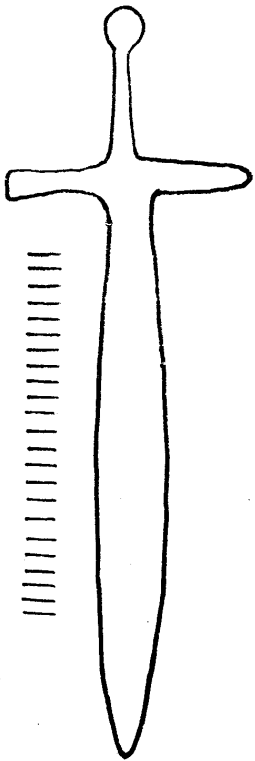

5121

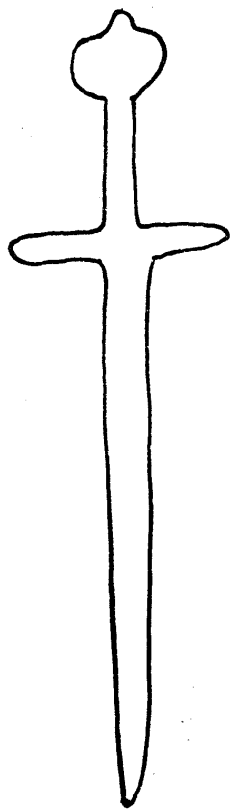

5122



5123

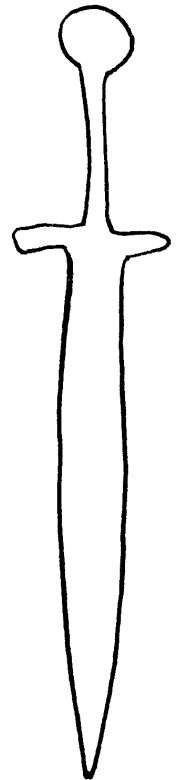

5124

Coutelas

5125 - 5131

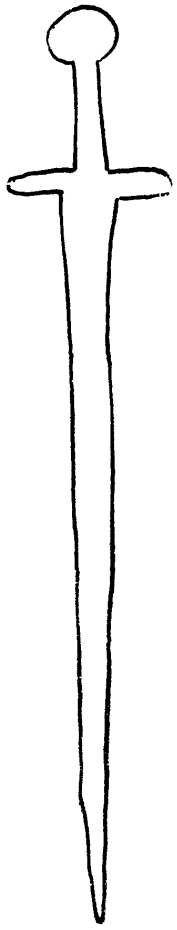

5125

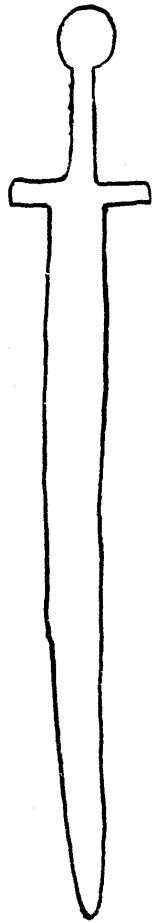

5126

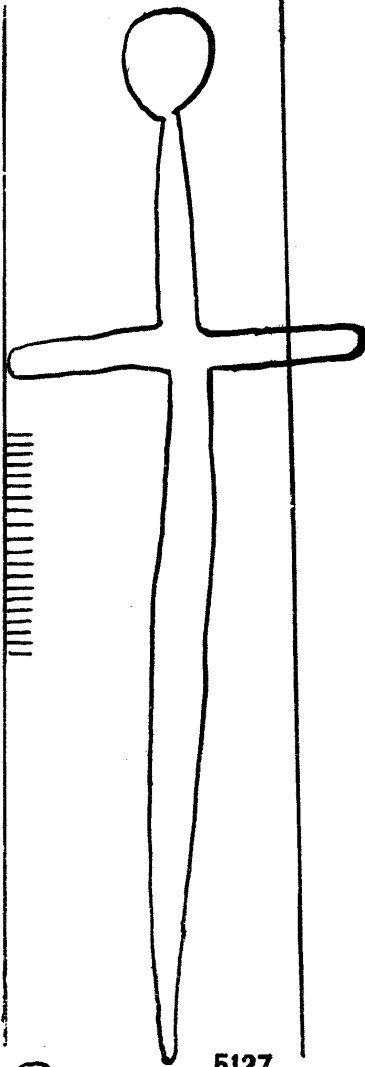

5127

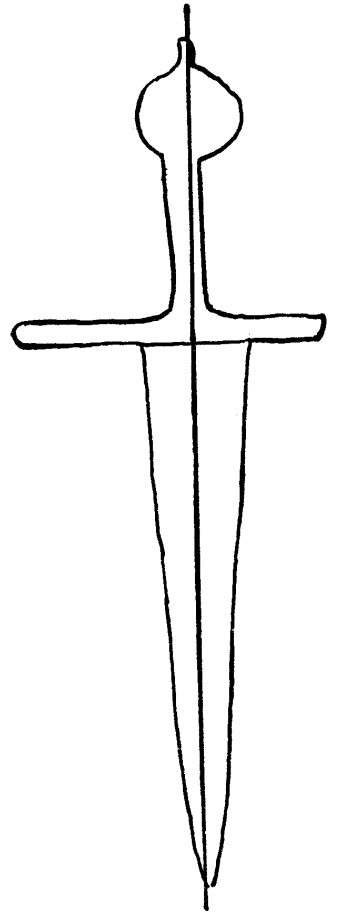

5128

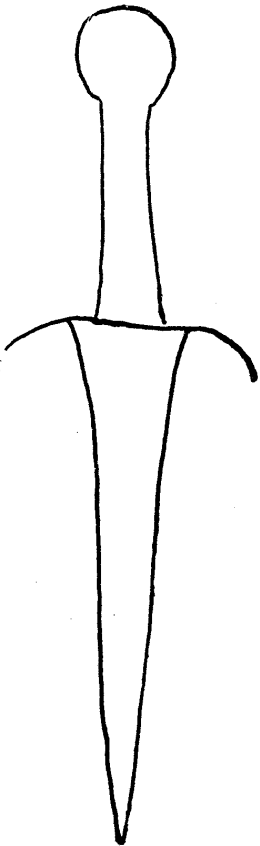

5129

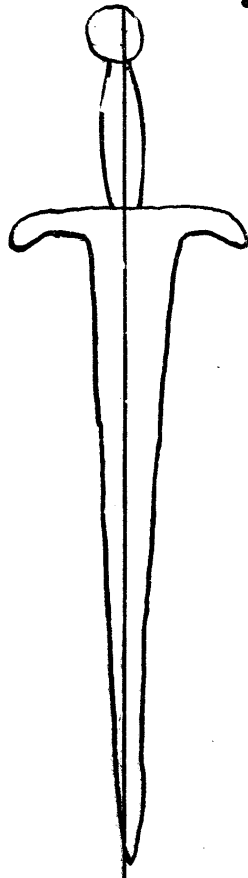

5130

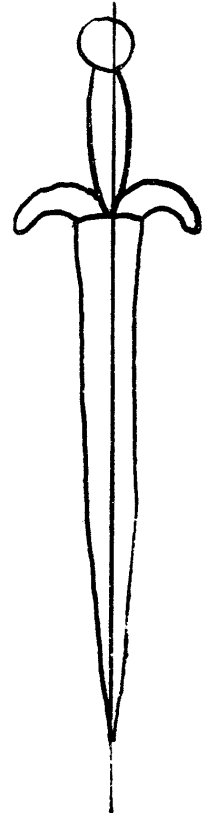

5131

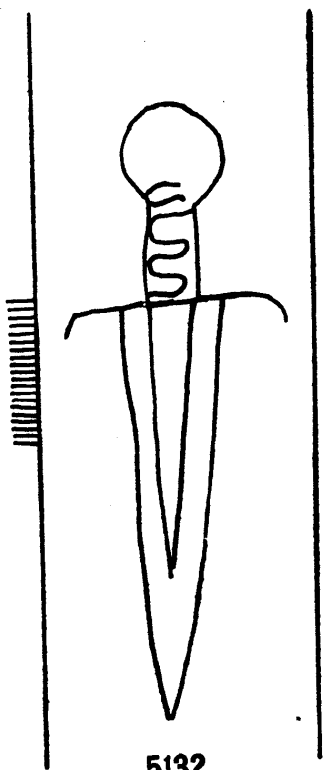

5132

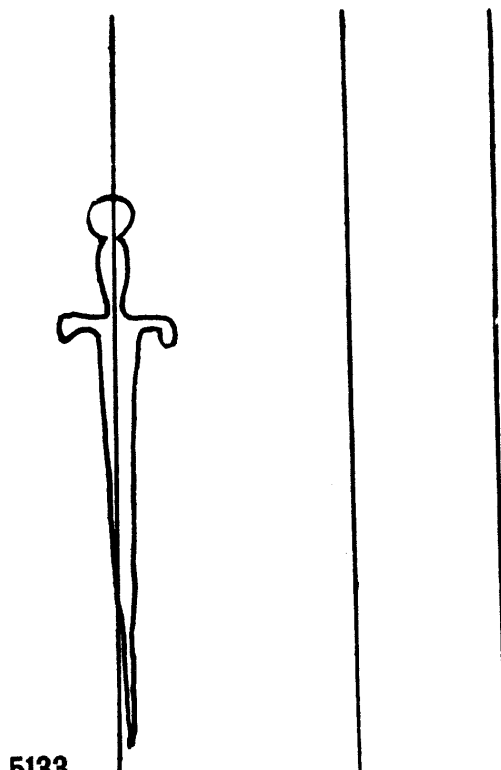

5133

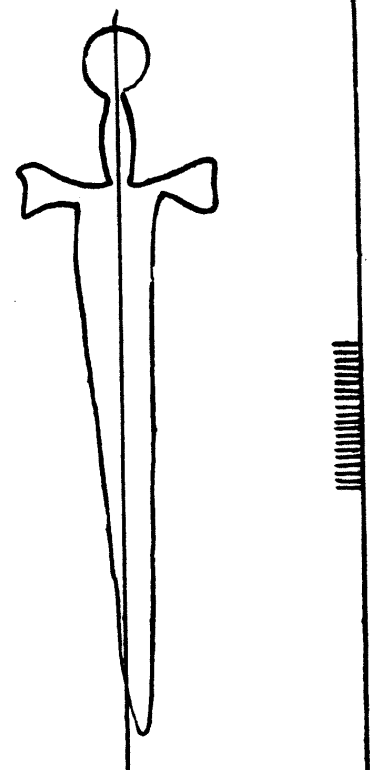

5134

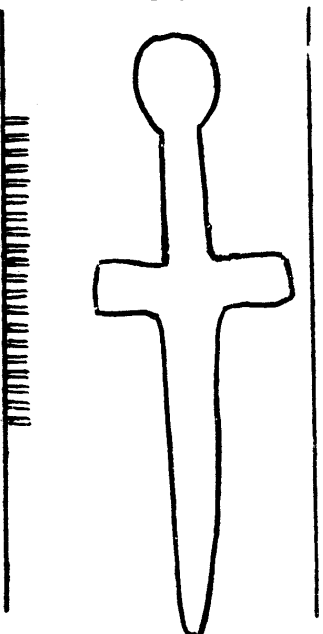

5135

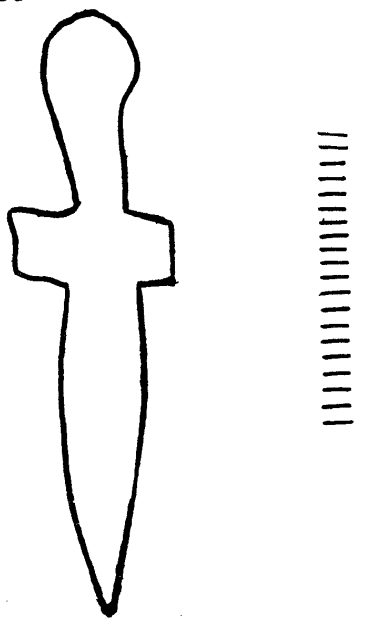

5136

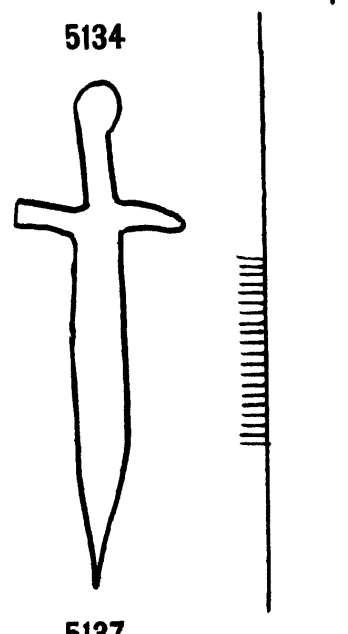

5137

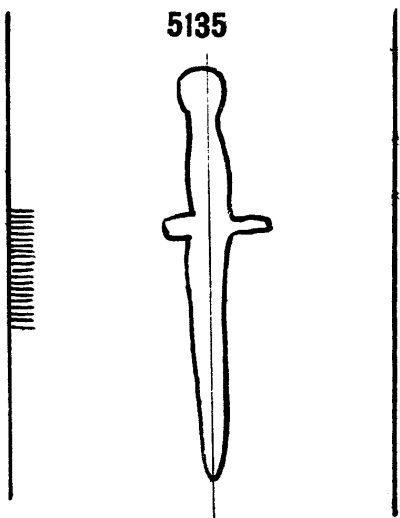

5138

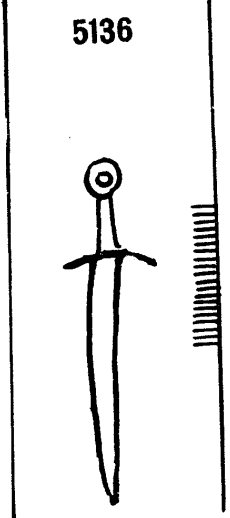

5139

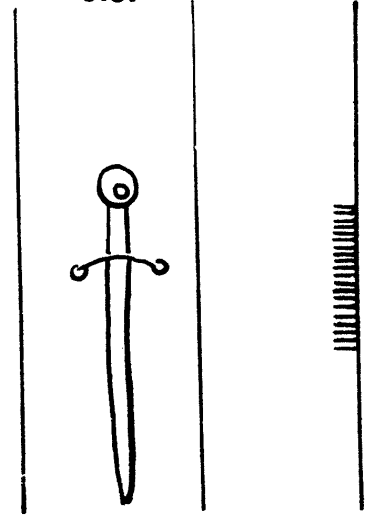

5140

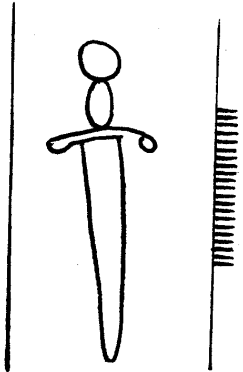

5141

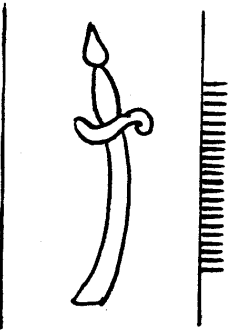

5142

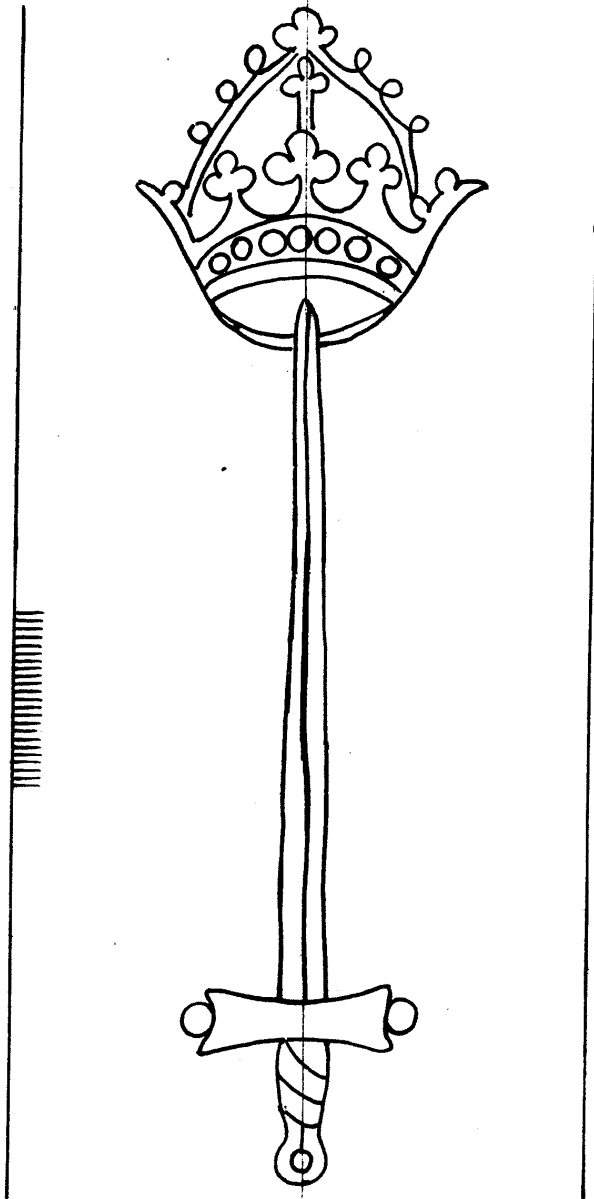

5143

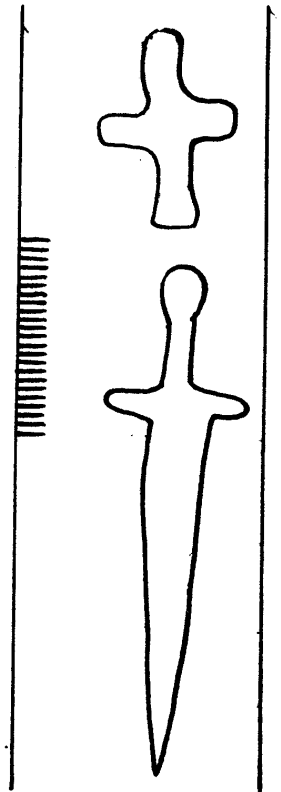

5144

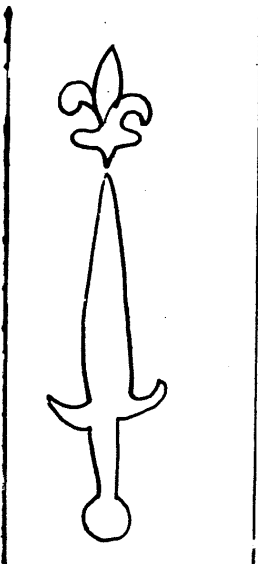

5145



bord de la feuille

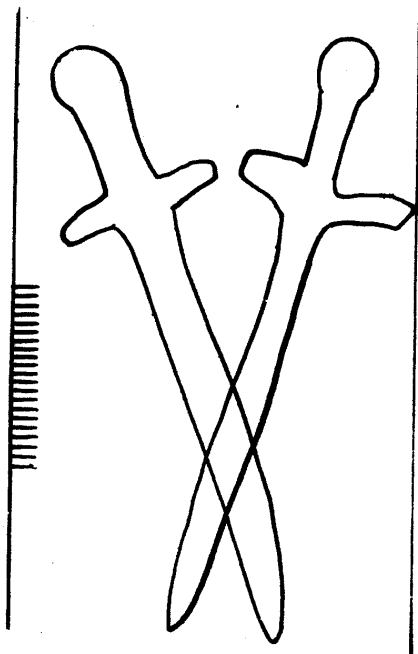

5146

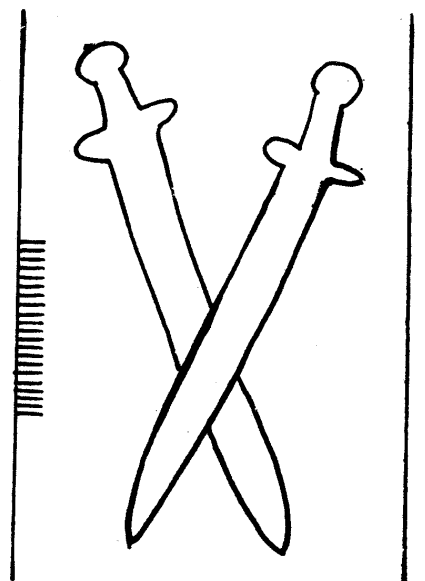

5147

bord de la feuille

bord de la feuille

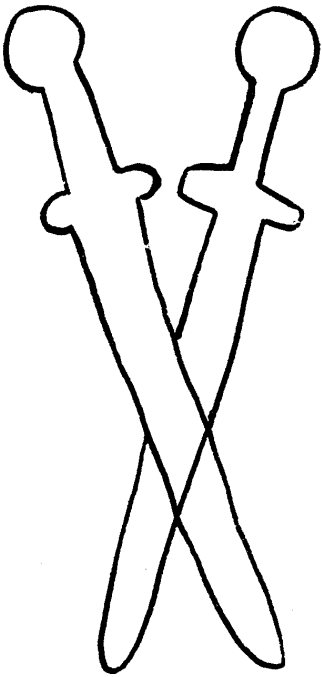

5148

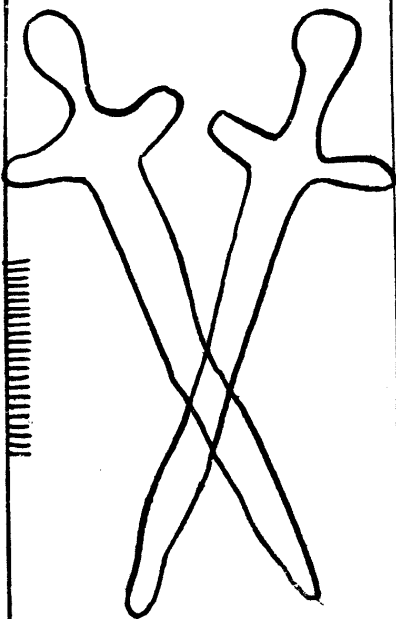

5149

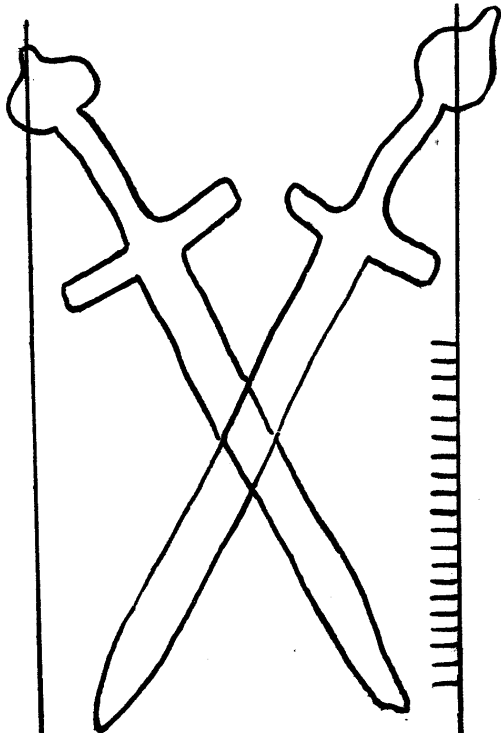

5152

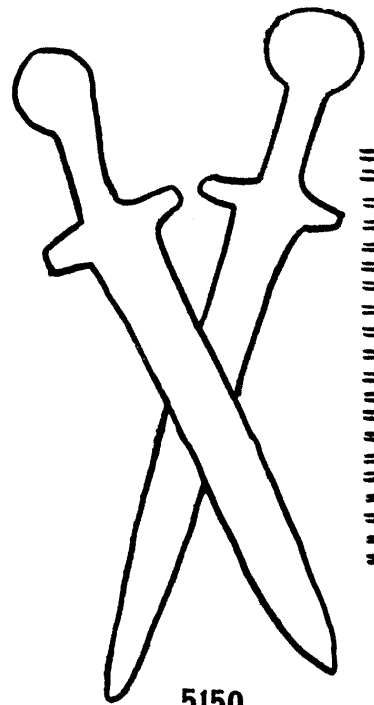

5150

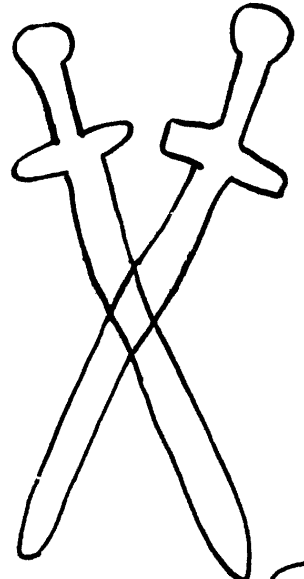

5151

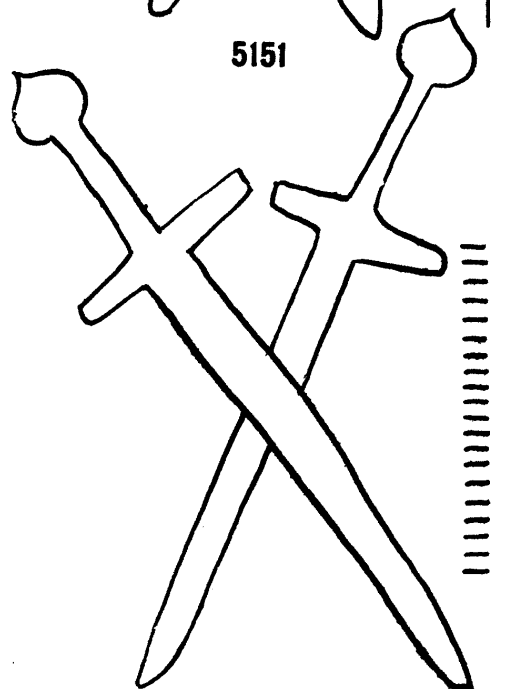

5153

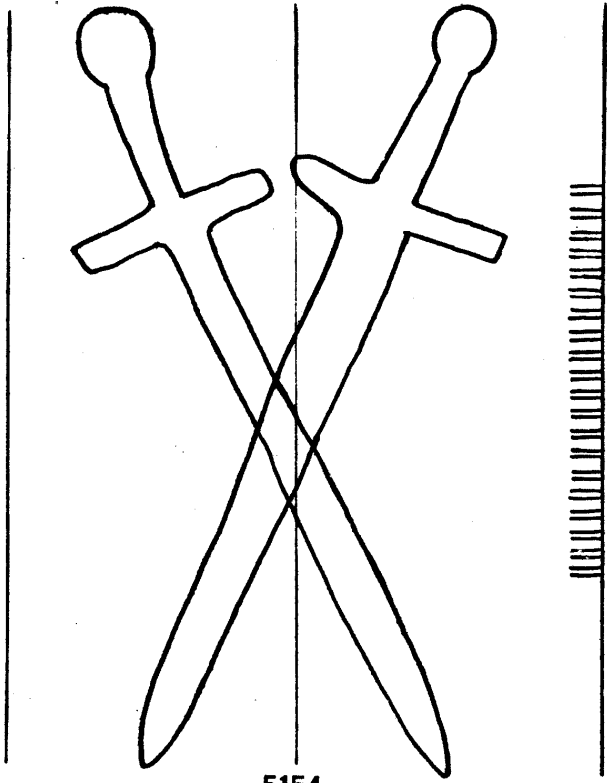

5154

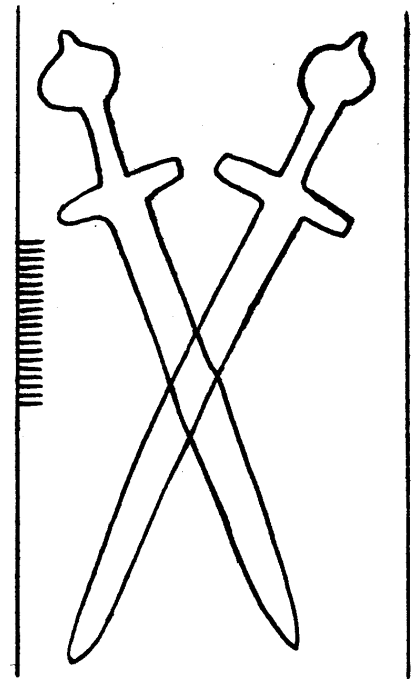

5155

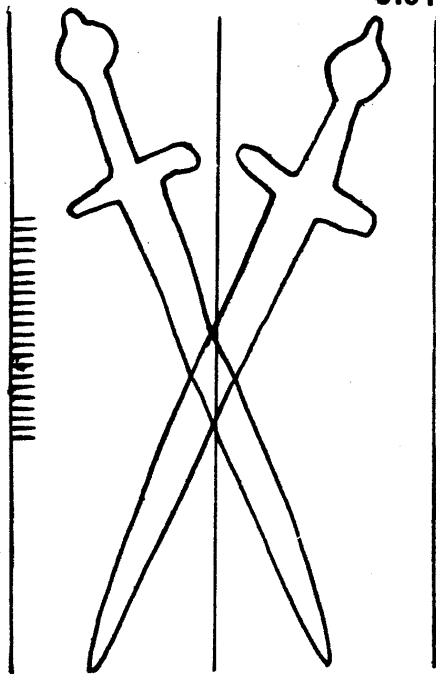

5156

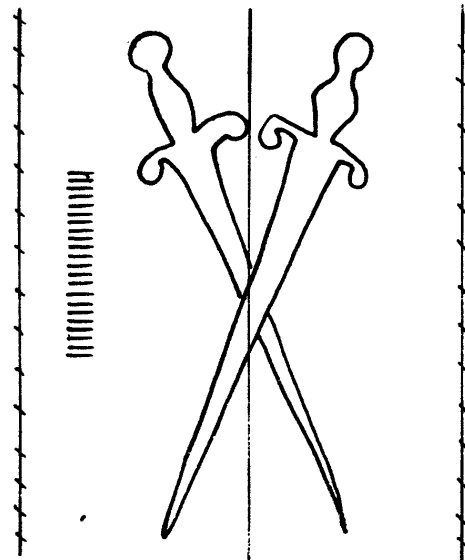

5157

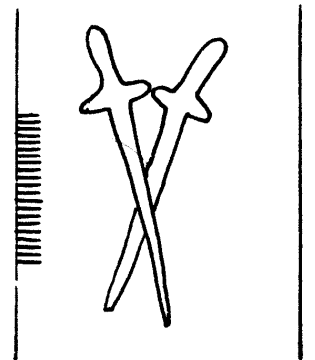

5158

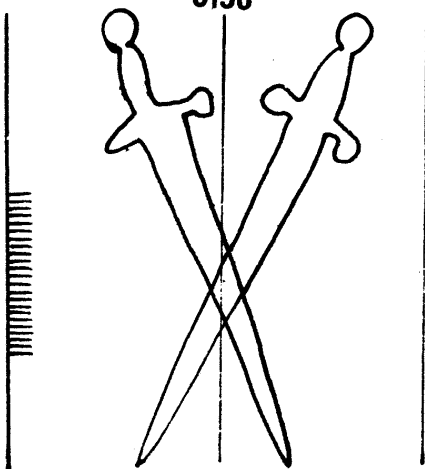

5159

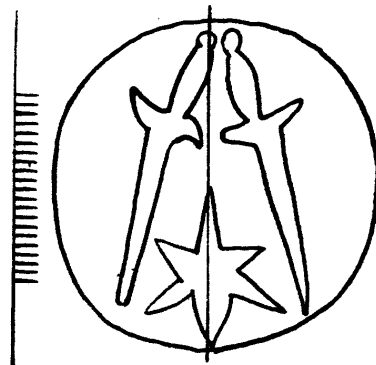

5161

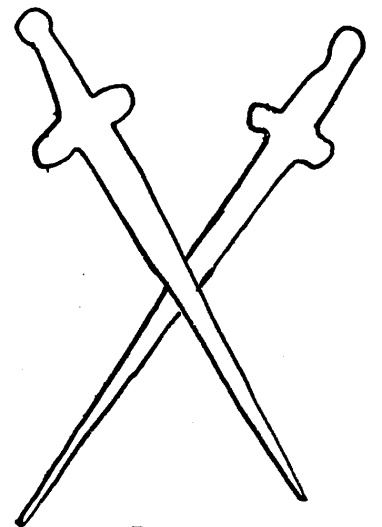

5160

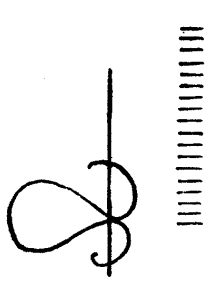

5162

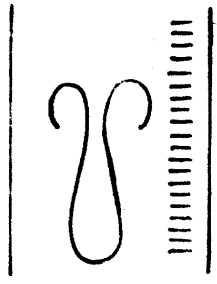

5163

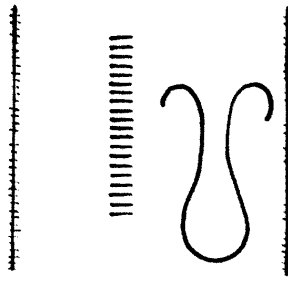

5164

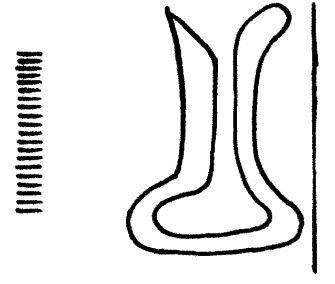

5165

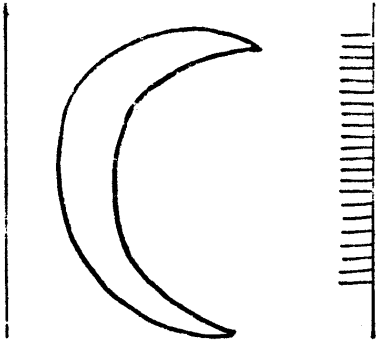

5166

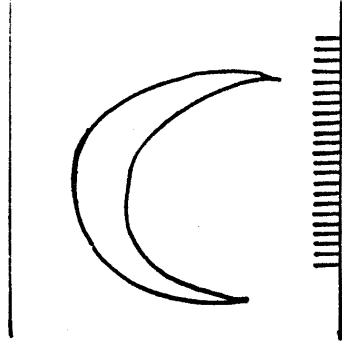

5167

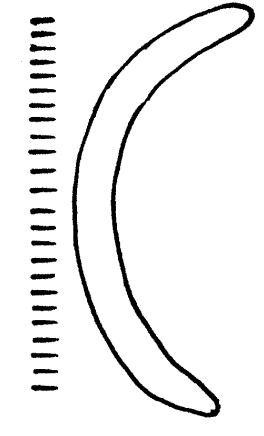

5168

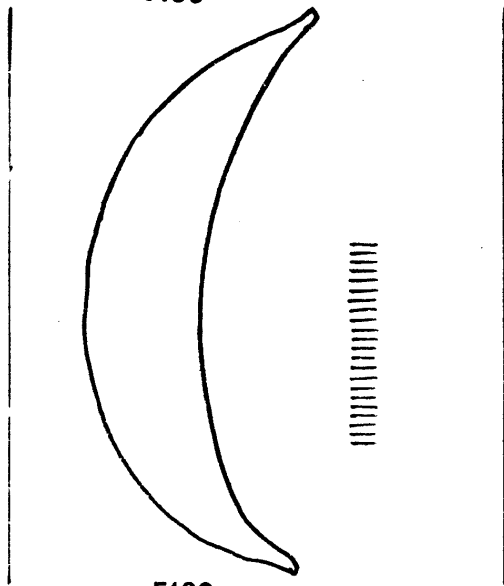

5169

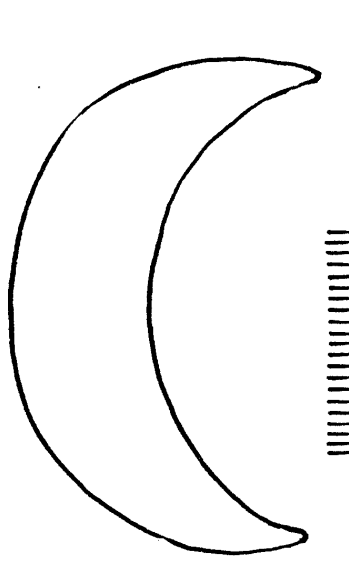

5170

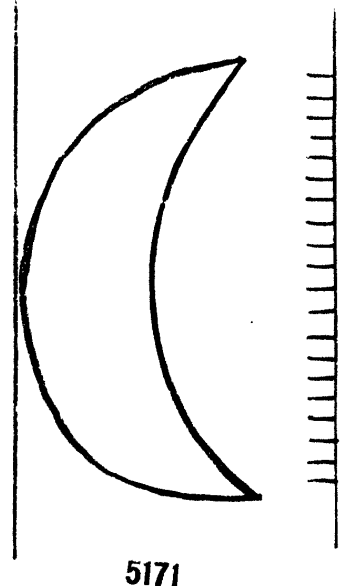

5171

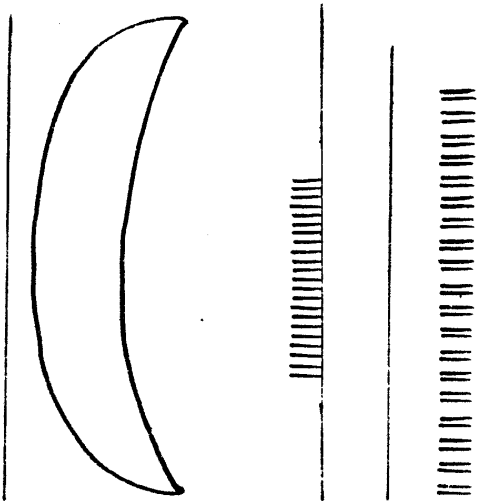

5172

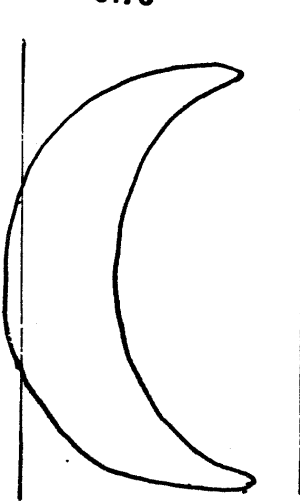

5173

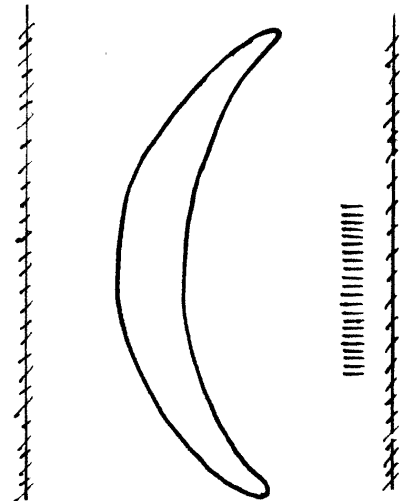

5174

Croissant

5175 - 5186

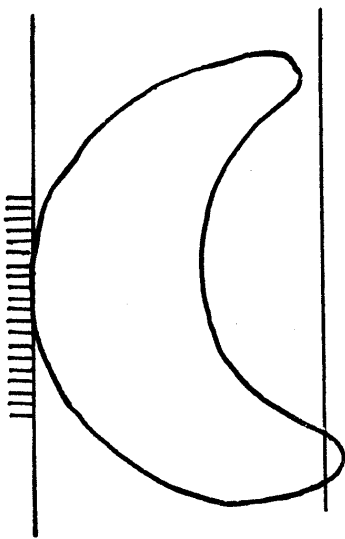

5175

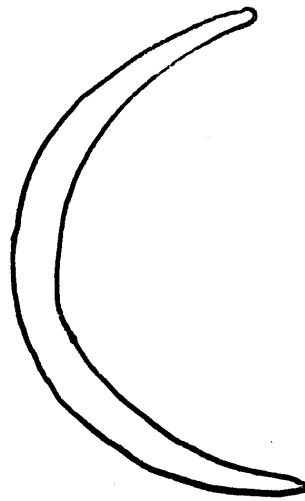

5179

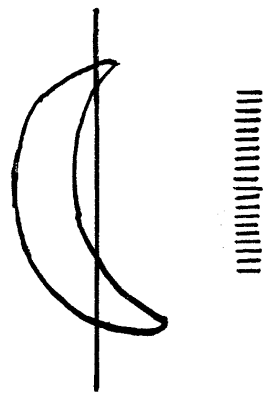

5186

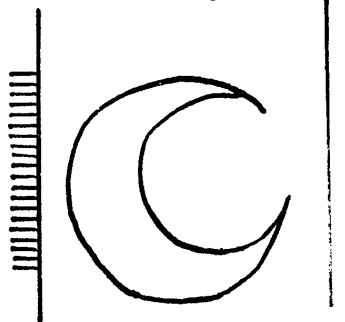

5176

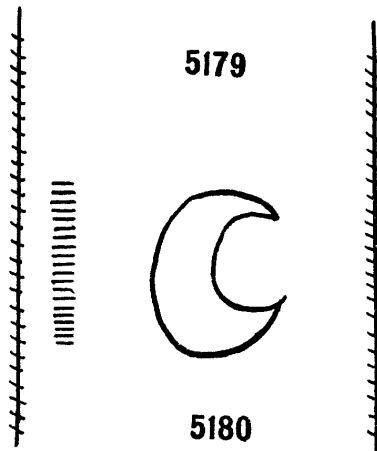

5180

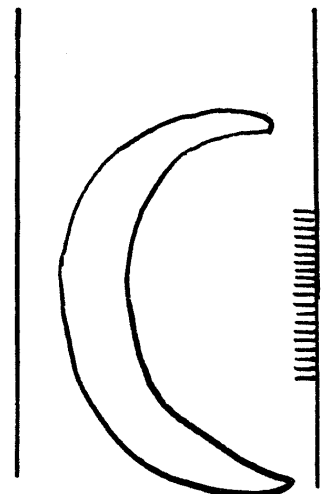

5185

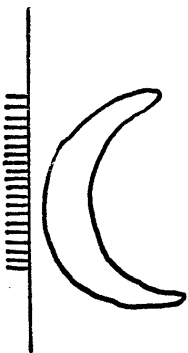

5177

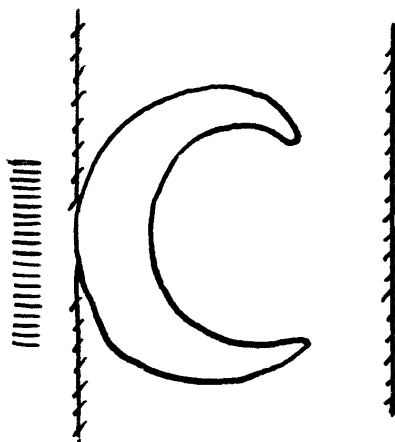

5181

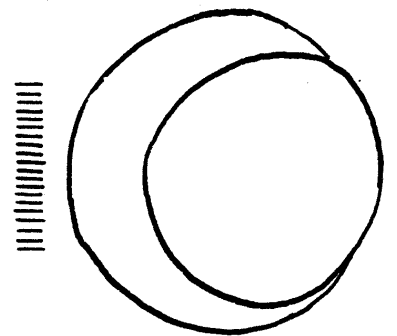

5184

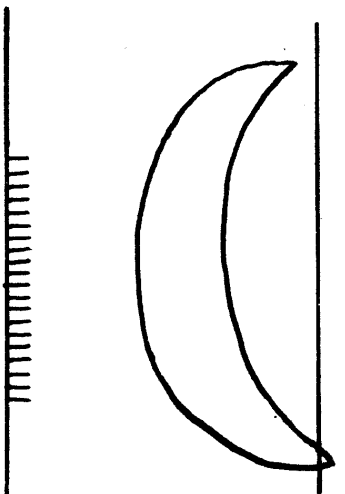

5178

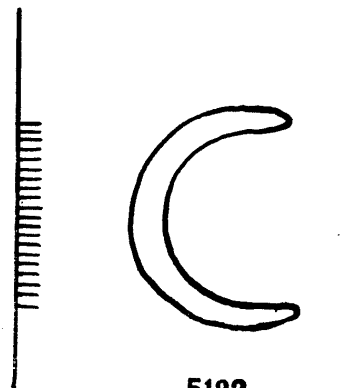

5182



5183

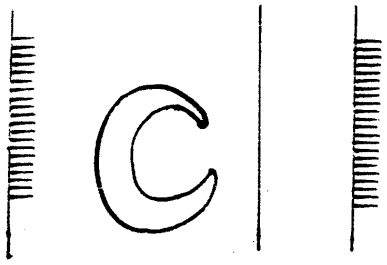

5187

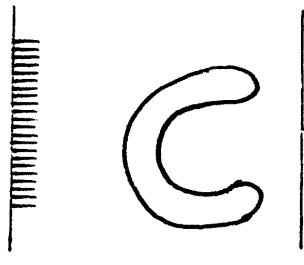

5188

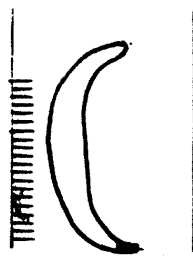

5189

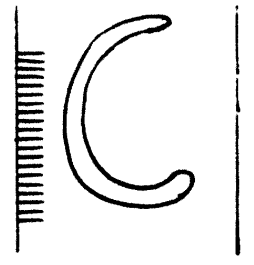

5190

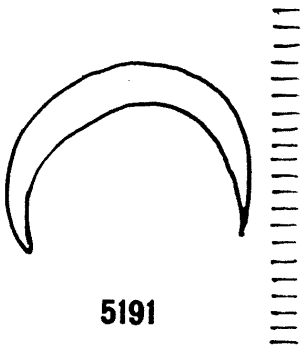

5191

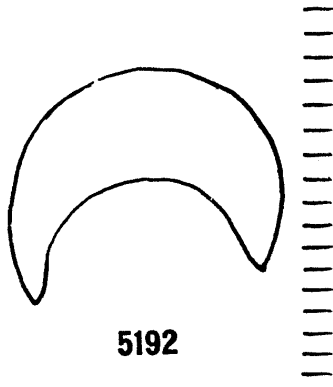

5192

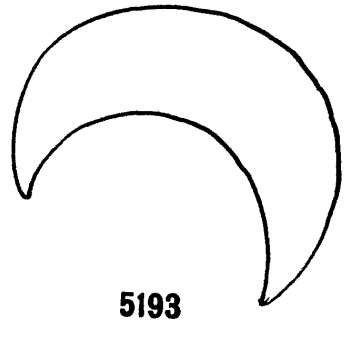

5193

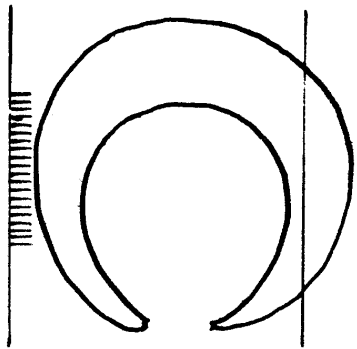

5194

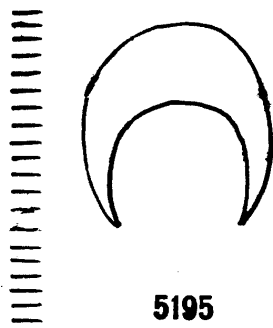

5195

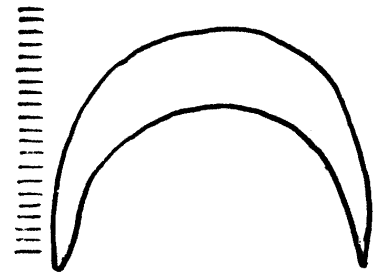

5196

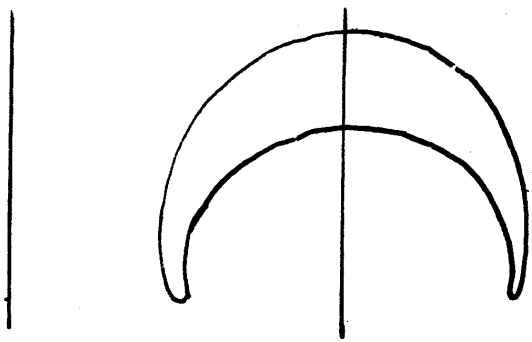

5197

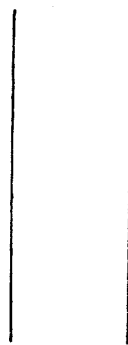

5198

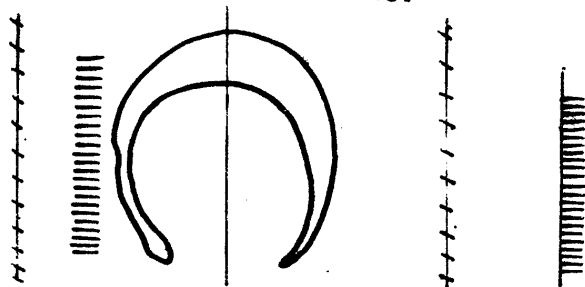

5199

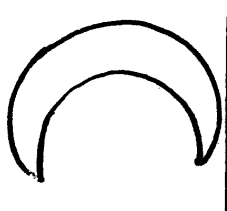

5200

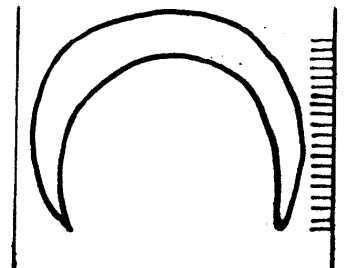

5201

Croissant

5202 - 5215

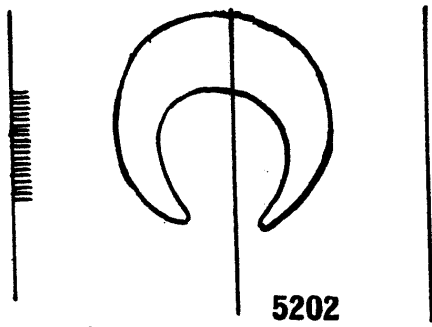

5202



5207

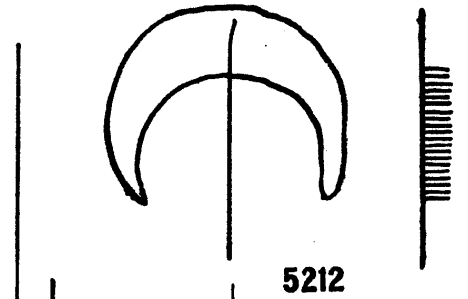

5212

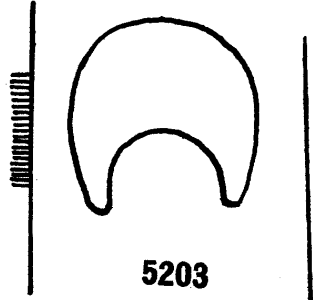

5203

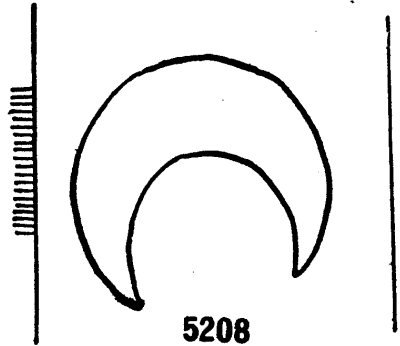

5208

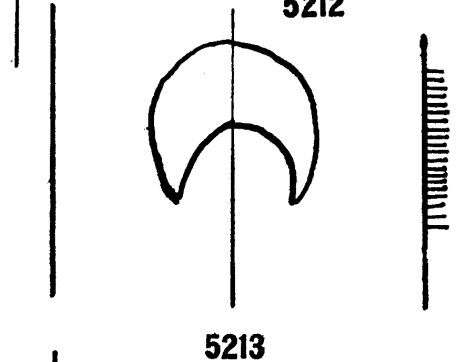

5213

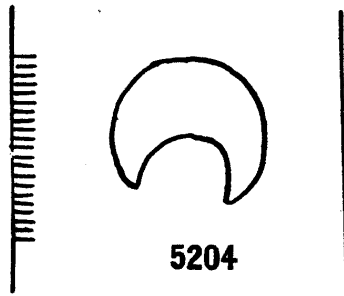

5204

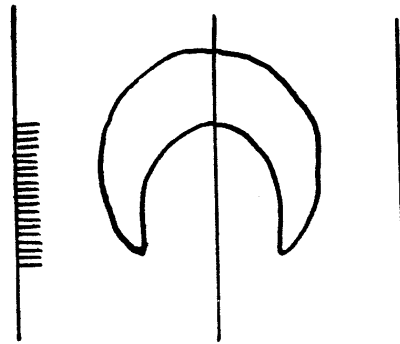

5209

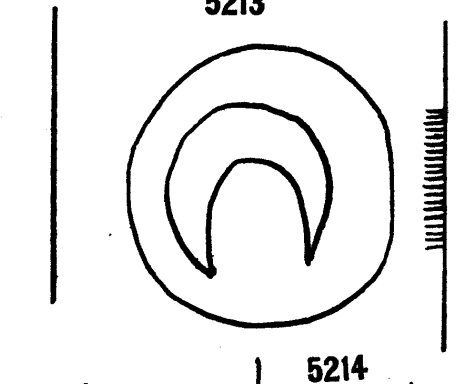

5214

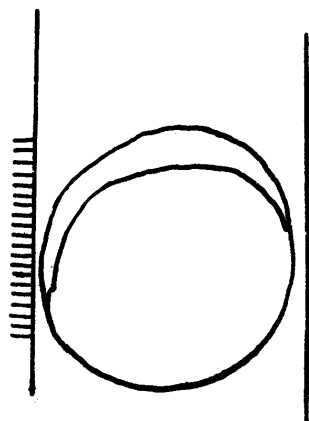

5205

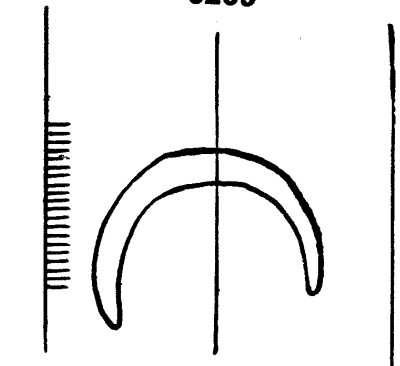

5210

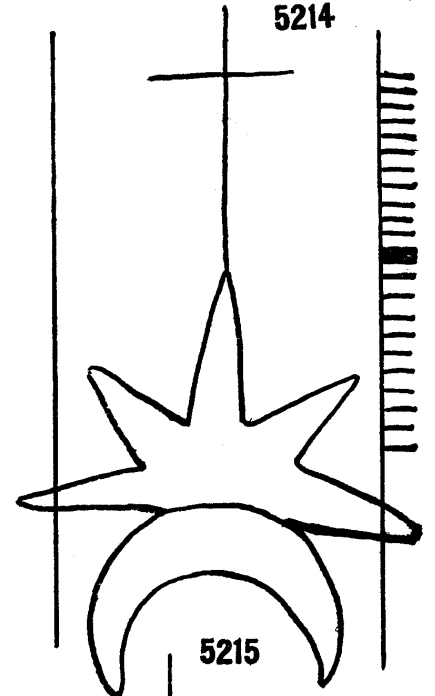

5215

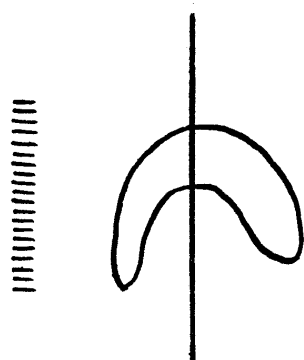

5206

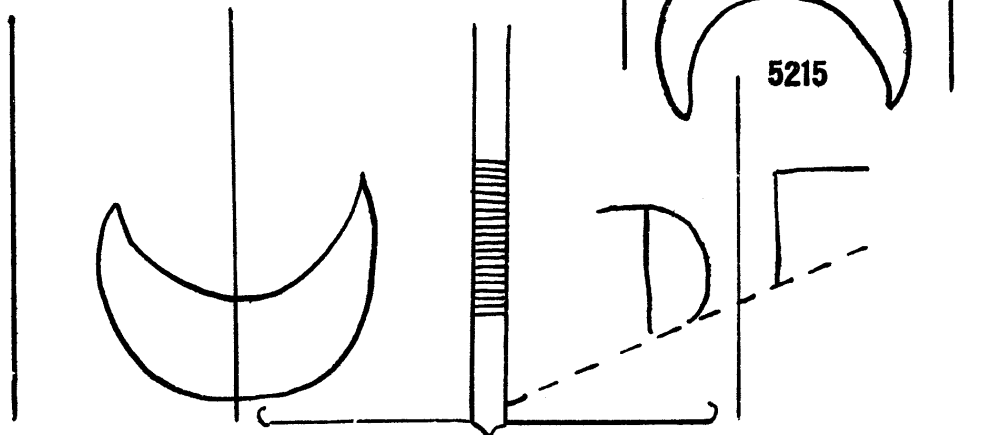

5211

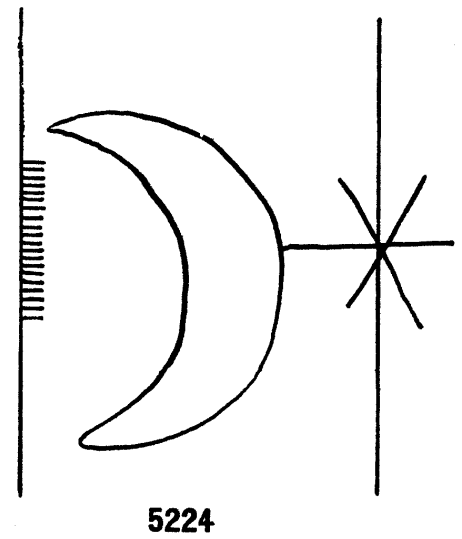
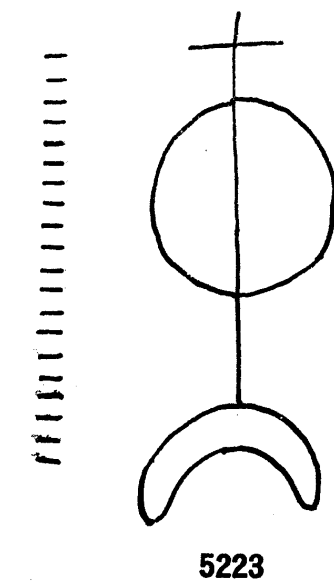
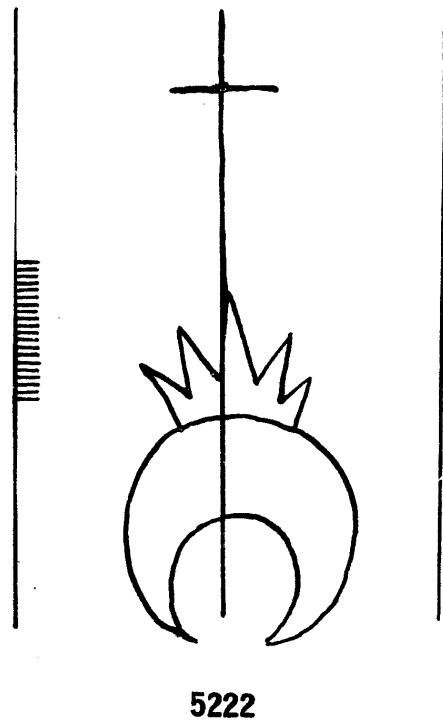
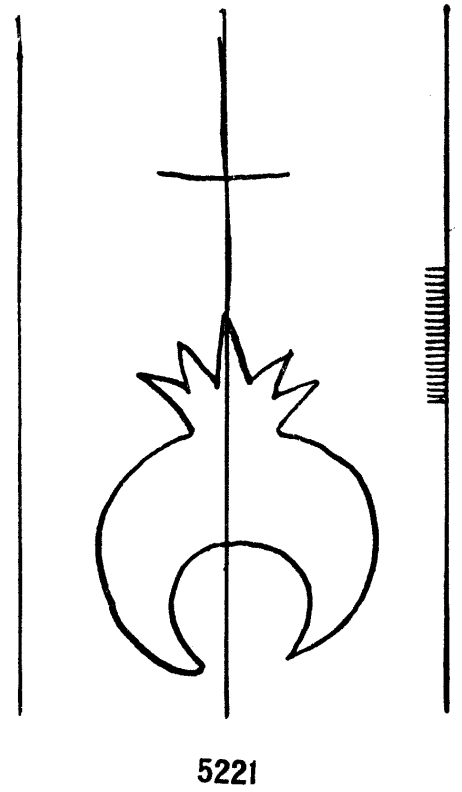
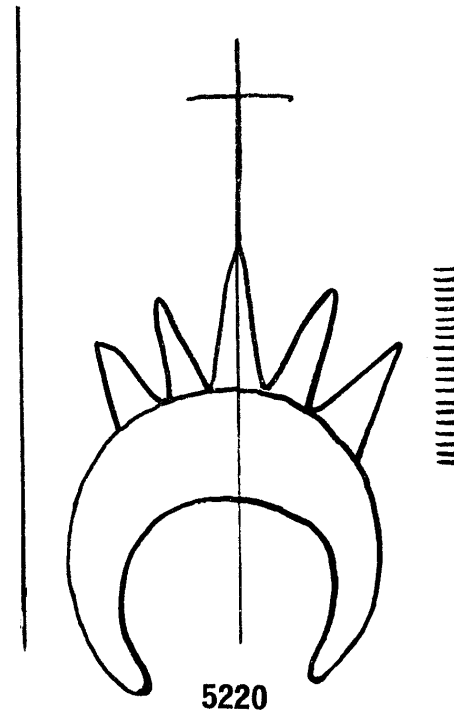
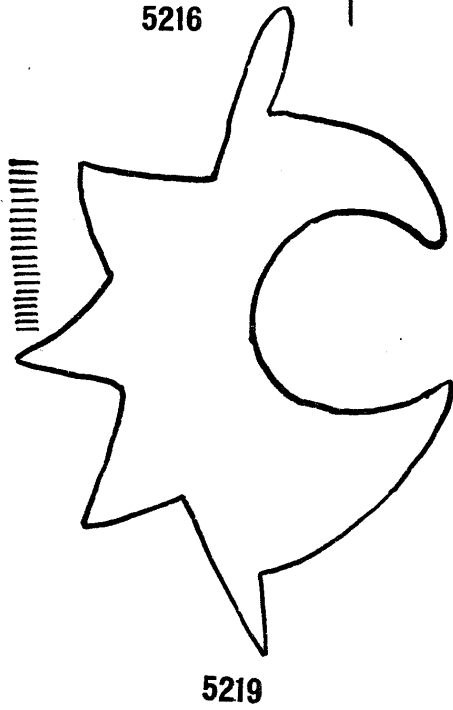
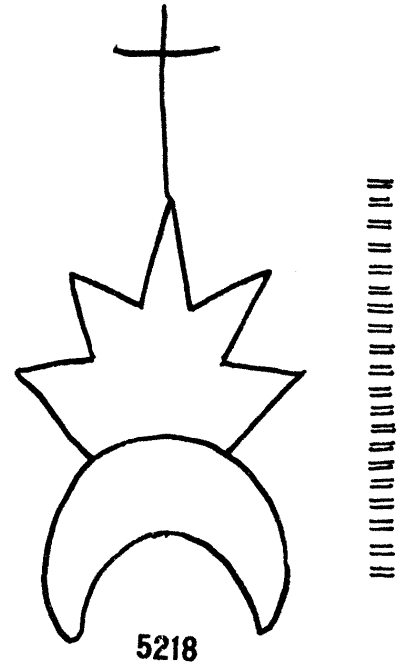
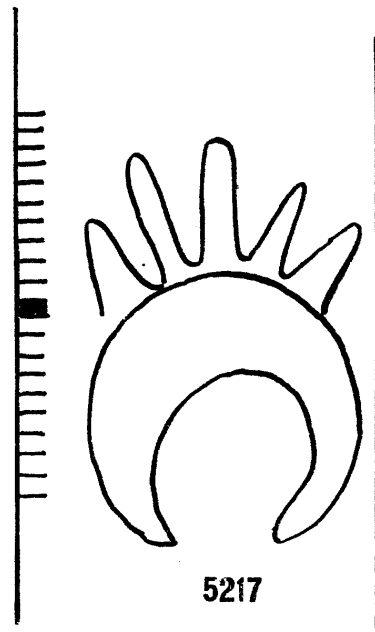
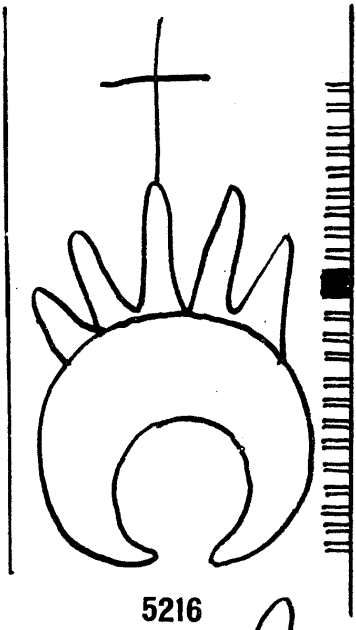

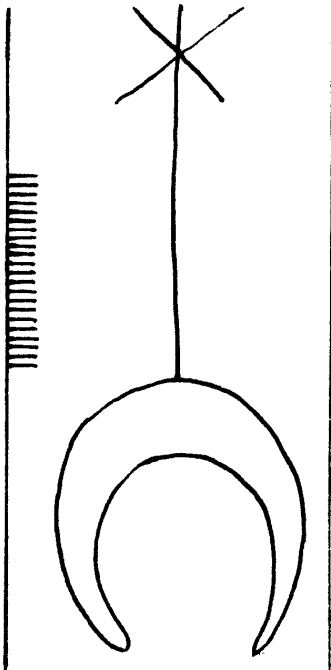

5225

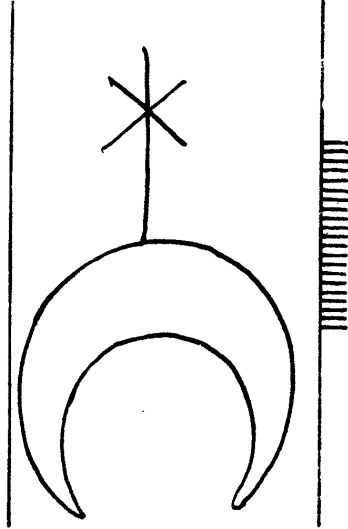

5226

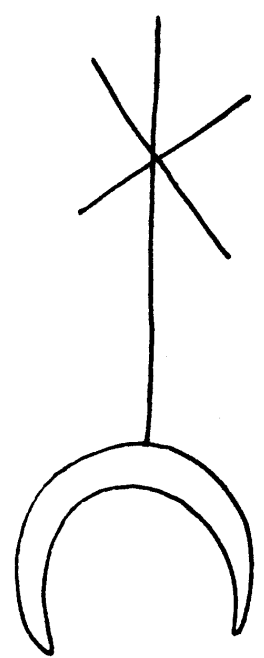

5227

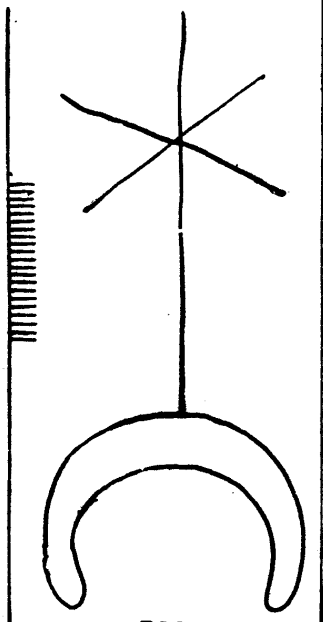

5228

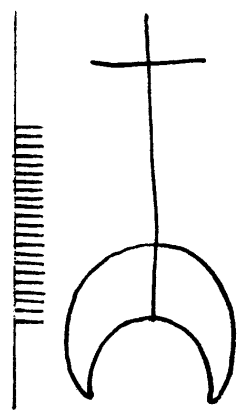

5229

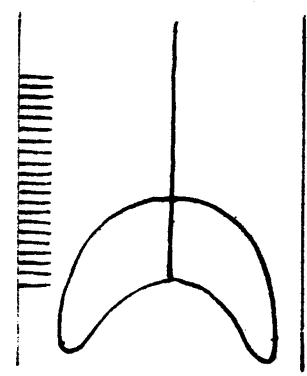

5230

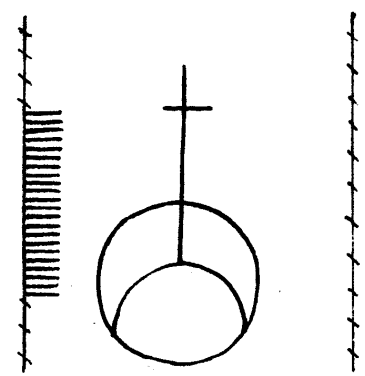

5231

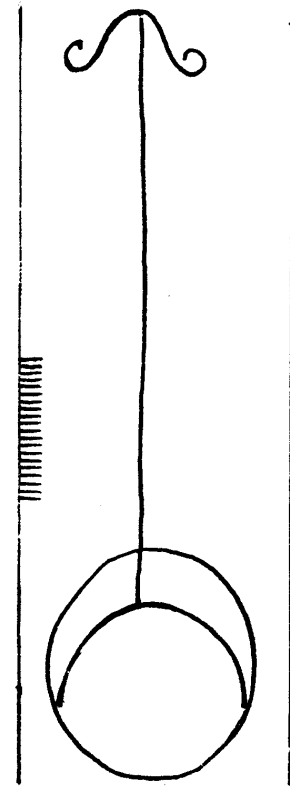

5233

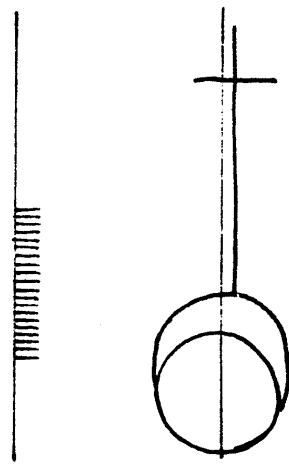

5234

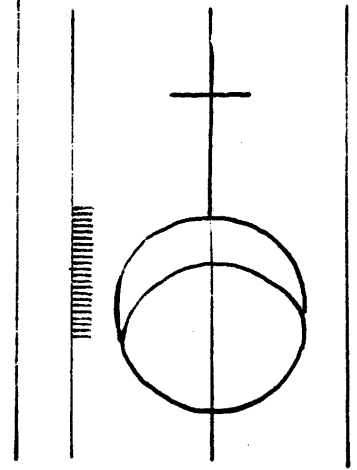

5235

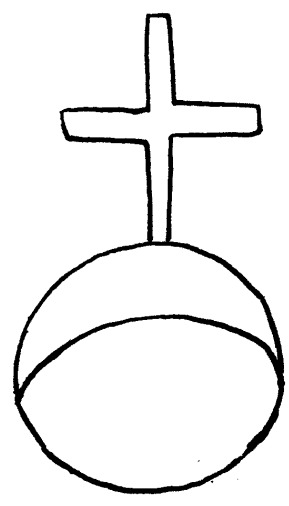

5232

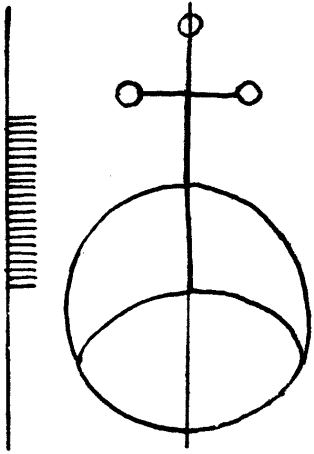

5236

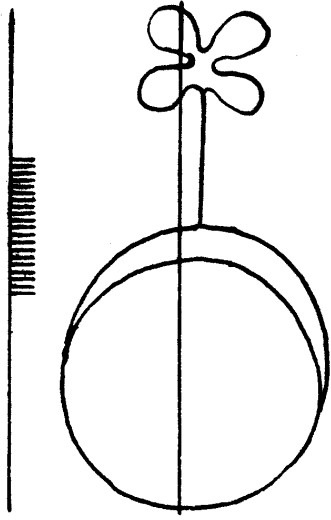

5239

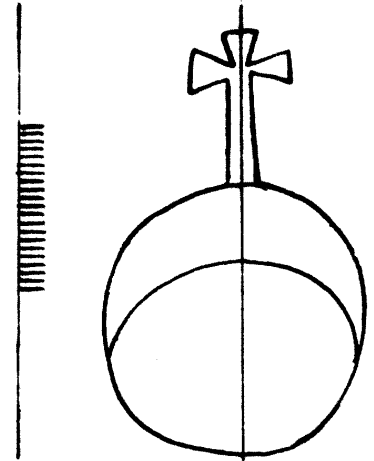

5243

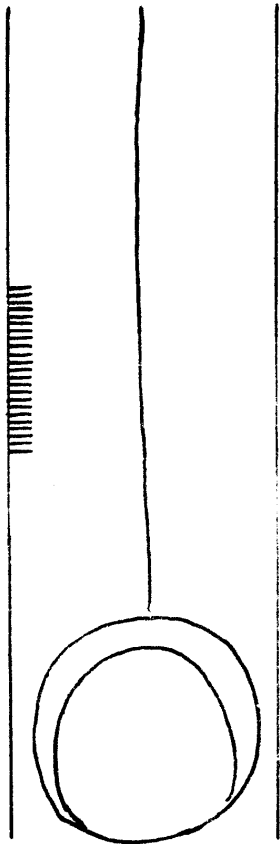

5237

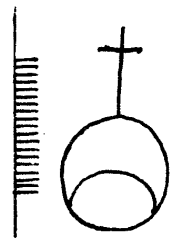

5240

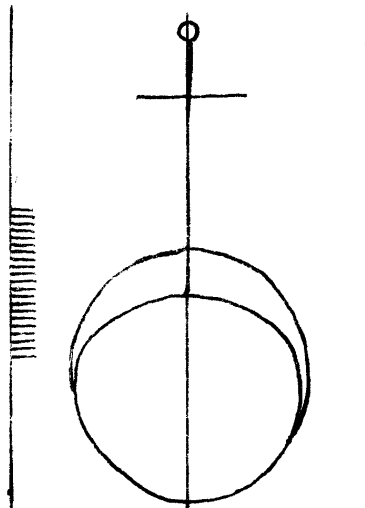

5241

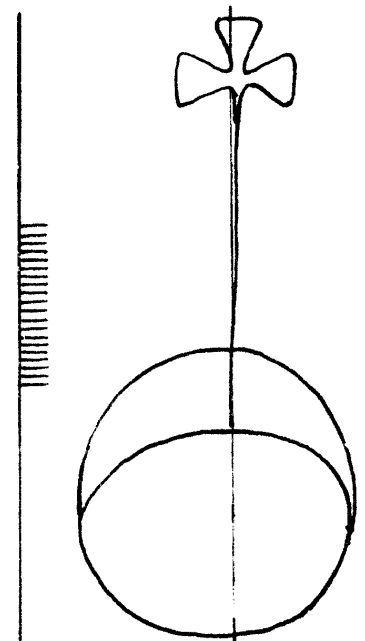

5244

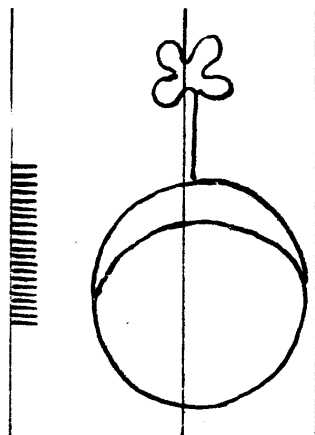

5238

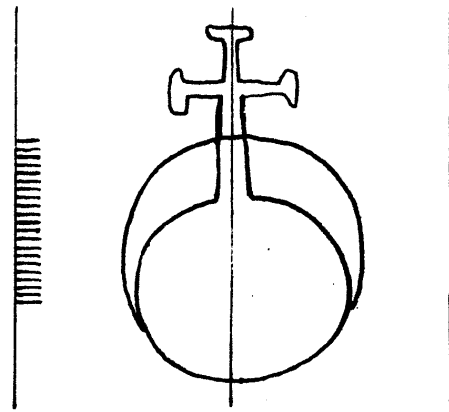

5242

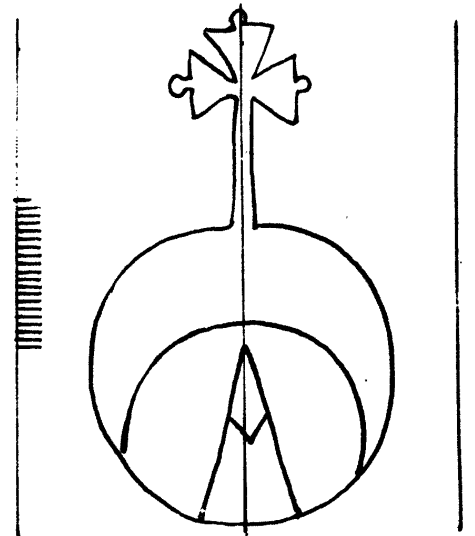

5245

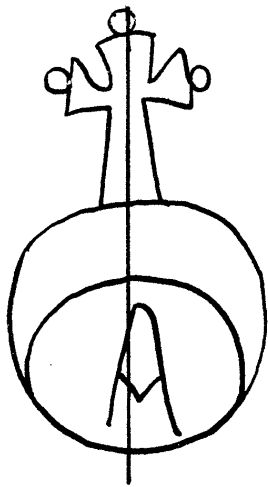

5246

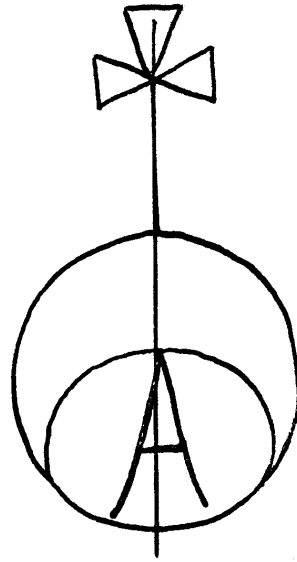

5247

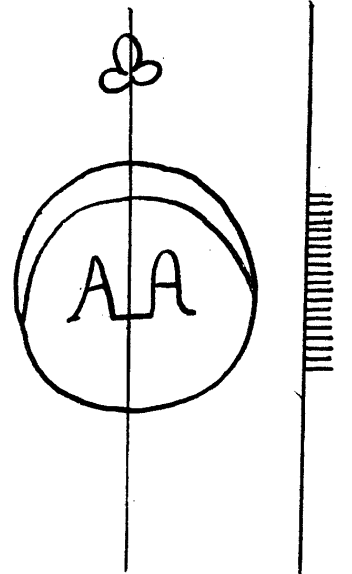

5248

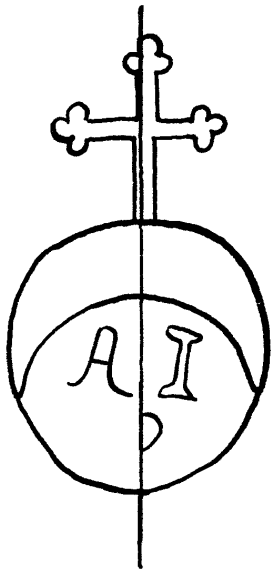

5549

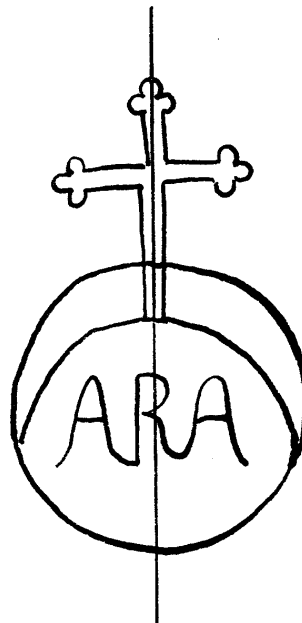

5250

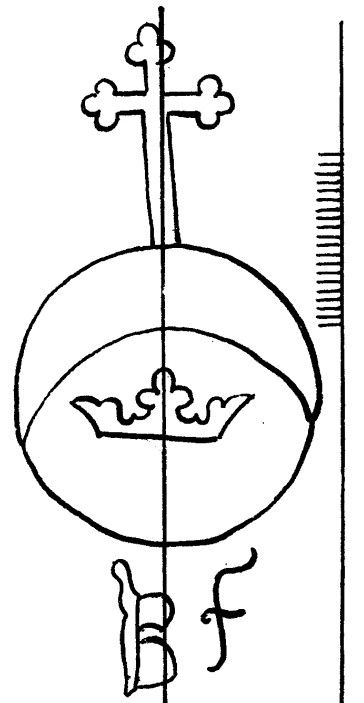

5251

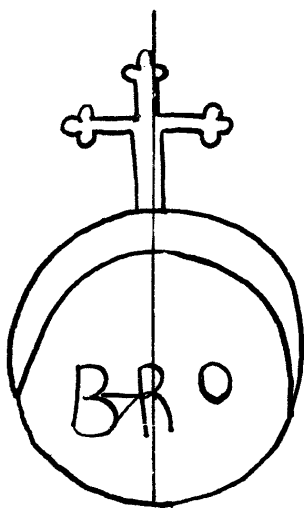

5253

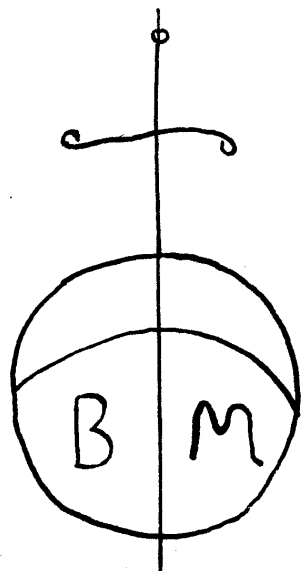

5252

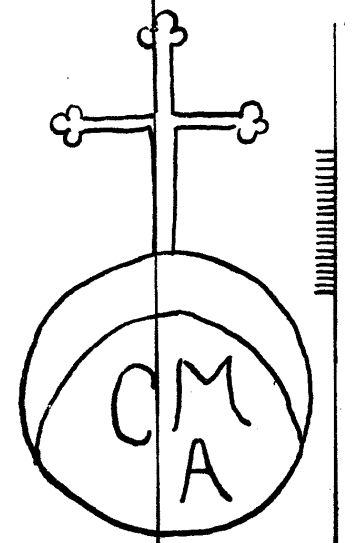

5254

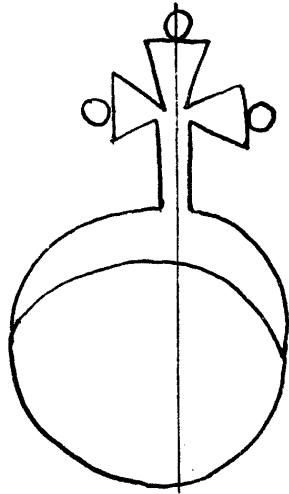

5255

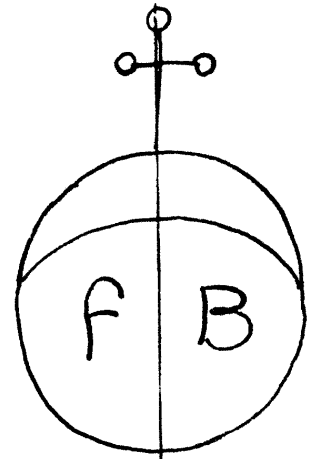

5256

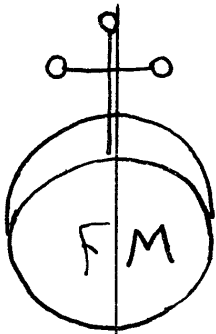

5257

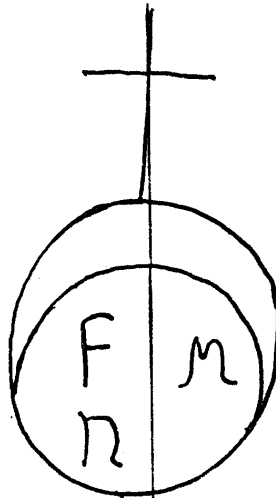

5258

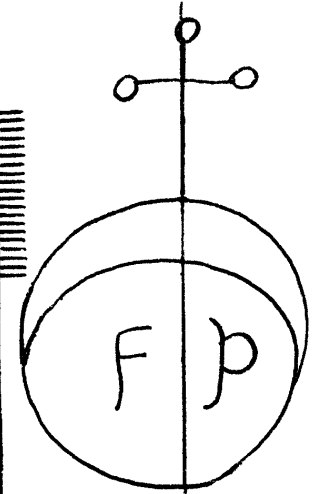

5259

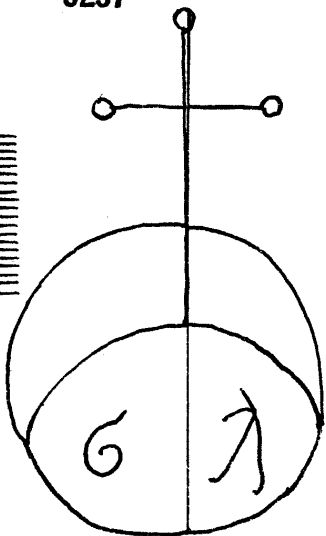

5260

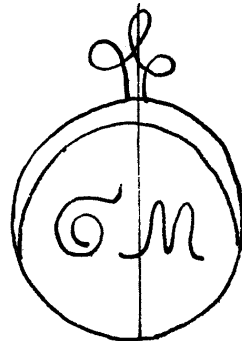

5261

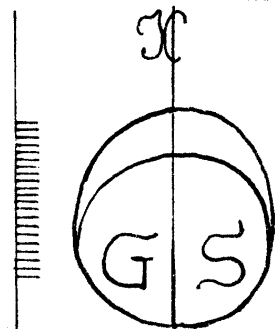

5262

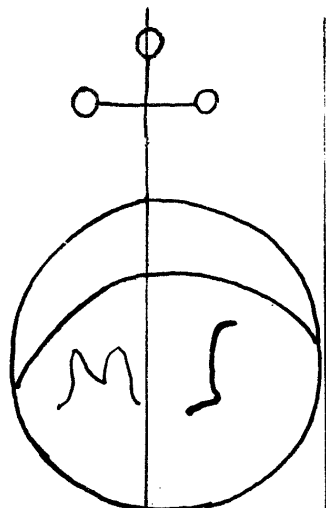

5263

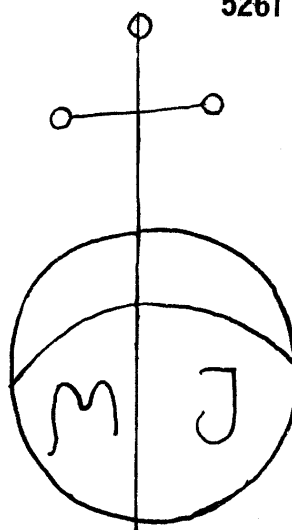

5264

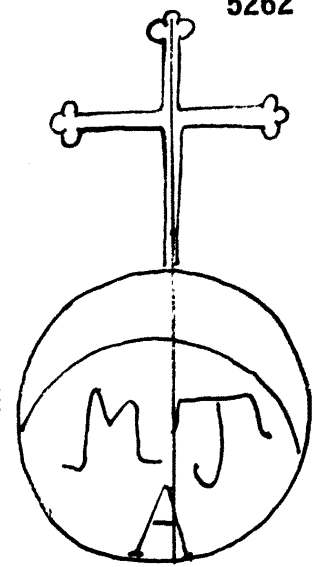

5265

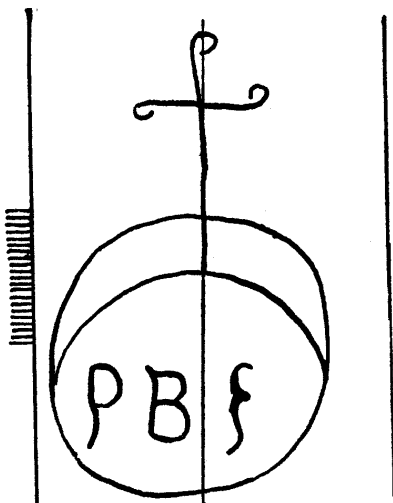

5266

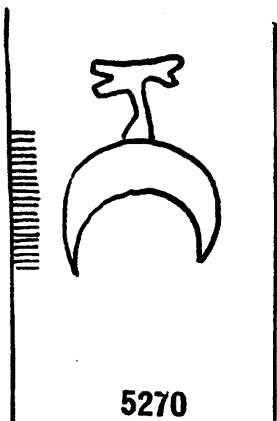

5270

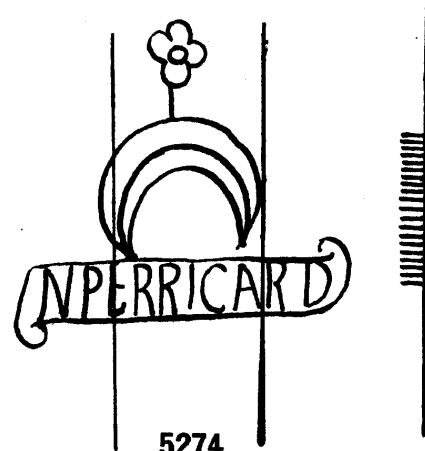

5274

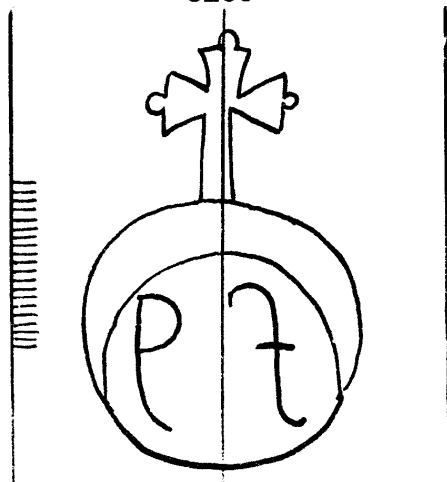

5267

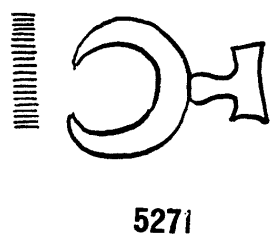

5271

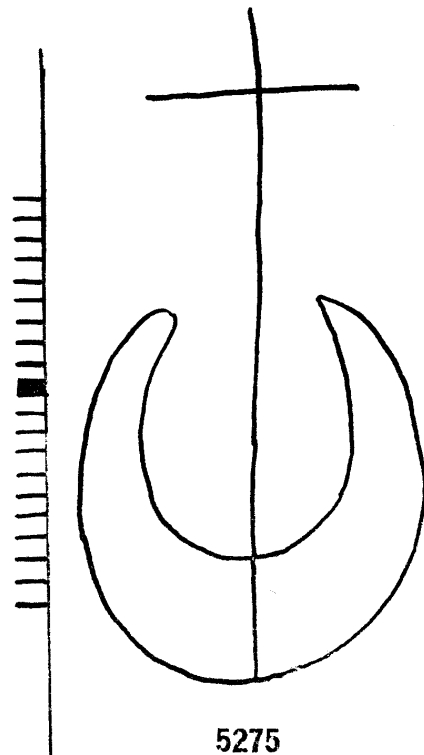

5275

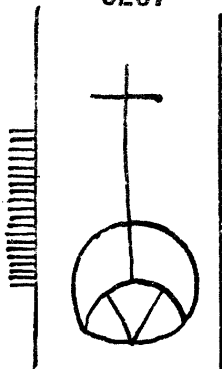

5268

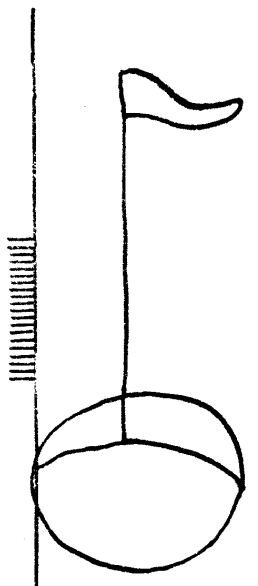

5272

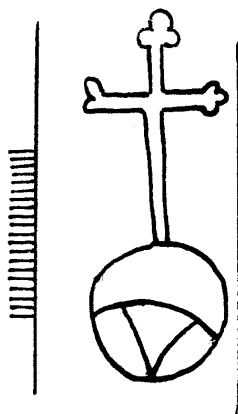

5269

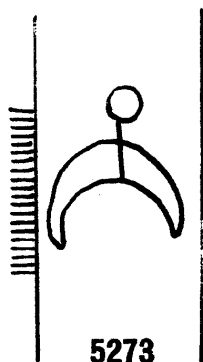

5273

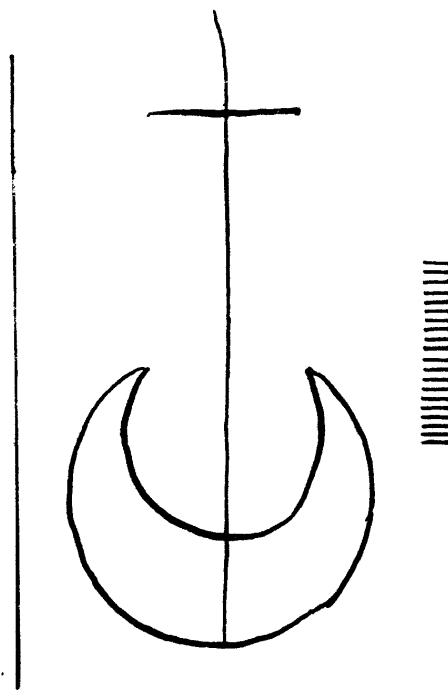

5276

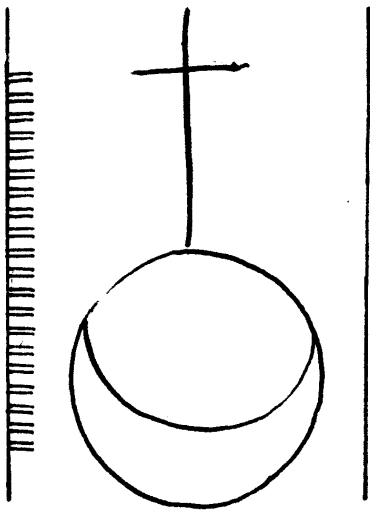

5277

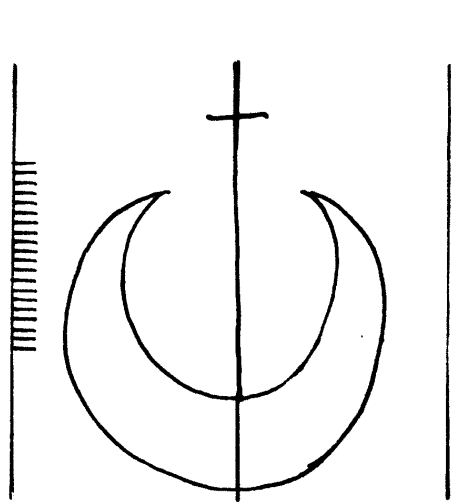

5278

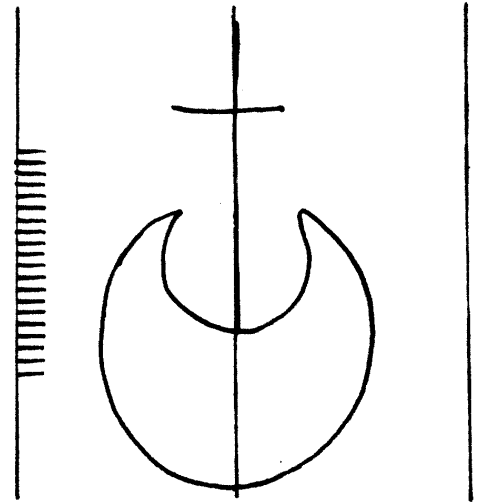

5279

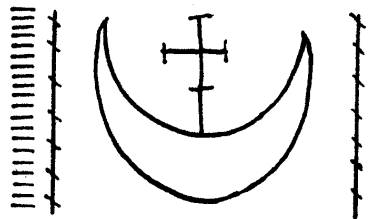

5280

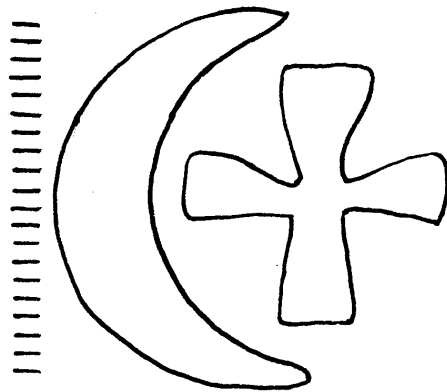

5281

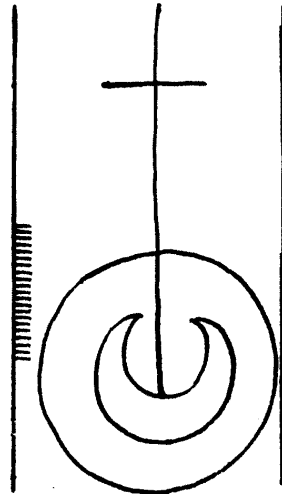

5282

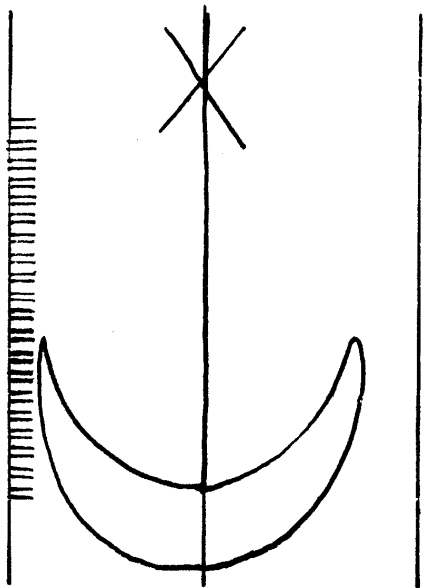

5283

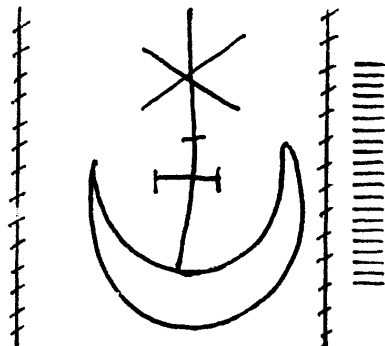

5284

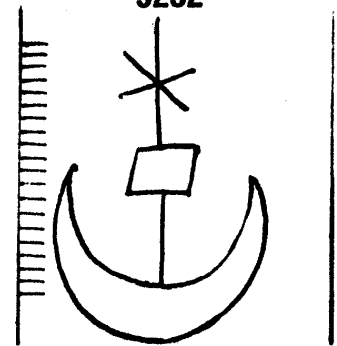

5285

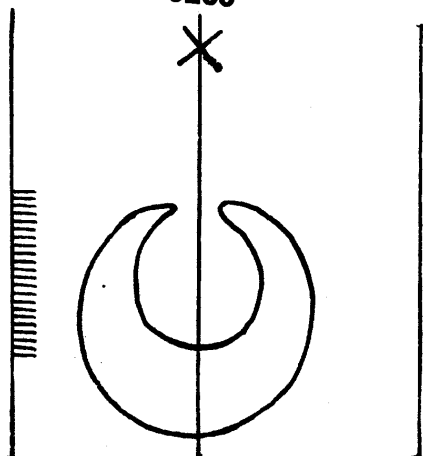

5286

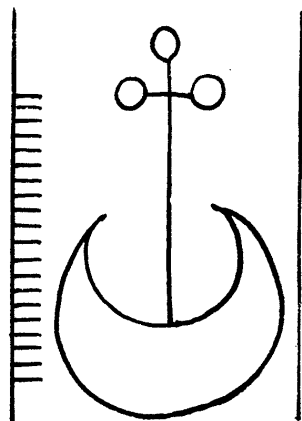

5287

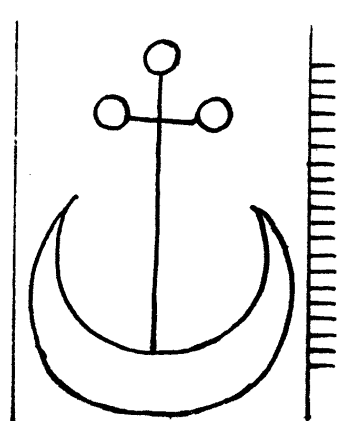

5288

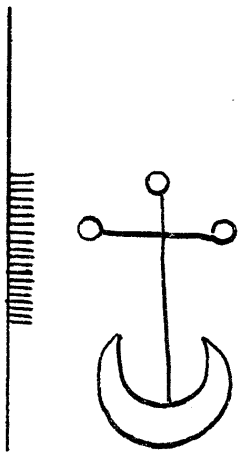

5289

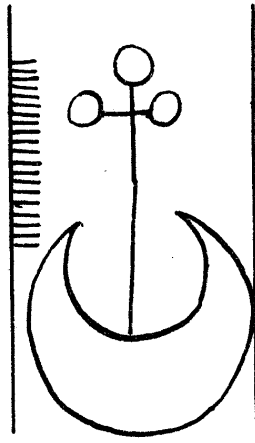

5290

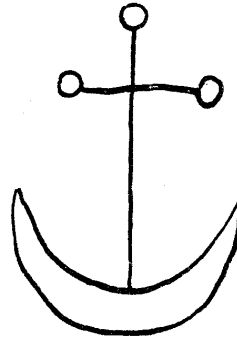

5291

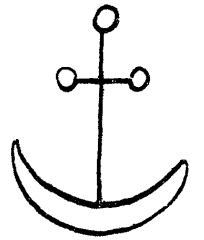

5292

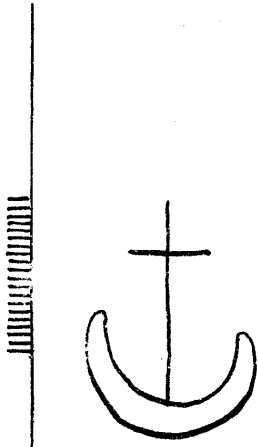

5293

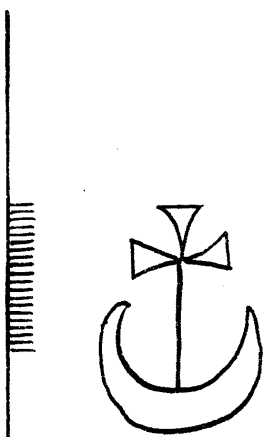

5294

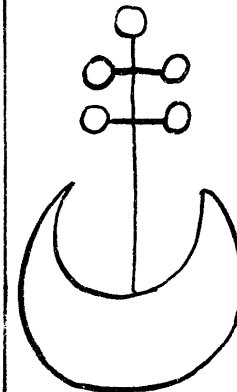

5295



5296

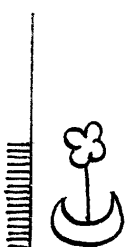

5297

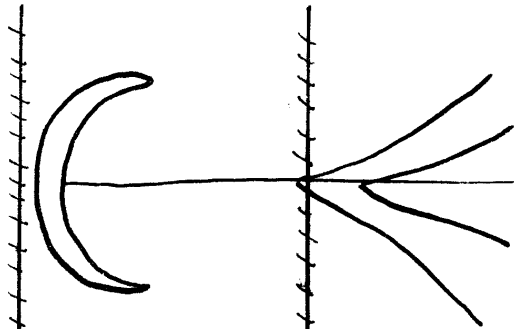

5298

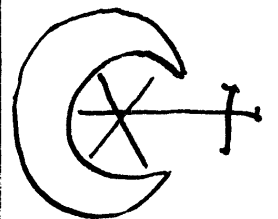

5299

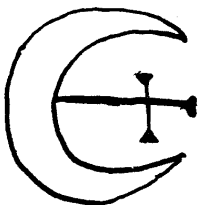

5300

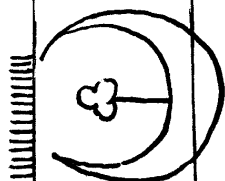

5301

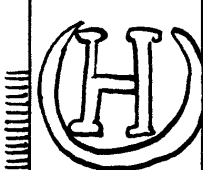

5302

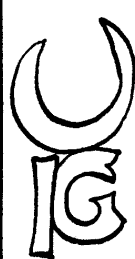

5303

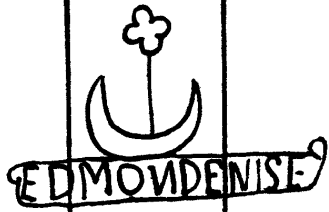

5304

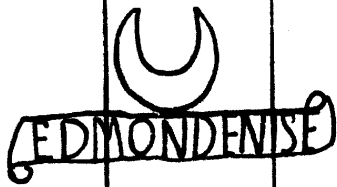

5305

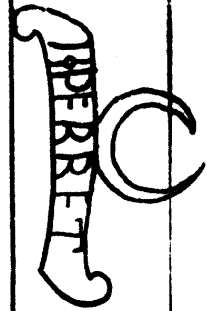

5306

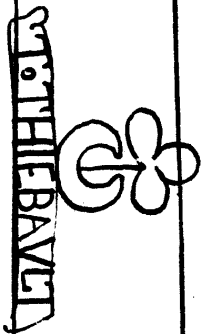

5307

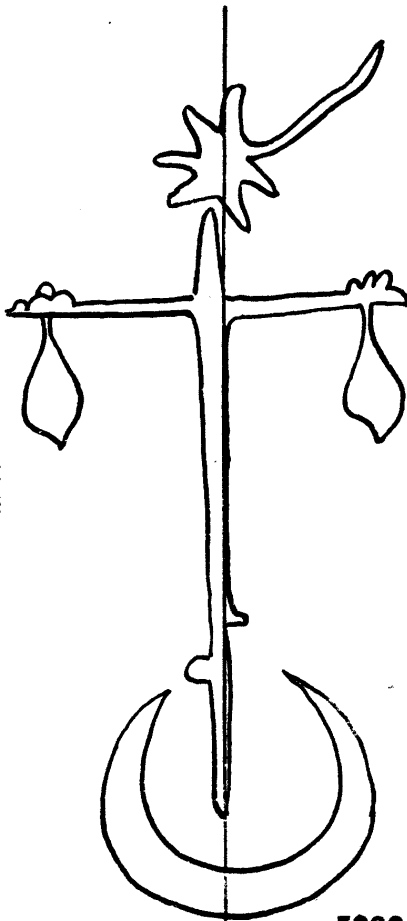

5309

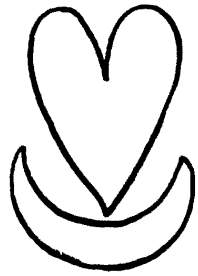

5308

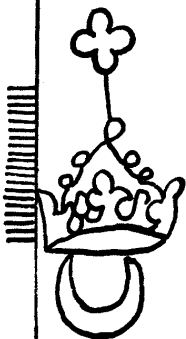

5310

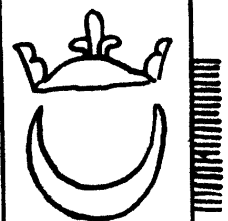

5311

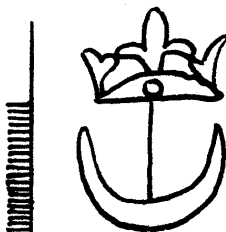

5312

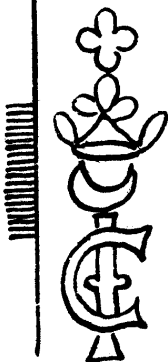

5313

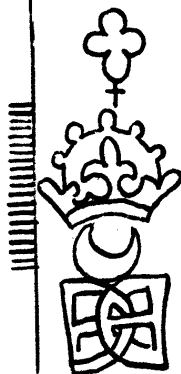

5314



5315

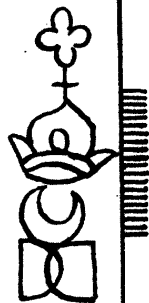

5316

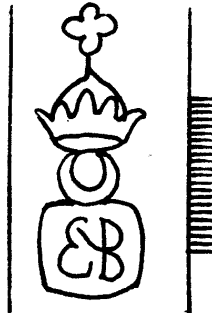

5317

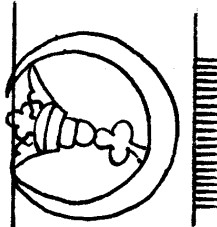

5322

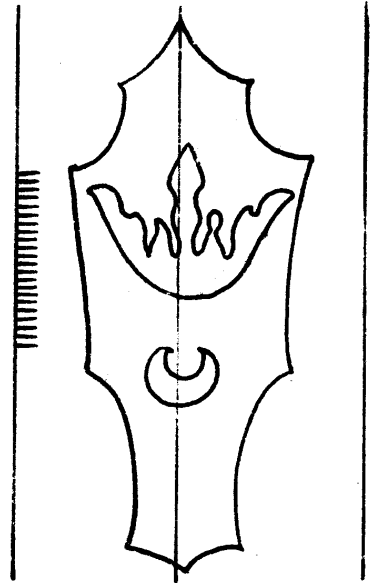

5326

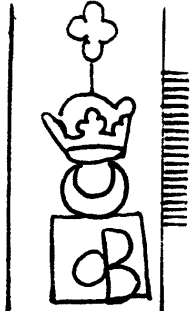

5318

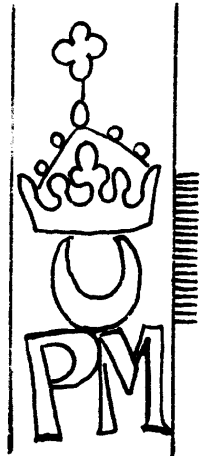

5323

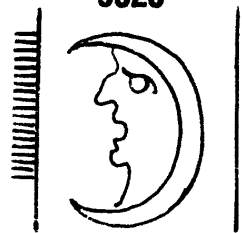

5327

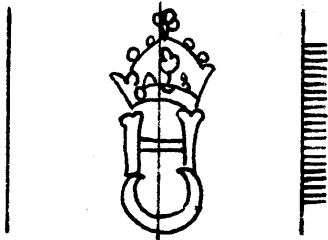

5319

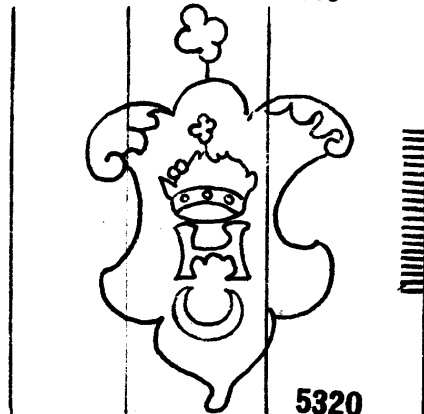

5320



5324

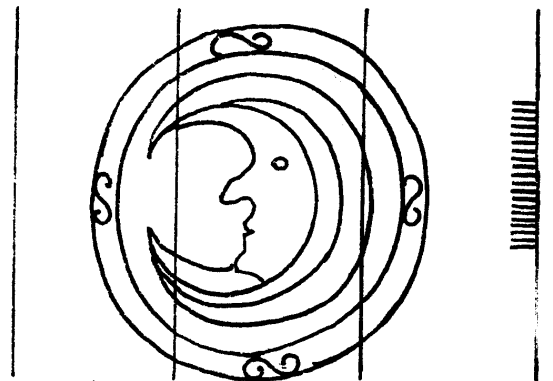

5328

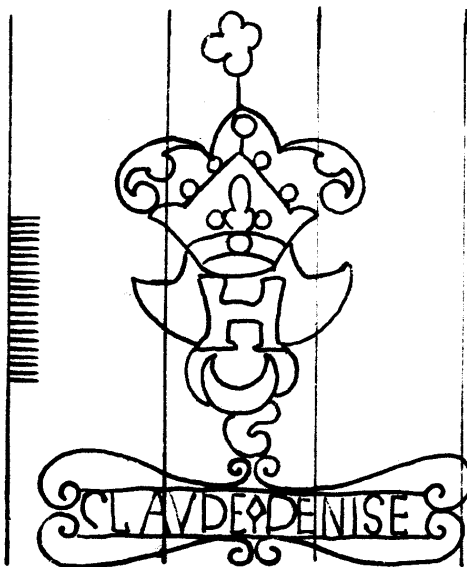

5321

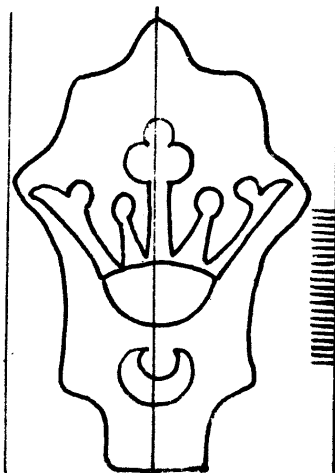

5325

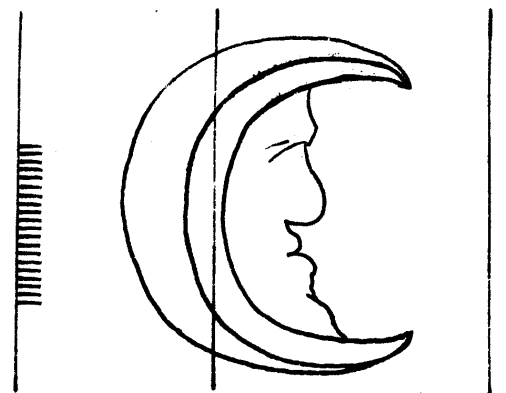

5329

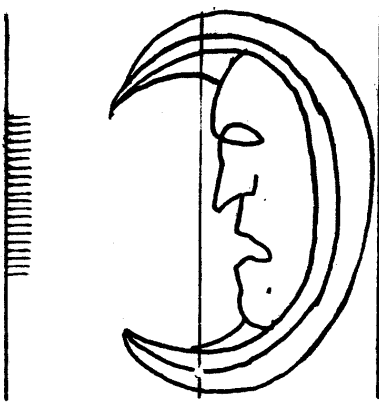

5330

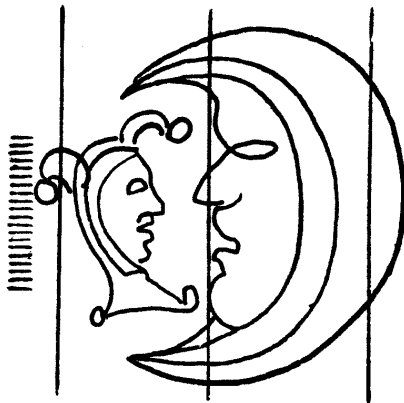

5331

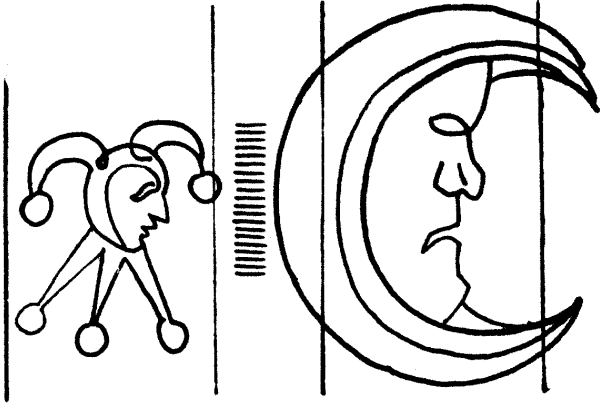

5332

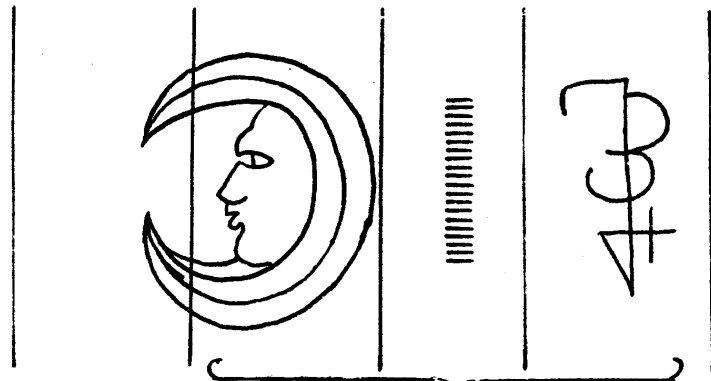

5333

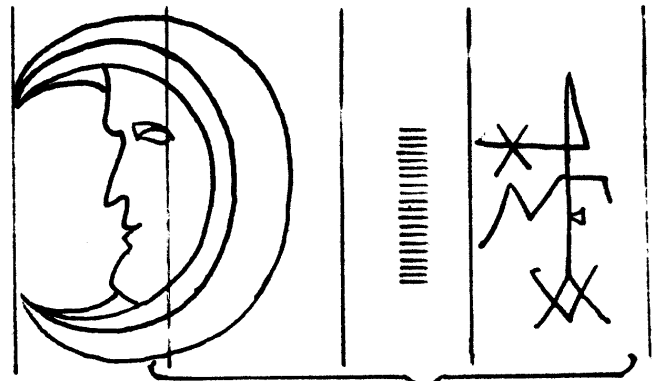

5334

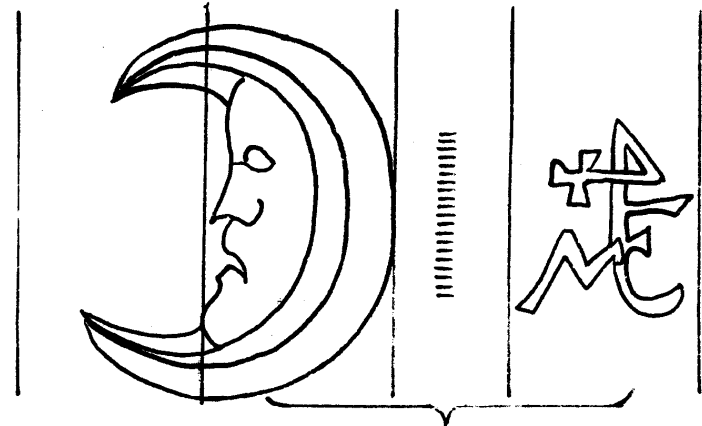

5335

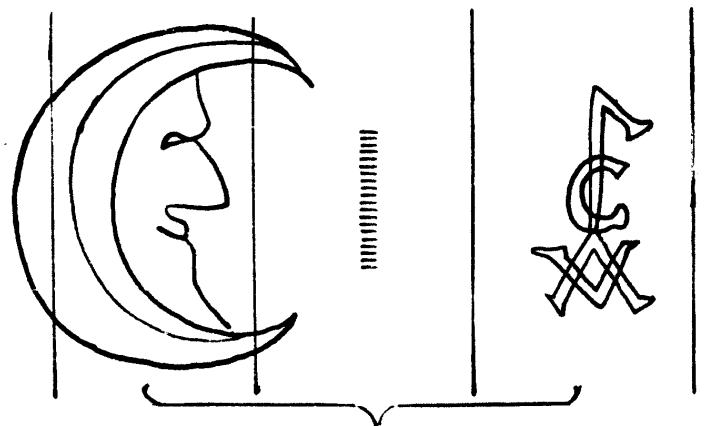

5336

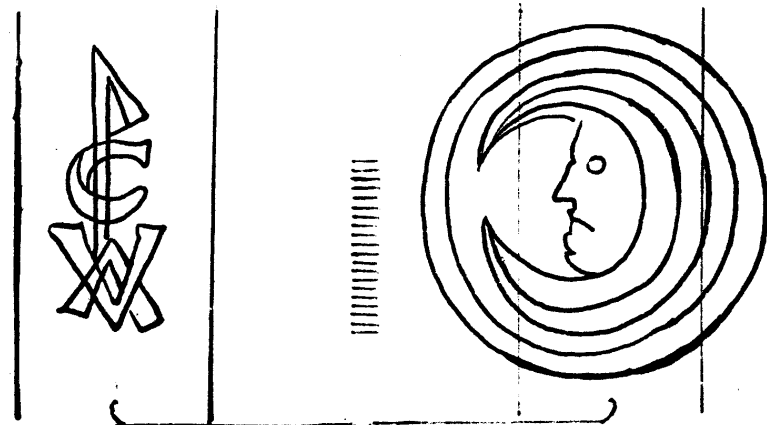

5337

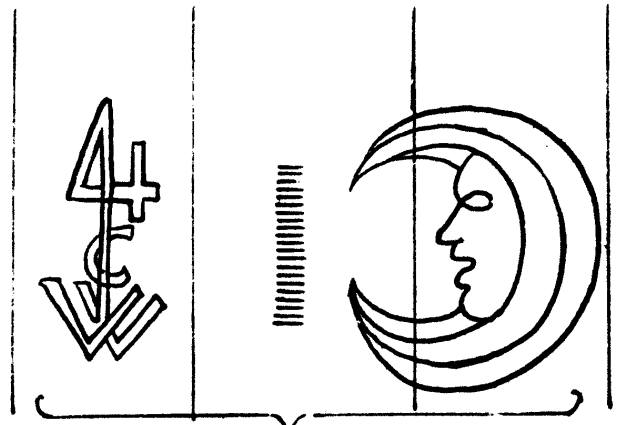

5338

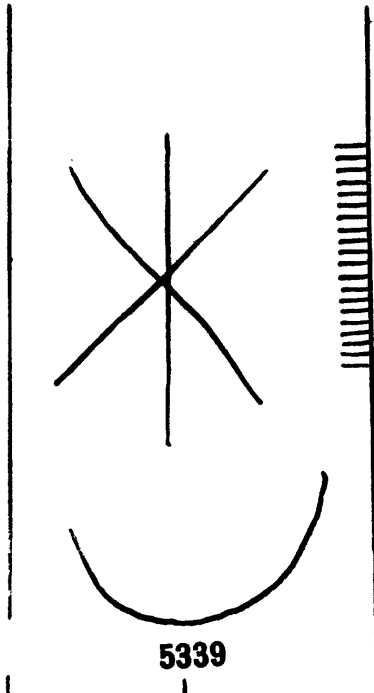

5339

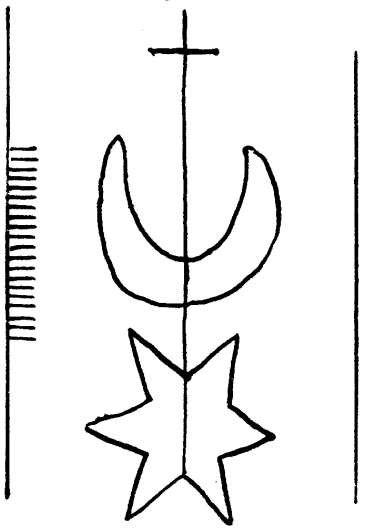

5340

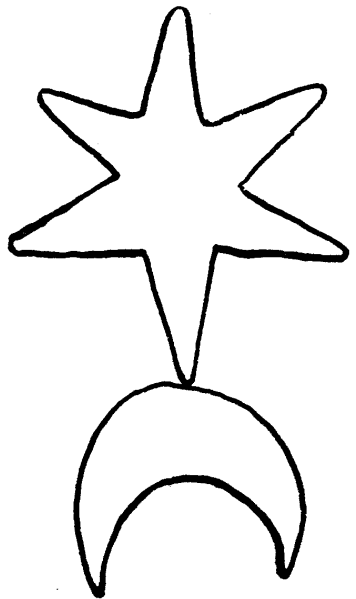

5341

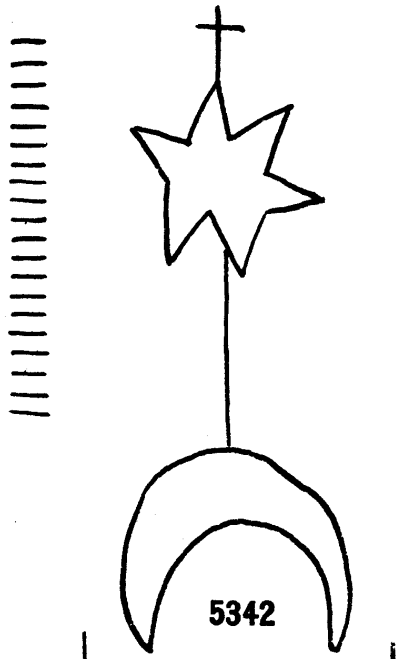

5342

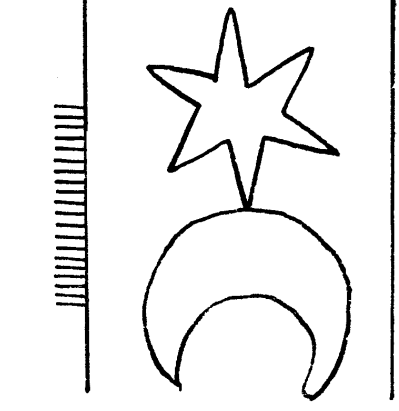

5343

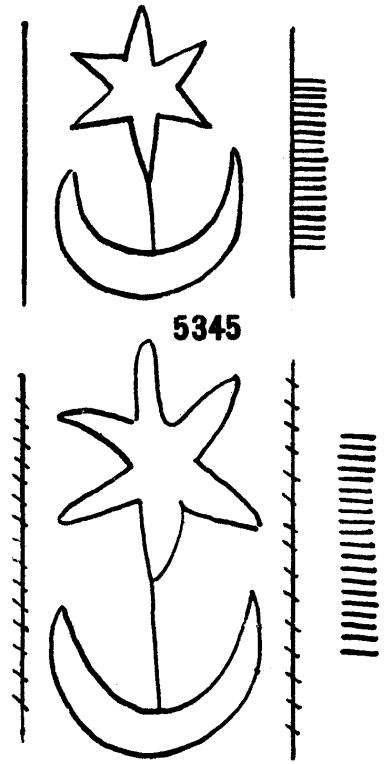

5345

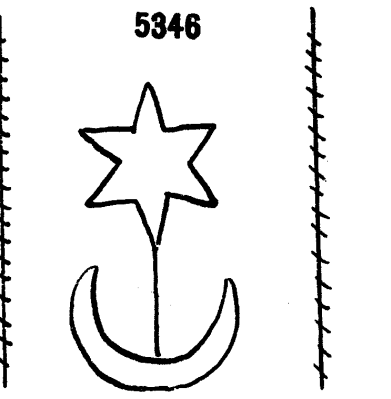

5346

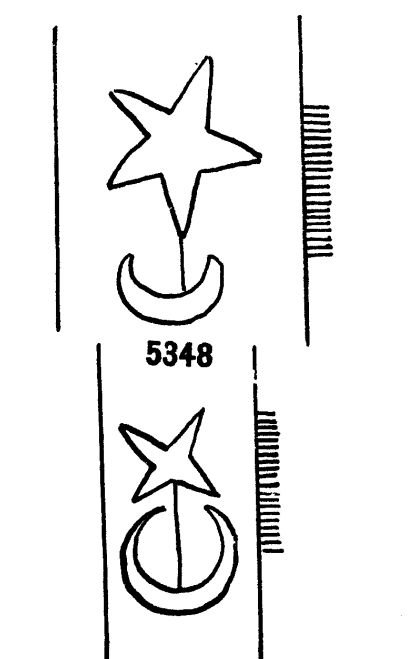

5348



5349

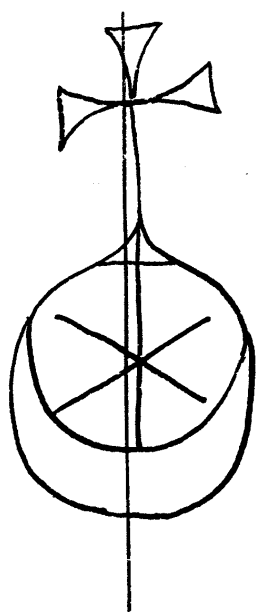

5344

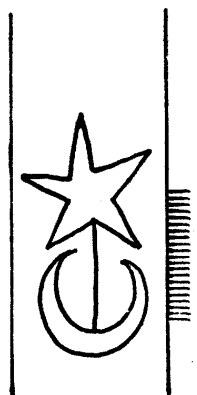

5350

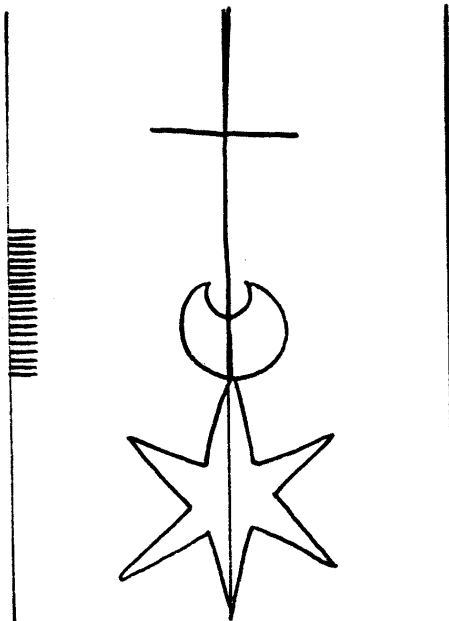

5353

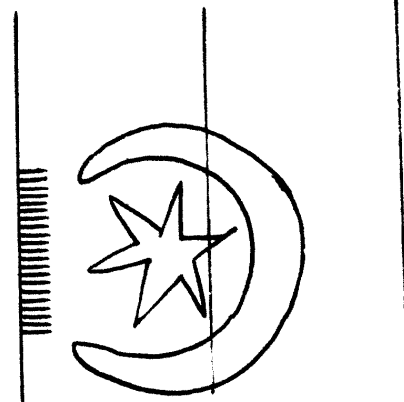

5357

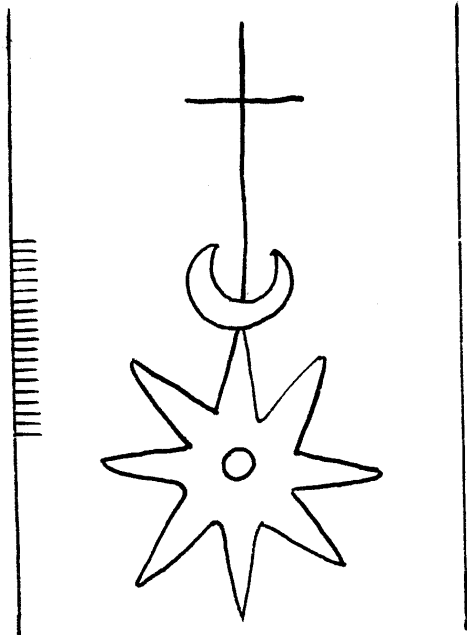

5351

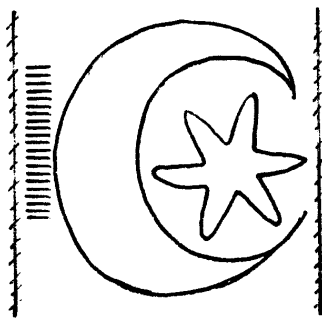

5354

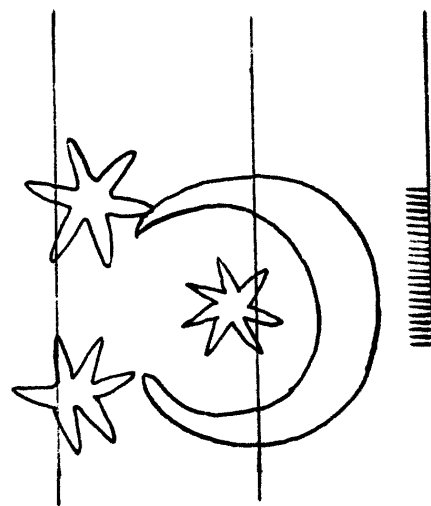

5358

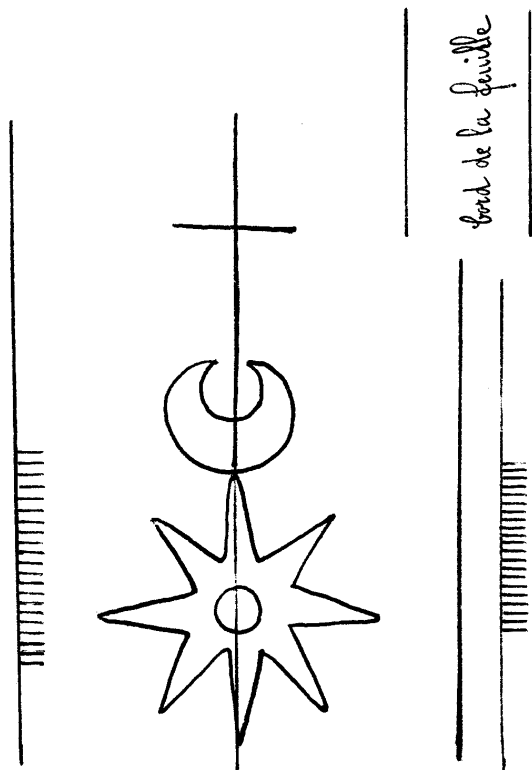

5352

bord de la feuille

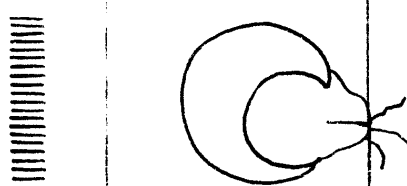

5355

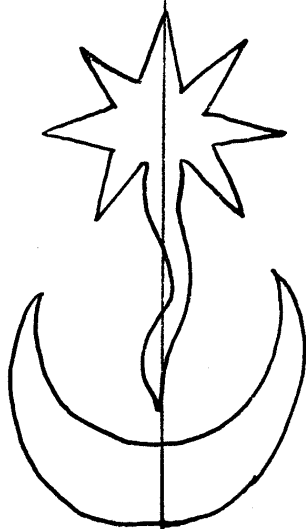

5356

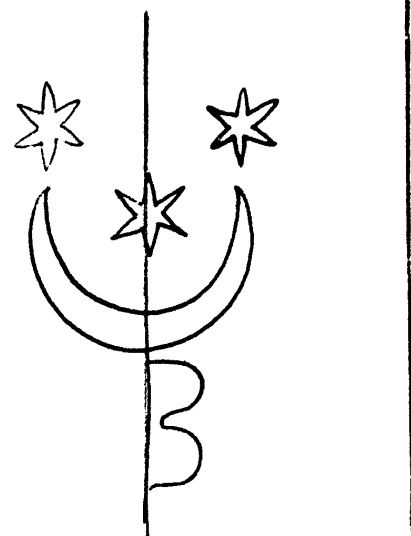

5359

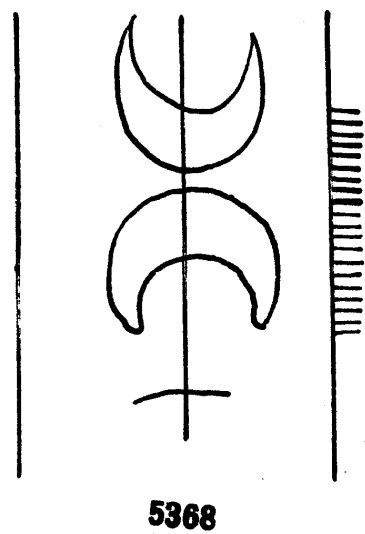
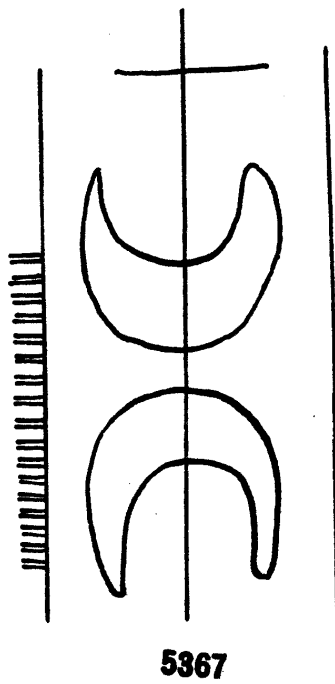
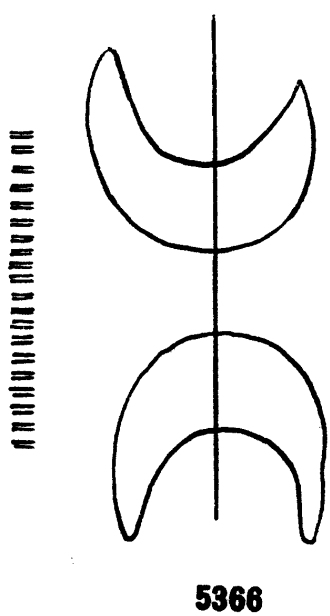
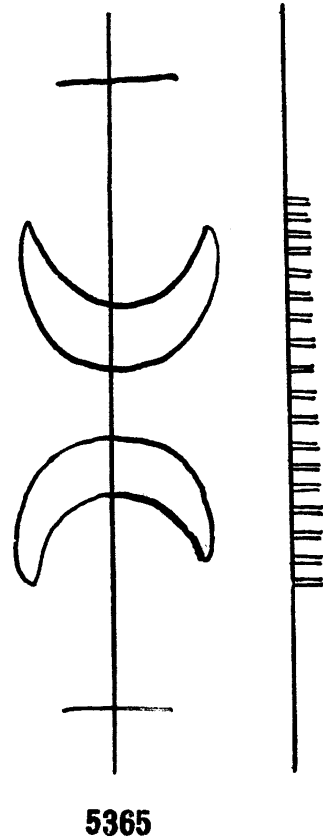
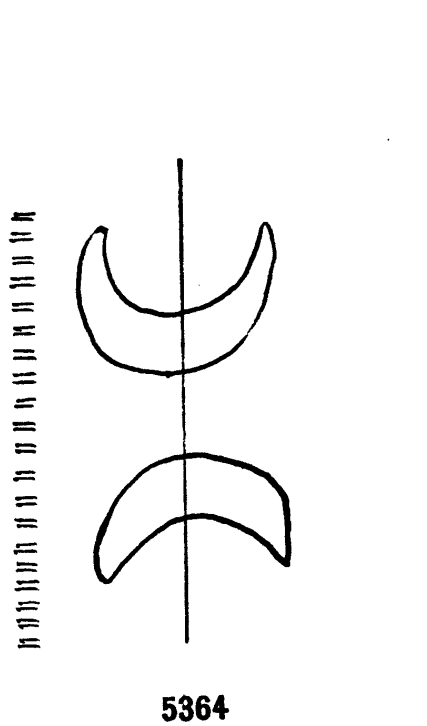
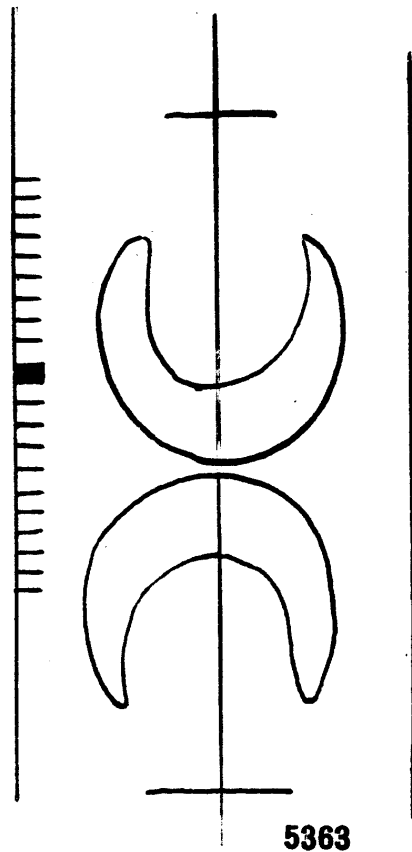
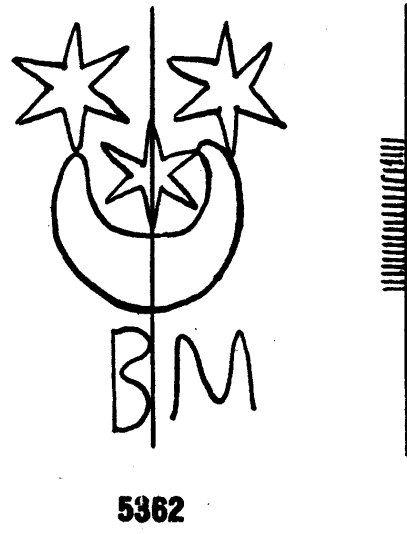
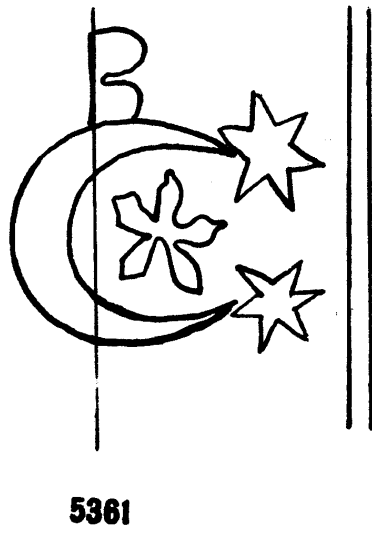
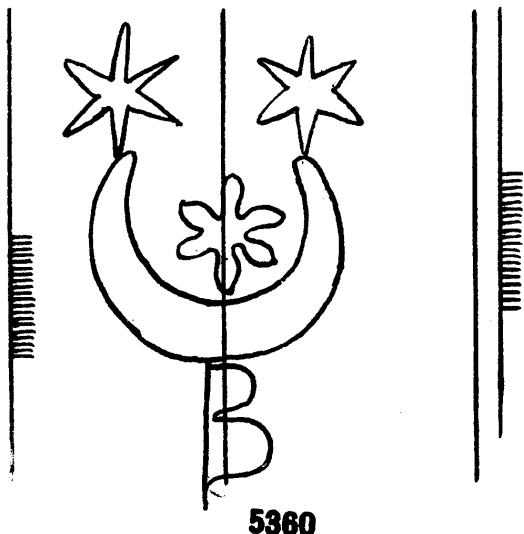

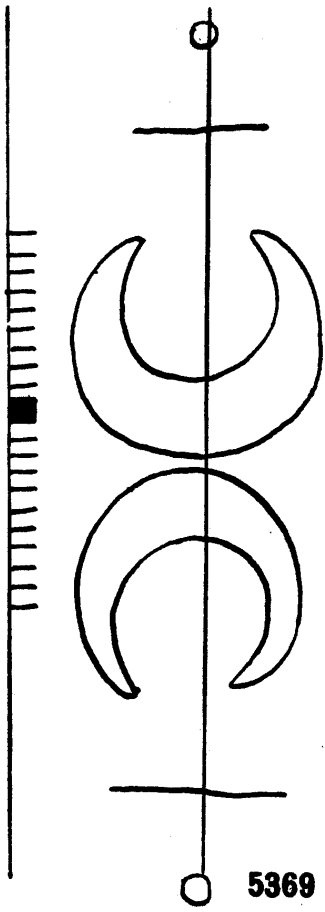

5369

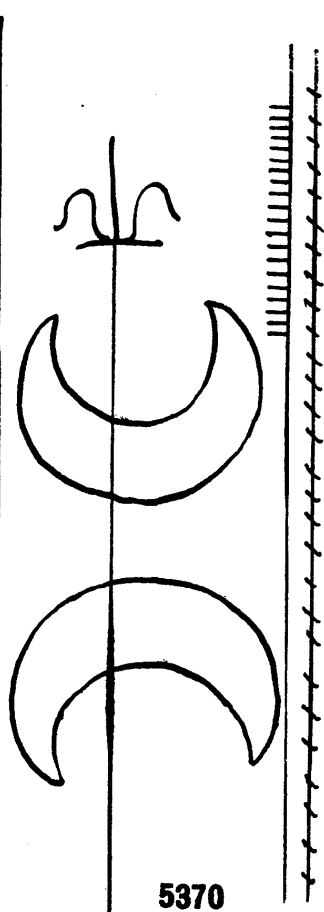

5370

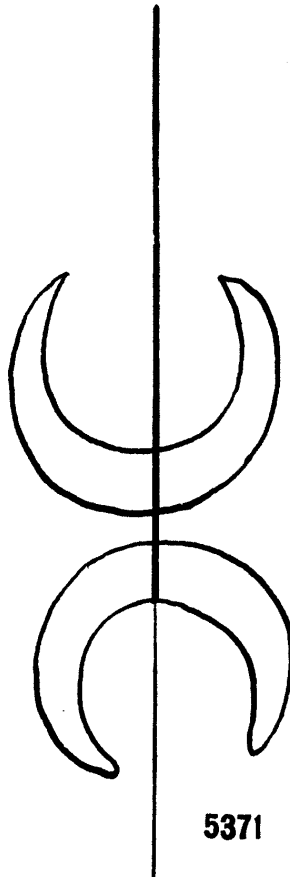

5371

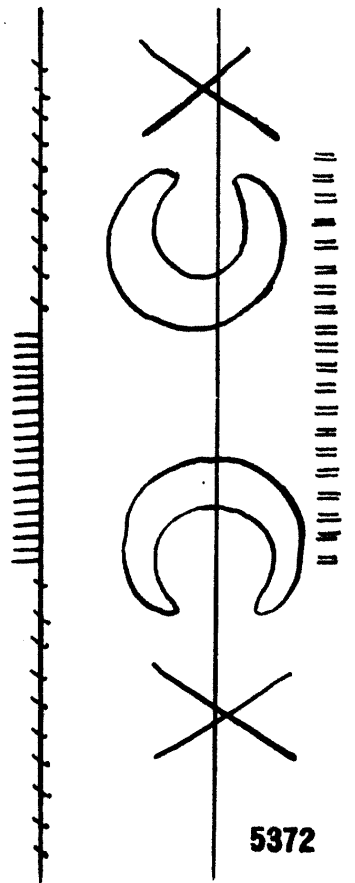

5372

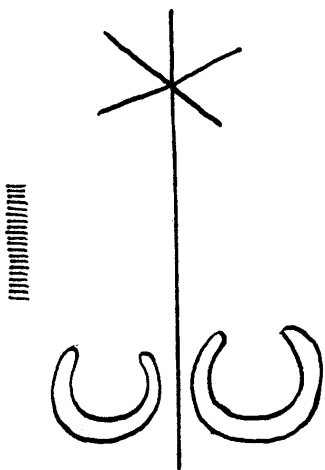

5373

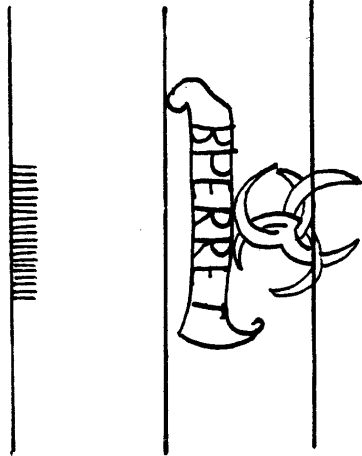

5374

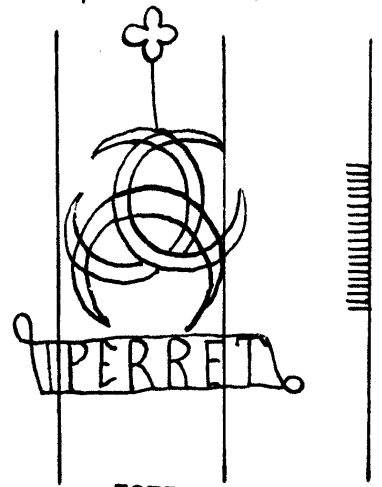

5375

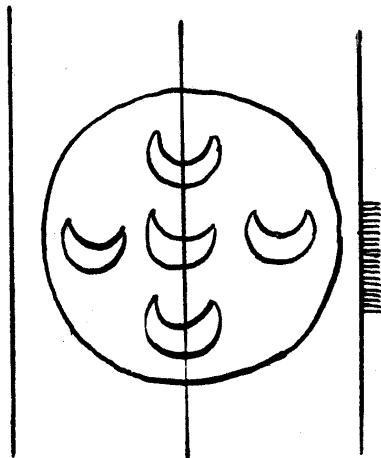

5376

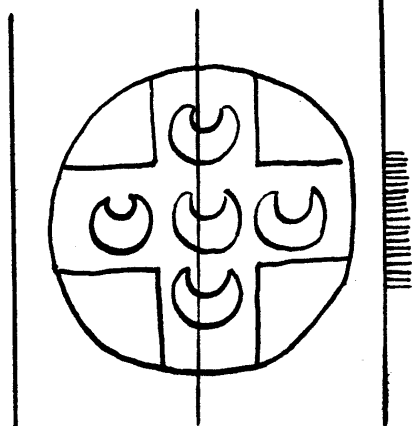

5377

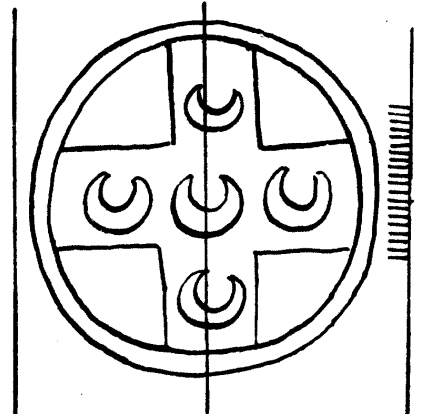

5378

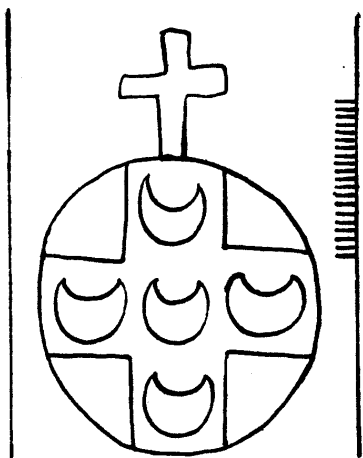

5379

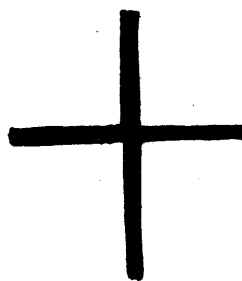

5381

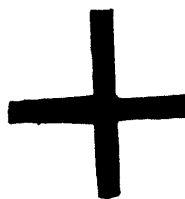

5382



5383

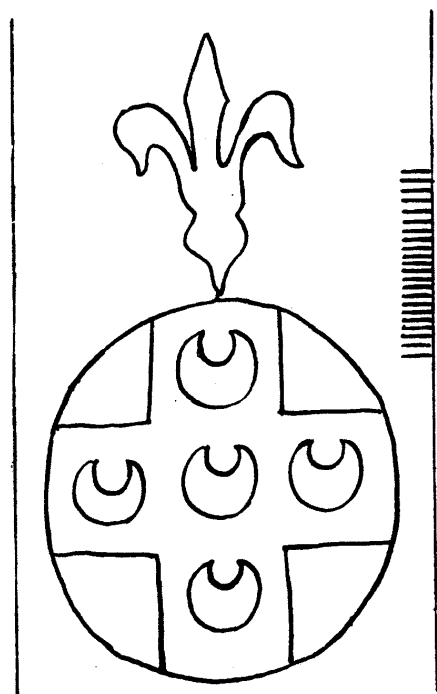
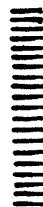

5380

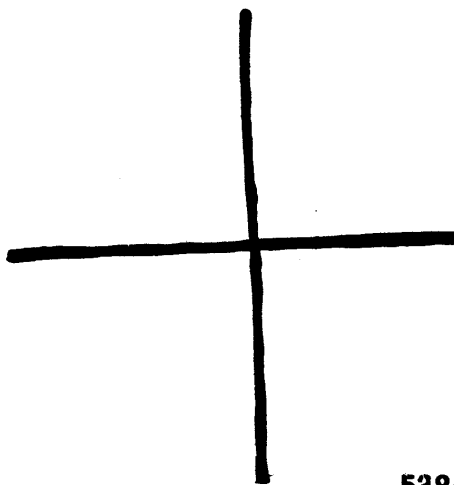

5384

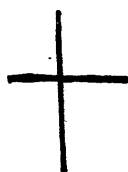

5385

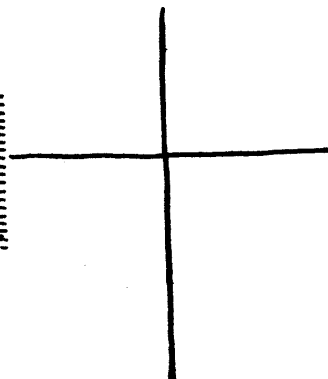

5386

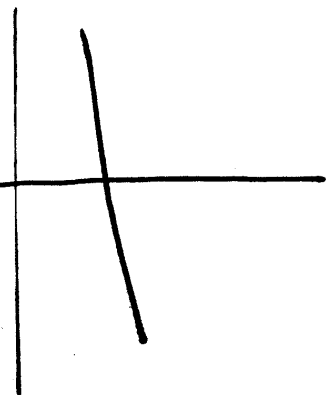
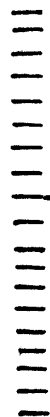

5387

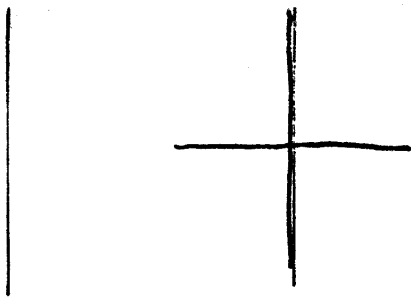

5388

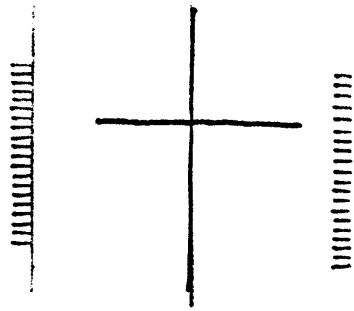

5389

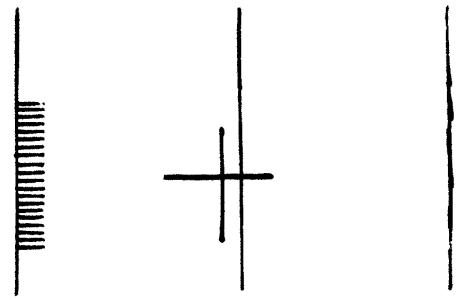

5390



5391

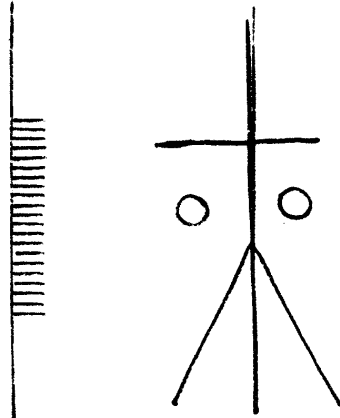

5392

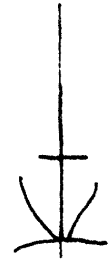

5393

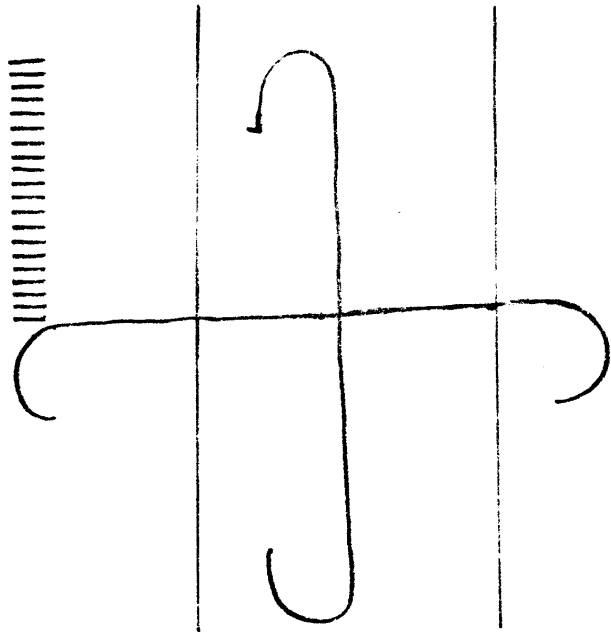

5394

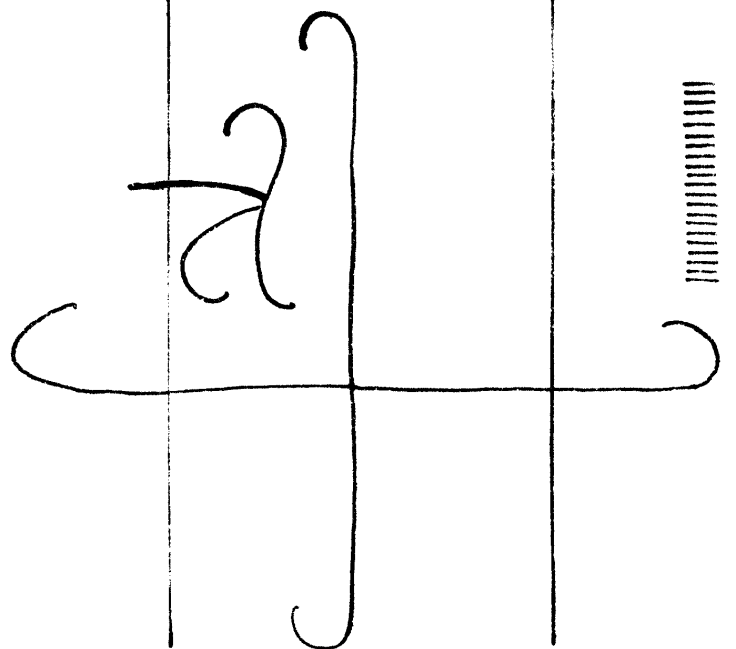

5395

bord de la feuille.

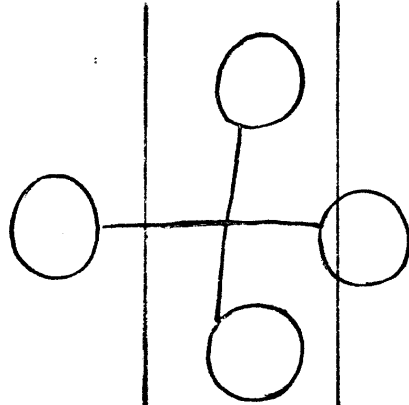

5396

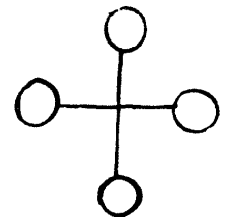

5397

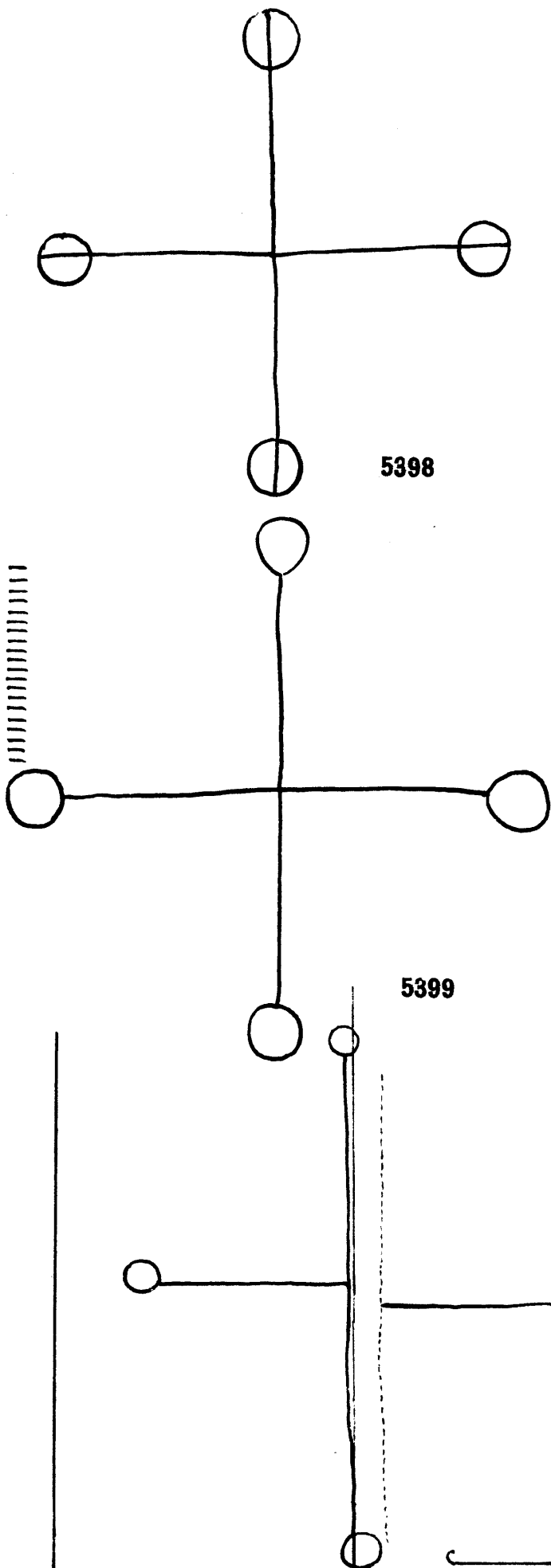

5398

5399

5401

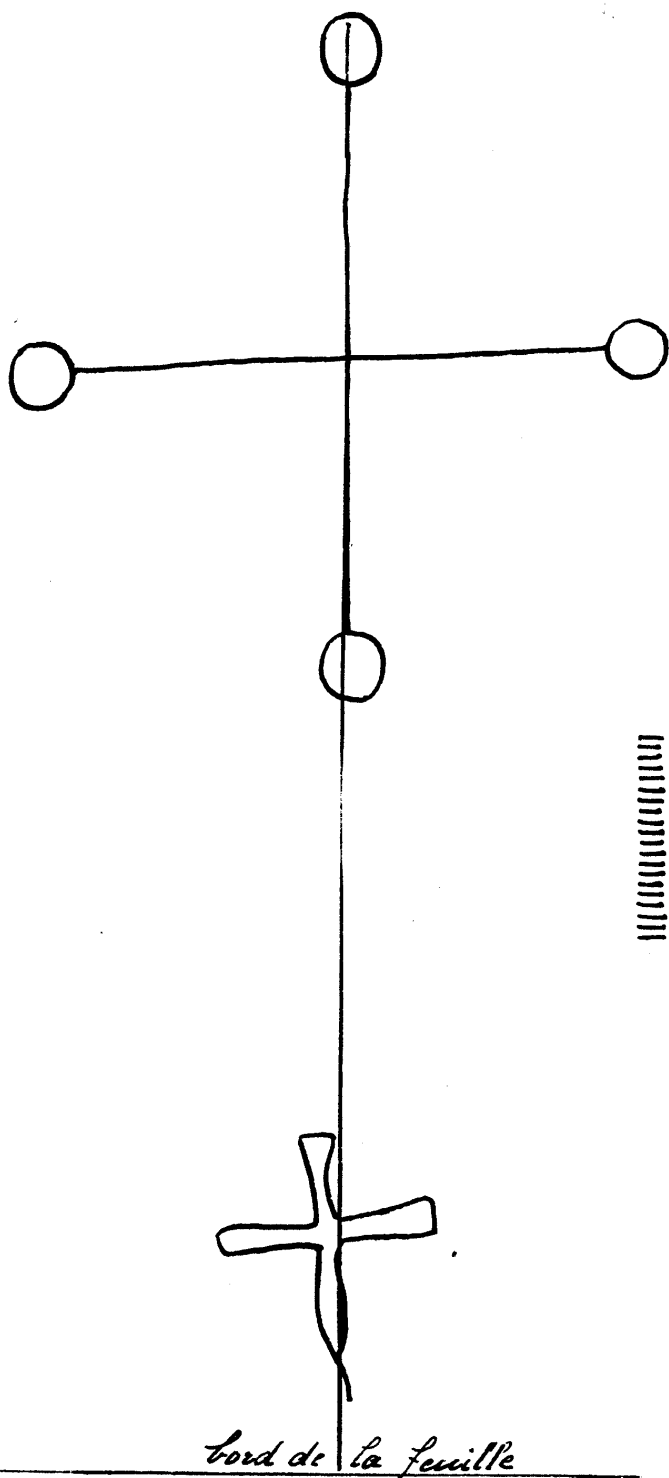

bord de la feuille

5400

A

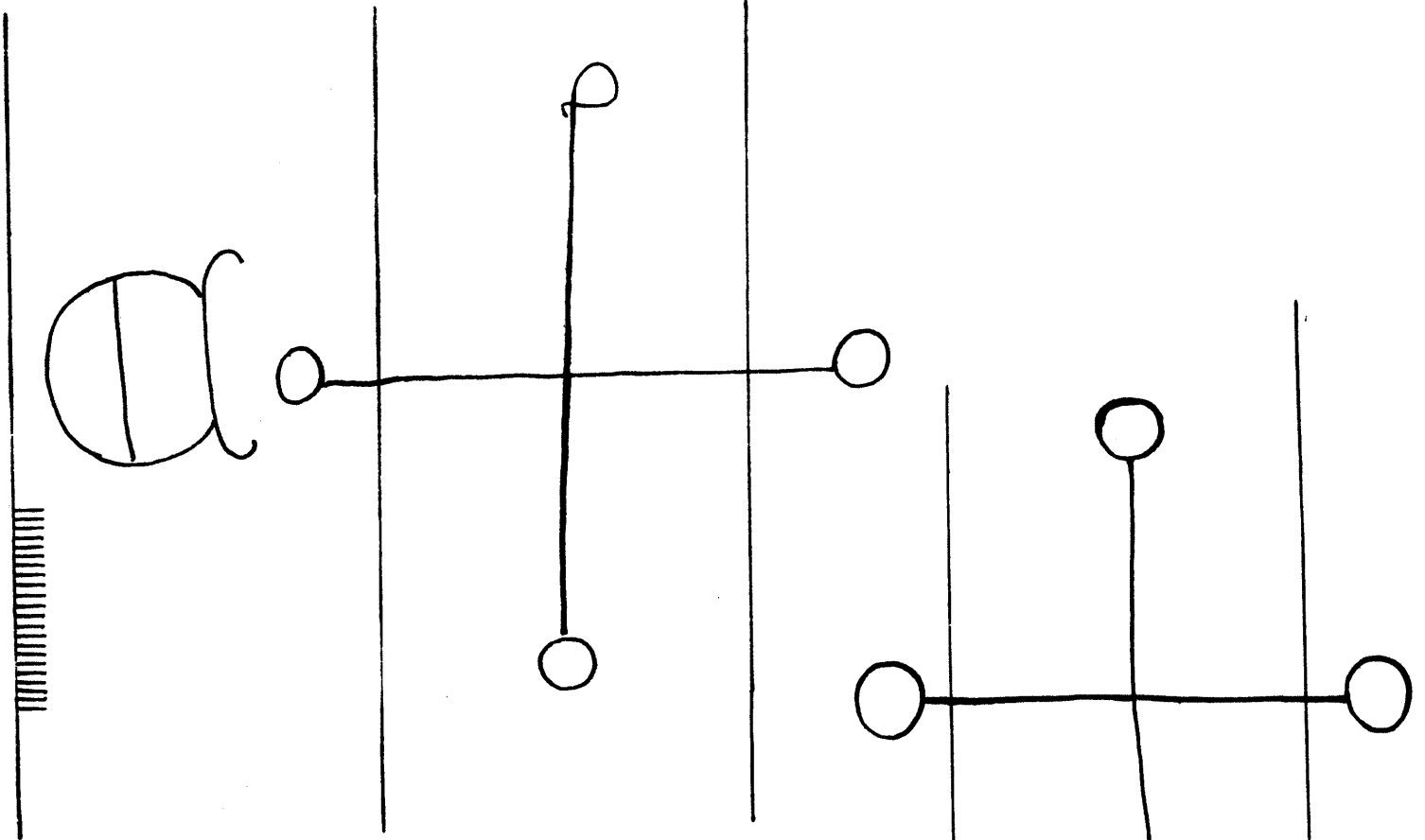

5402

5404

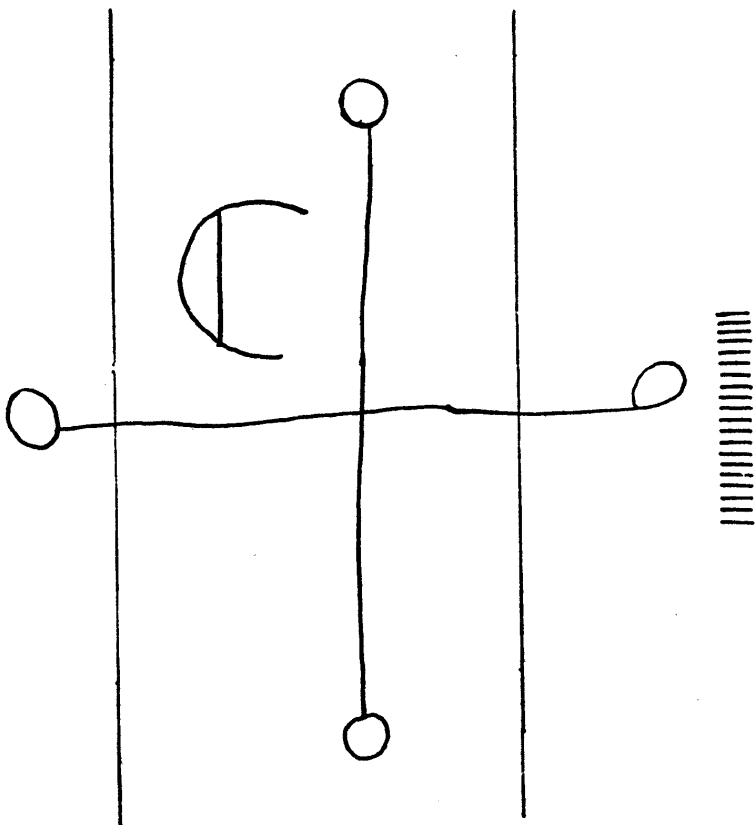

5403

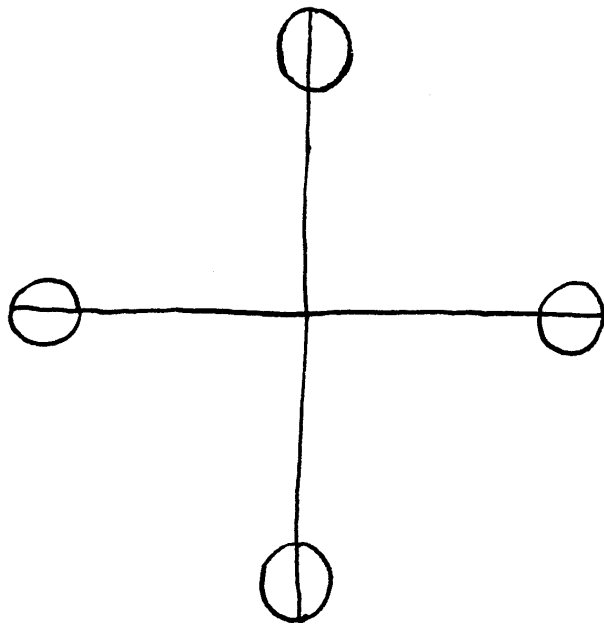

5405

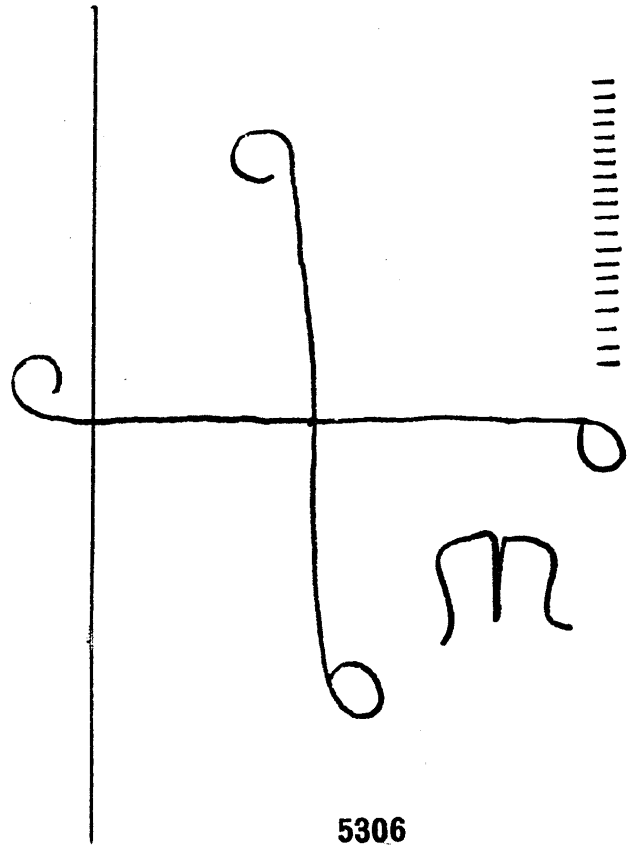

5306



bord de la feuille

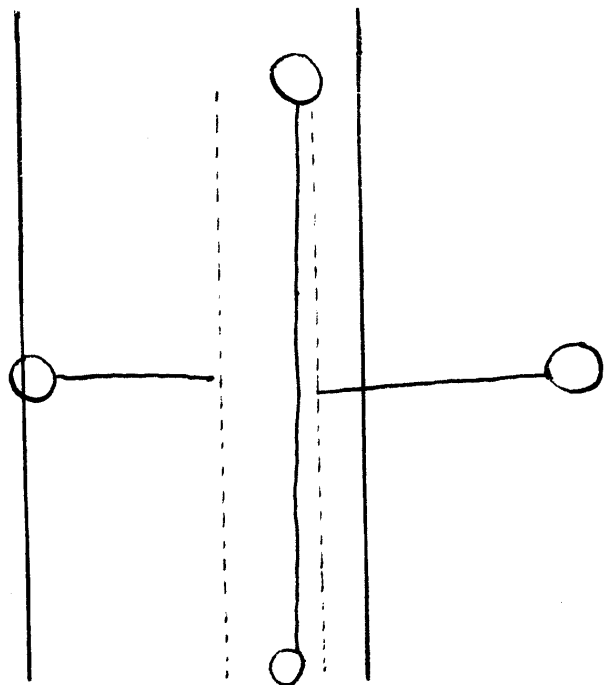
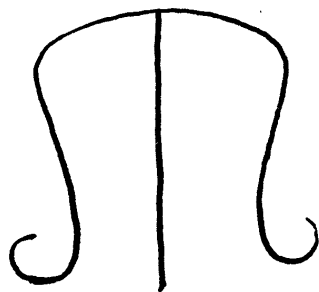

5407

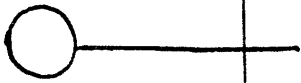
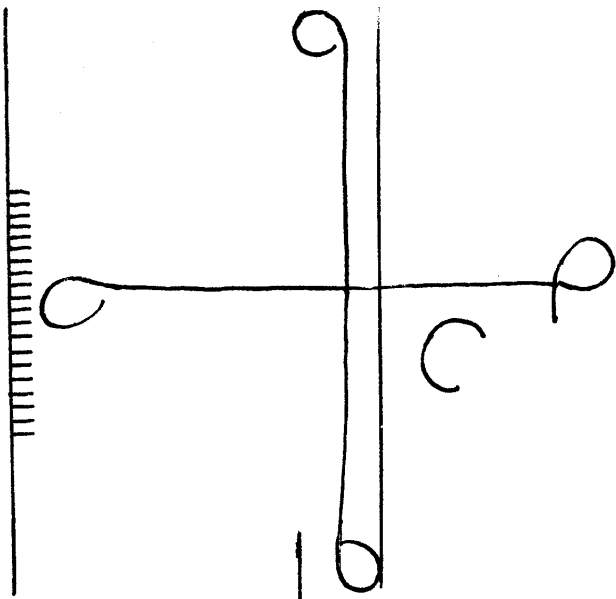

5408

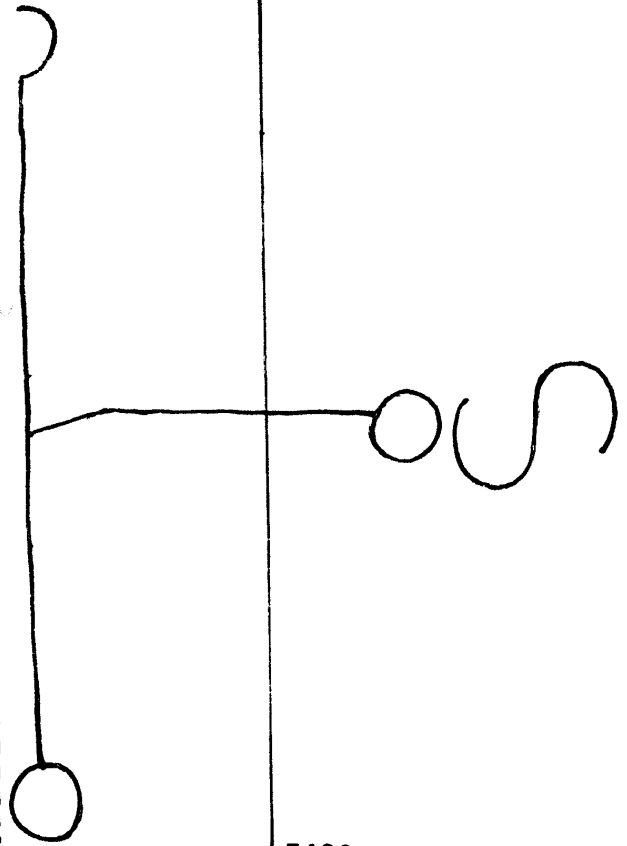

5409

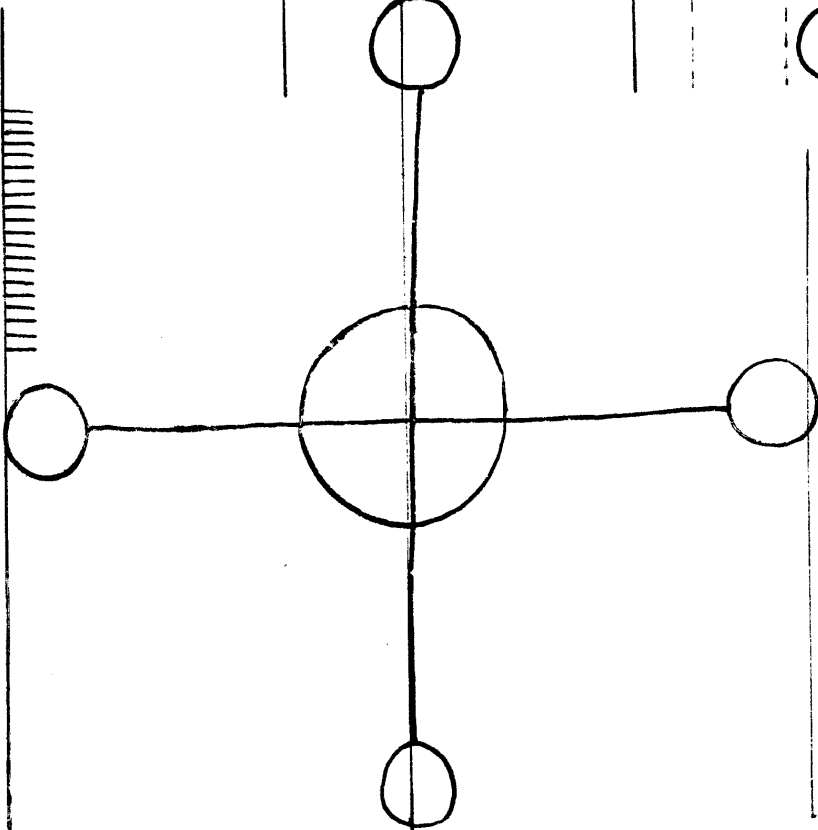

5410

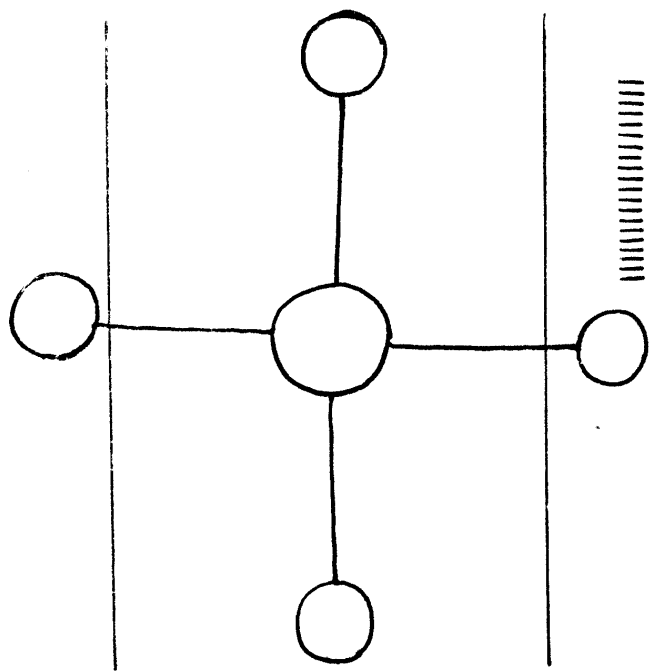

5411

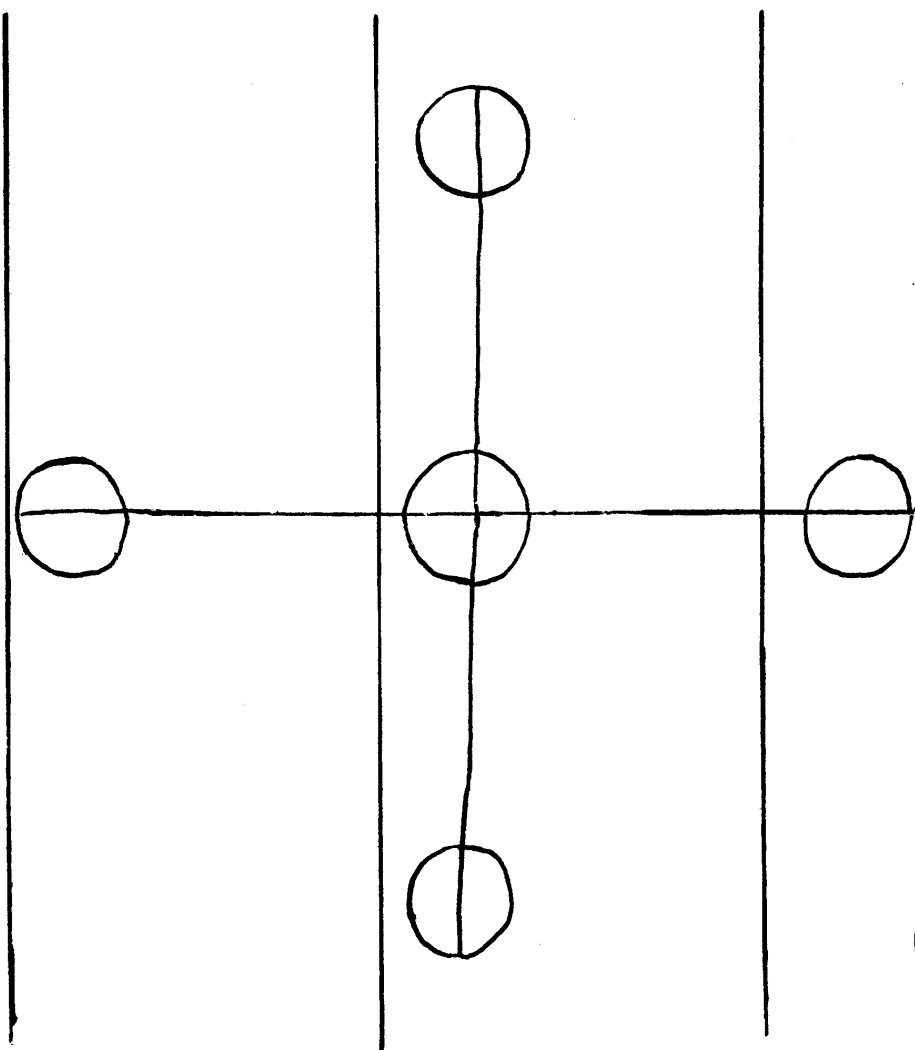

5412

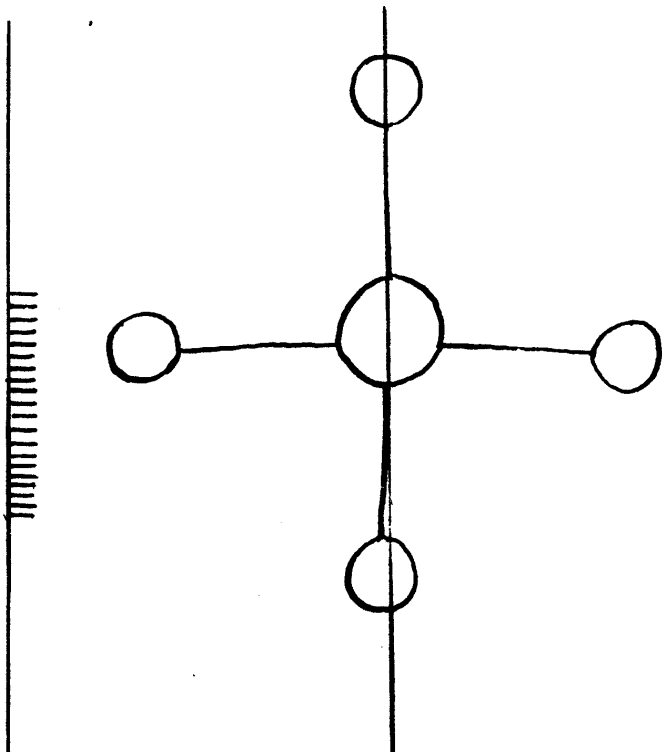
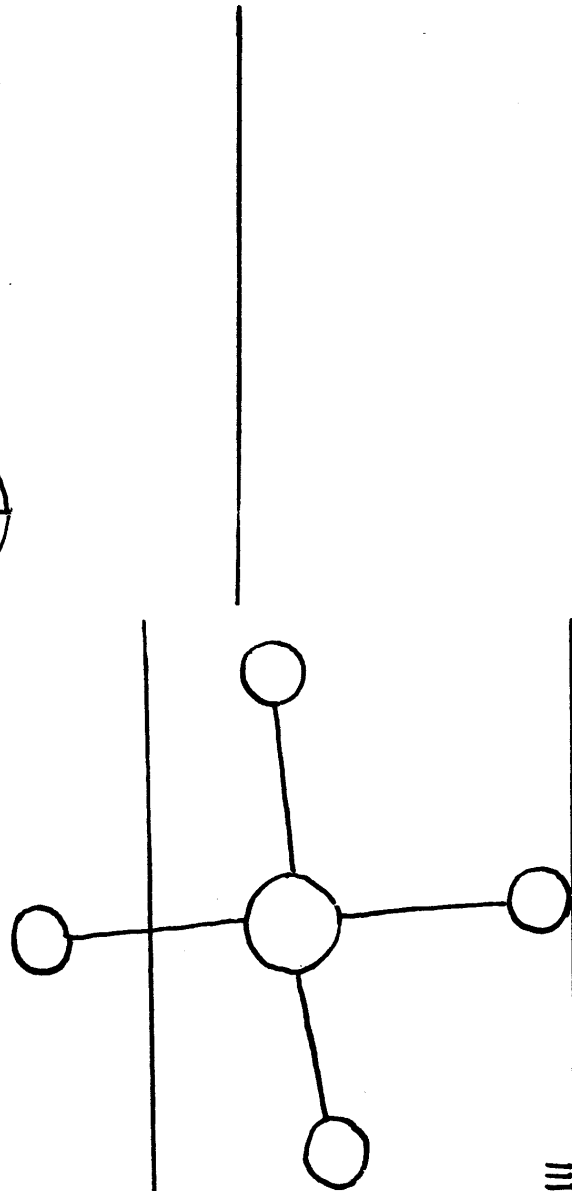

5413

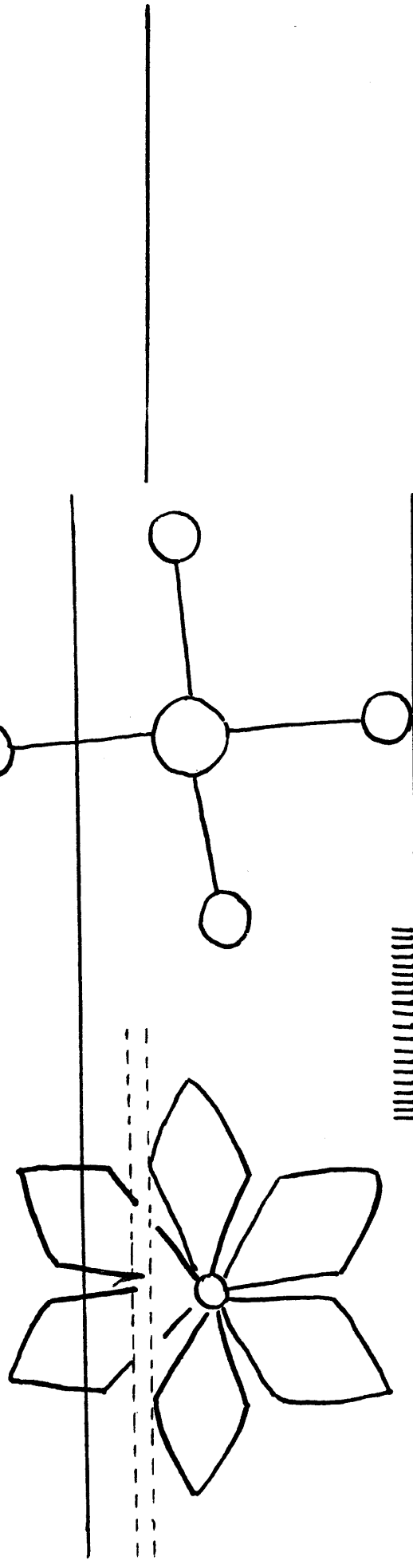

5414

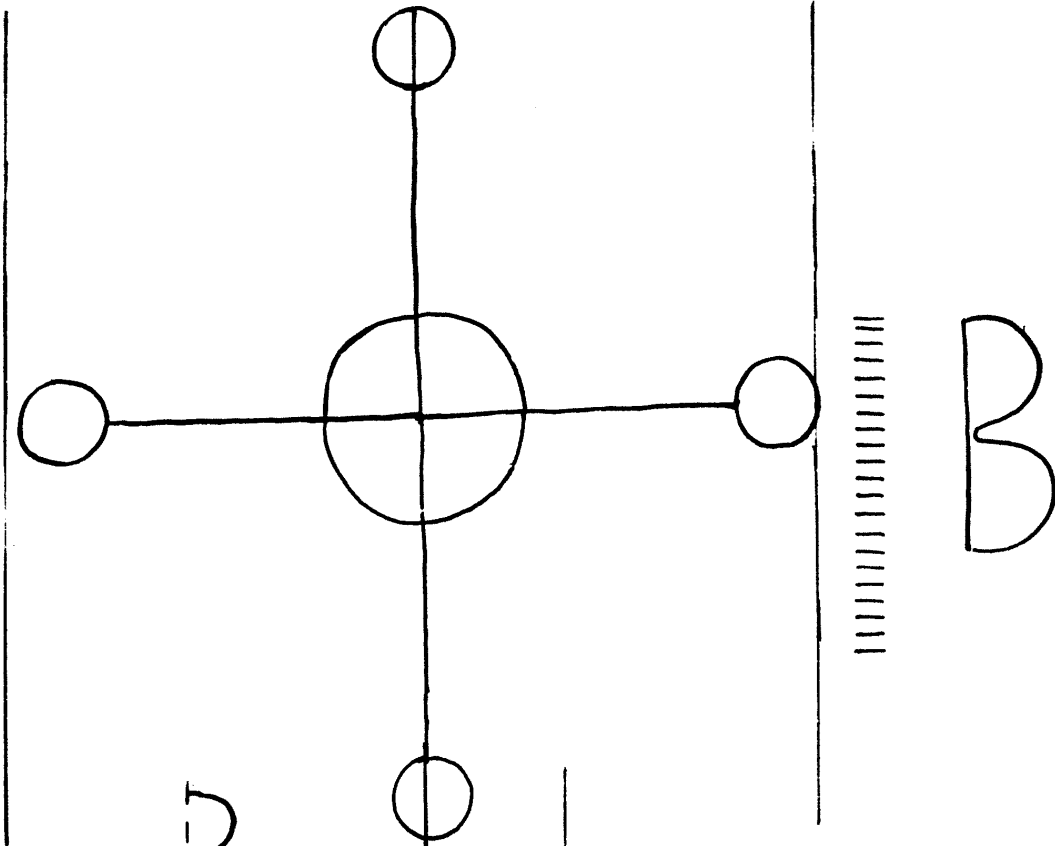

5415

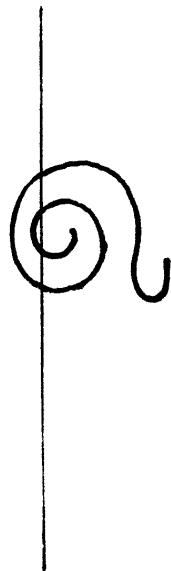
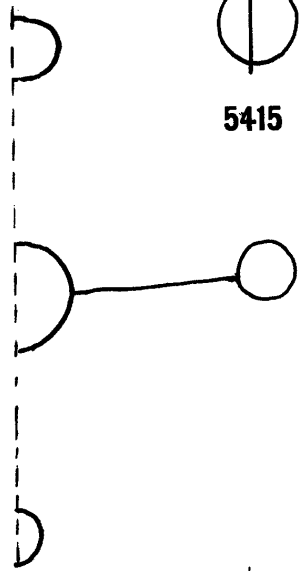

5416

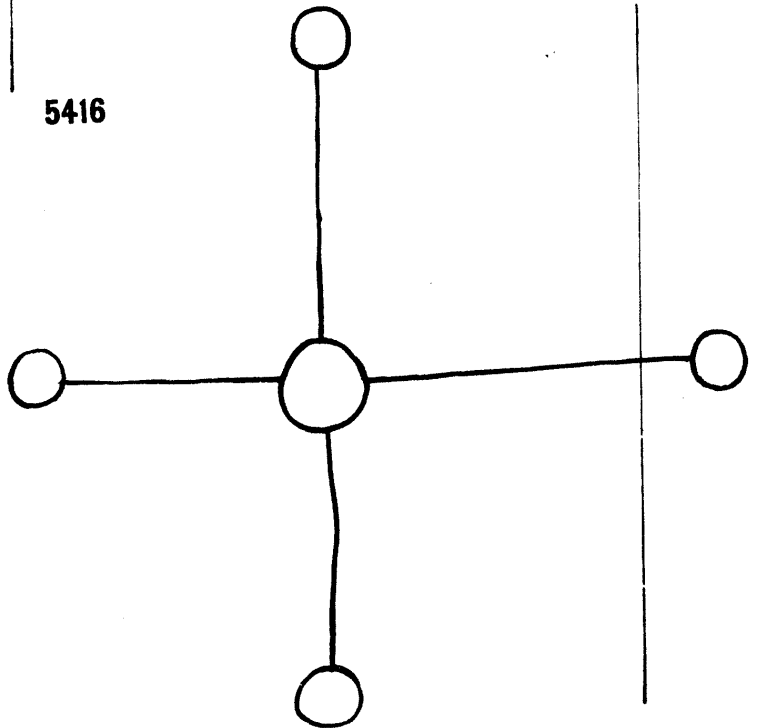

5417

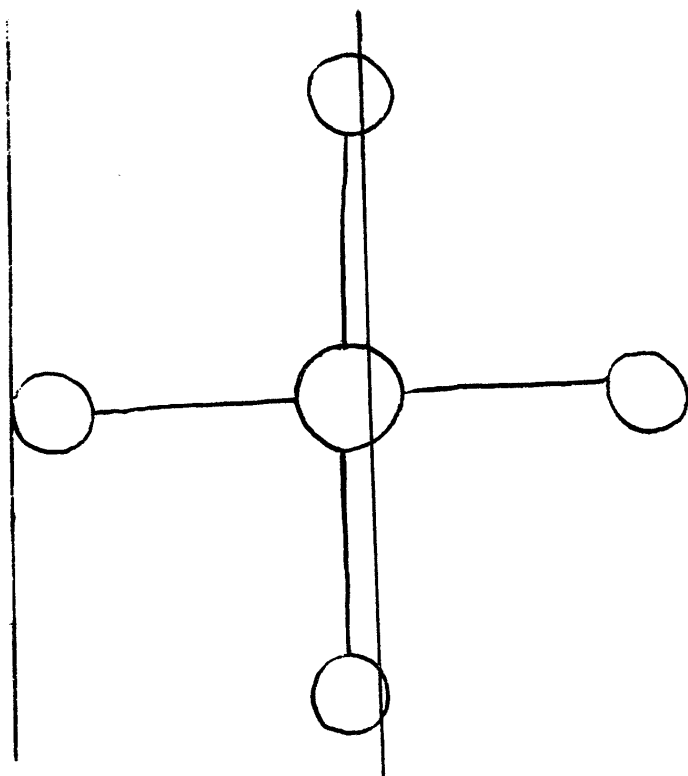

5418

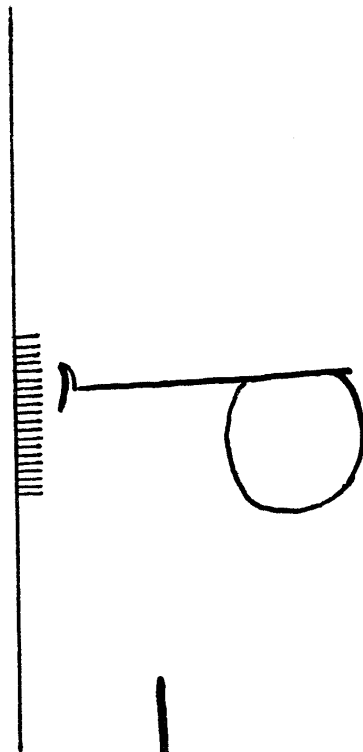

5419

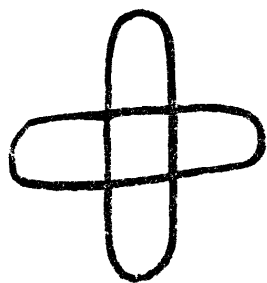

5420

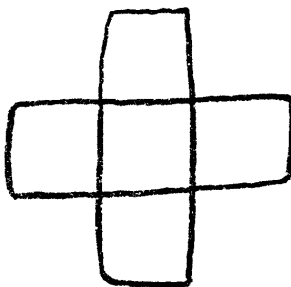

5421

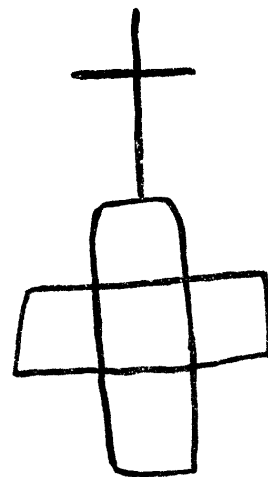

5422

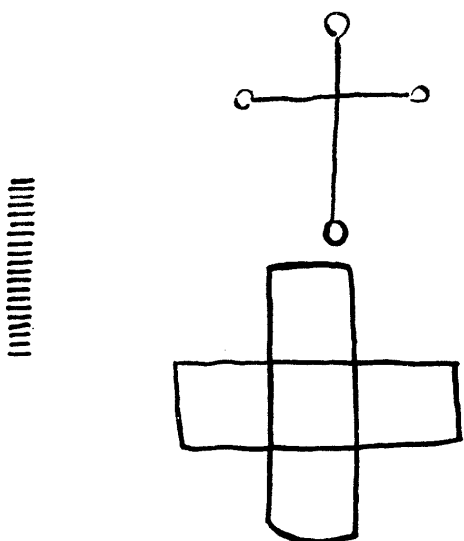

5423

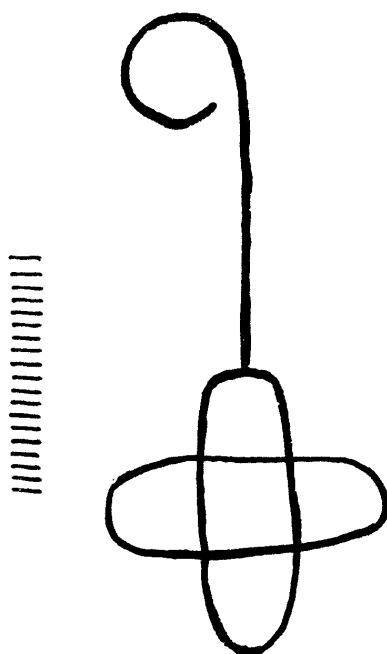

5424

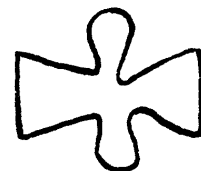

5425

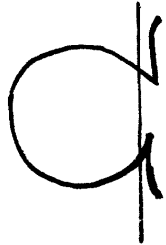
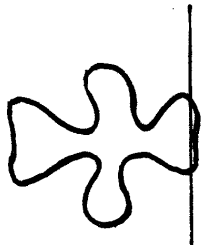

5426

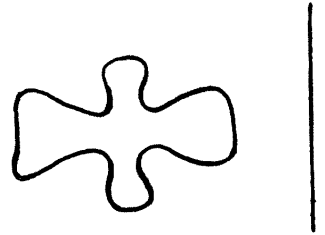
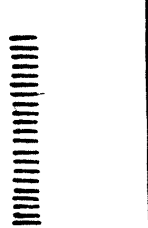
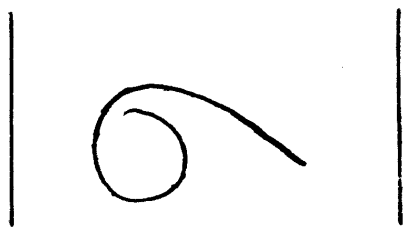

5427



5428

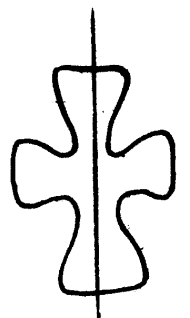
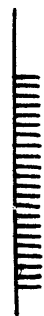
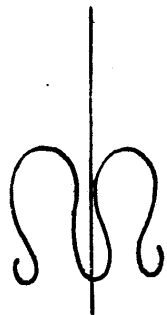

5429

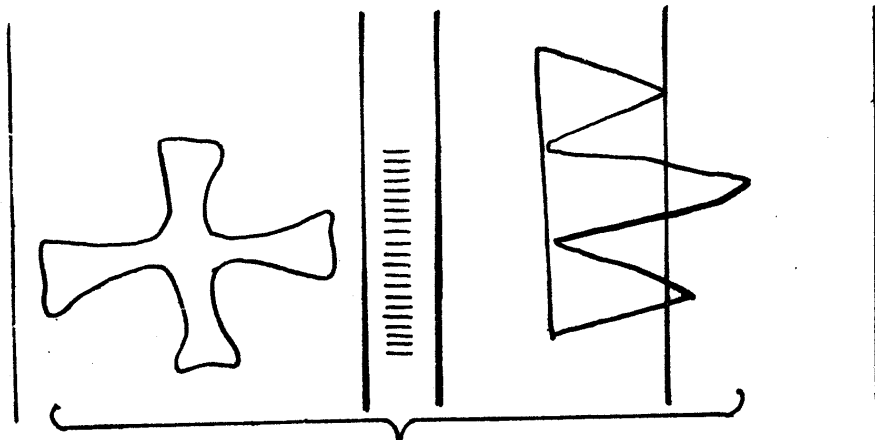

5430

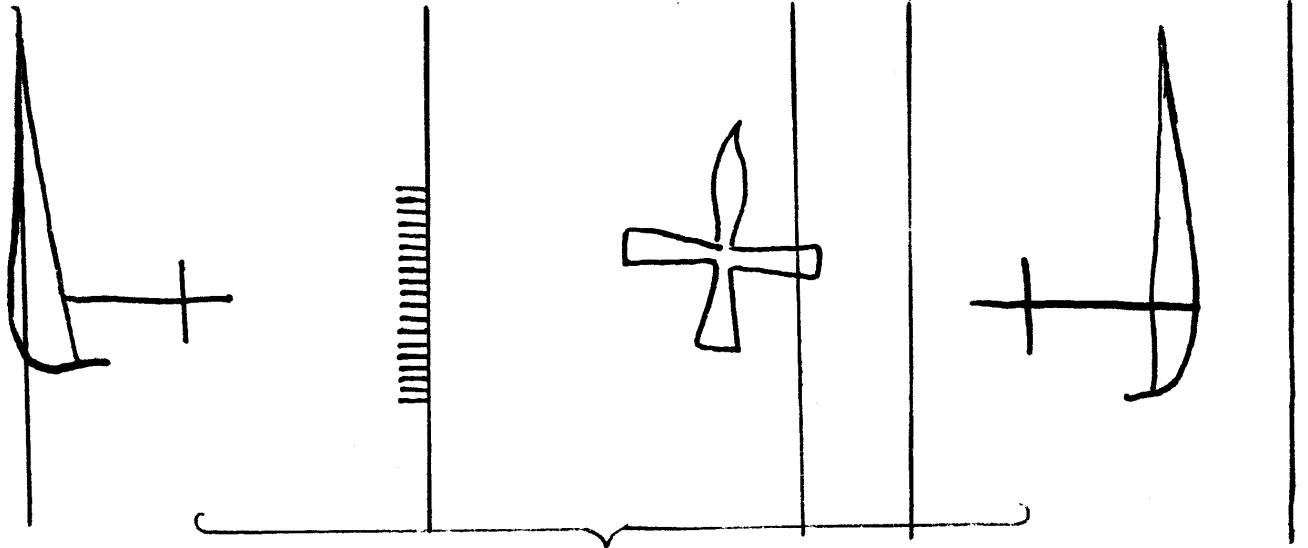

5431

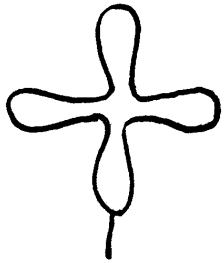

5432

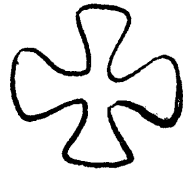

5433

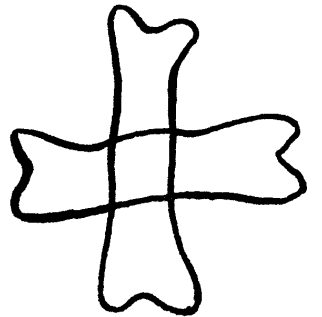
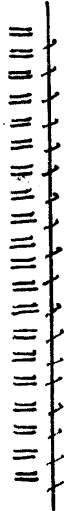

5434

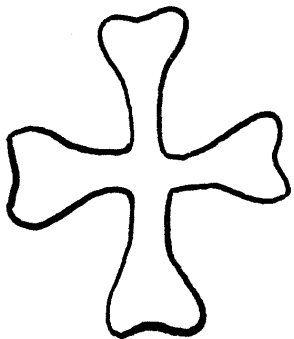
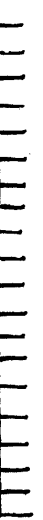

5435

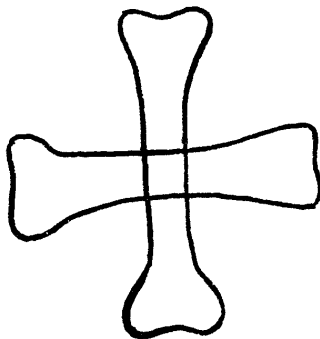

5436

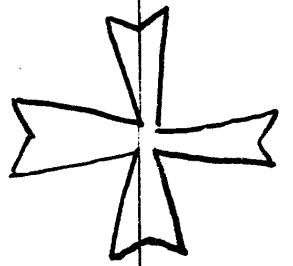
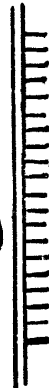

5437

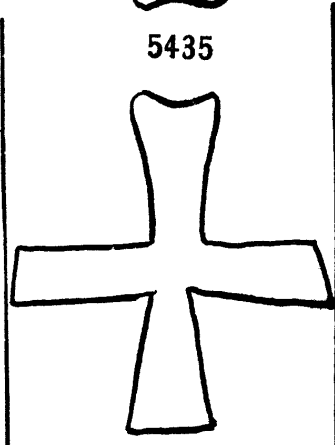

5438

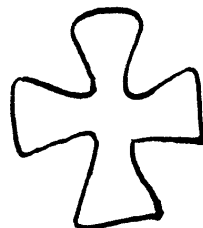

5439

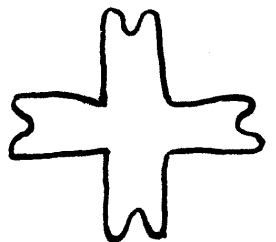

5440



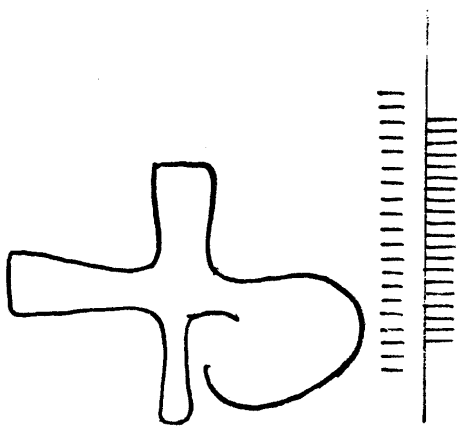

5441

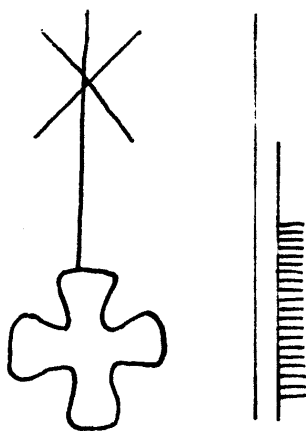

5442

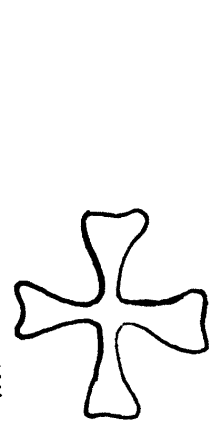

5443

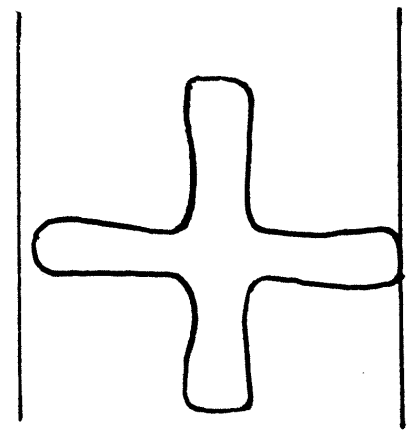

5444

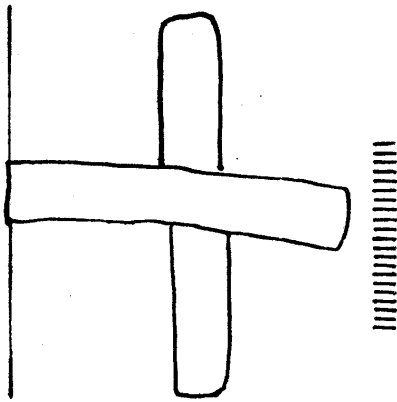

5445

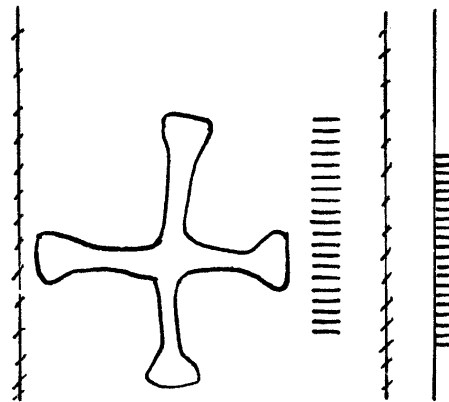

5446

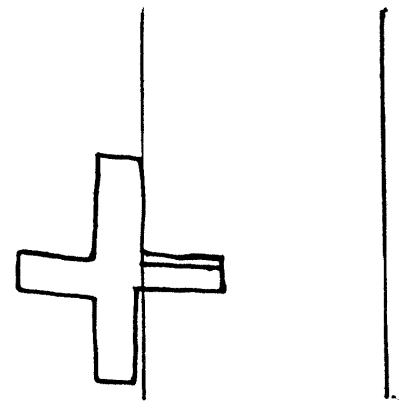

5447

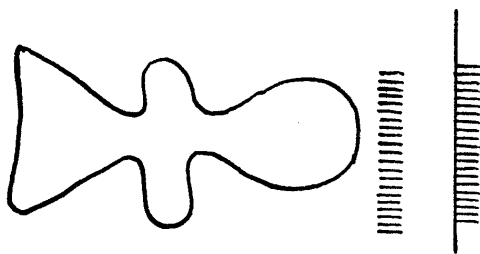

5448

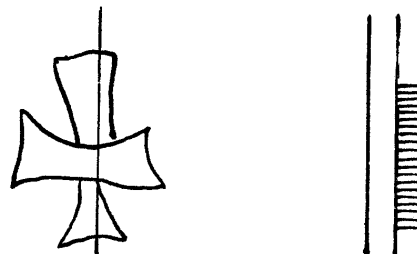

5449

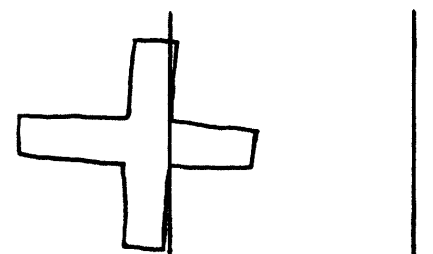

5450

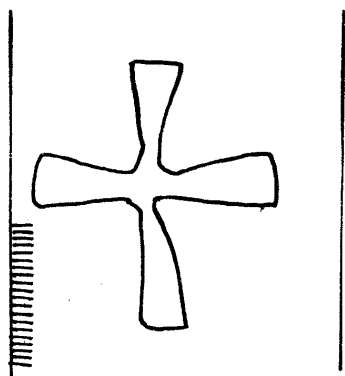

5451

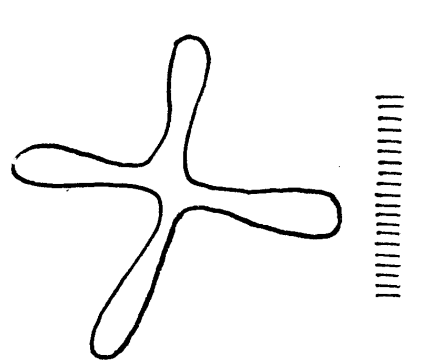

5452

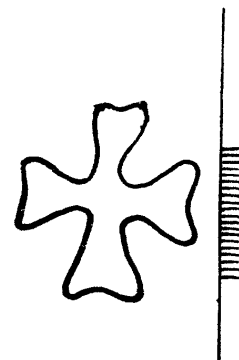

5453

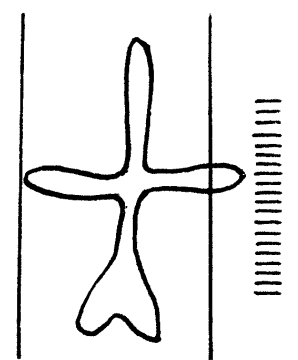

5454

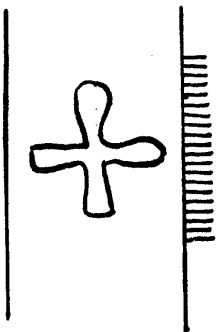

5455

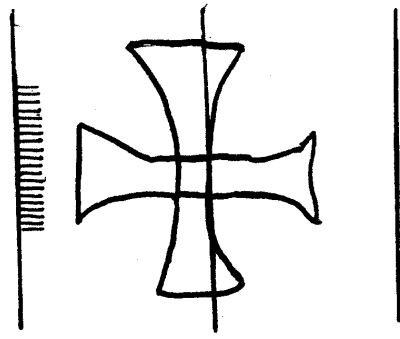

5456

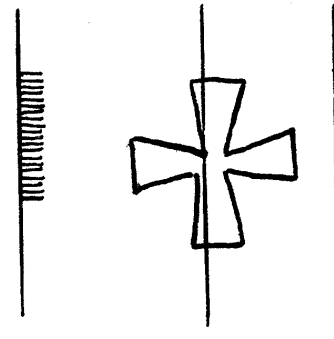

5457

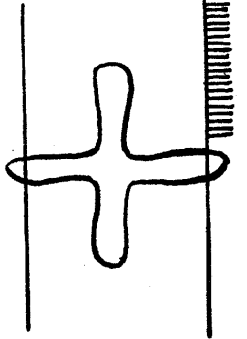

5458

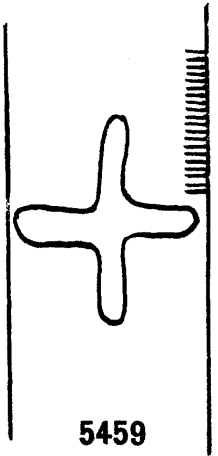

5459

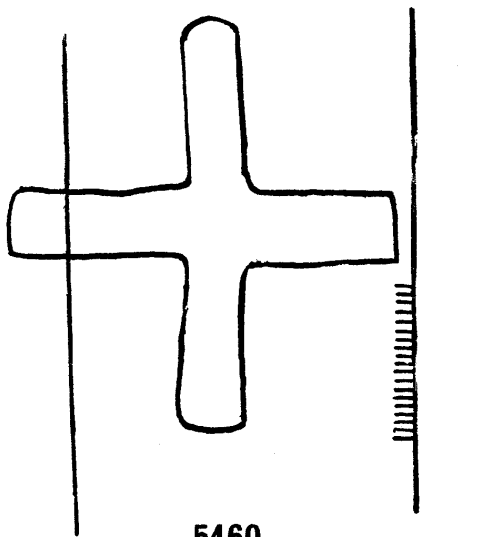

5460

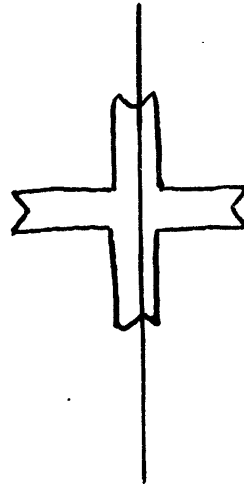

5461

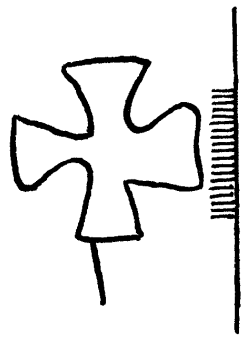

5462

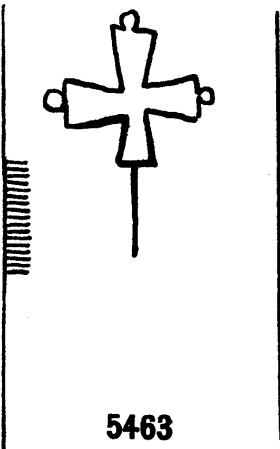

5463

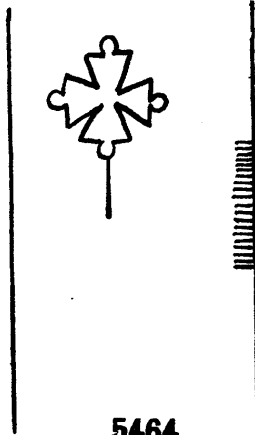

5464

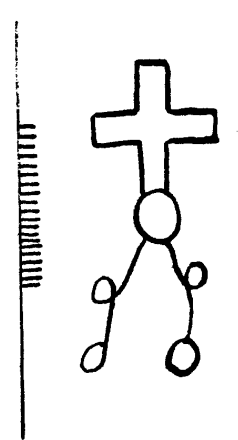

5465

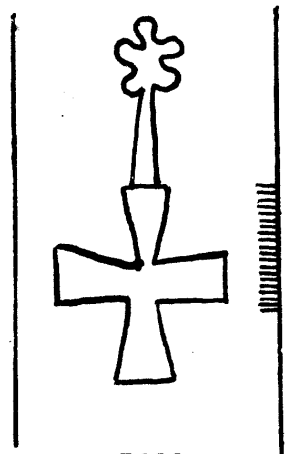

5466

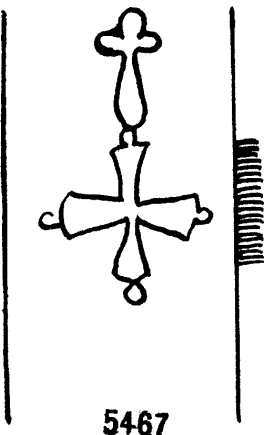

5467

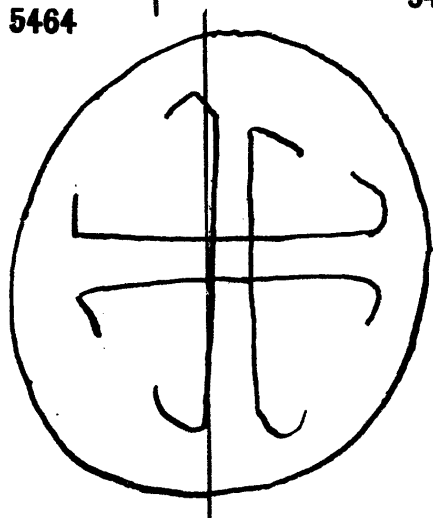

5468

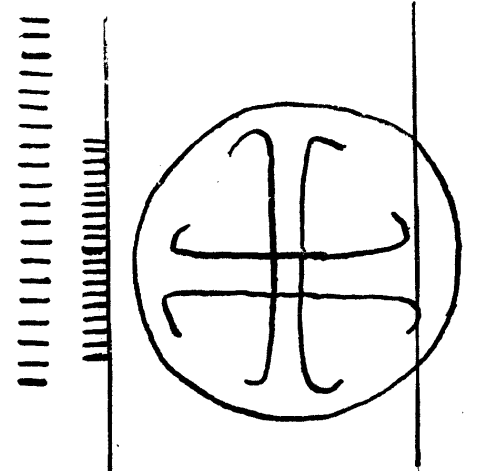

5469

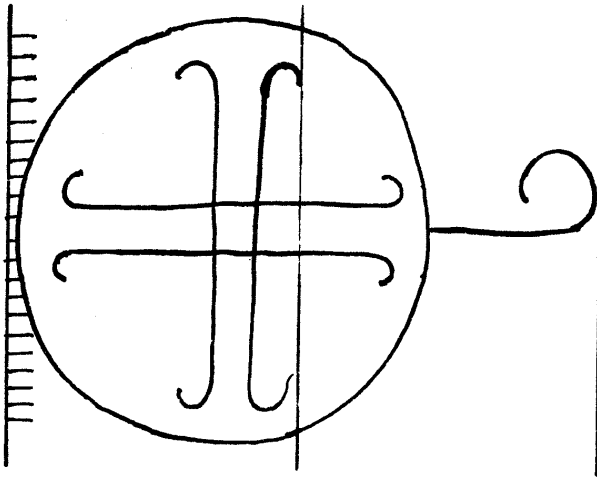

5470

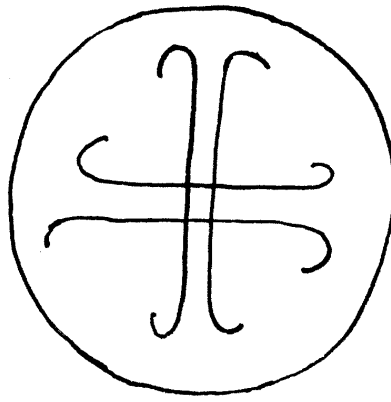

5471

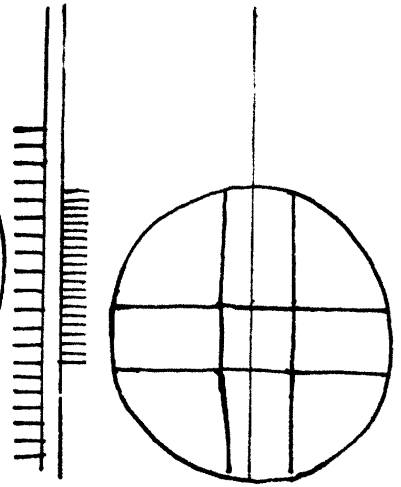

5472

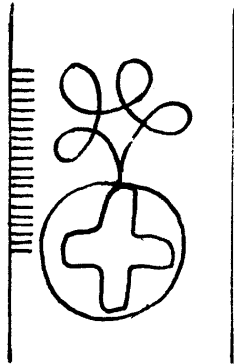

5473

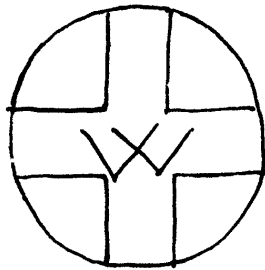

5474

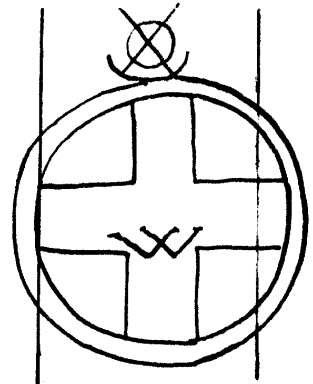

5475

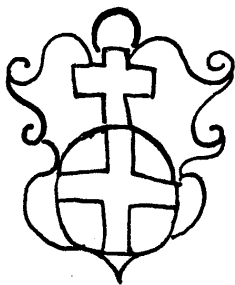

5476

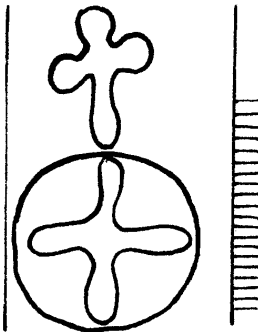

5477

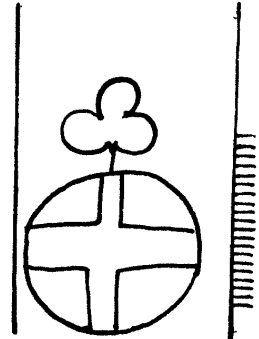

5478

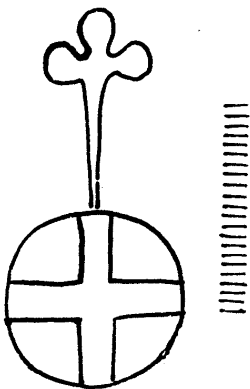

5479

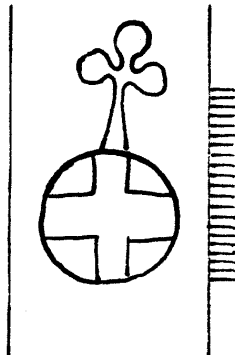

5480

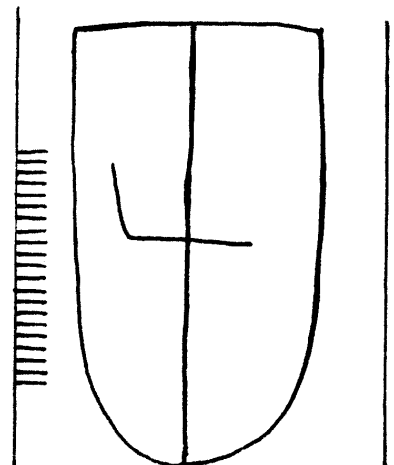

5481

Croix Grecque

5482 - 5501

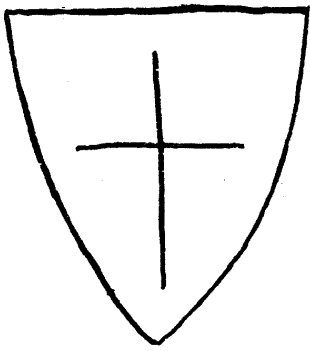
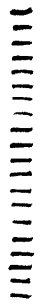

5482

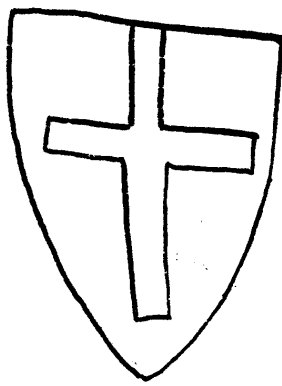
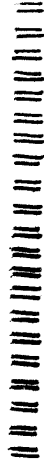

5483

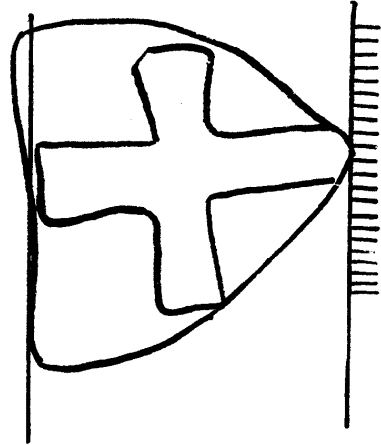

5484

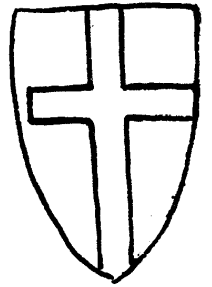
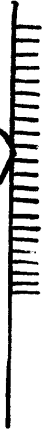

5485

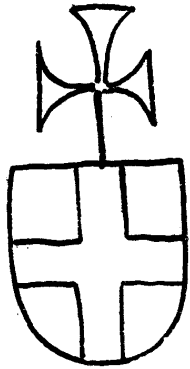
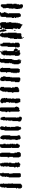

5486

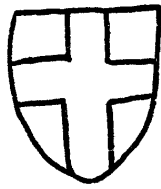

5487

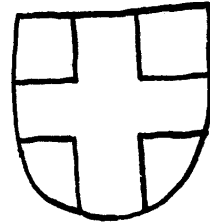
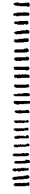

5488

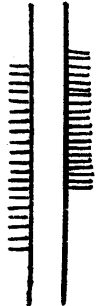

5489

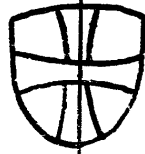

5490

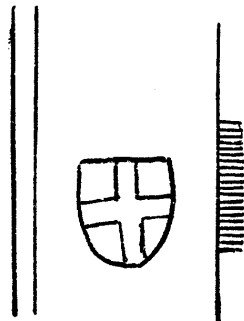

5491



5492

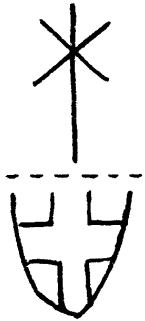
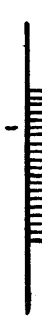

5493

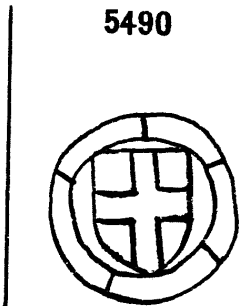

5494

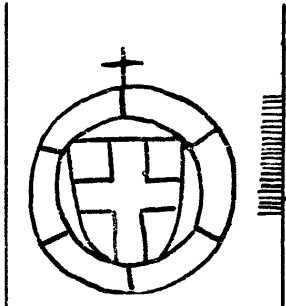

5495

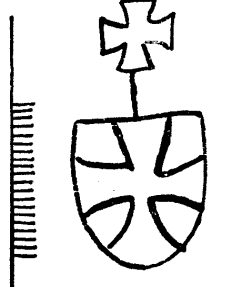

5496

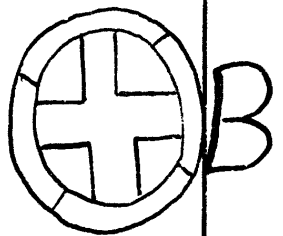

5497

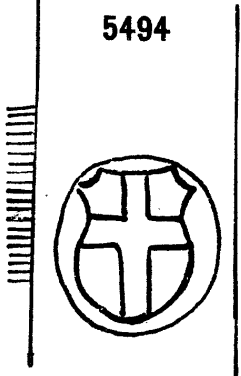

5498



5499

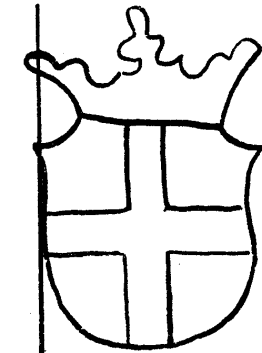

5500

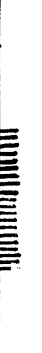

5501





5502

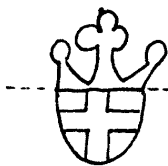

5503

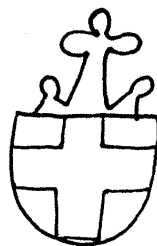

5504

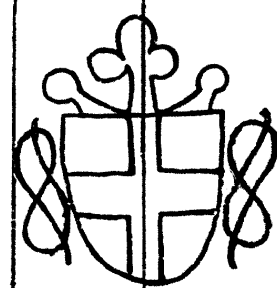

5505

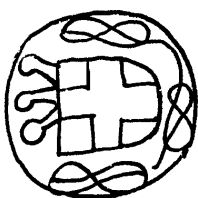

5506

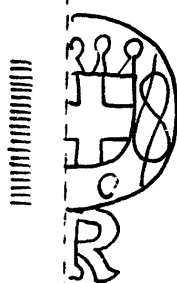

5507

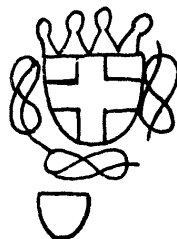

5508

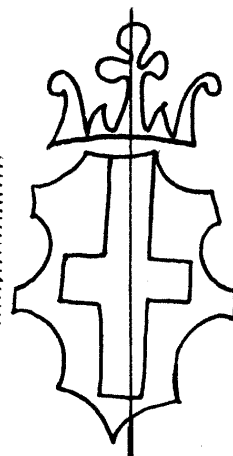

5509

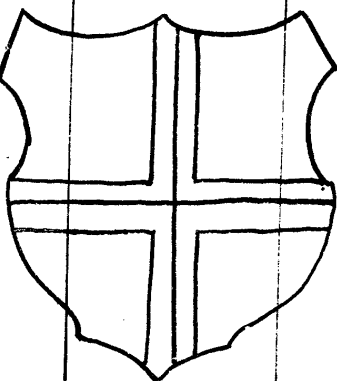

5510

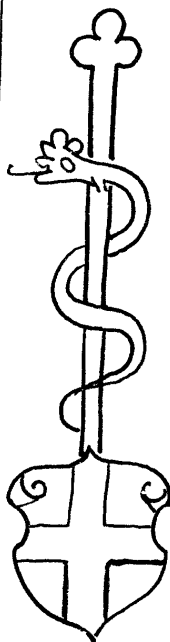

5512

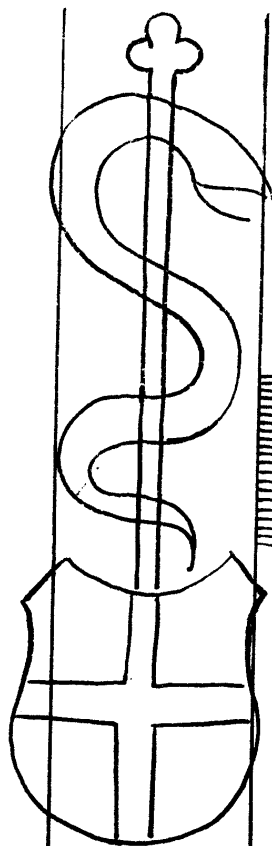

5513

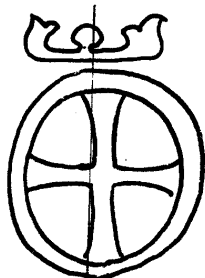

5511



5514

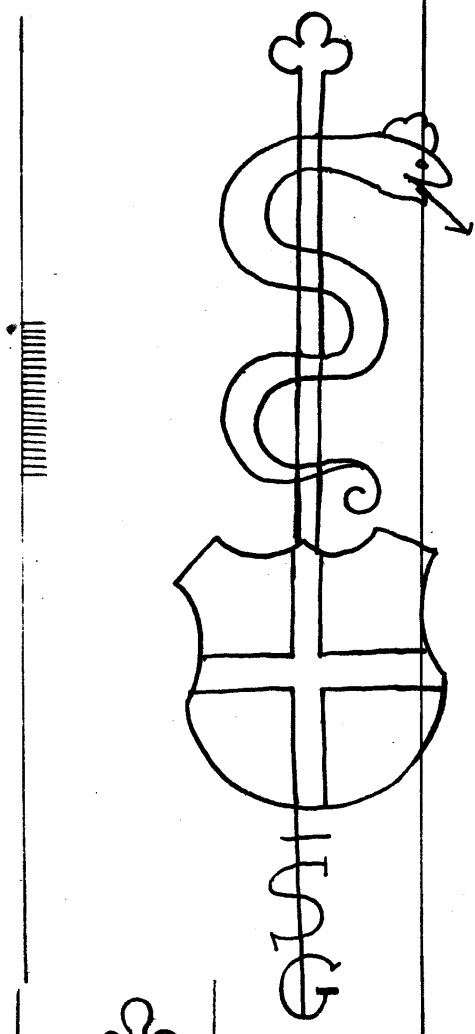

5515

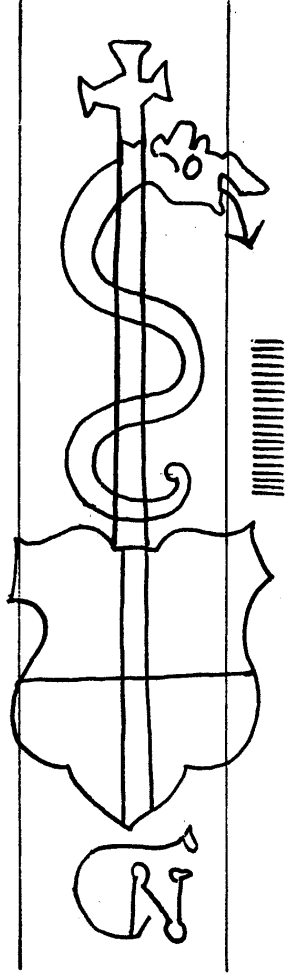

5517

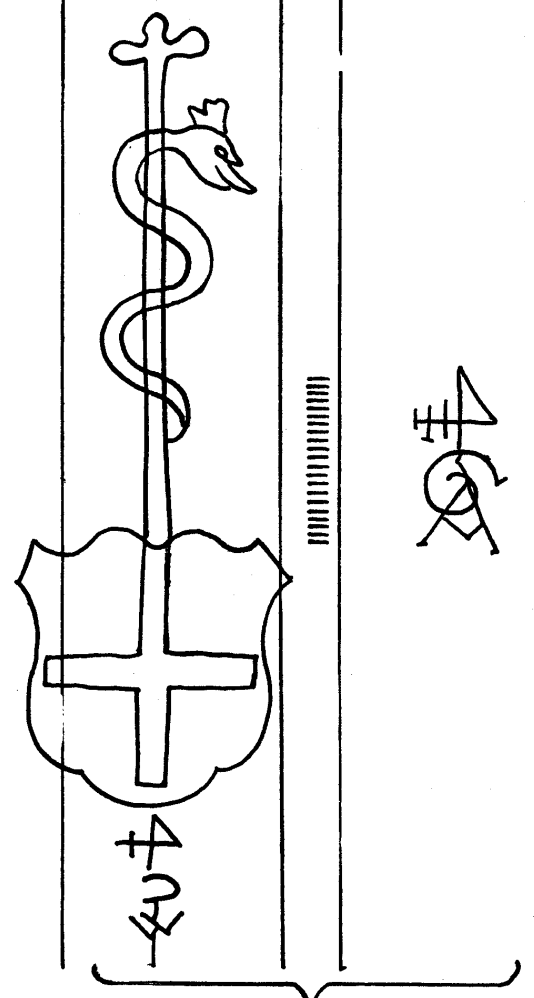

5519

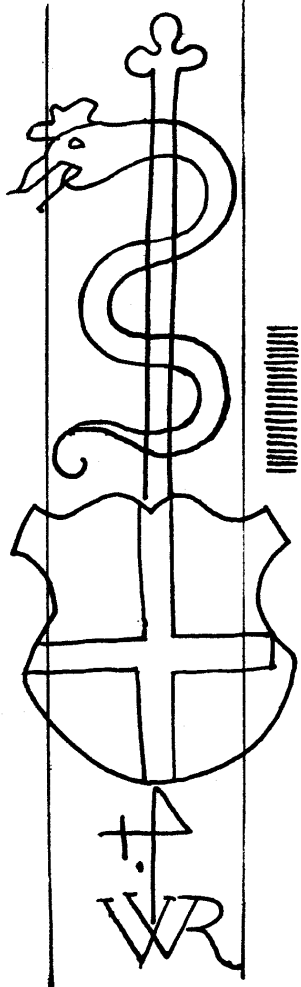

5516

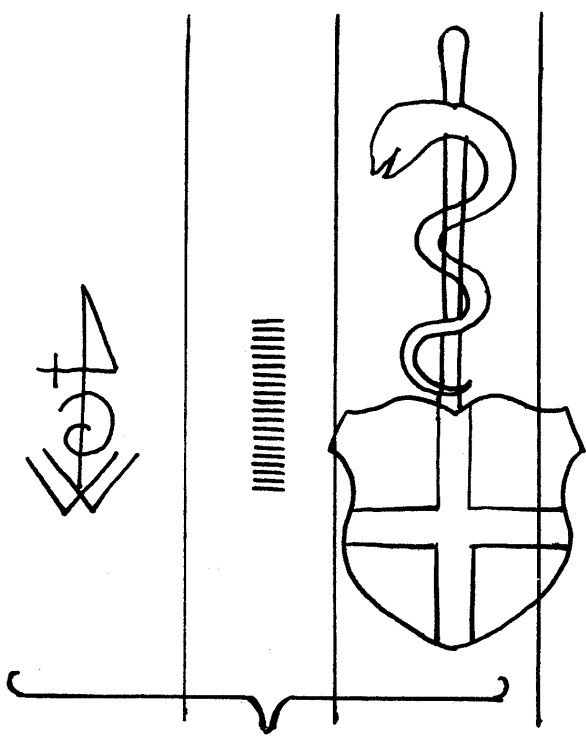

5518

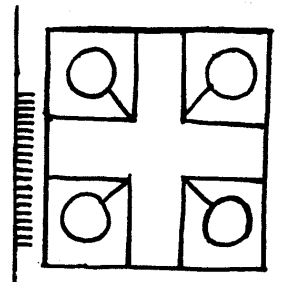

5520

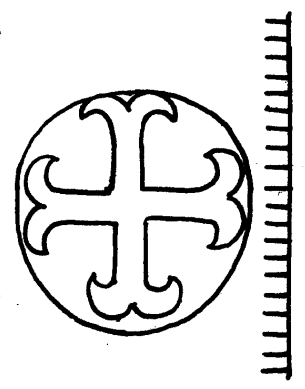

5521



5522

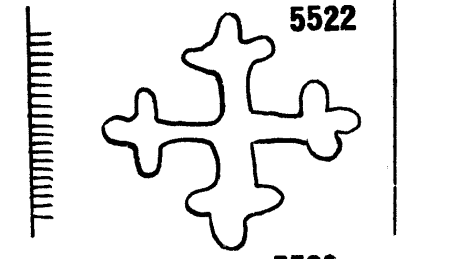

5523

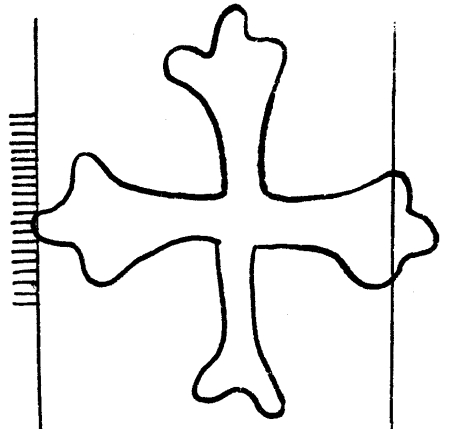

5524

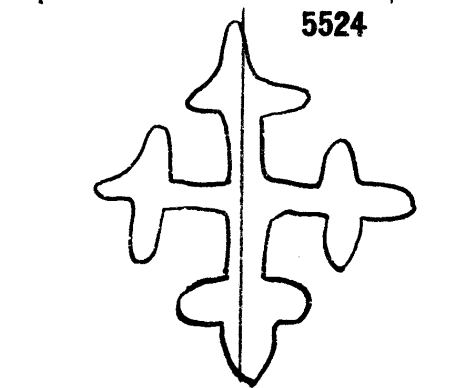

5525

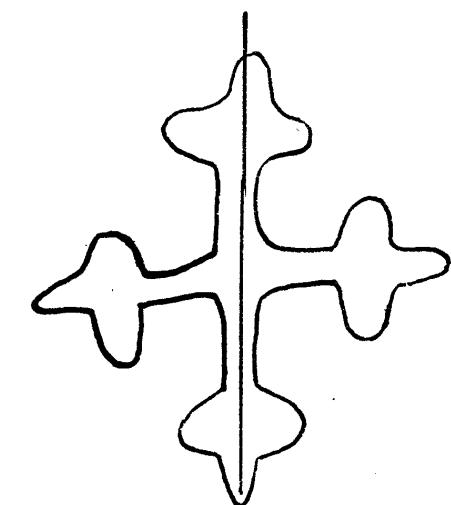

5526

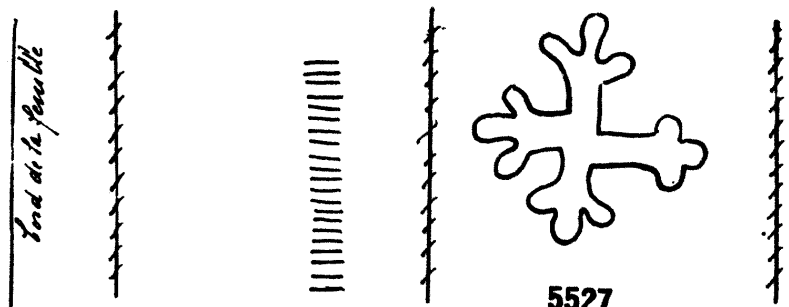

5527

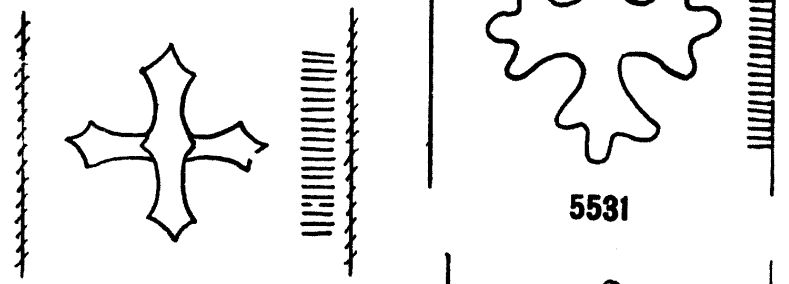

5531

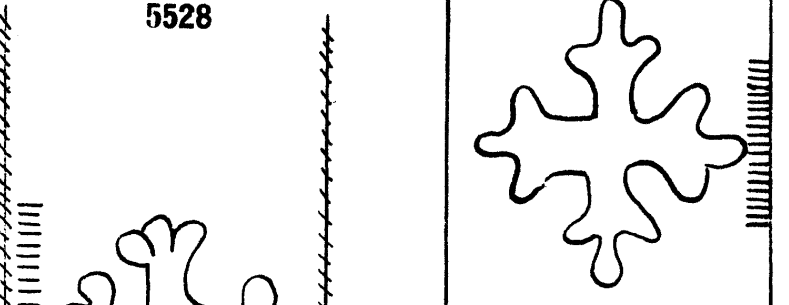

5532

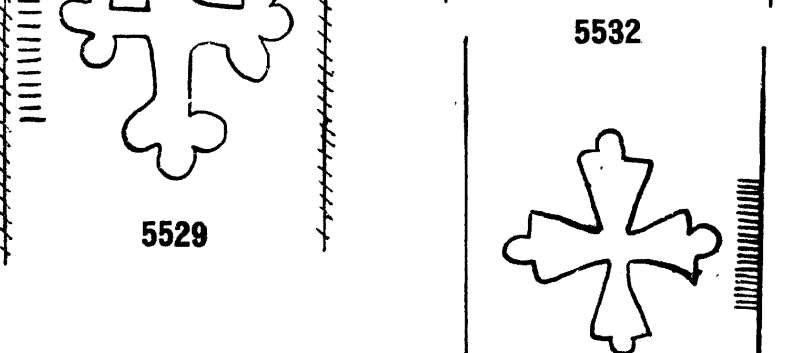

5533

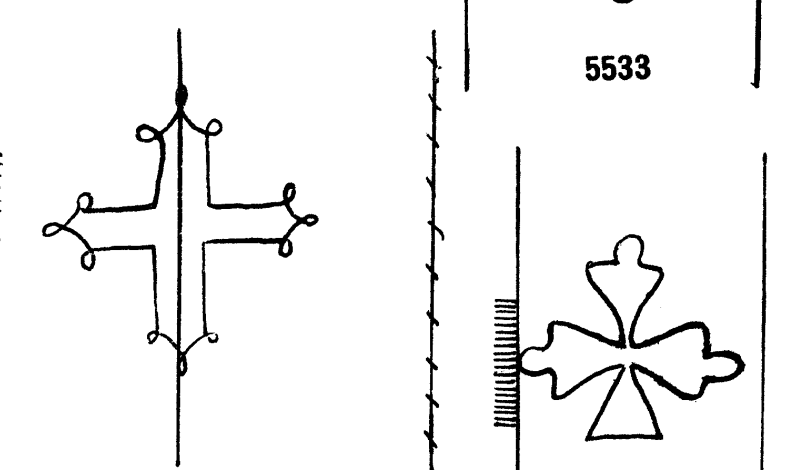

5534

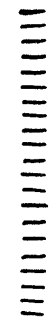

Tout de la possible

Croix Grecque

5535 - 5548

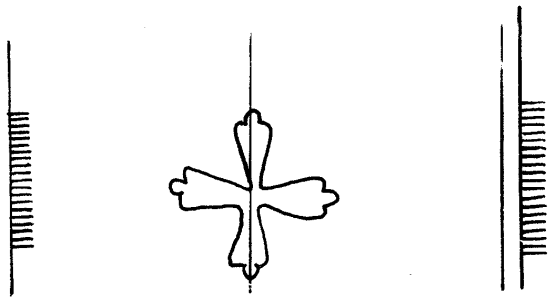

5535

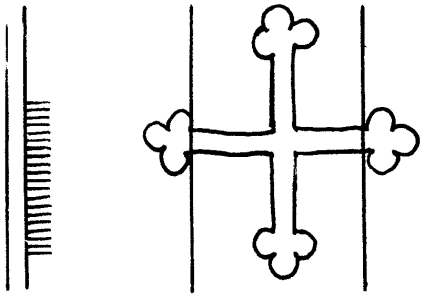

5536

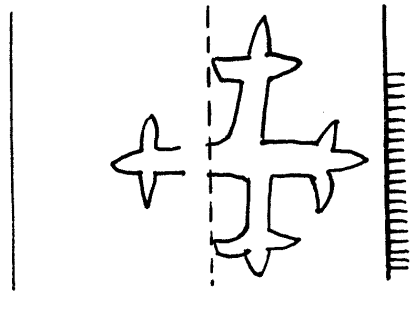

5537

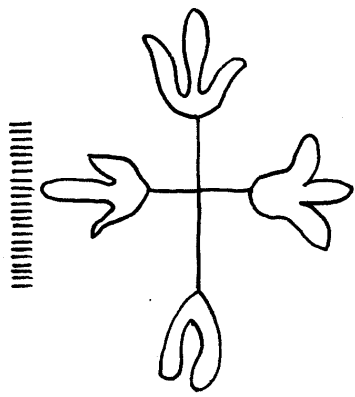

5538

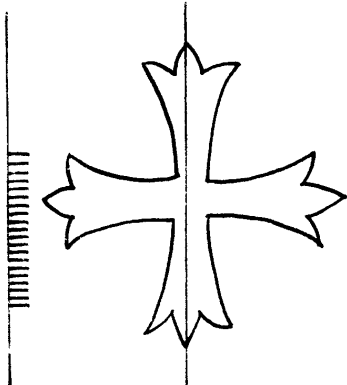

5539

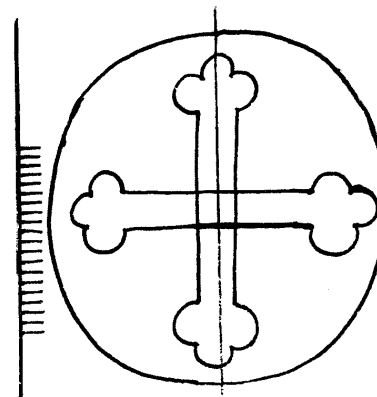

5540

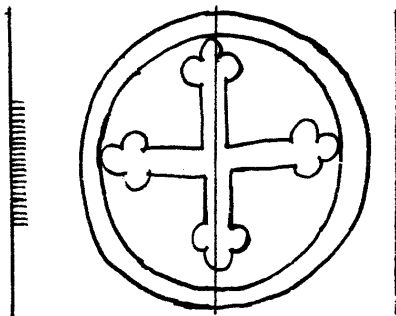

5541

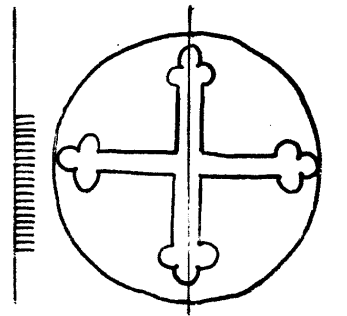

5542

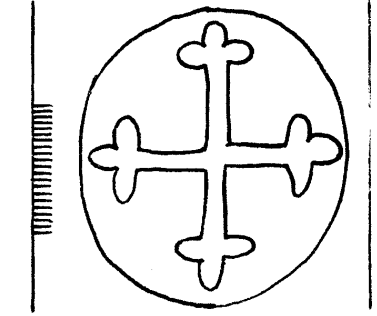

5543

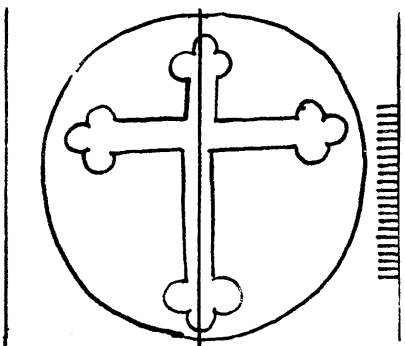

5544

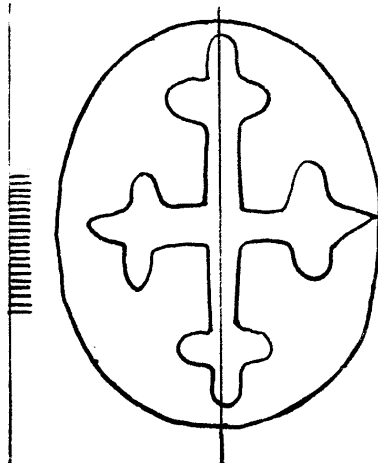

5545

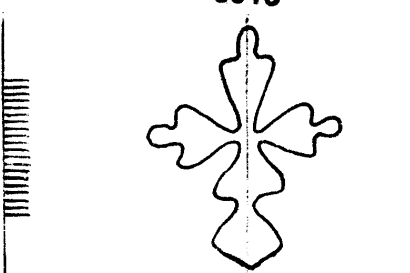

5546

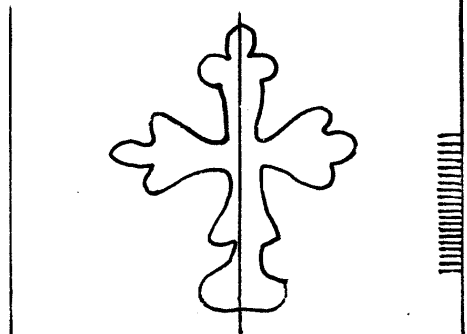

5547

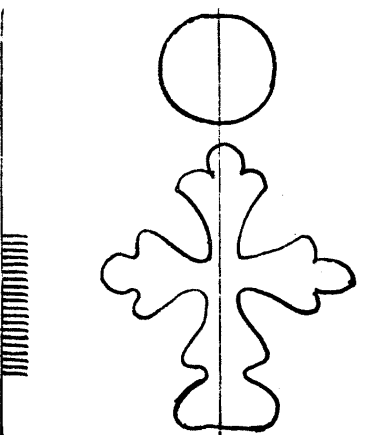

5548

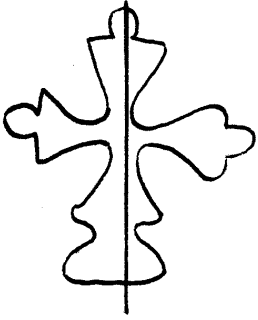

5549

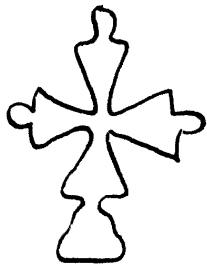
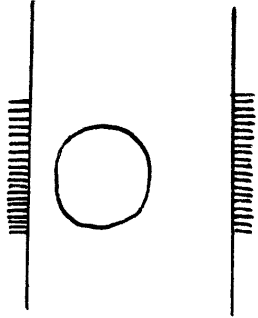

5550

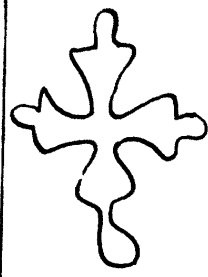

5551

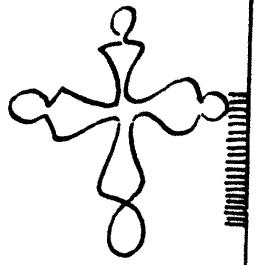

5552

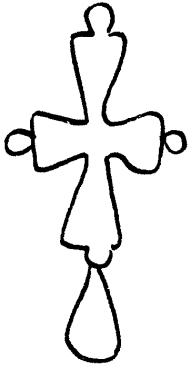

5553

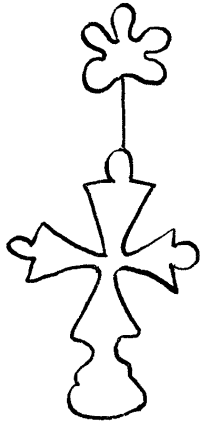

5554

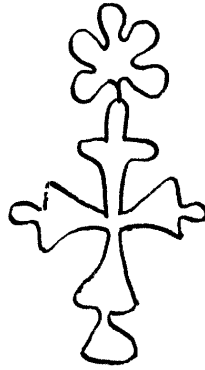

5555

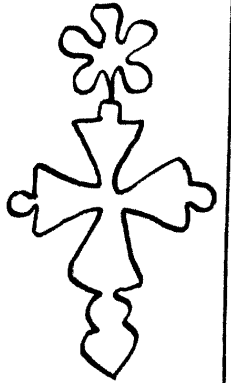

5556

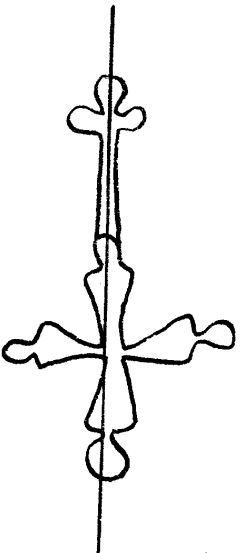

5557

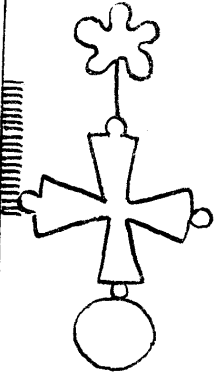

5558



5559

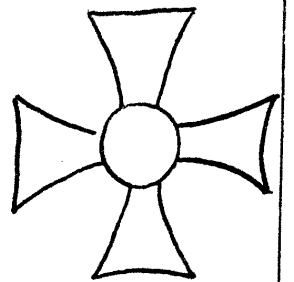

5560

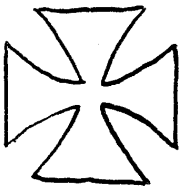

5561

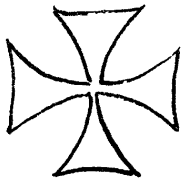

5562

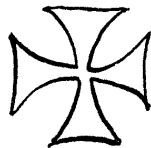

5563

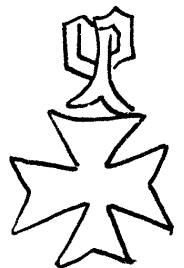

5564

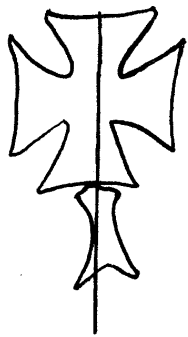

5565

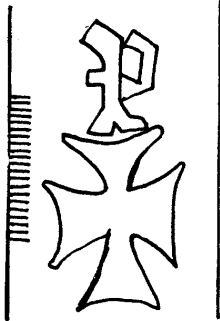

5566

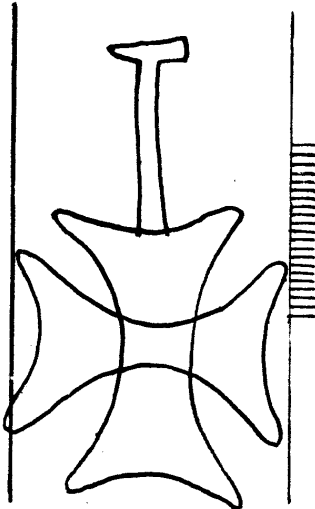

5567

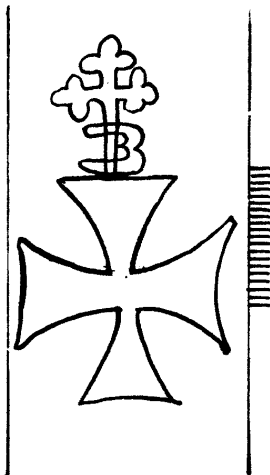

5568

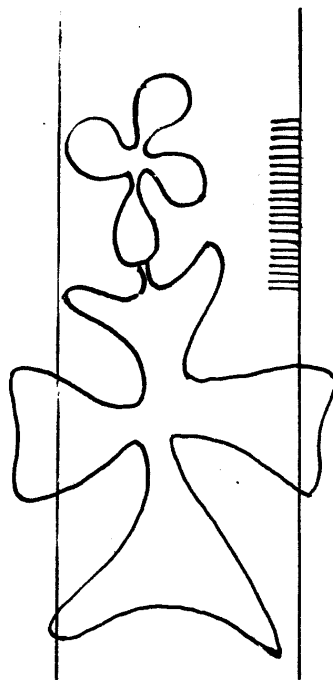

5569

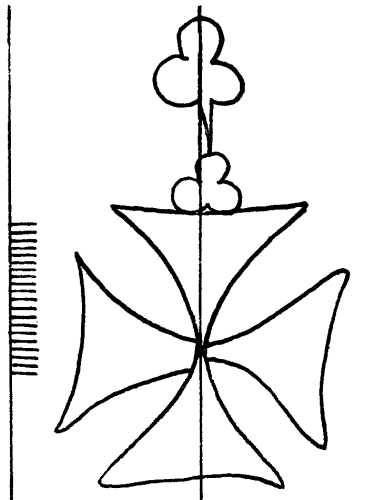

5570

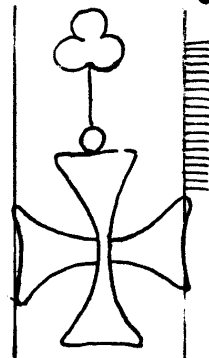

5571

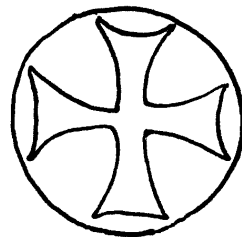

5572

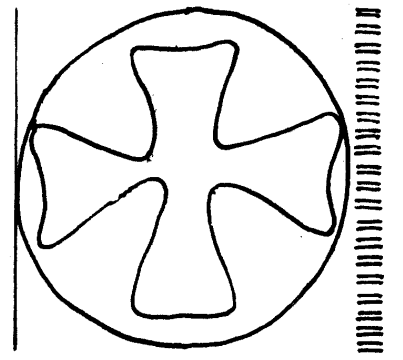

5573

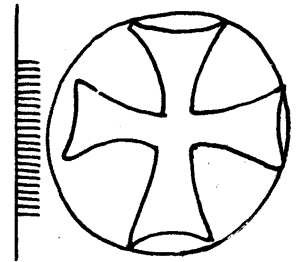

5574

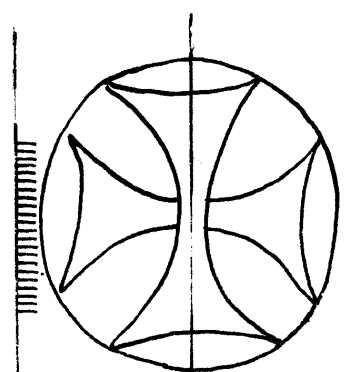

5575

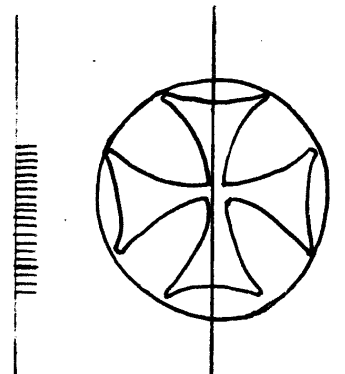

5576

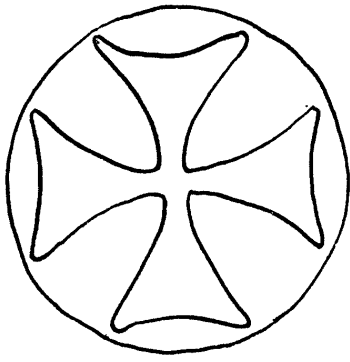

5577

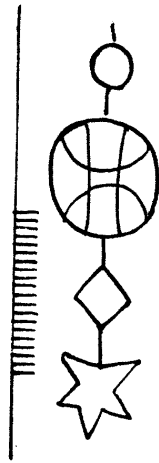

5578

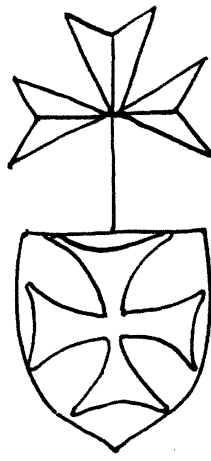

5579

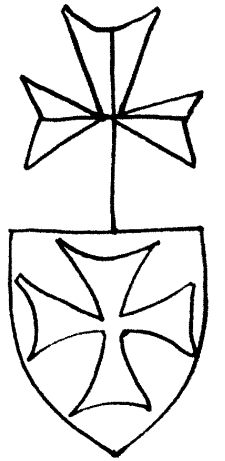

5580

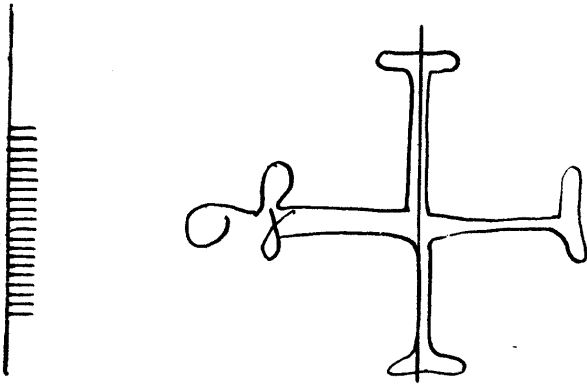

5581

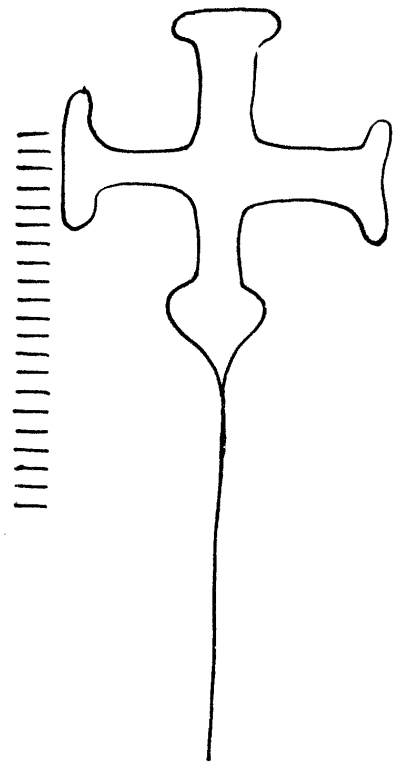

5582

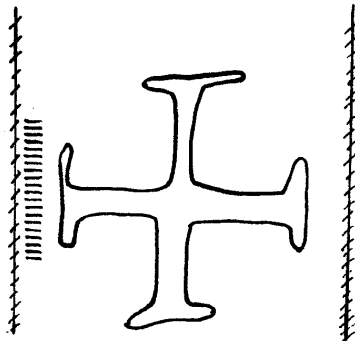

5583

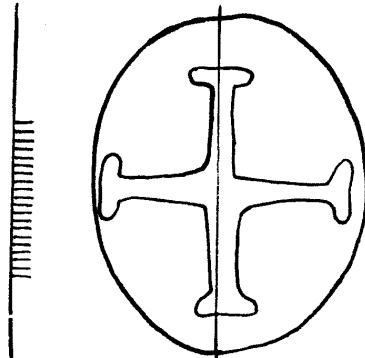

5584

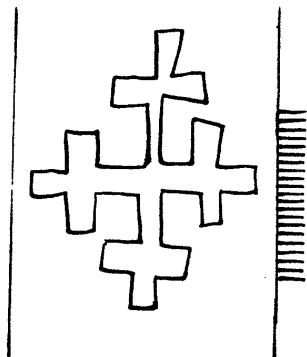

5585

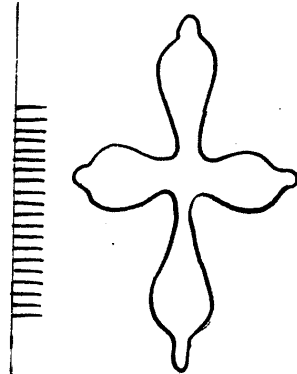

5586

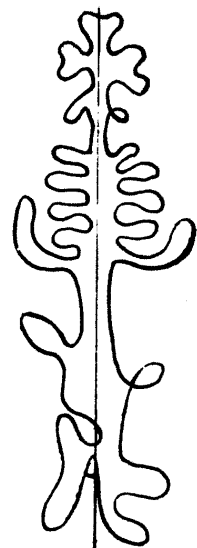

5587

1 2 3 4 5 6 7 8 9 10 11 12 13 14 15 16 17 18 19 20 21 22 23 24 25 26 27 28 29 30 31 32 33 34 35 36 37 38 39 40 41 42 43 44 45 46 47 48 49 50 51 52 53 54 55 56 57 58 59 60 61 62 63 64 65 66 67 68 69 70 71 72 73 74 75 76 77 78 79 80 81 82 83 84 85 86 87 88 89 90 91 92 93 94 95 96 97 98 99 100

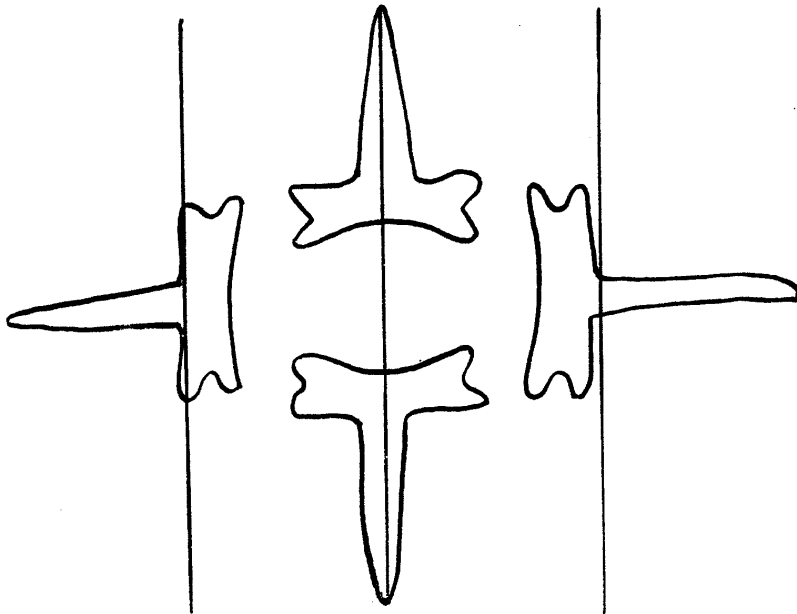

5588

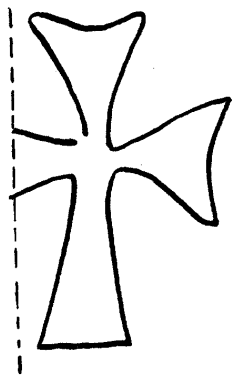

5592

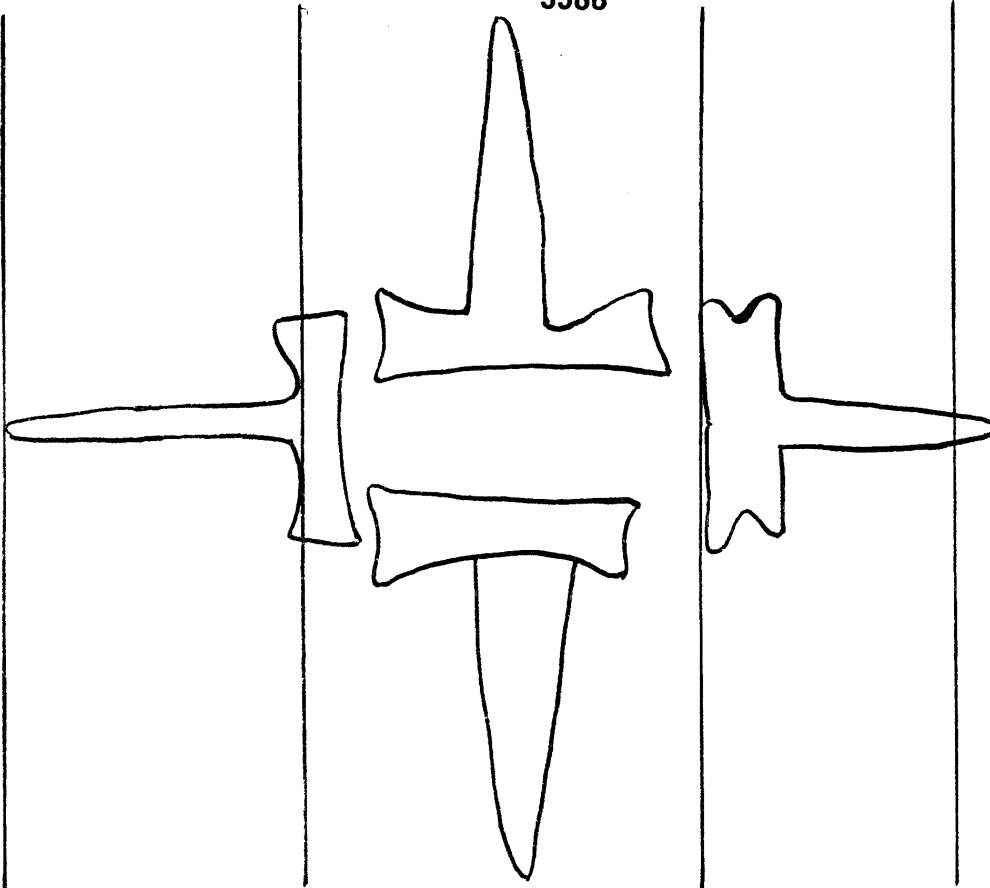

5589

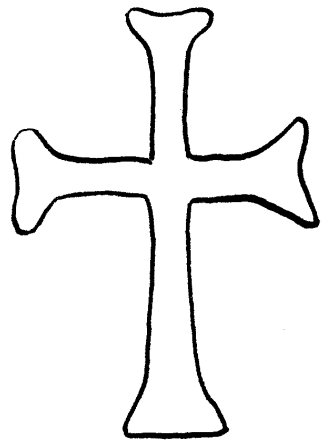

5593

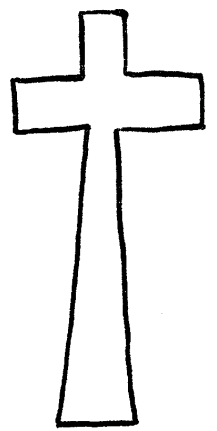

5594



5590

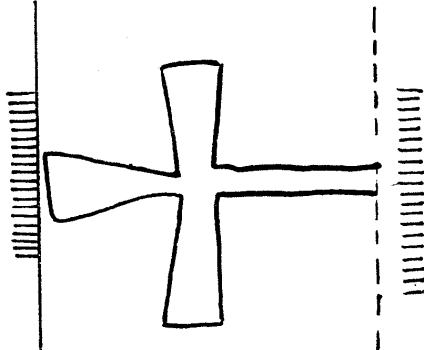

5591

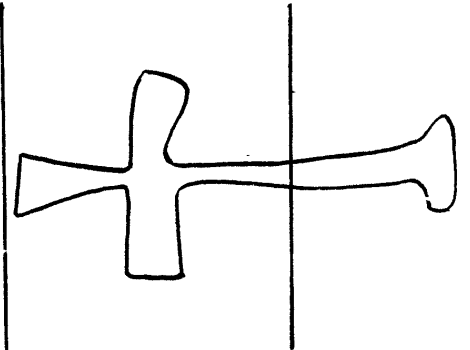

5595

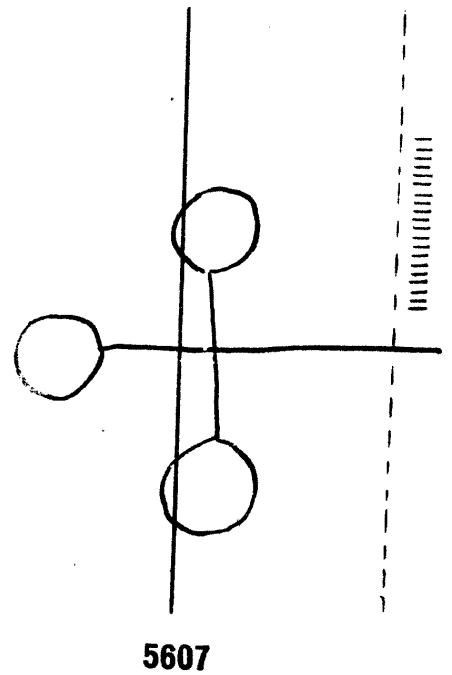
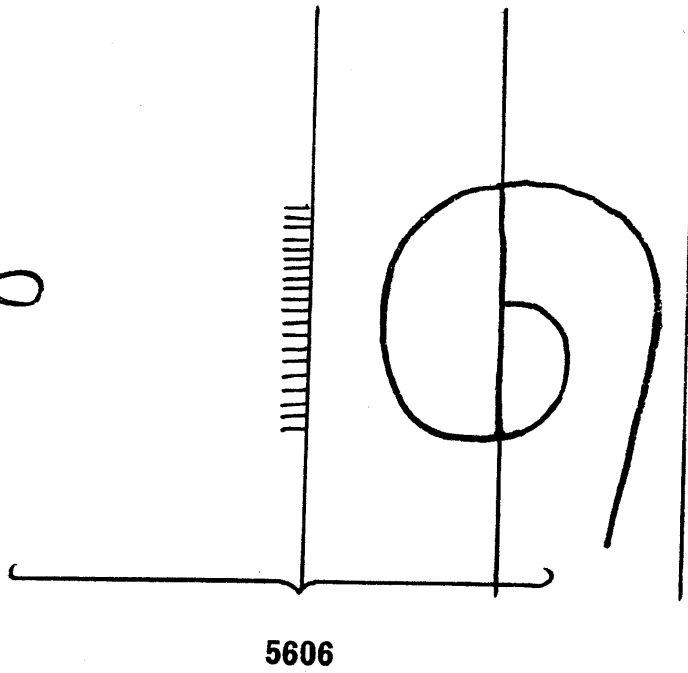
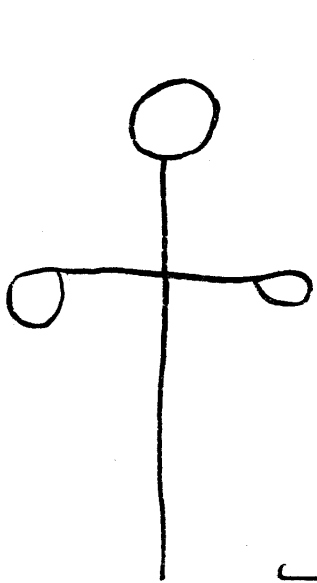
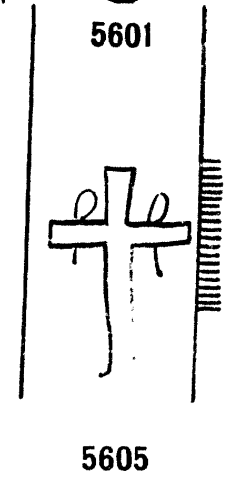
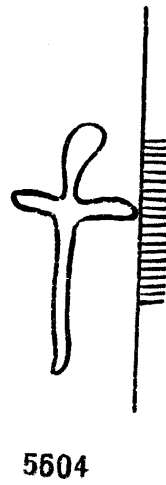
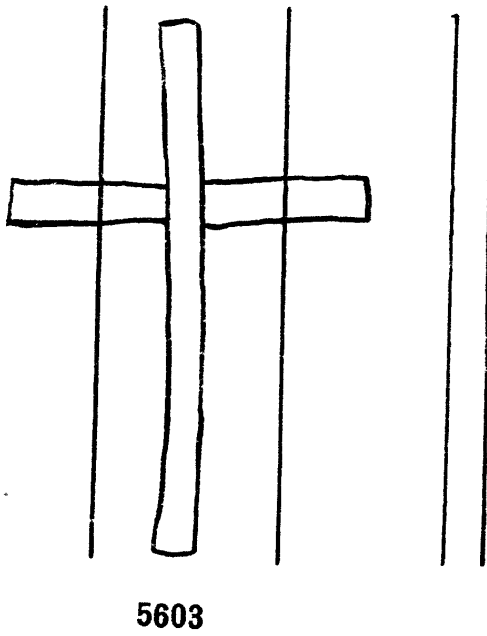
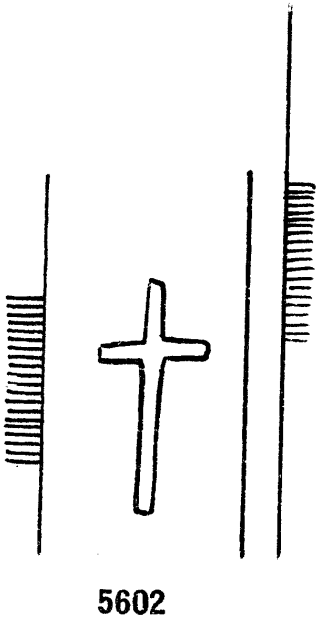
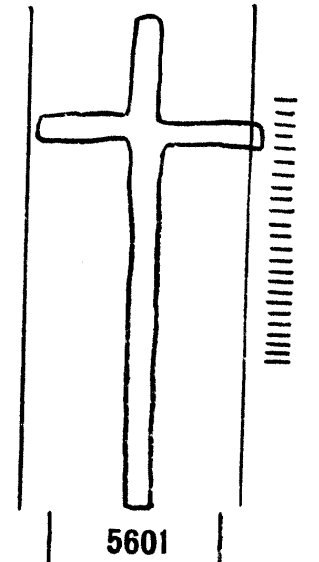
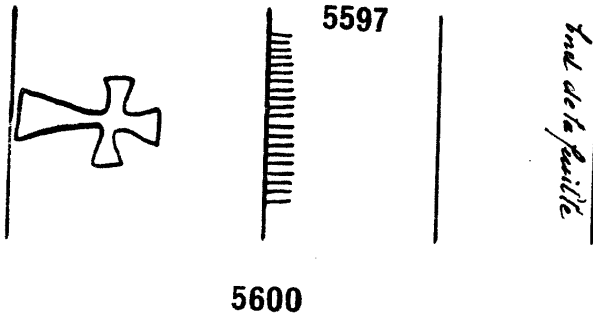
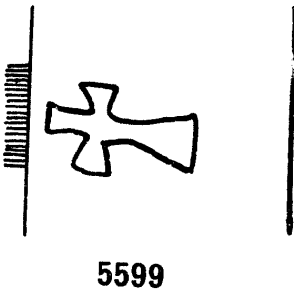
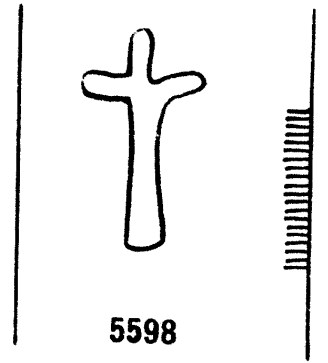
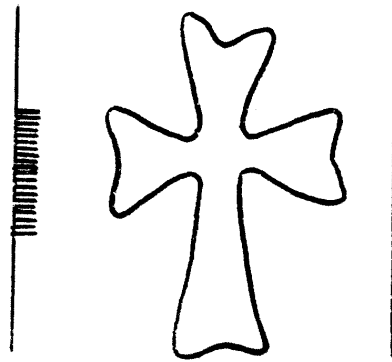
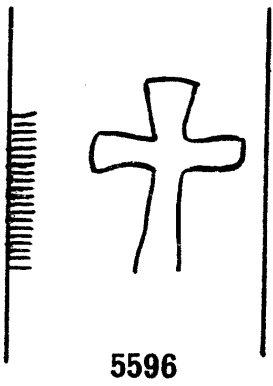

Croix Latine

5608 - 5617

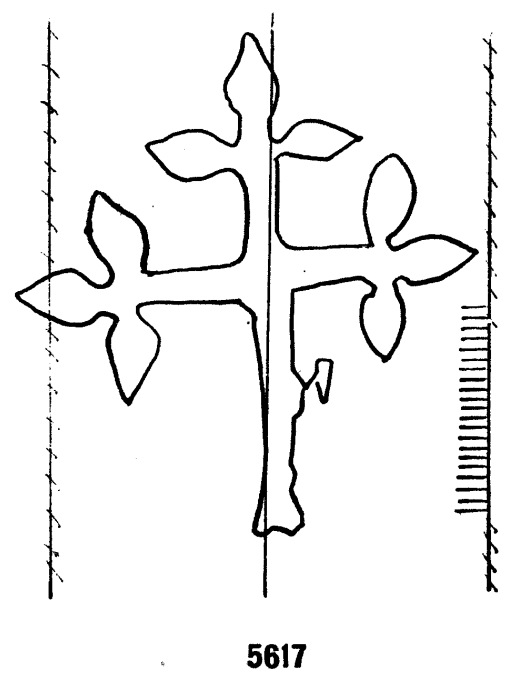
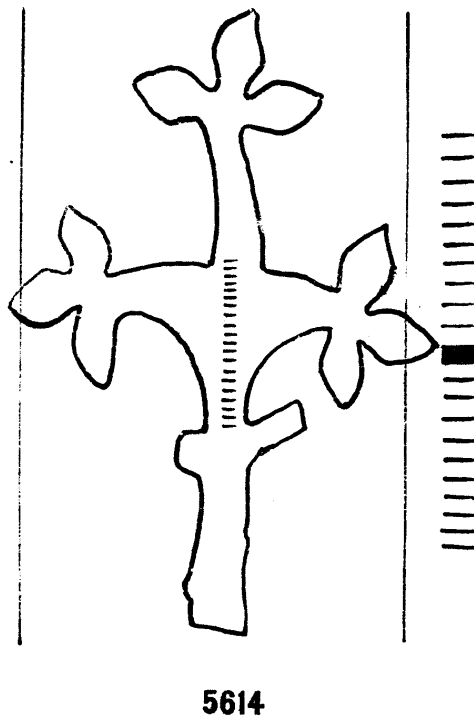
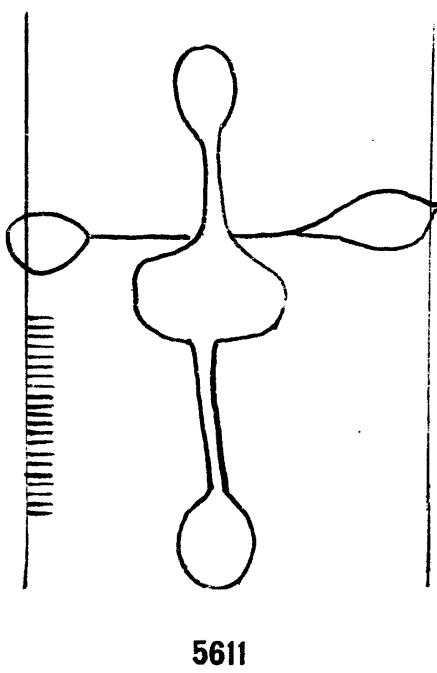
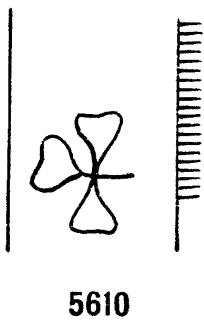
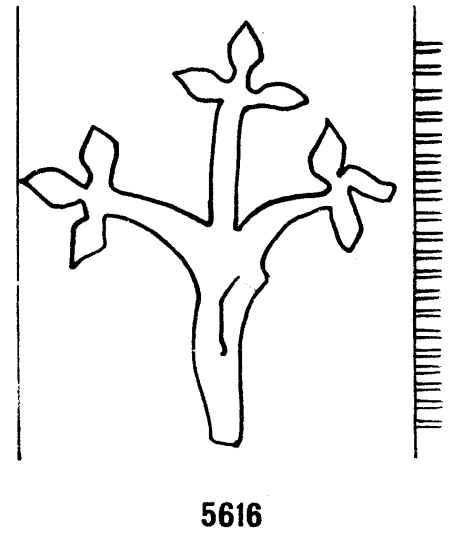
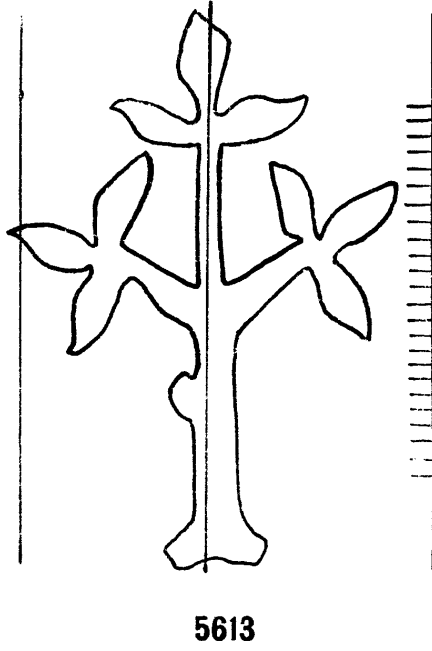
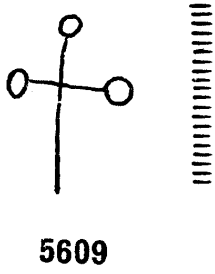
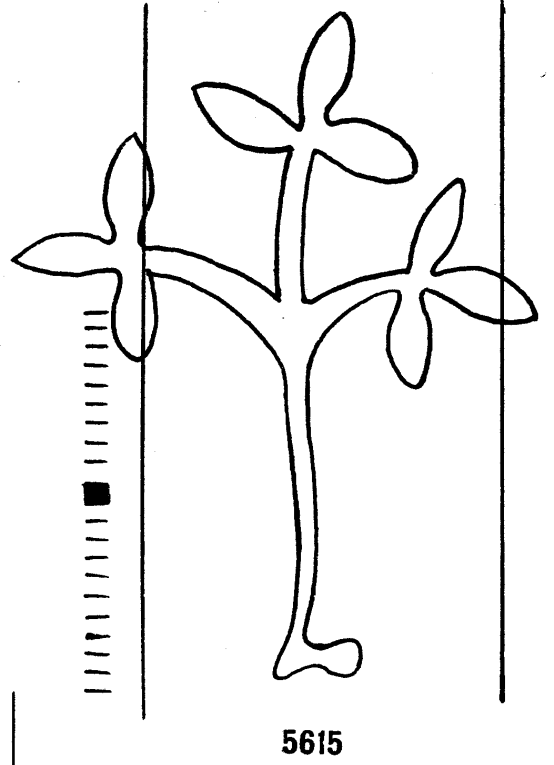
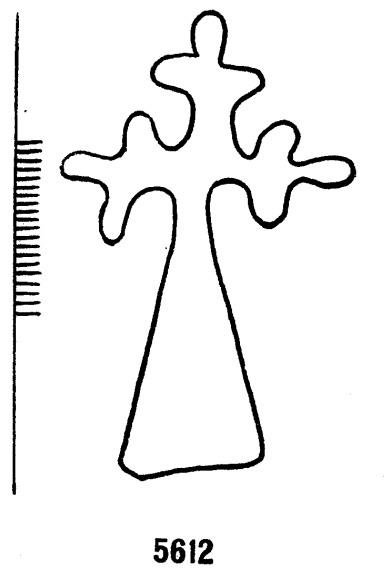
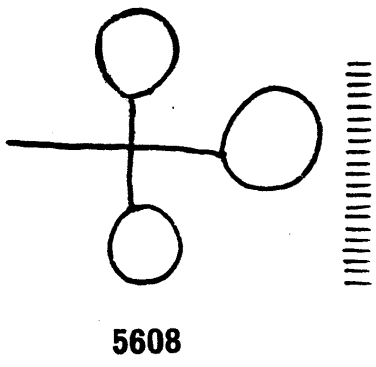

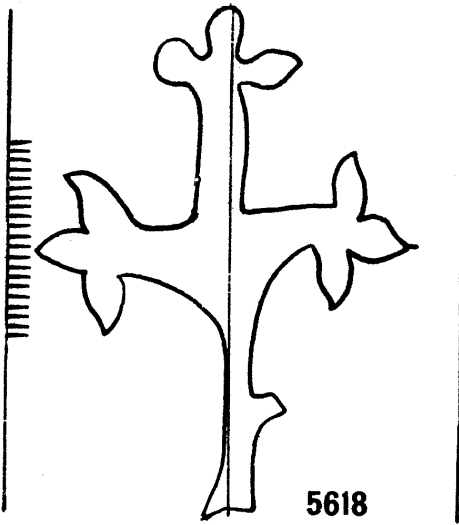

5618

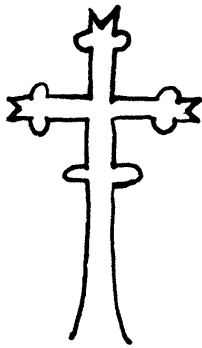

5621

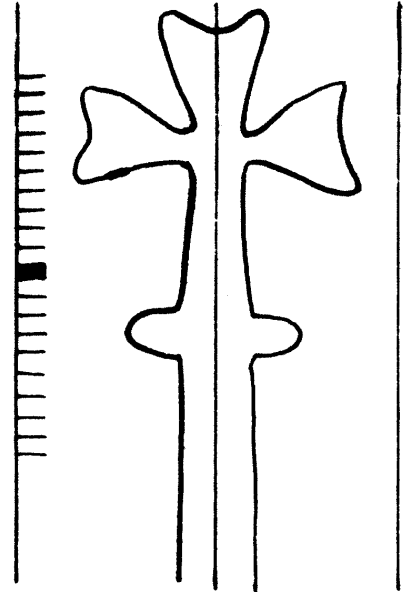

5624

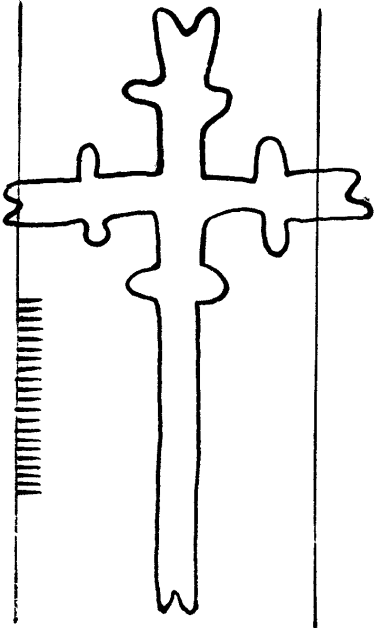

5619

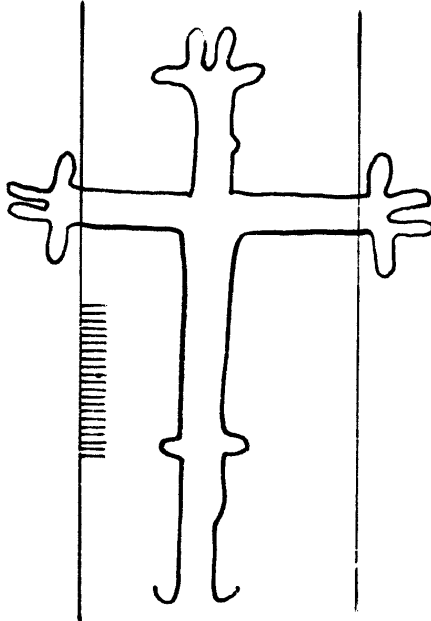

5622

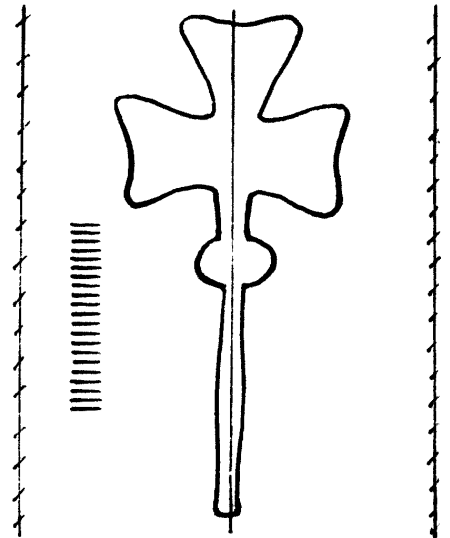

5625

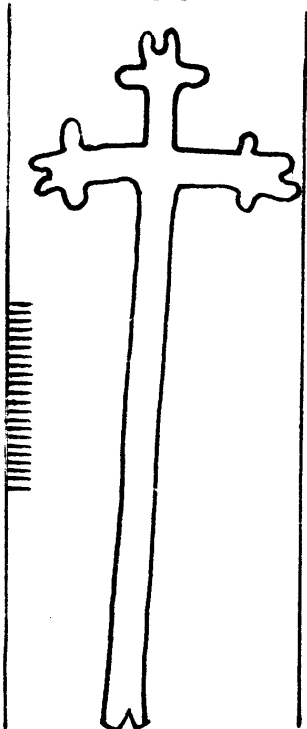

5620

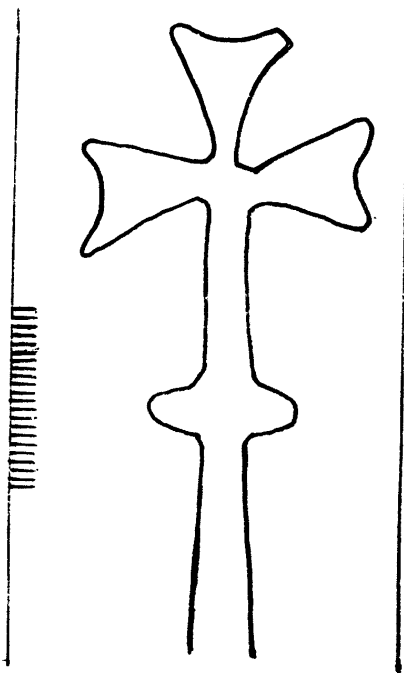

5623

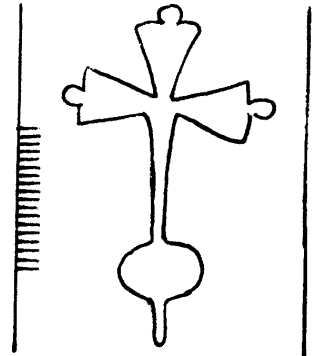

5626

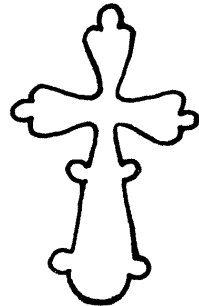

5627

Croix Latine

5628 - 5638

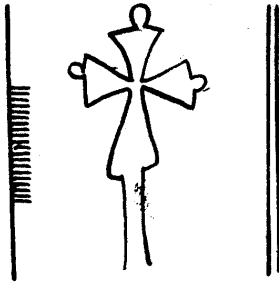

5628

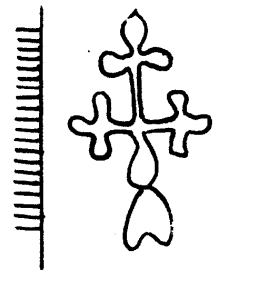
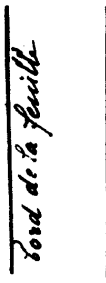

5629

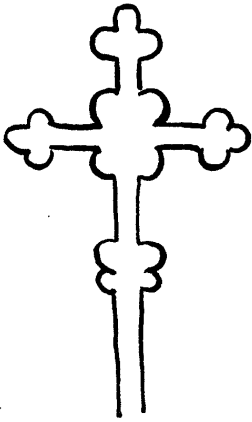

5631

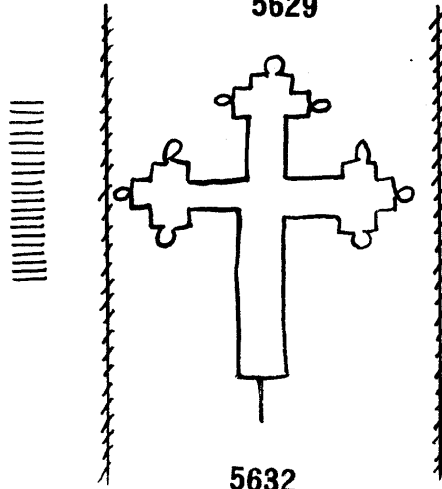

5632

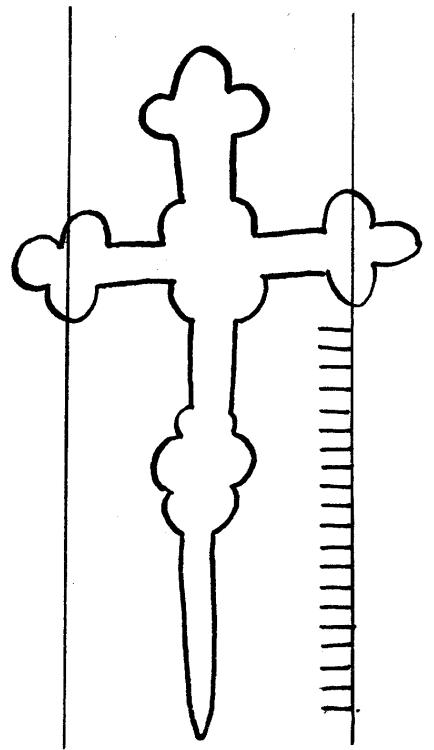

5630

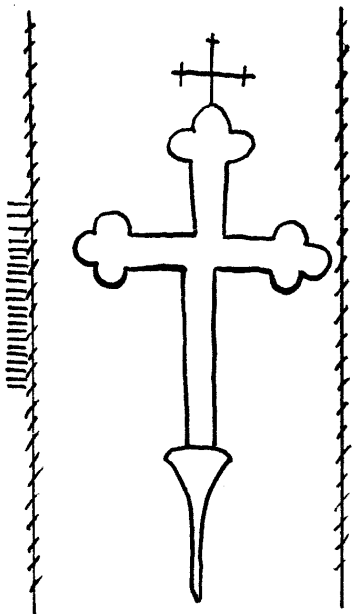

5633

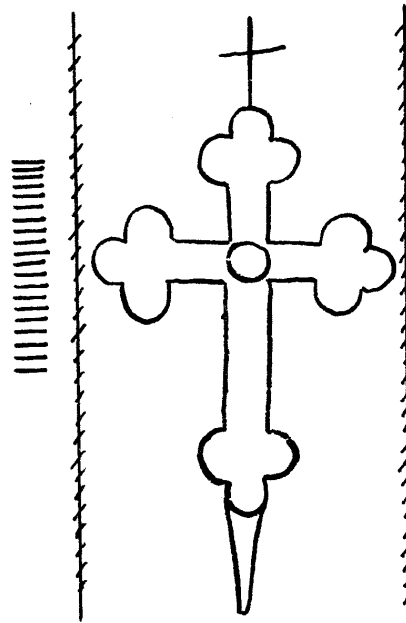

5634

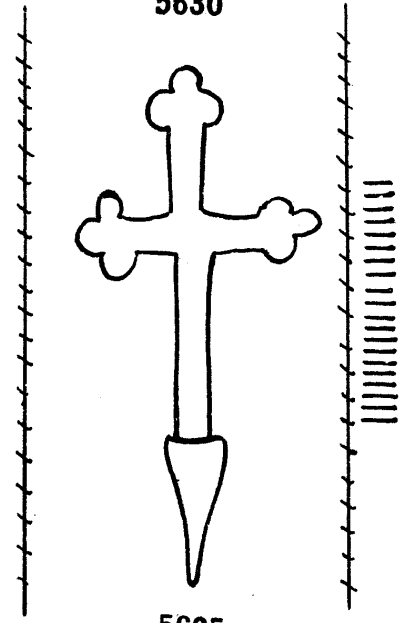

5635

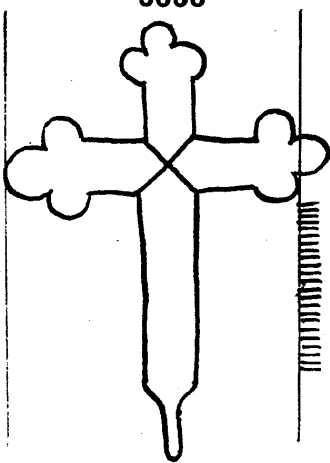

5636

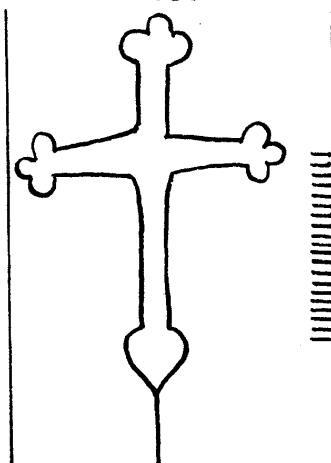

5637

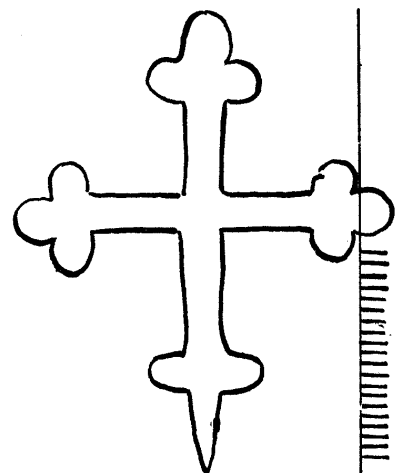

5638

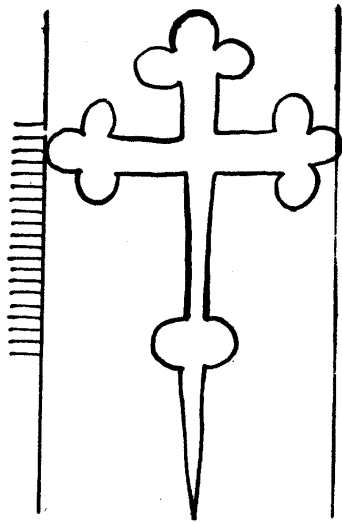

5639

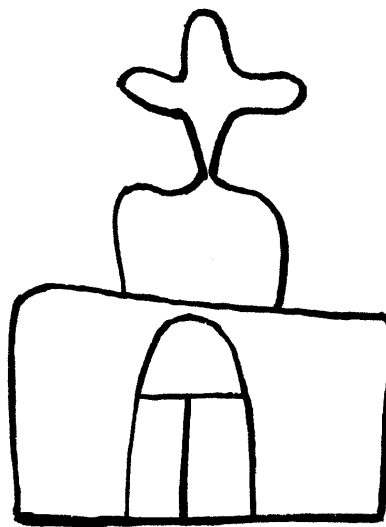

5643

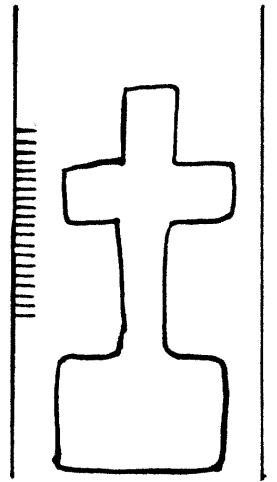

5646

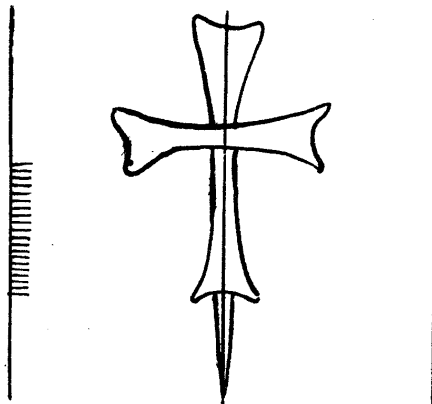

5640

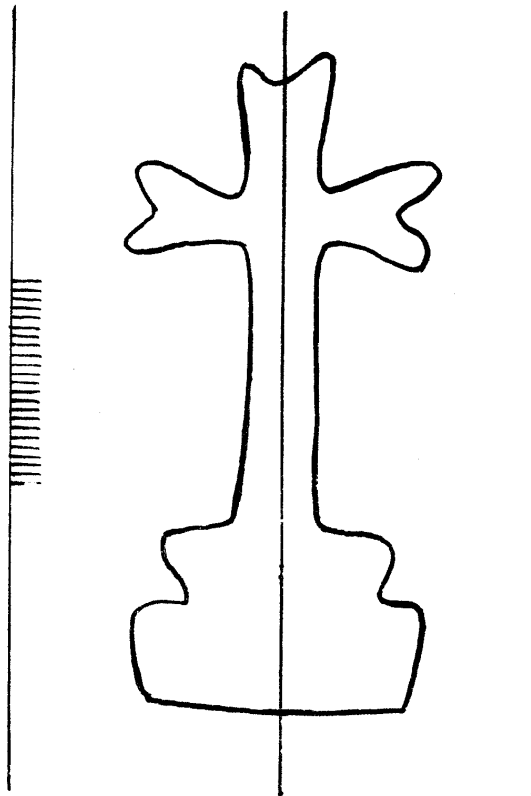

5644

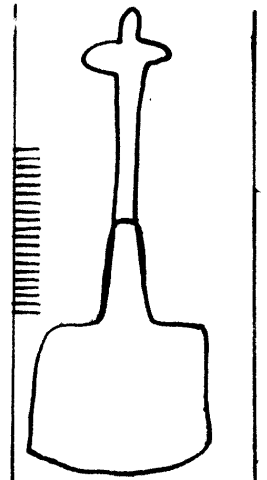

5647

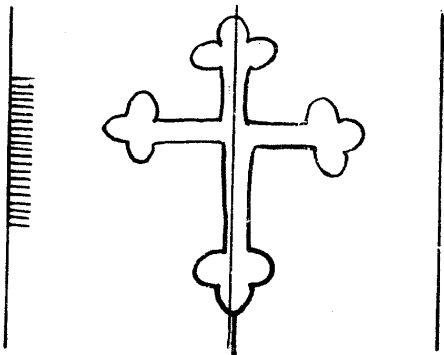

5641

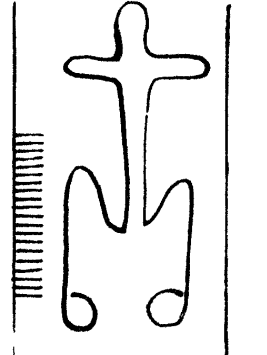

5648

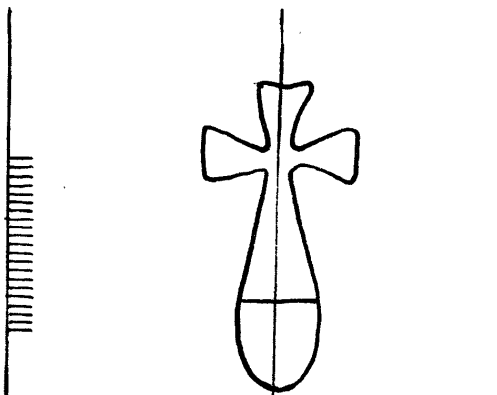

5642

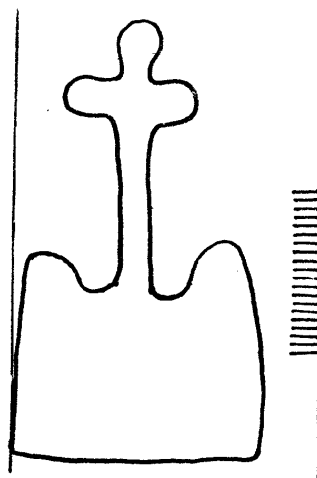

5645

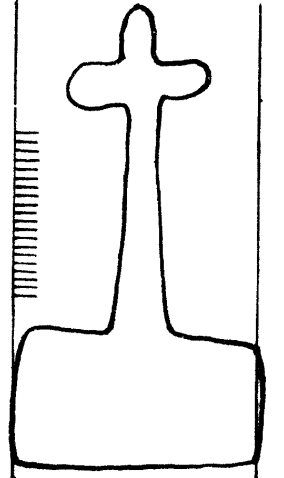

5649

Sord de la feuille

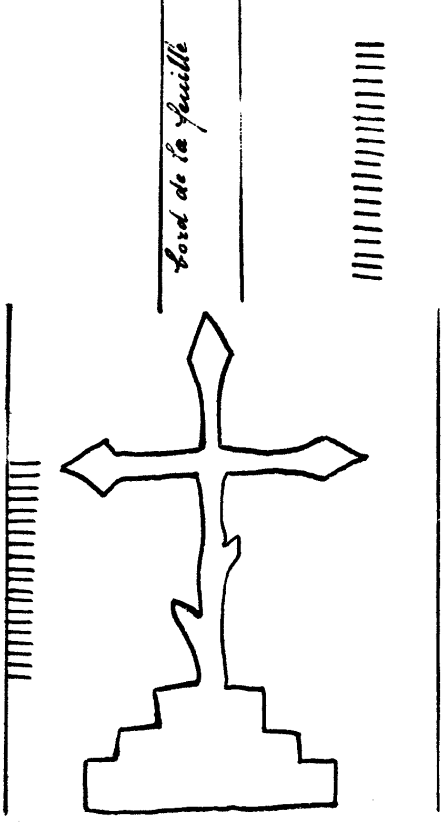

5651

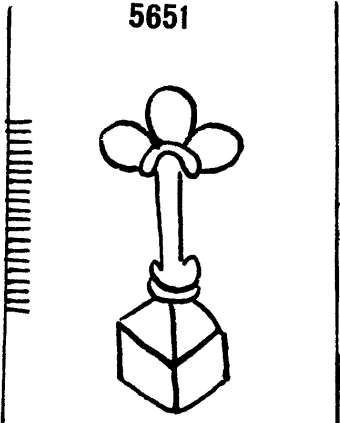

5652

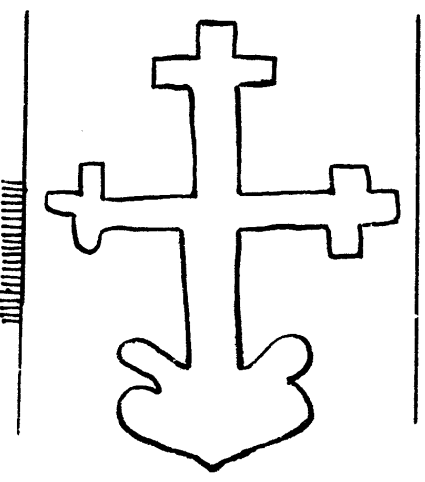

5653

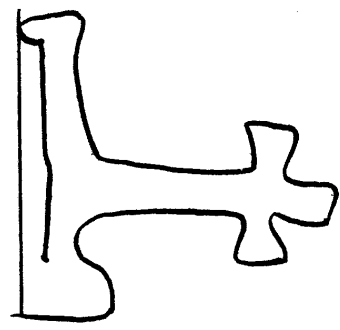

5650

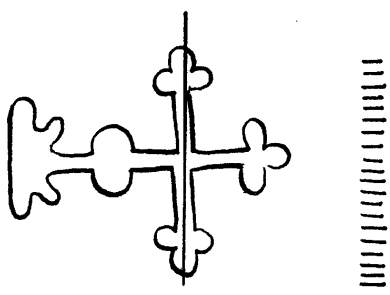

5654

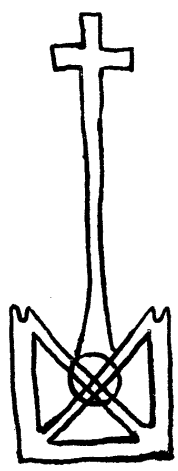

5655



5656

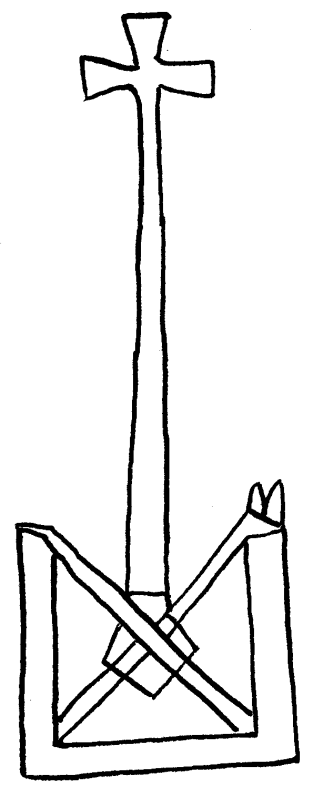

5657

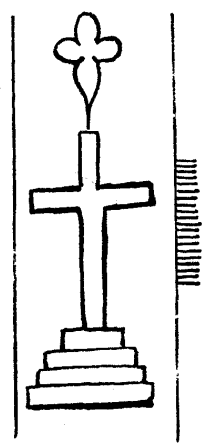

5658

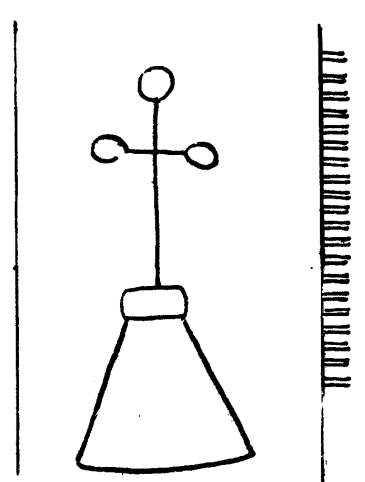

5659

5660-5671

Croix Latine

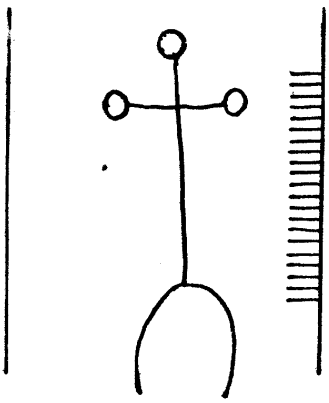

5660

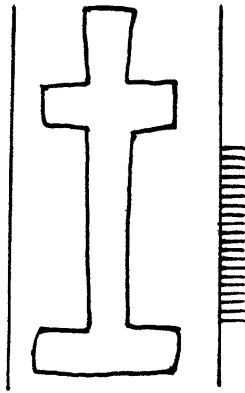

5664

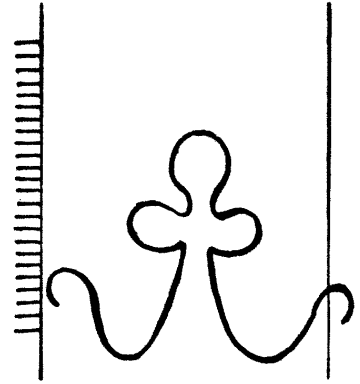

5668

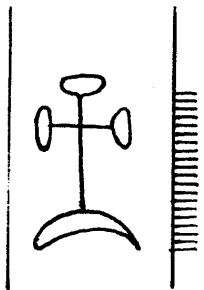

5661

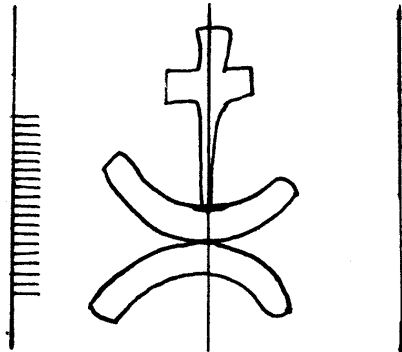

5665

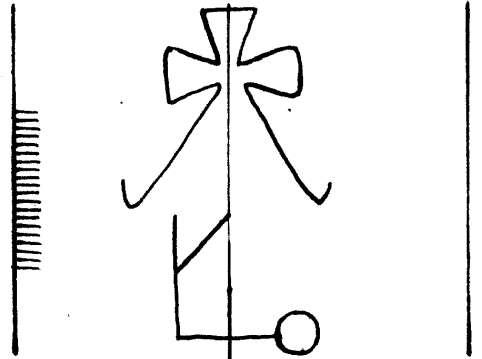

5669

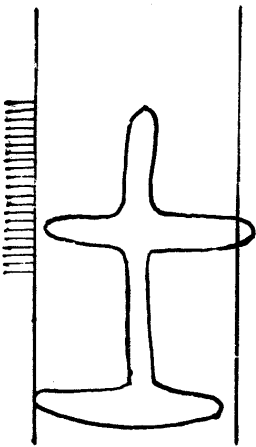

5662



5666

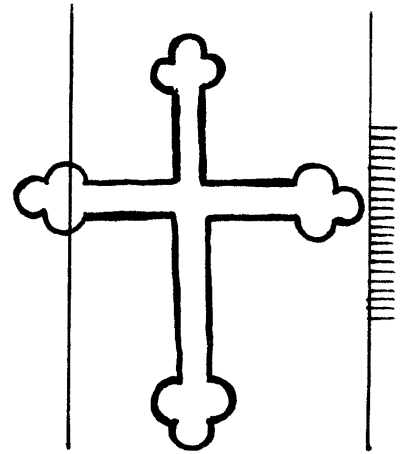

5670

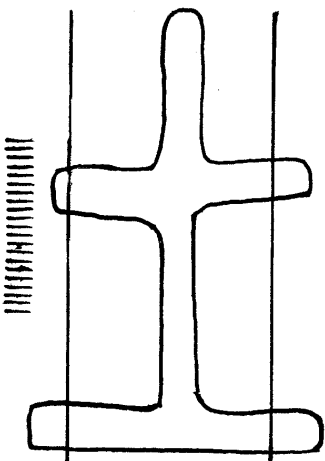

5663

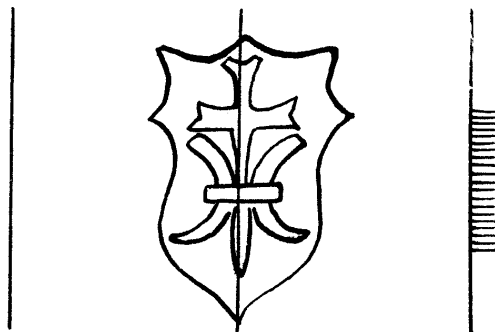

5667

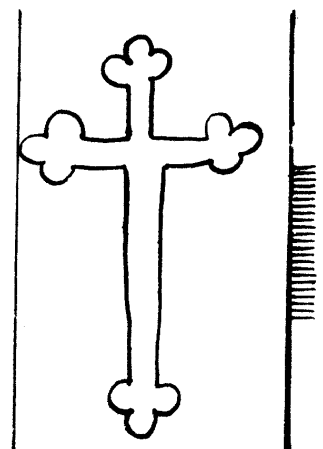

5671

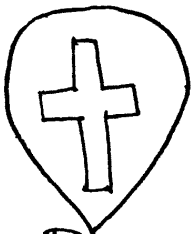

BG

5684

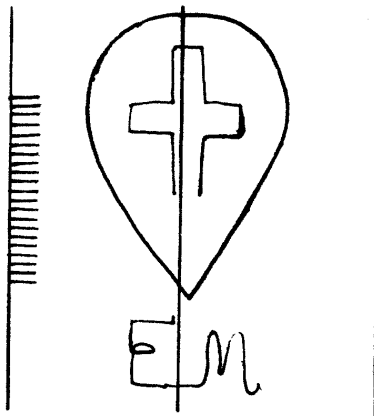

EM

5688

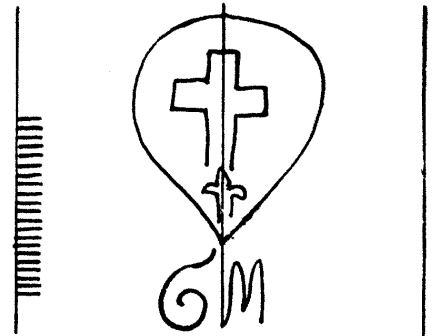

GM

5692

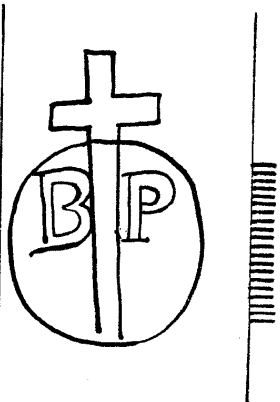

5685

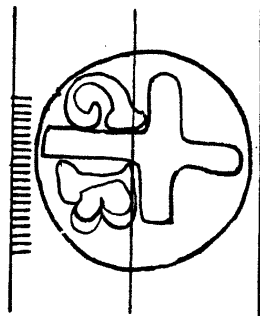

5689

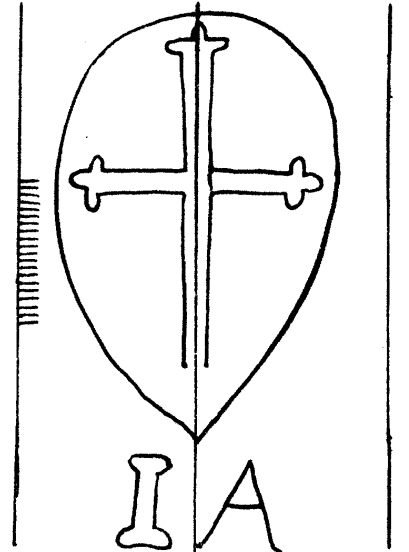

IA

5693

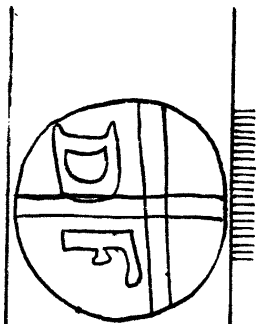

5686

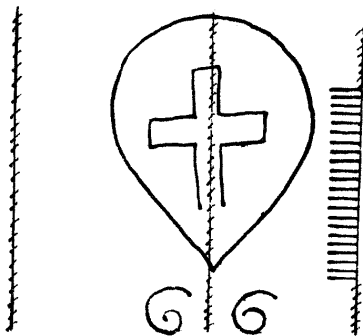

GG

5690

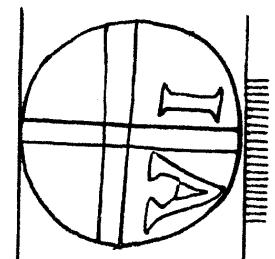

5694

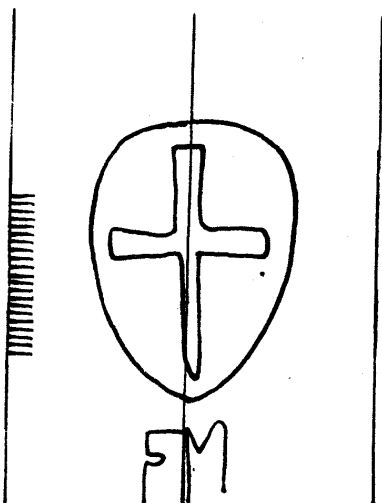

5687

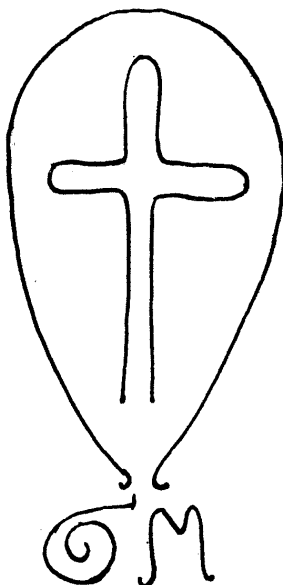

GM

5691

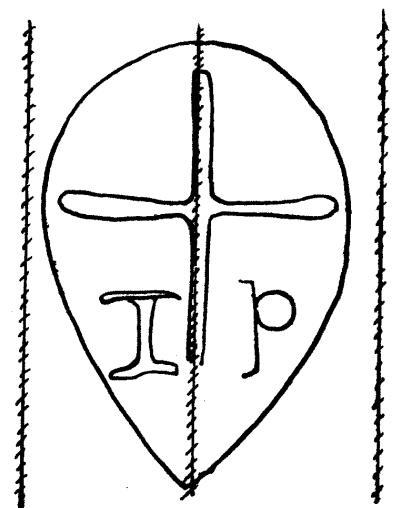

IP

5695

Croix Latine

5696 - 5707

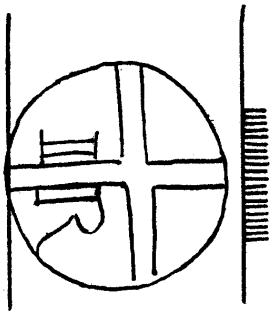

5696

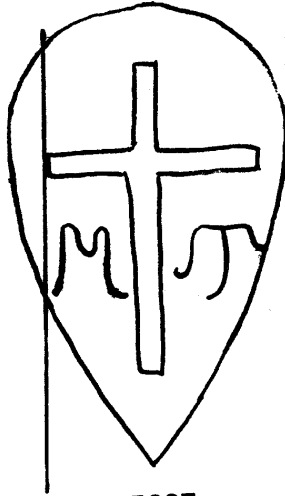

5697

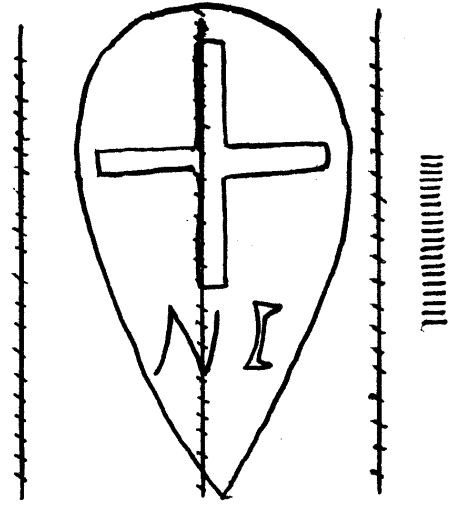

5698

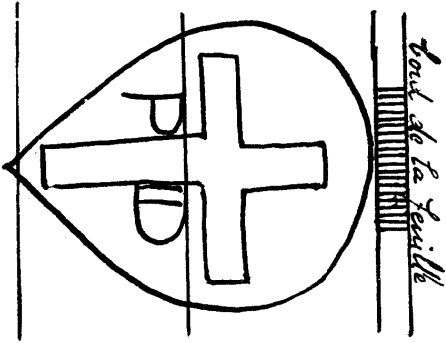

5699

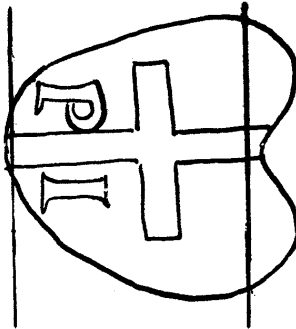

5700

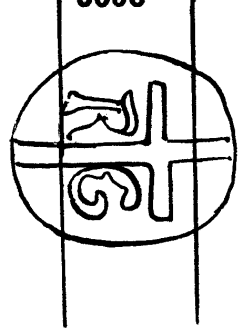

5701

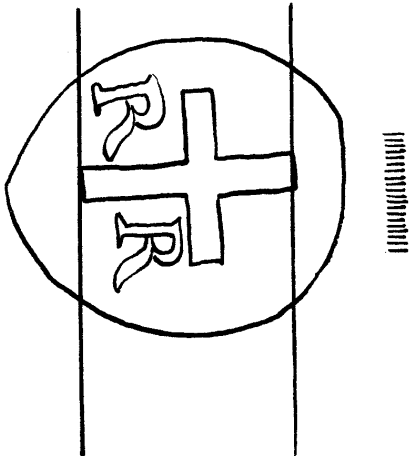

5702

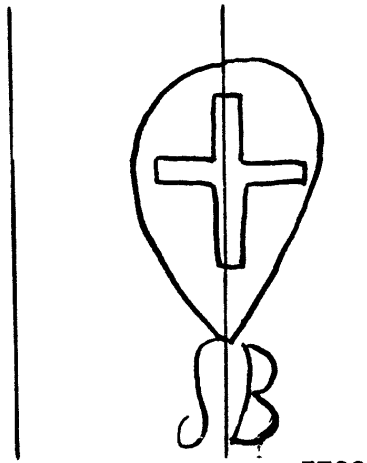

5703

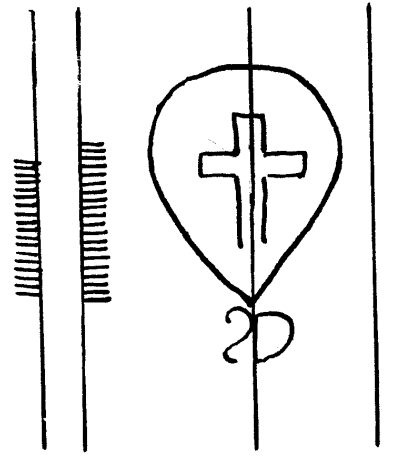

5704

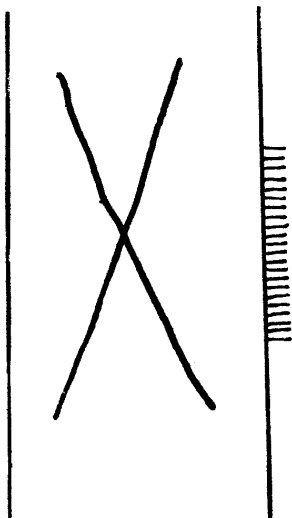

5705

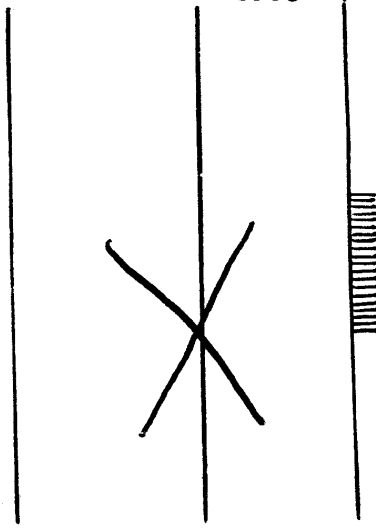

5706

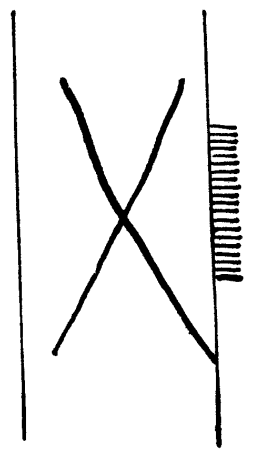

5707

bord de la feuille

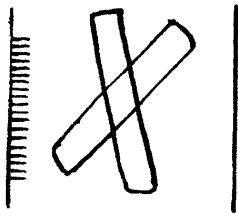

5708

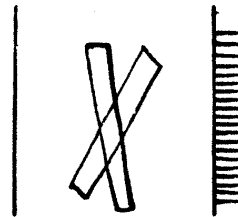

5713



5718

bord de la feuille

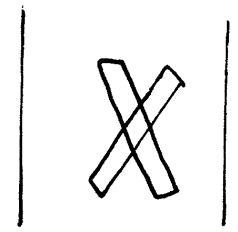

5709

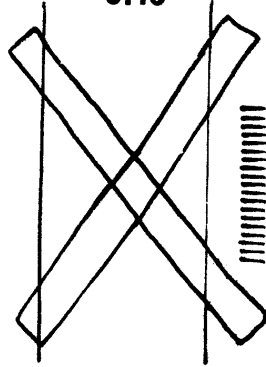

5714

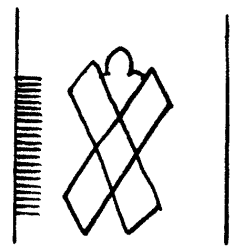

5719

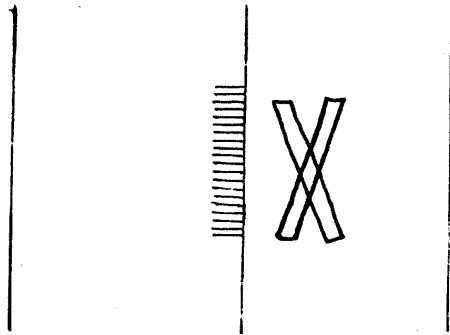

5710

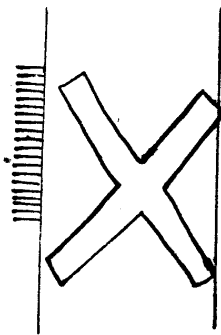

5715

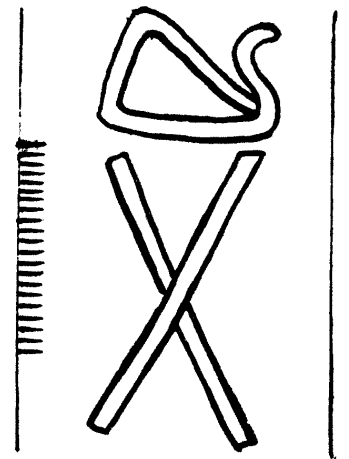

5720

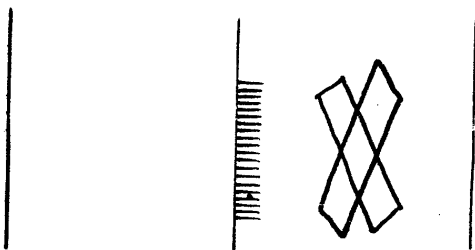

5711

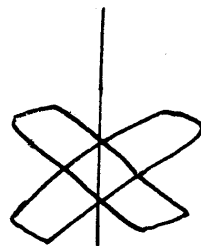

5716

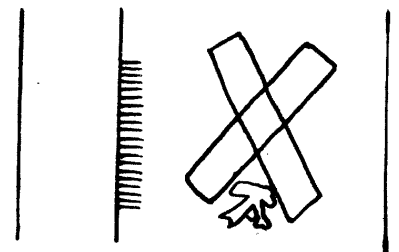

5721

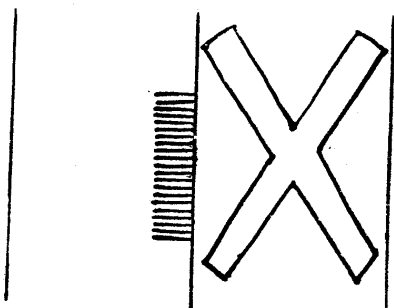

5712

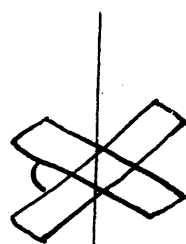

5717

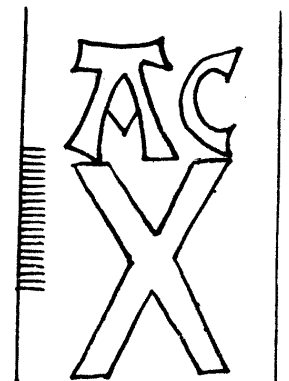

5722

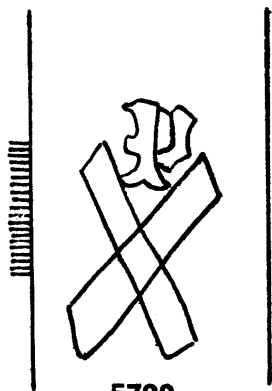

5723

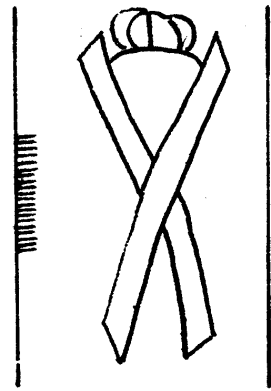

5724

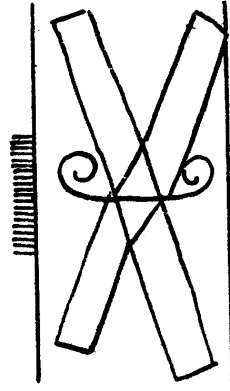

5725

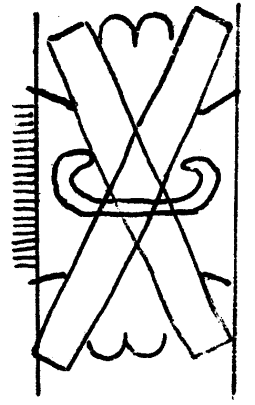

5726



5727



5728

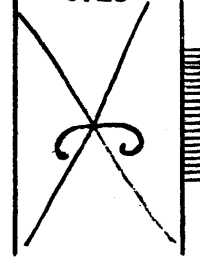

5729



5730

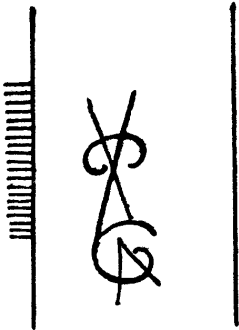

5731

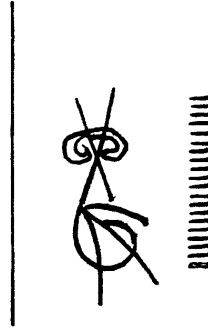

5732

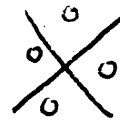

5733



5734

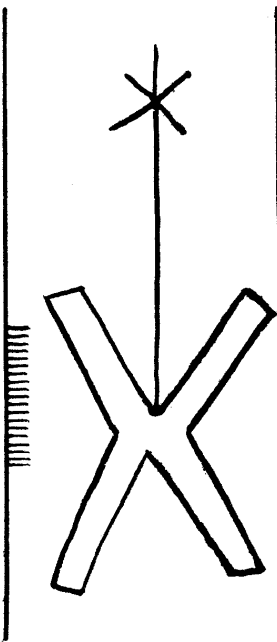

5735

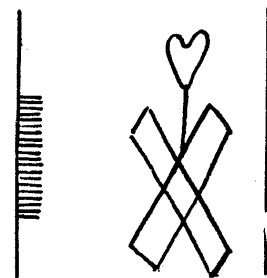

5736

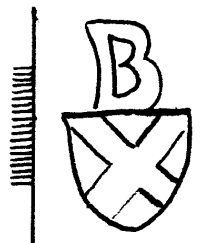

5737

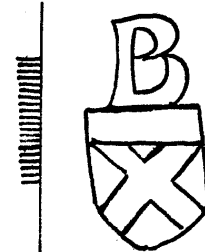

5739

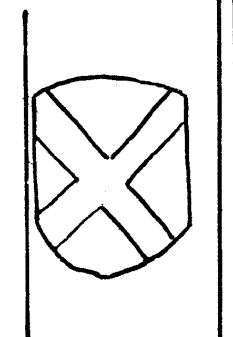

5740

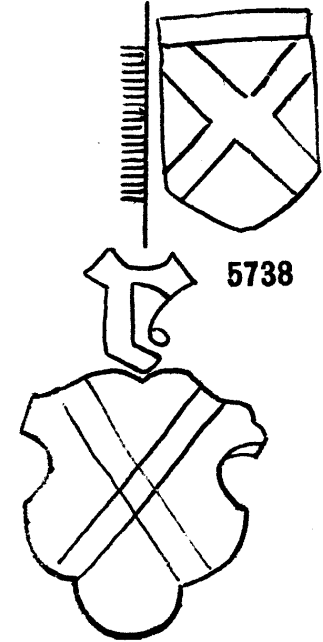

5741

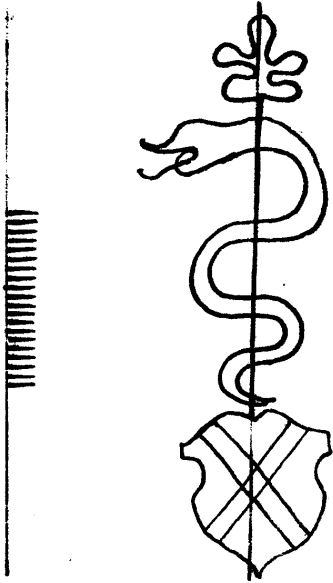

5742

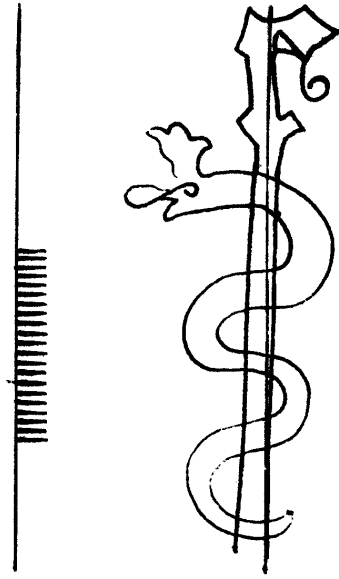

5743

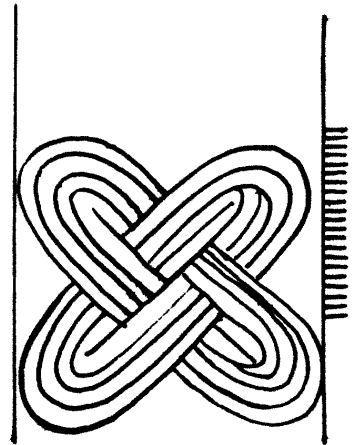

5744

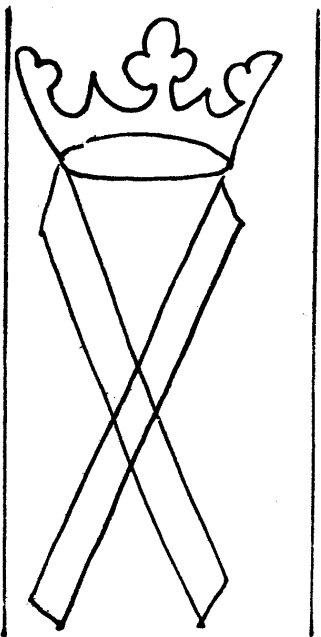

5745

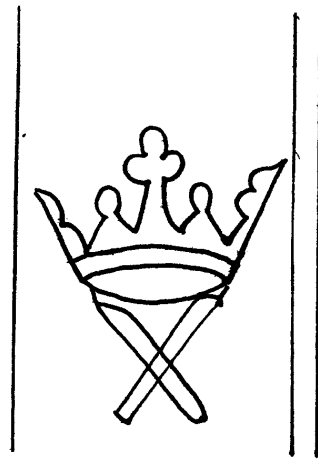

5746

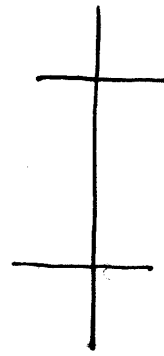

5747

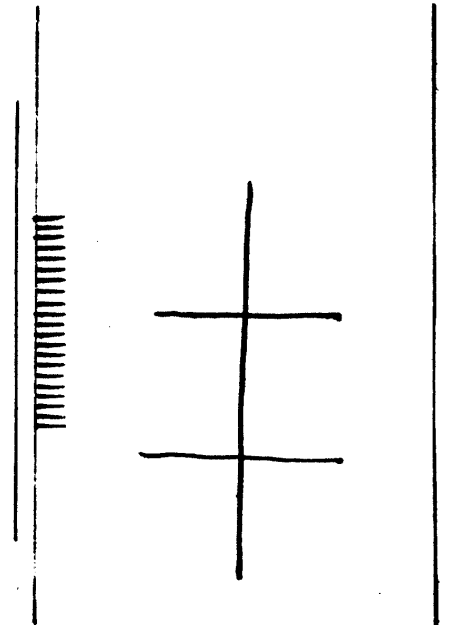

5748

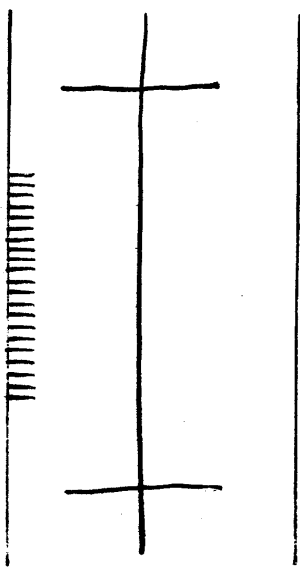

5749

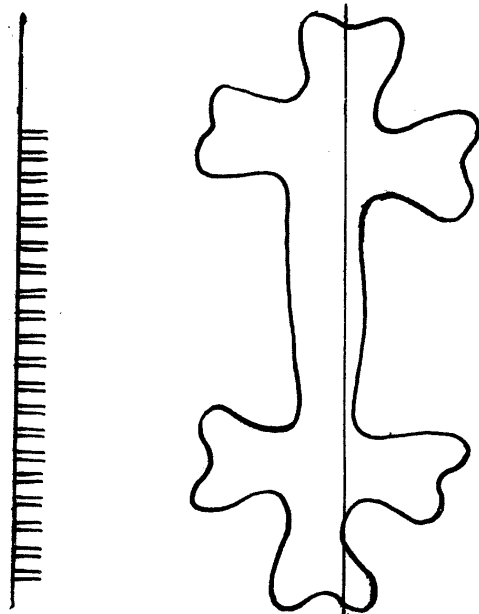

5750

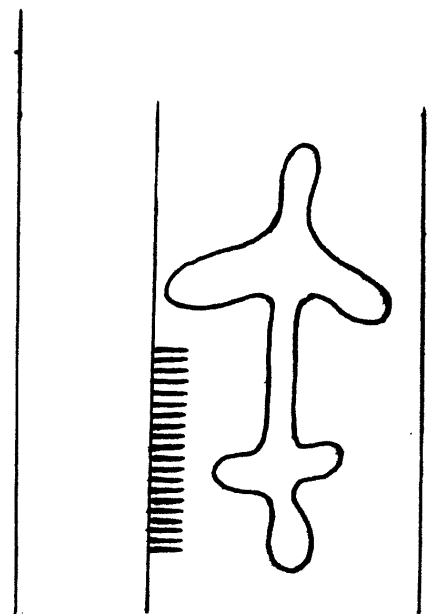

5751

Croix à 2 Traverses

5752 - 5764

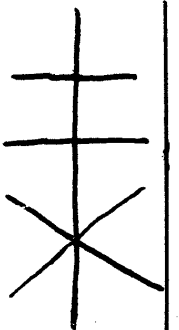
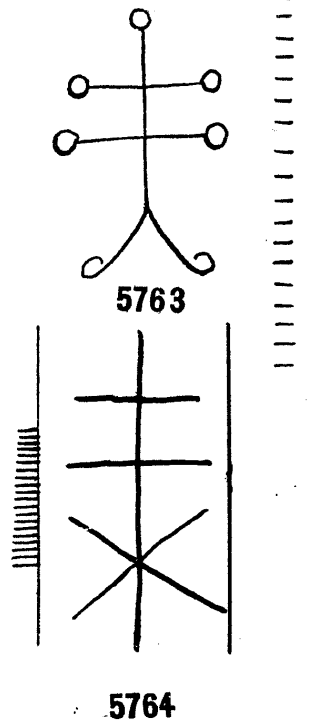
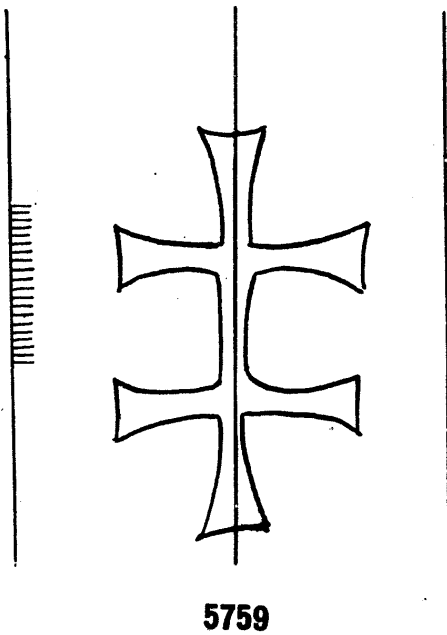
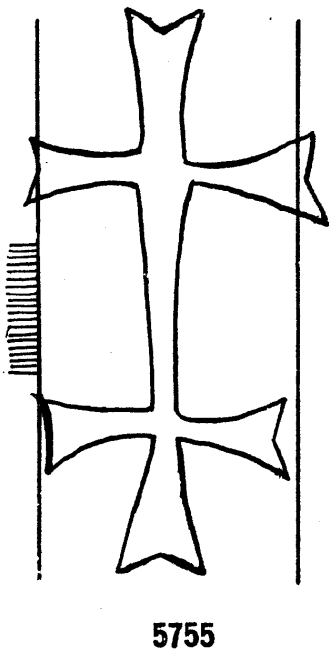
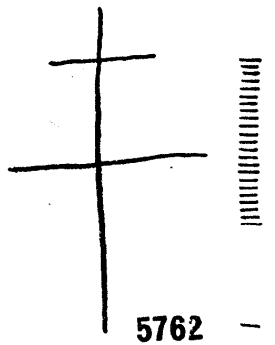
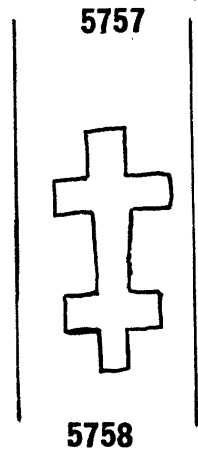
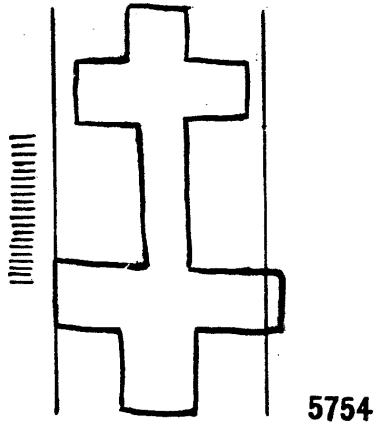
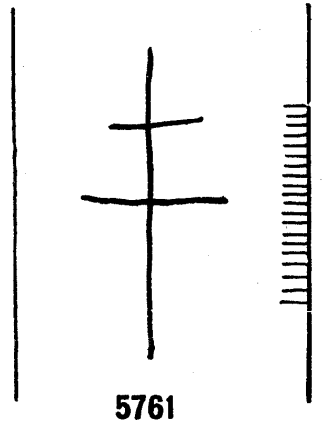
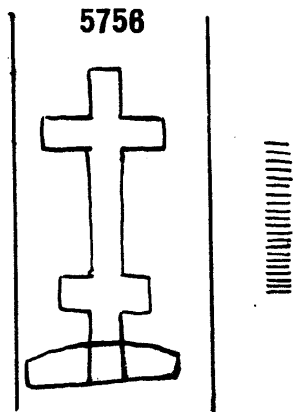
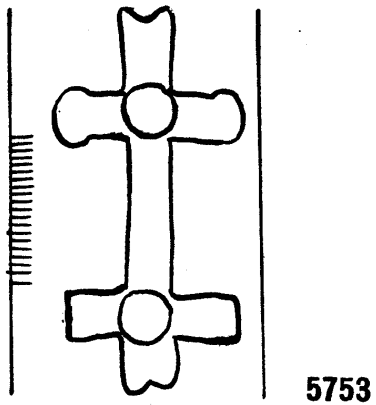
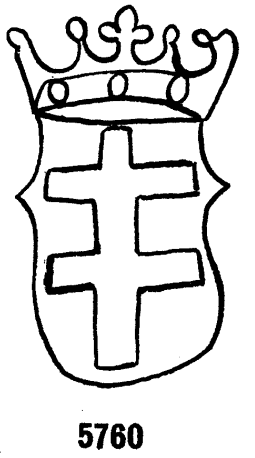
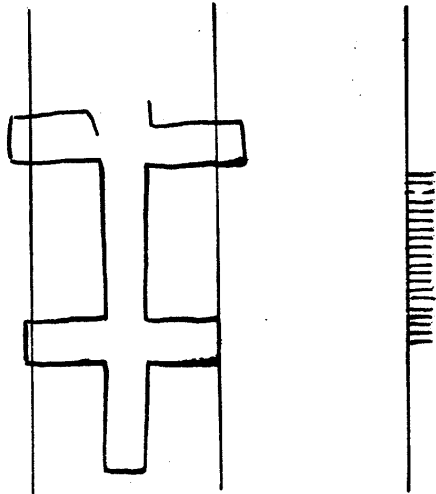
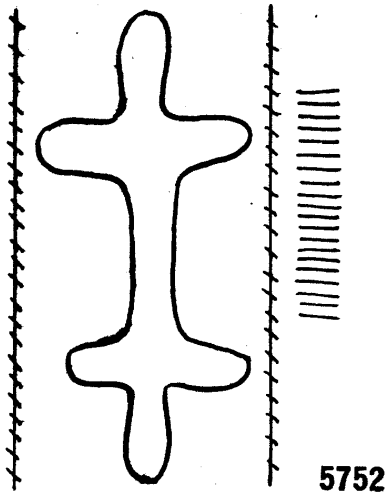

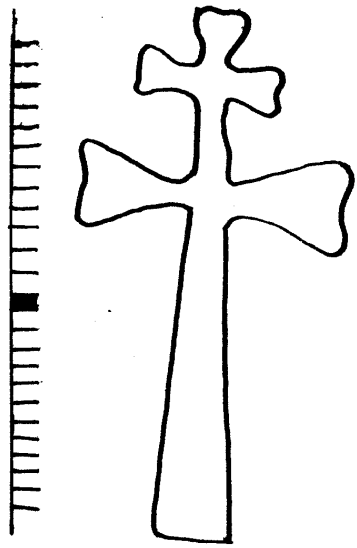

5765

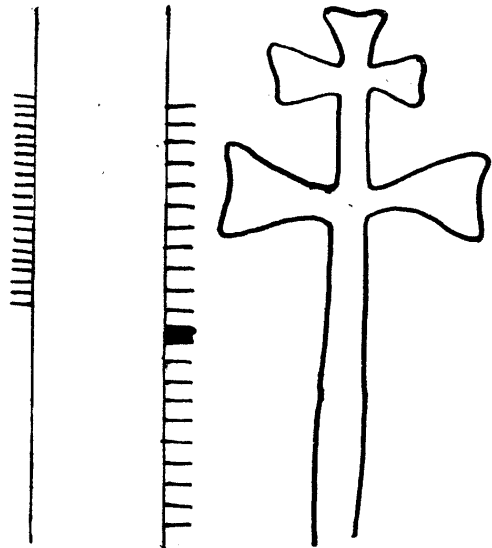

5766

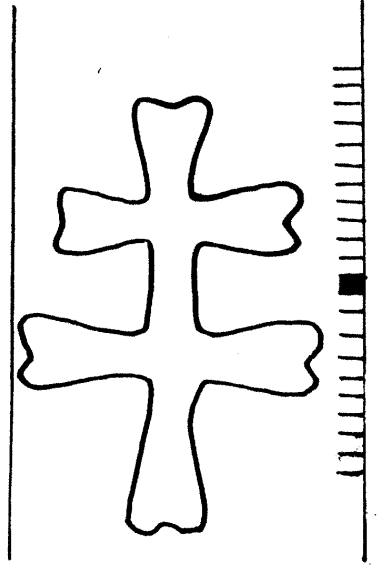

5767

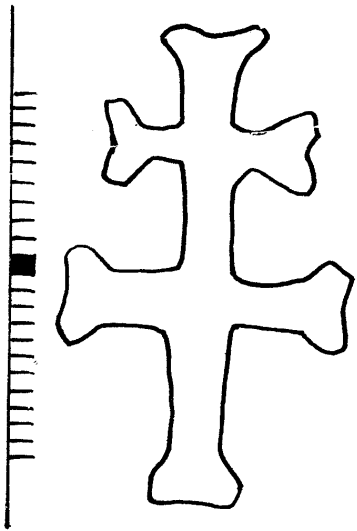

5768

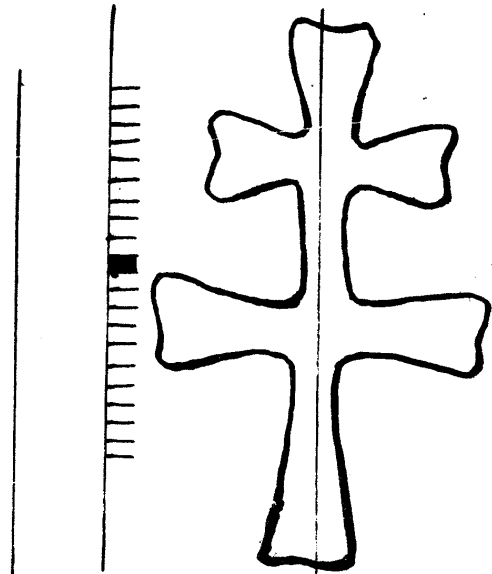

5769

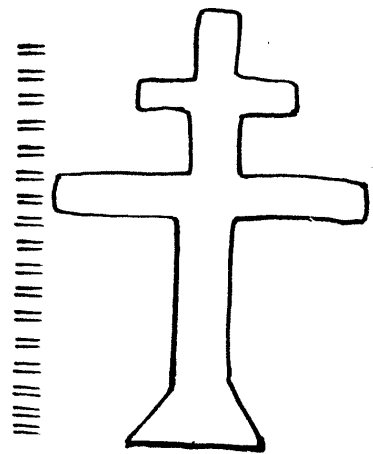

5770

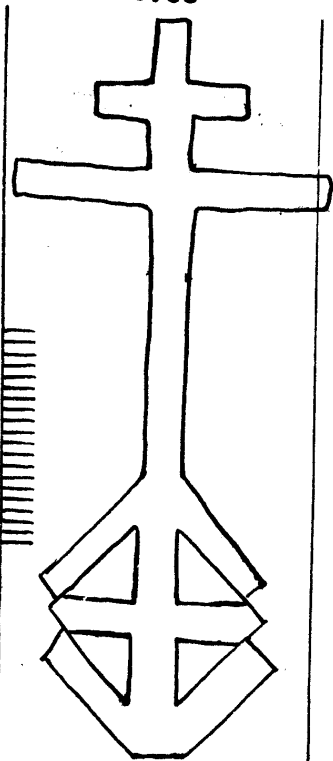

5771

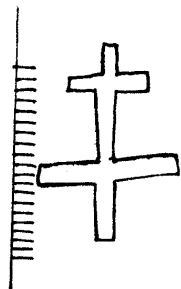

5772

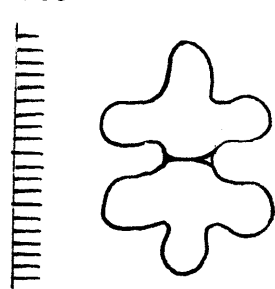

5773

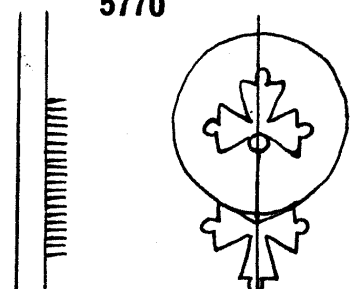

5774

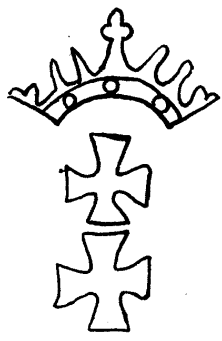

5775

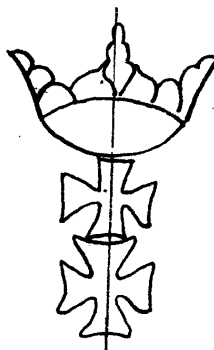

5776

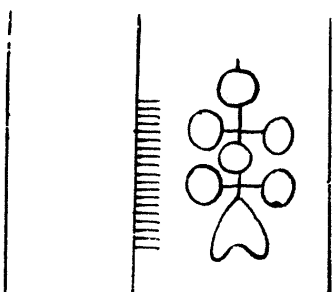

5777

Crosse

5778 - 5789

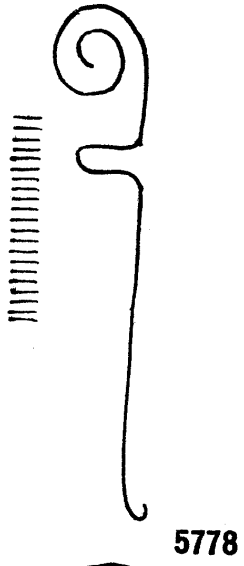

5778



5779



5780

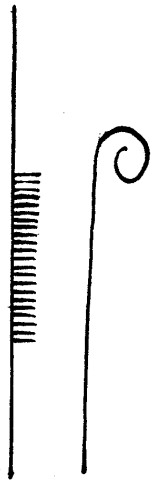

5781

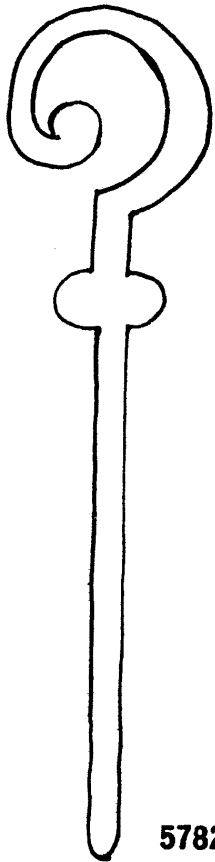

5782

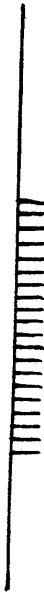

5783

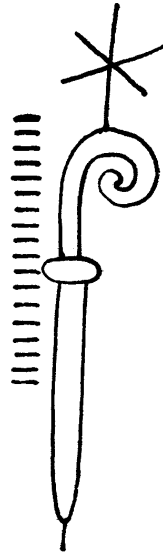

5784

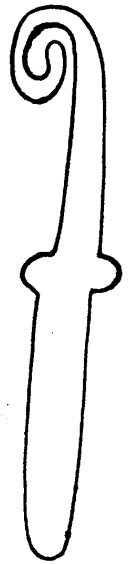
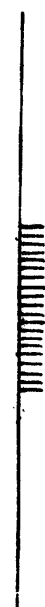

5785

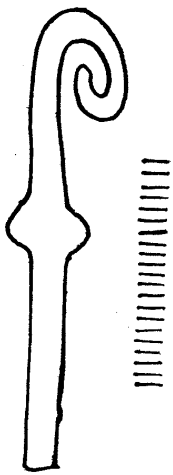

5786

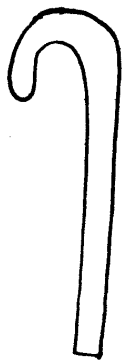
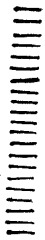

5787

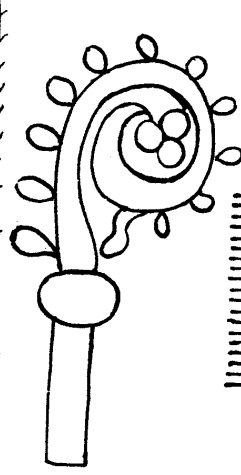

5788

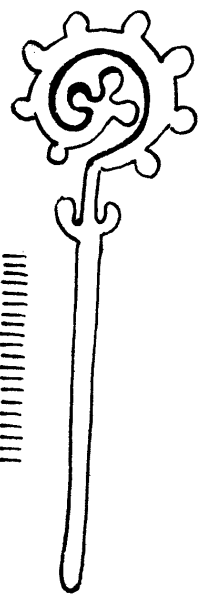
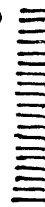

5789



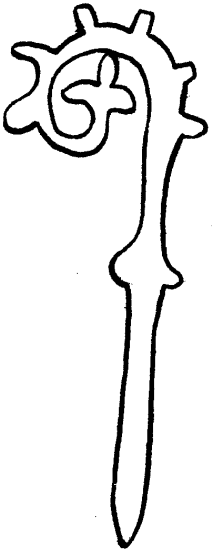

5790

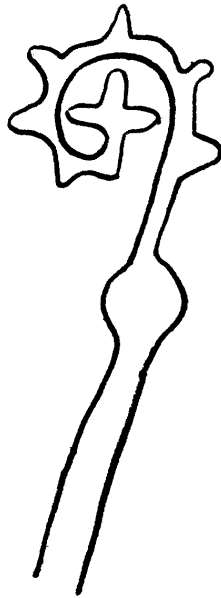

5791

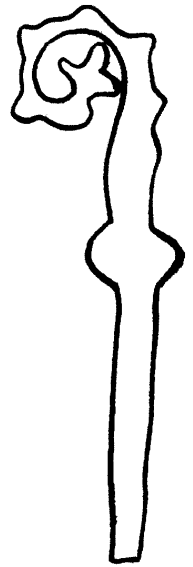

5792

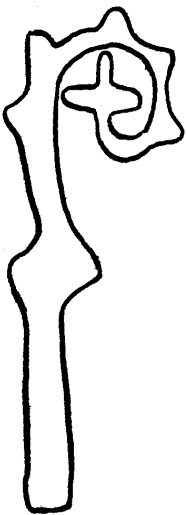

5793

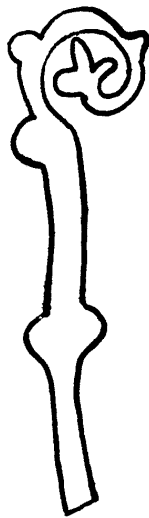

5794

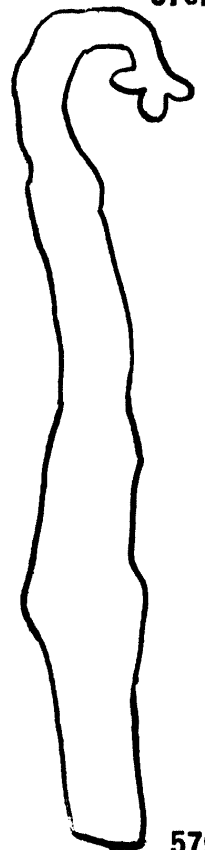

5795

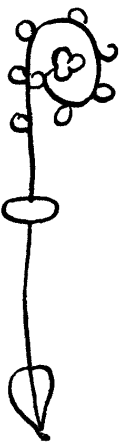

5796



5797

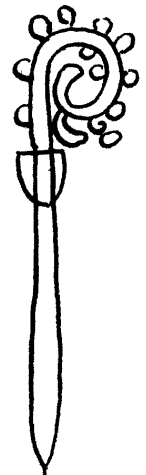

5798

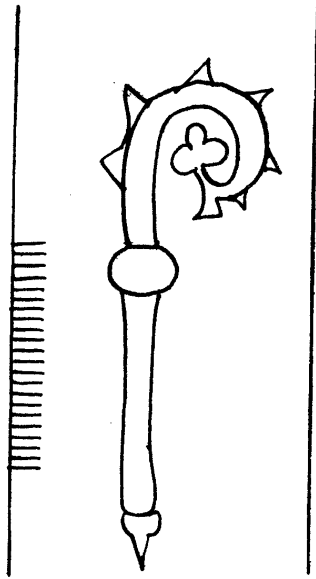

5799

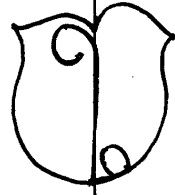

5802

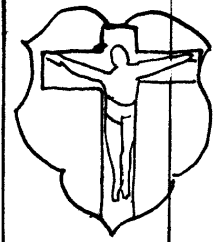

5804

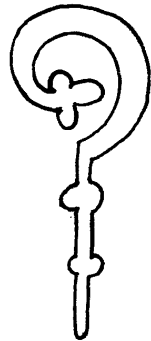

5800

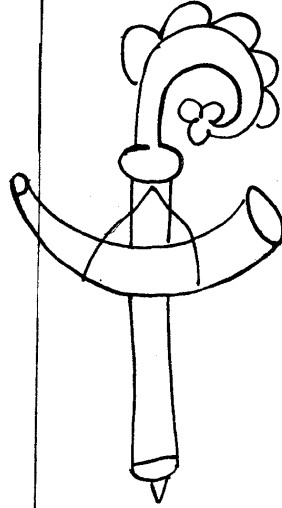

5803

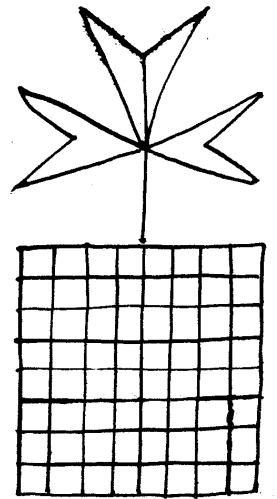
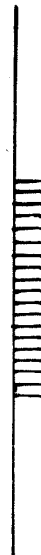

5805

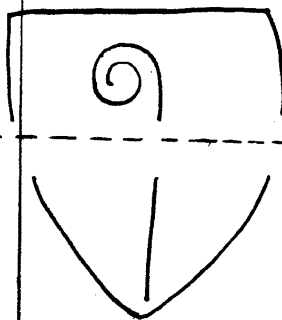
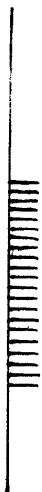

5801

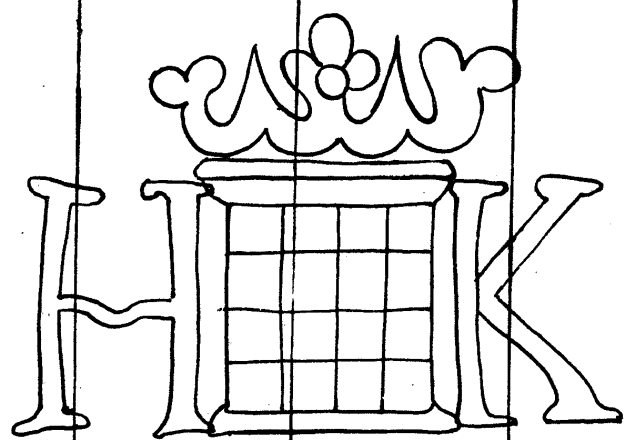

5806

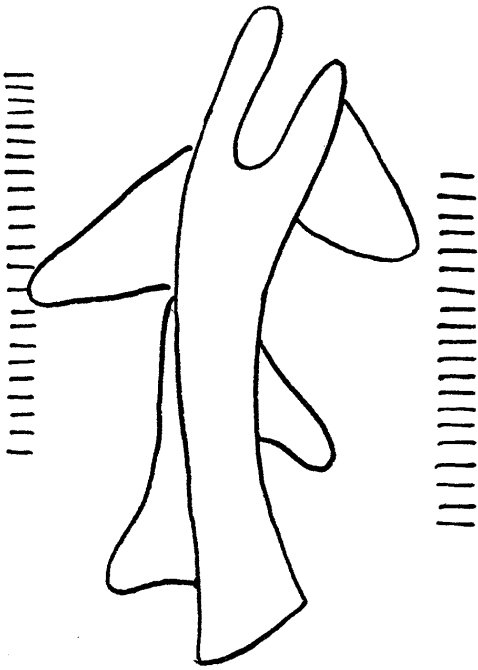

5807

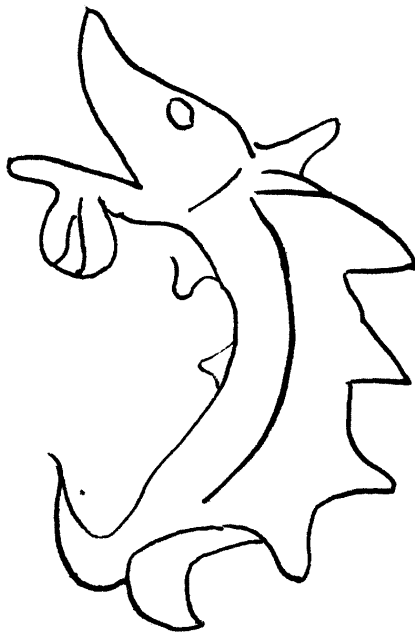

5808

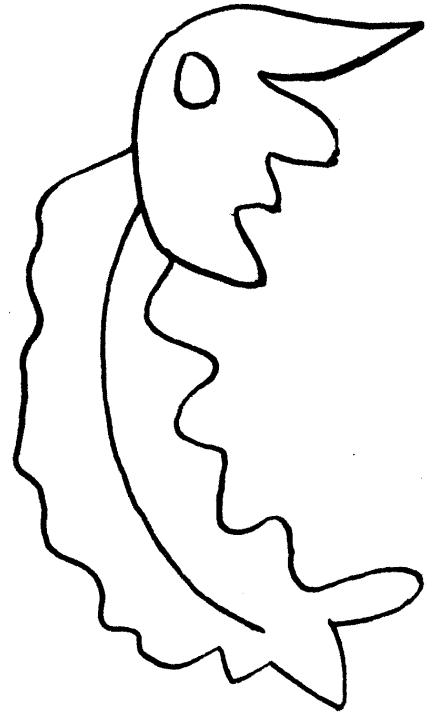

5809

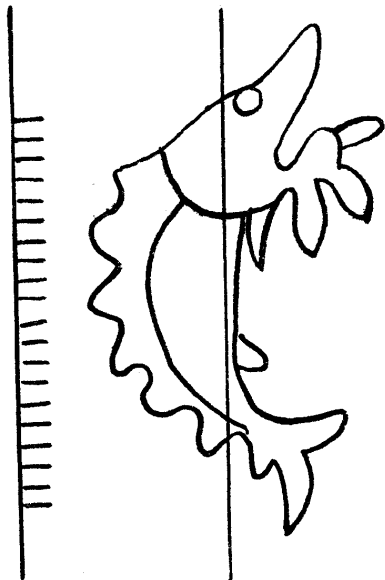

5810

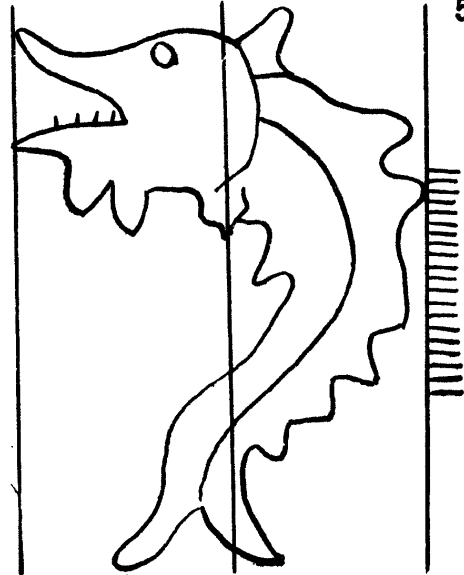

5811



5812

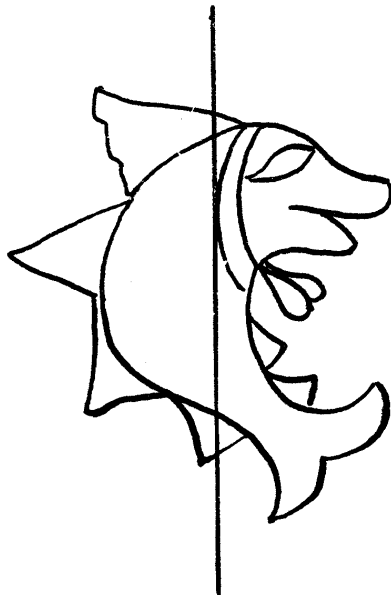

5813

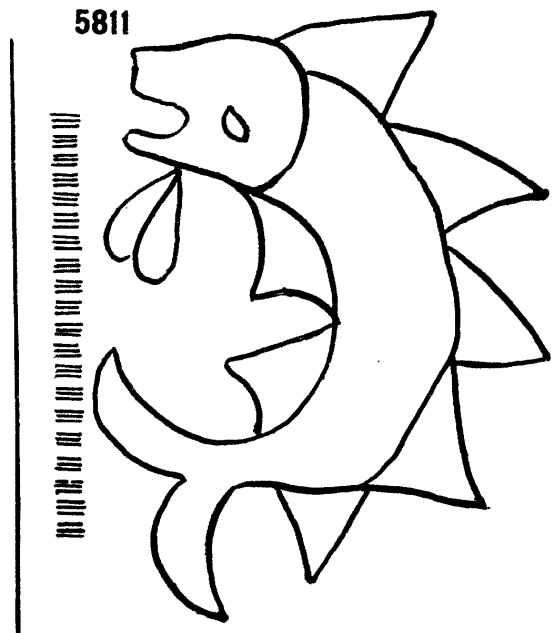

5814

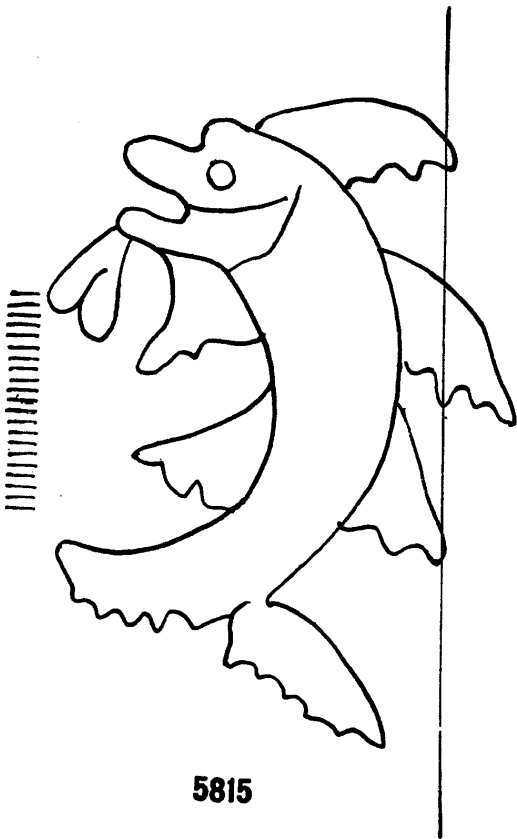

5815

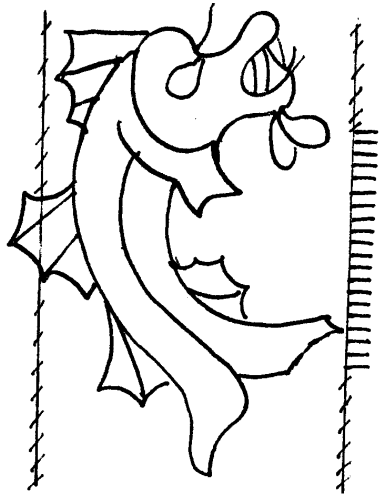

5818

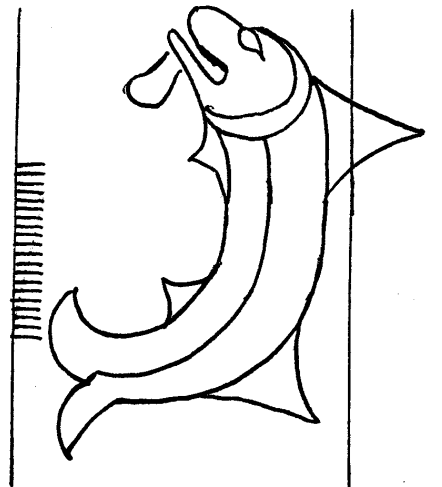

5822

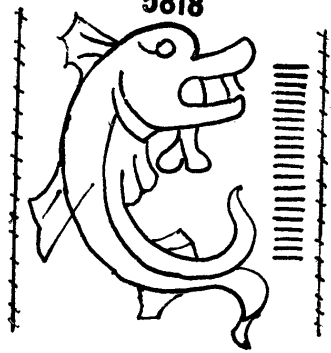

5819

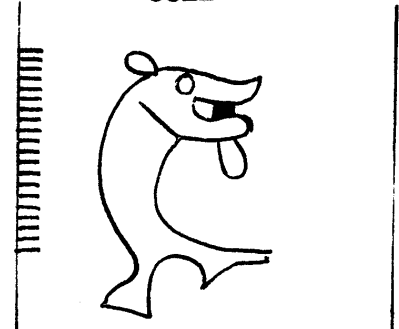

5823

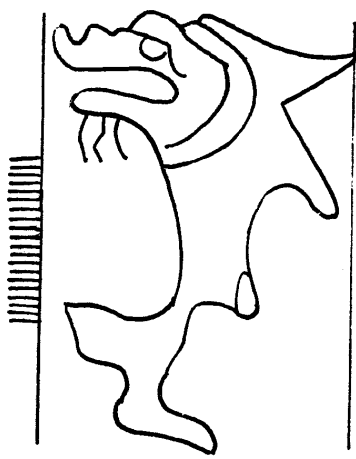

5816

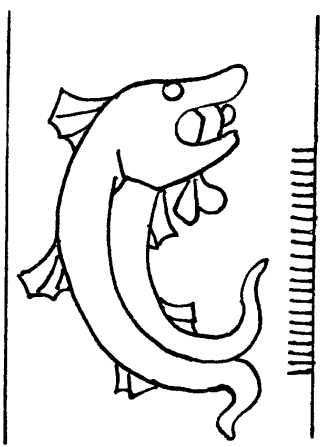

5820

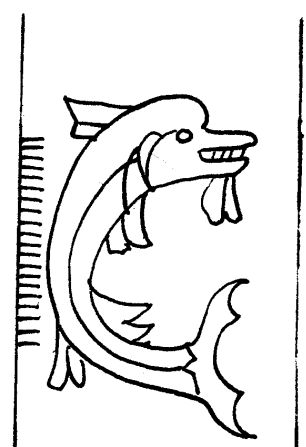

5824

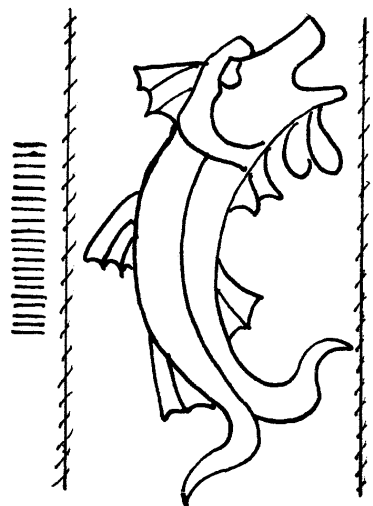

5817

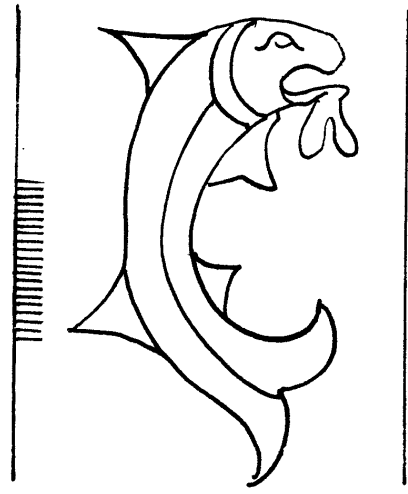

5821

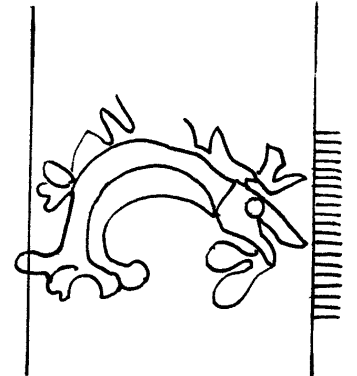

5825

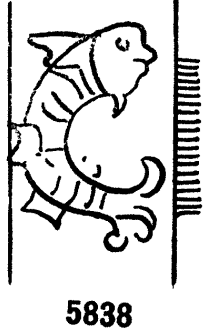
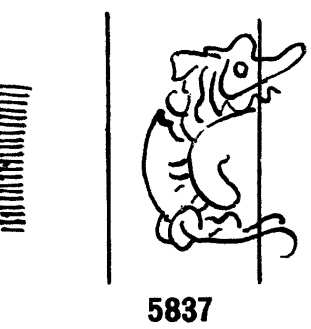
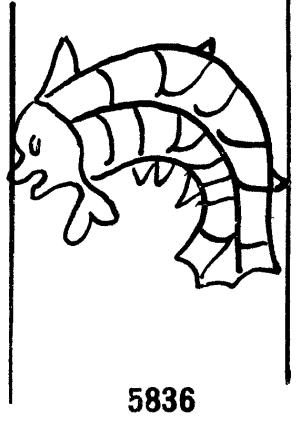
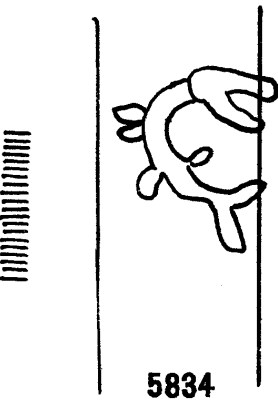
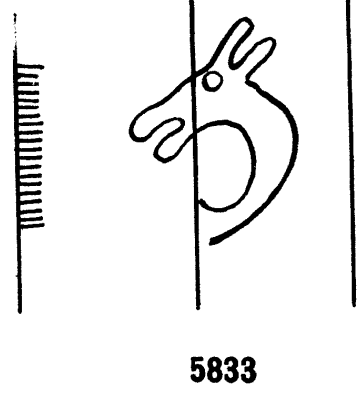
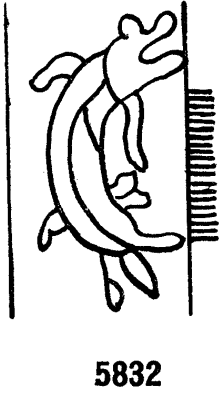
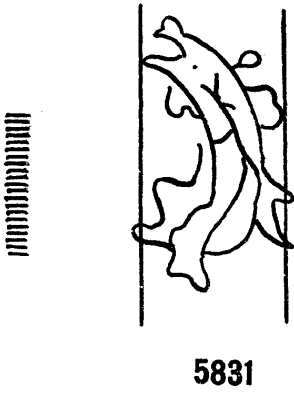
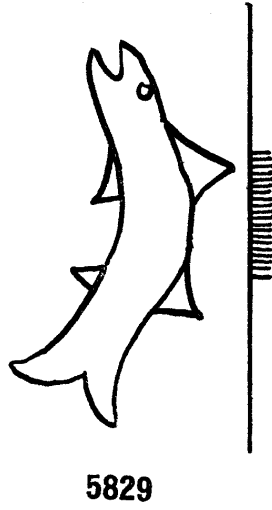
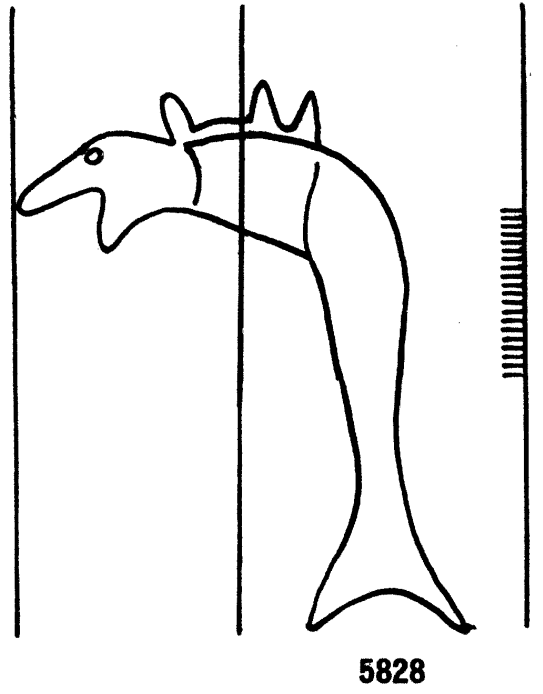
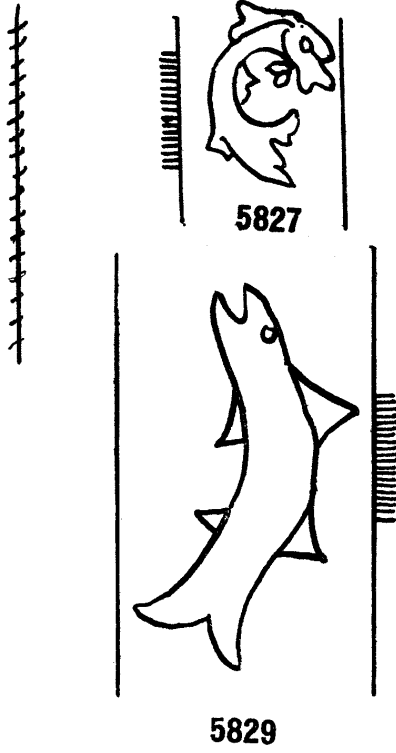
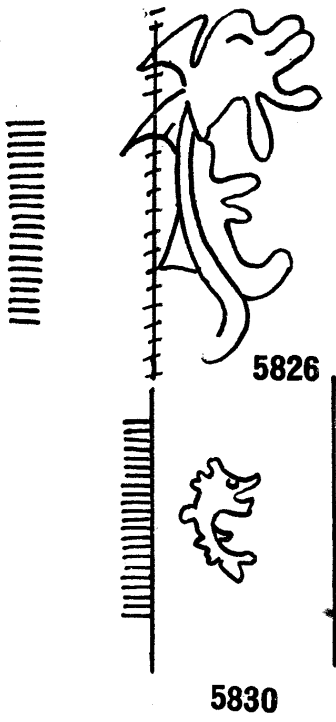

Dauphin

5839 - 5854

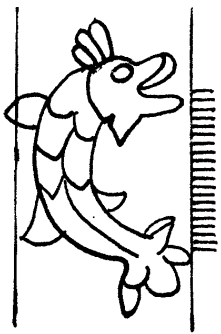

5839



5840

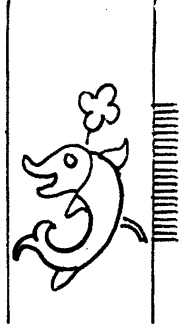

5841



5842

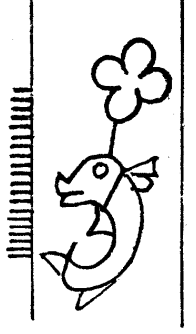

5843

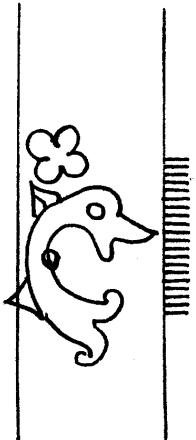

5844

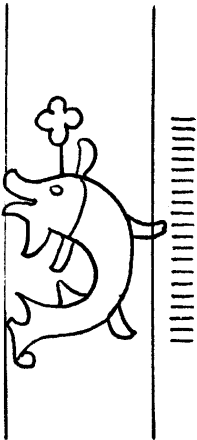

5845

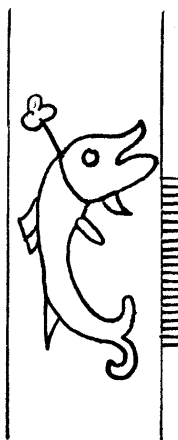

5846

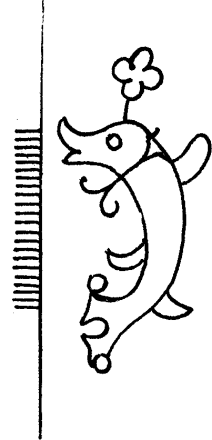

5847

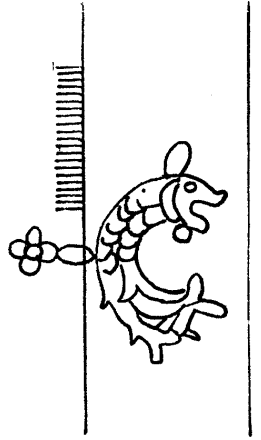

5848

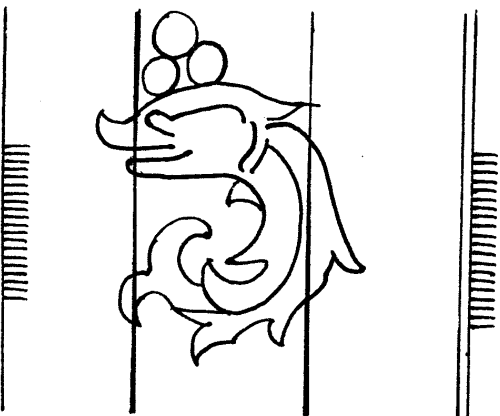

5849

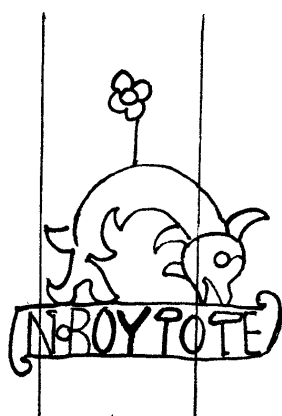

5850

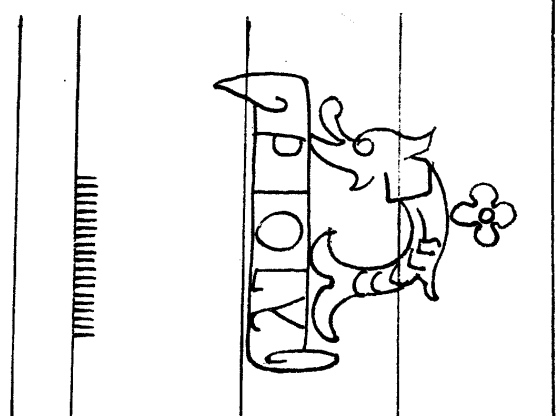

5851

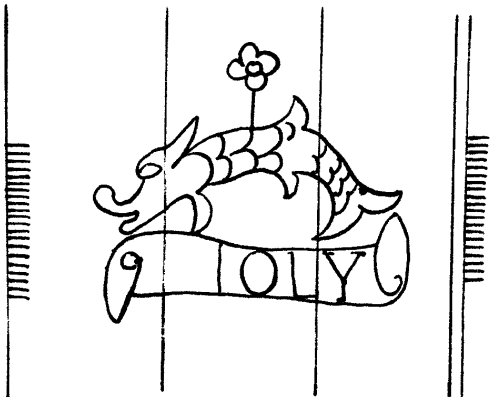

5852

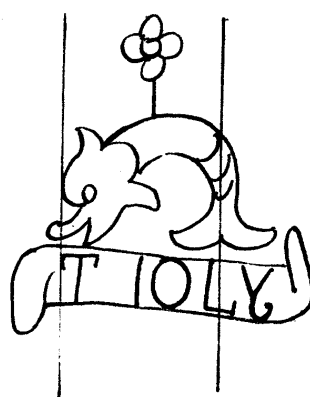

5853

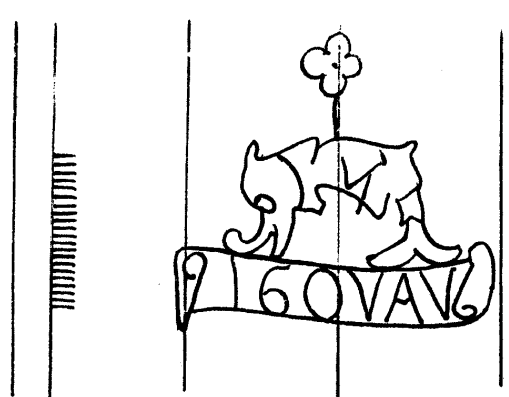

5854

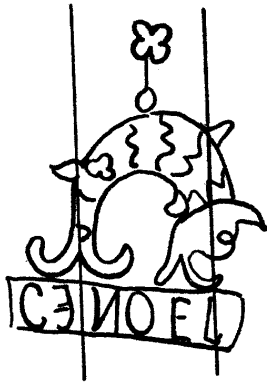

5855

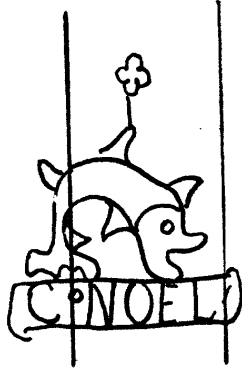

5856

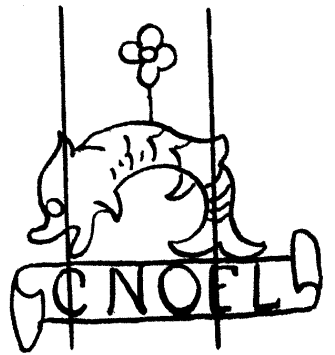

5857

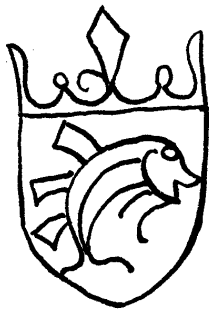

5858



5859

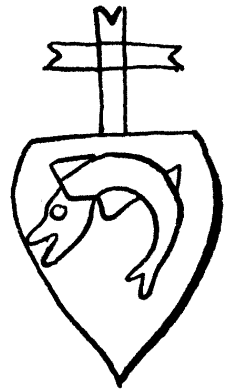

5860

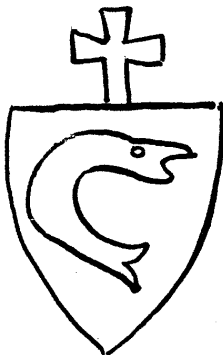

5861

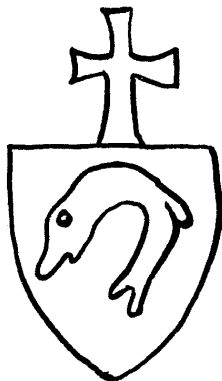

5862

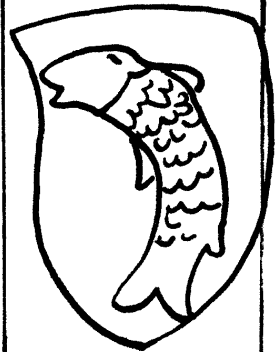

5863

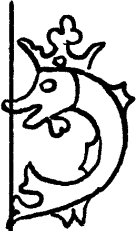

5864



5865



5866



5867



5868



5869

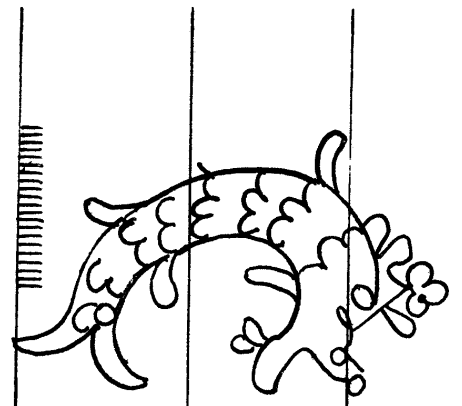

5870

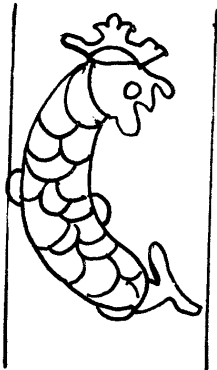

5871

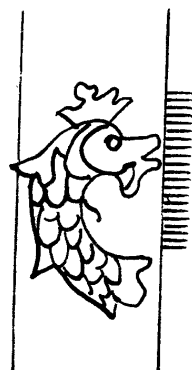

5872

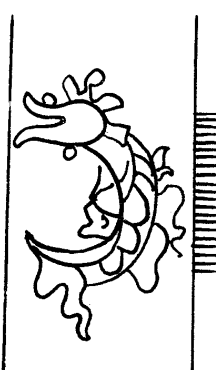

5873

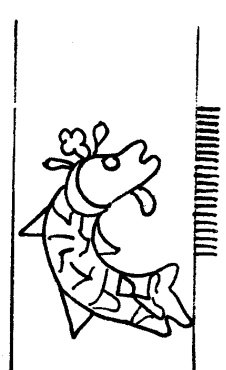

5874

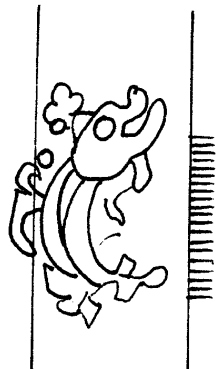

5875



5876

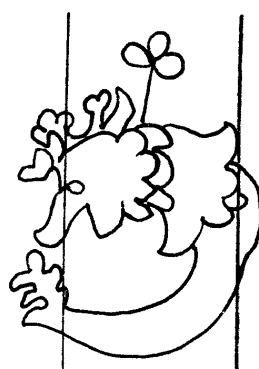

5877

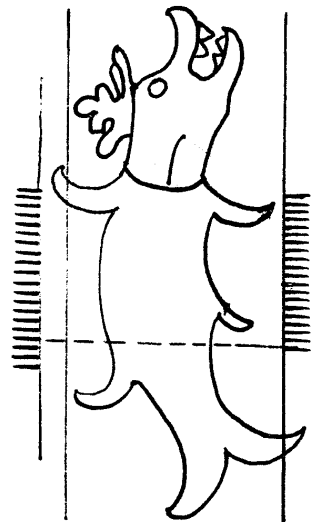

5878



5879

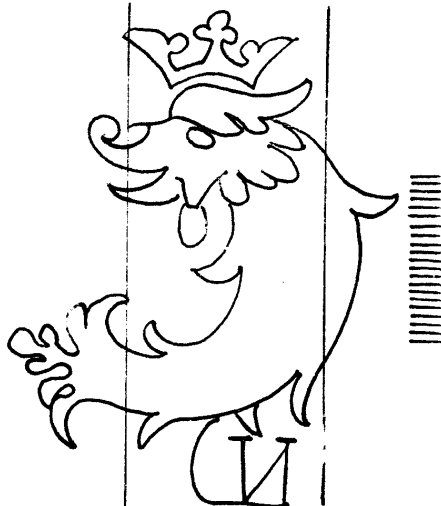

5880

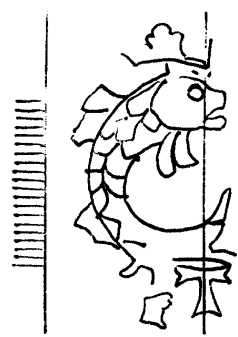

5881

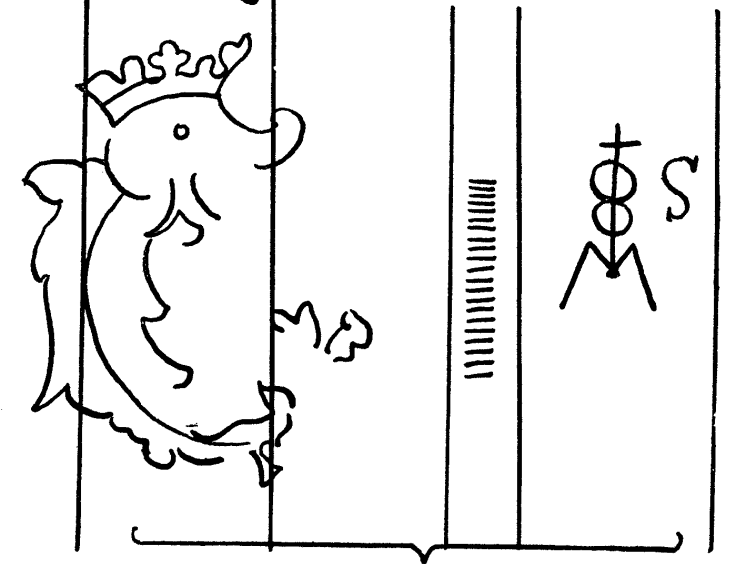
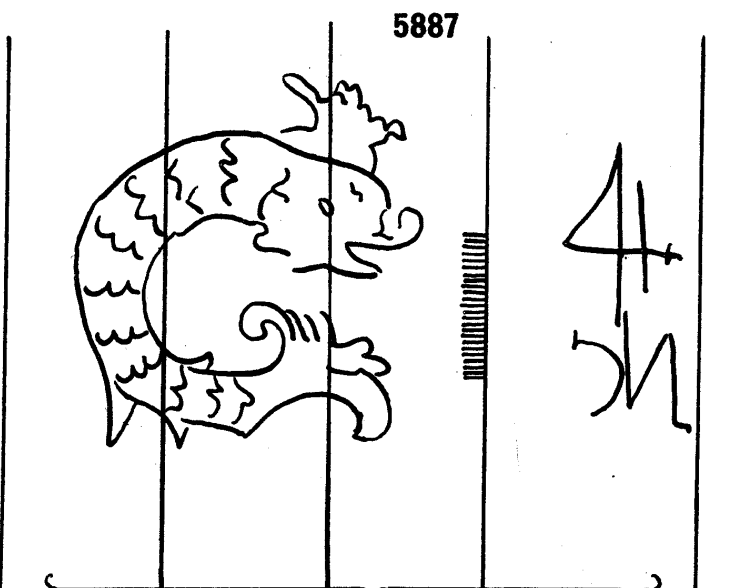
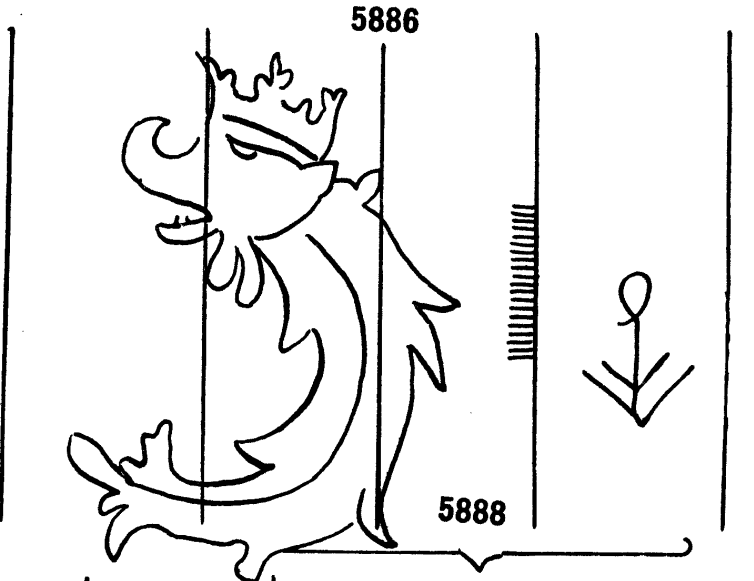
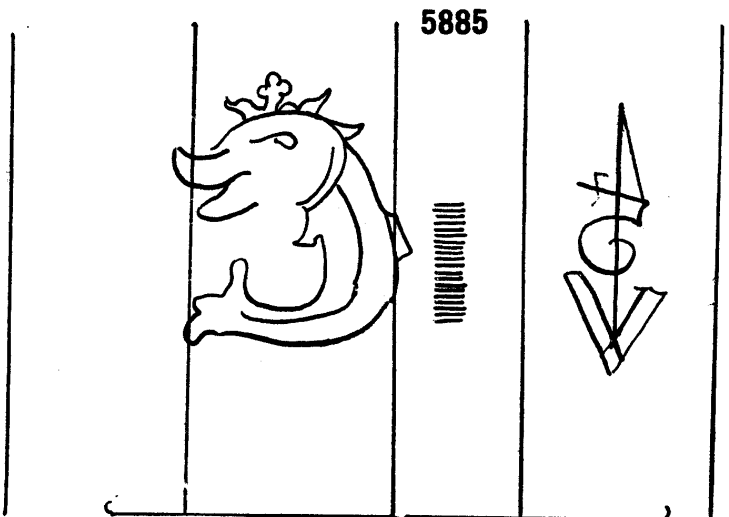
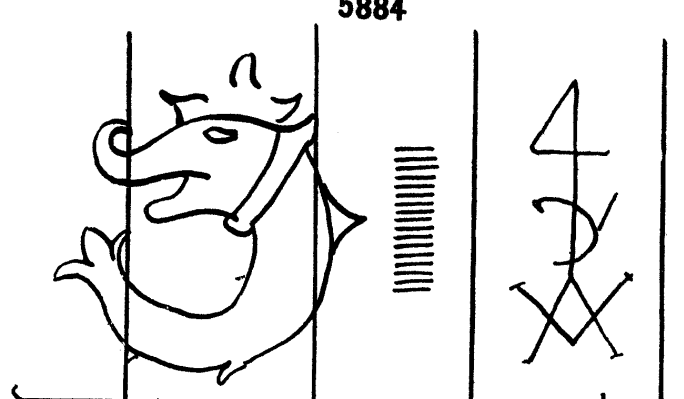
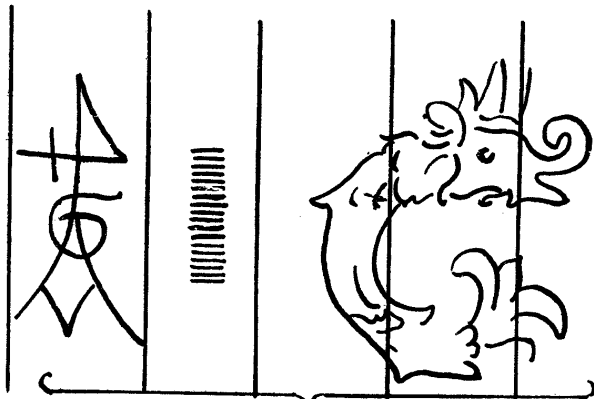
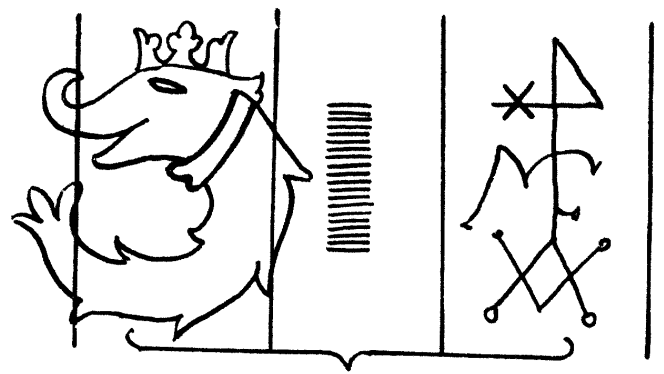
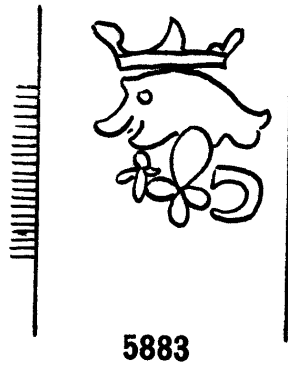

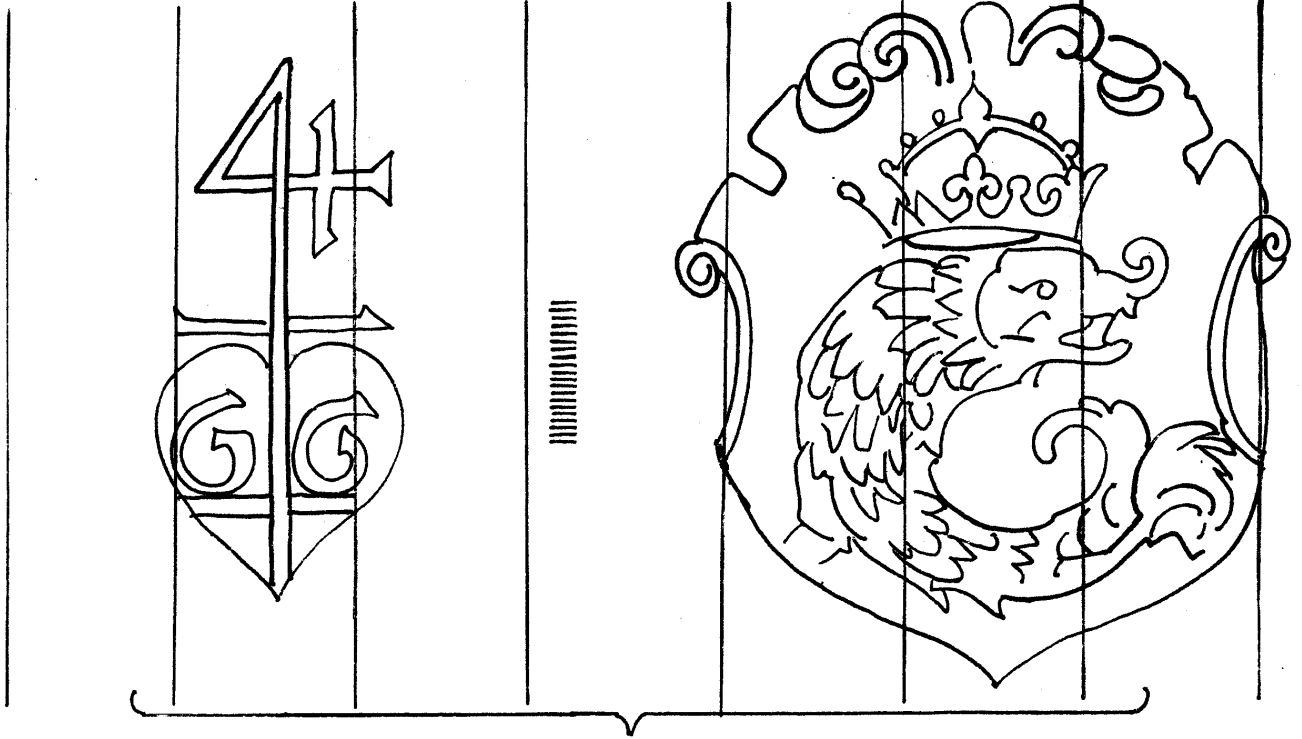

5891

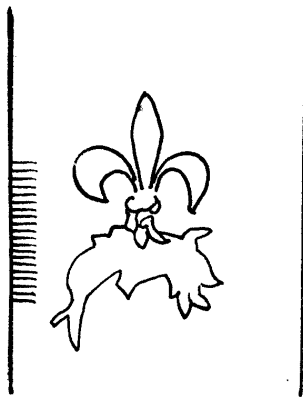

5892

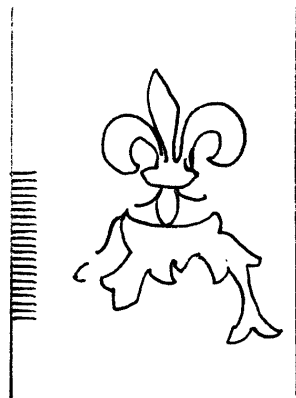

5893

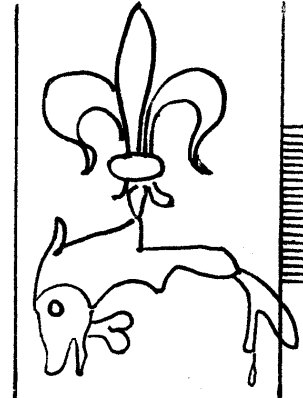

5894

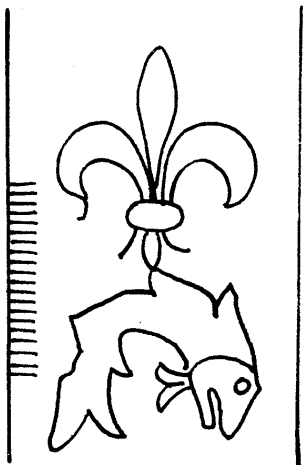

5895



5896



5897

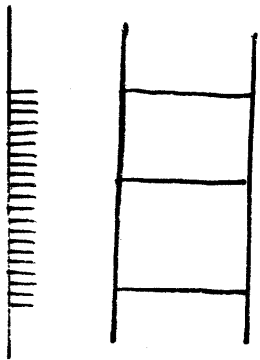

5898

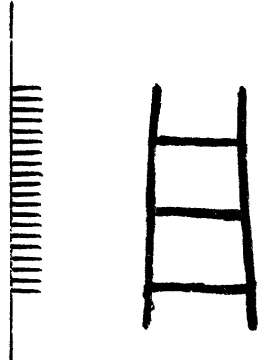

5899

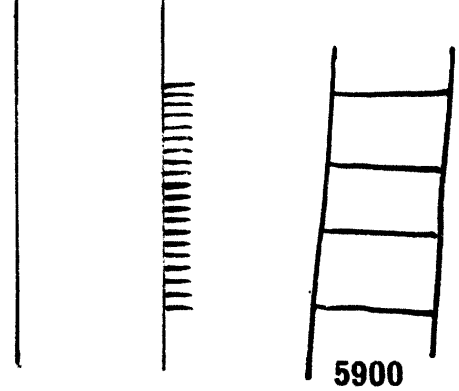

5900

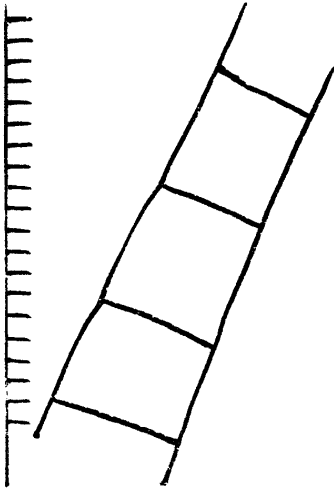

5901

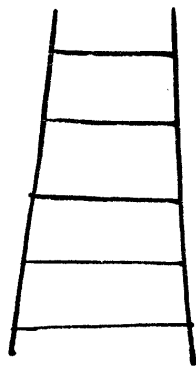

5902

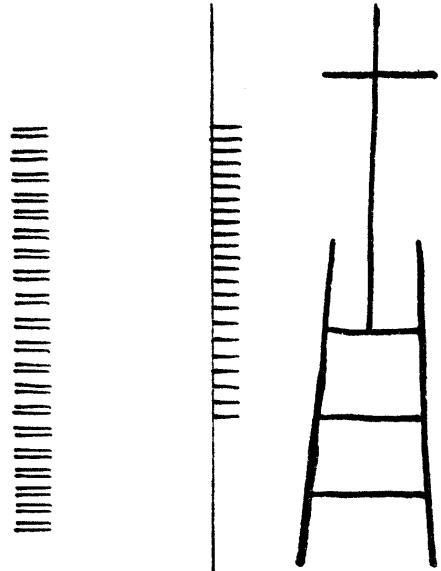

5903

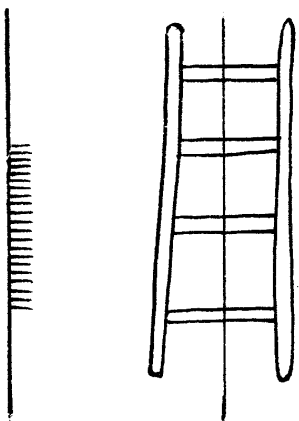

5904

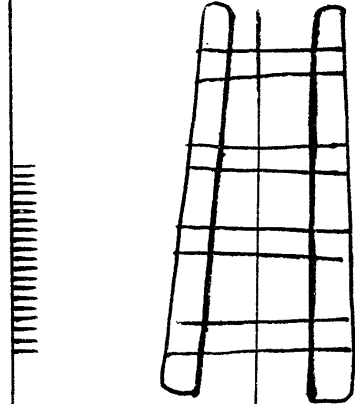

5905

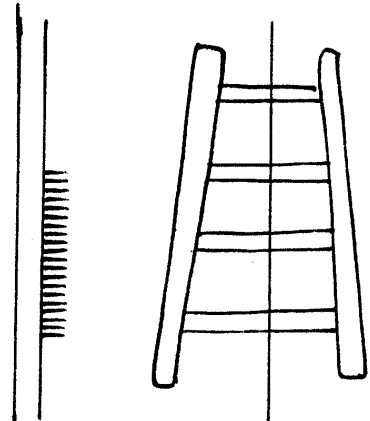

5906

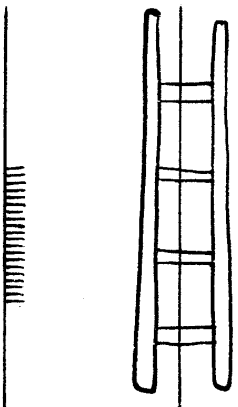

5907

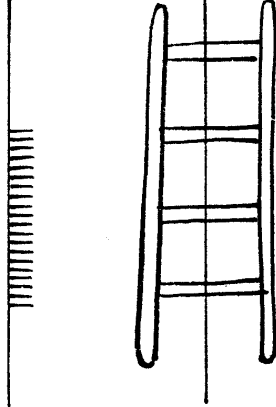

5908

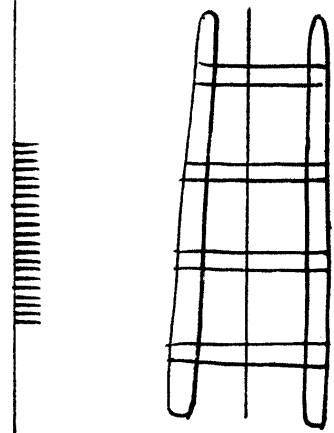

5909

Echelle

5910-5920

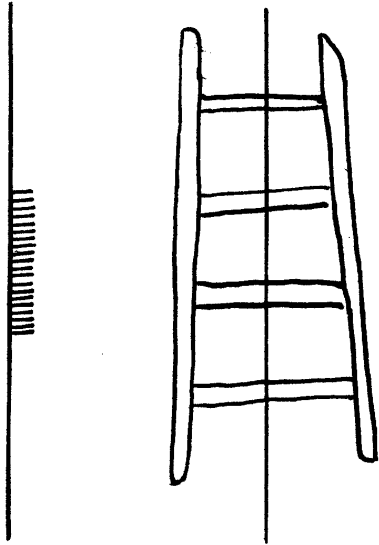

5910

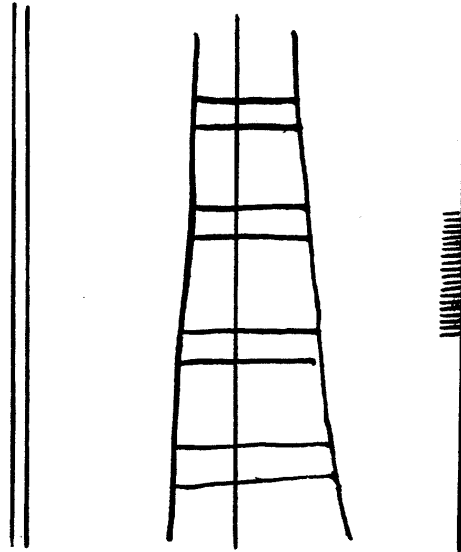

5913

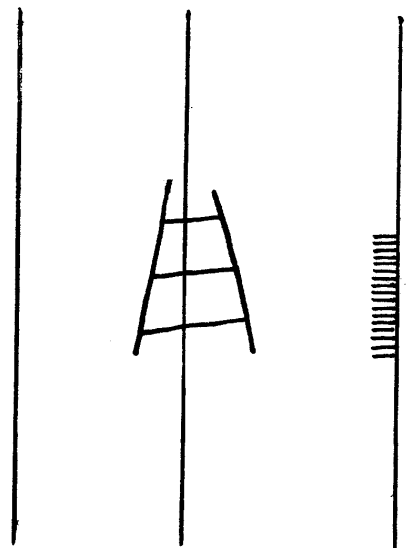

5917

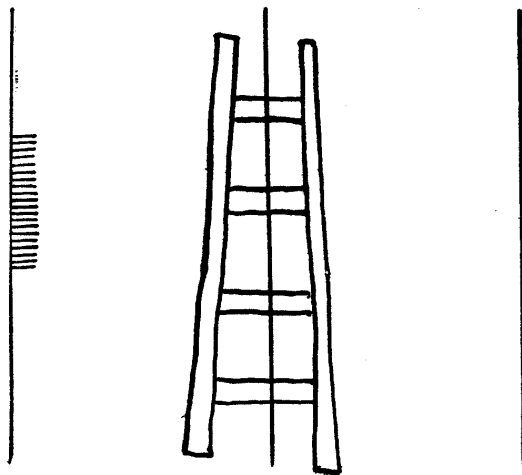

5911

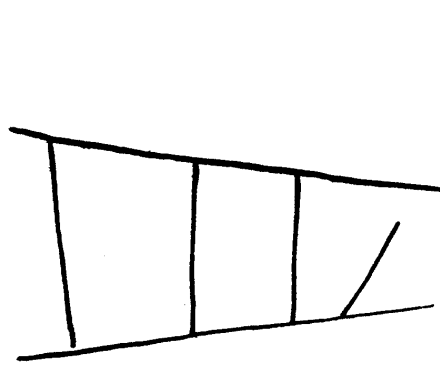

5914

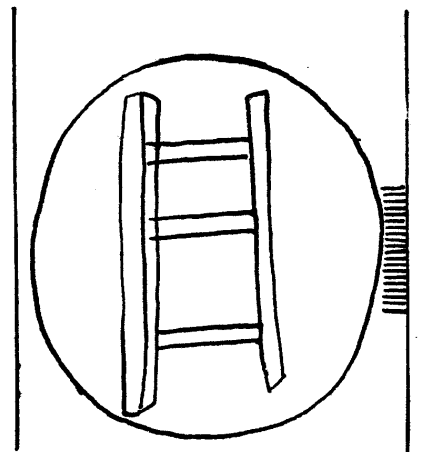

5918

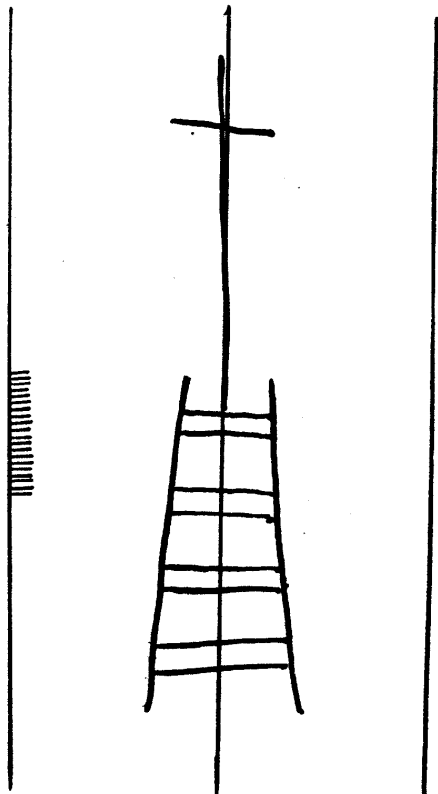

5912

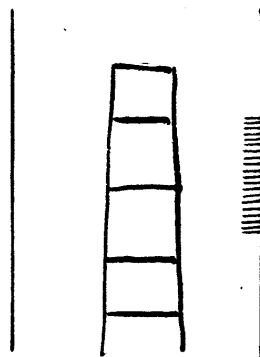

5915

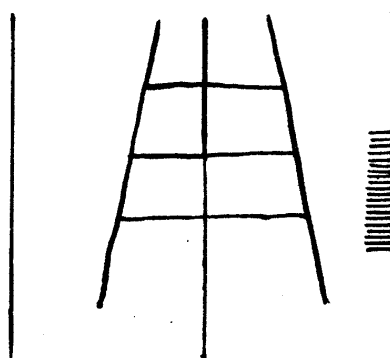

5916

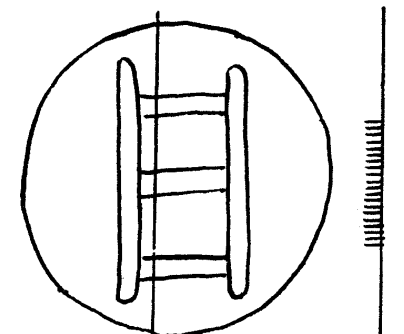

5919

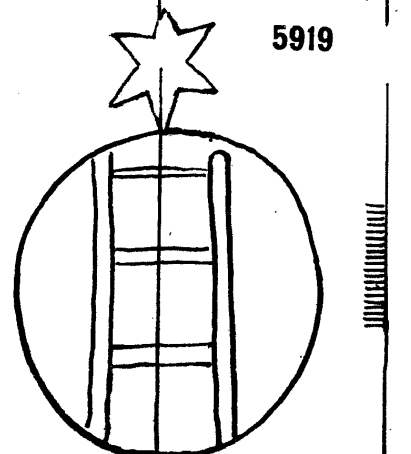

5920

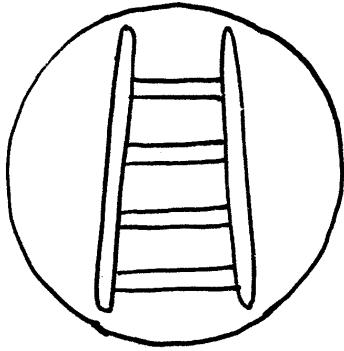

5921

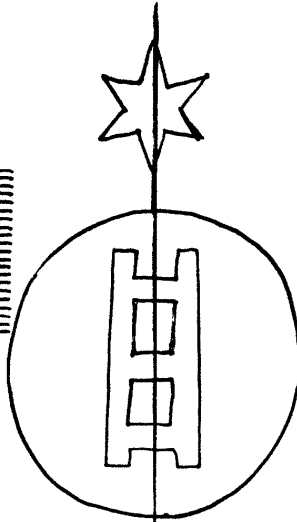

5924

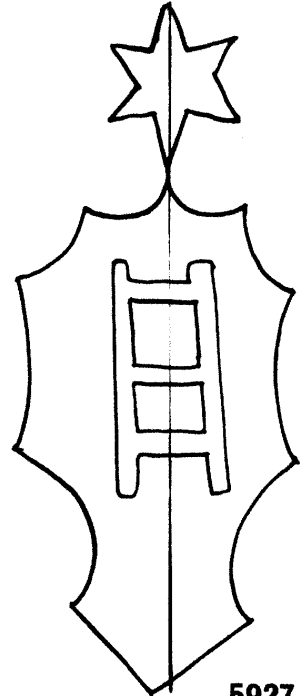

5927

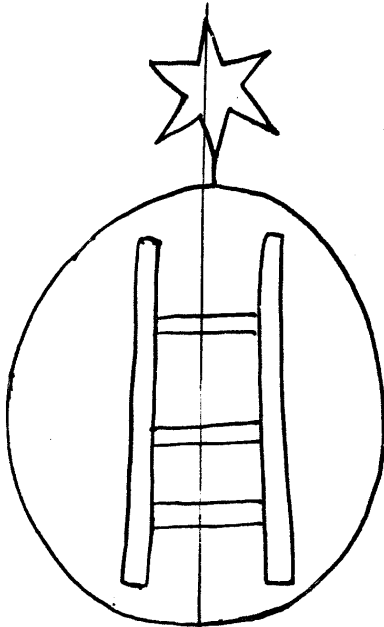

5922

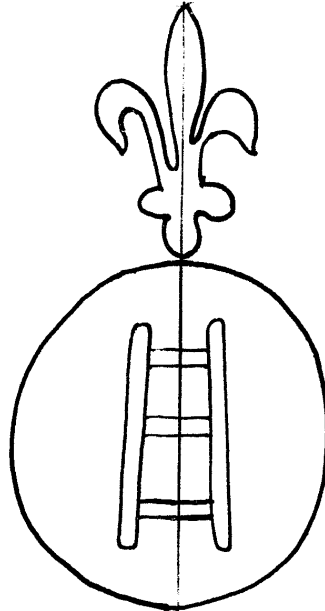

5925

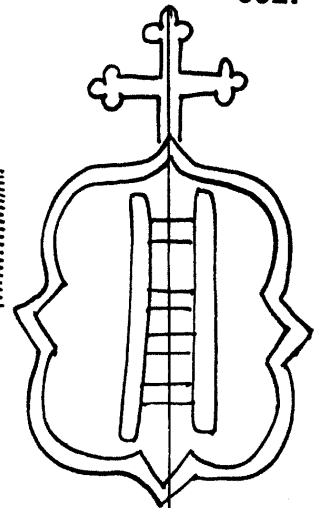

5928

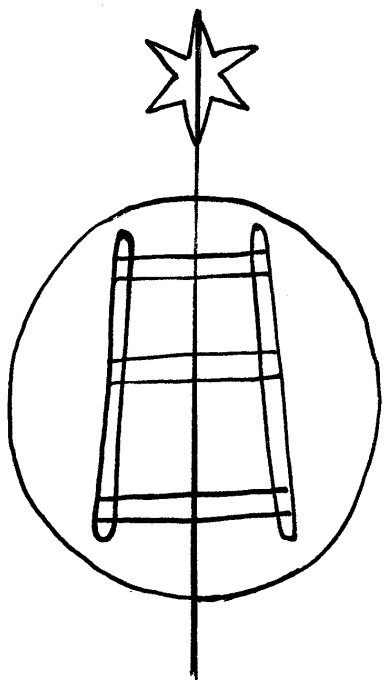

5923

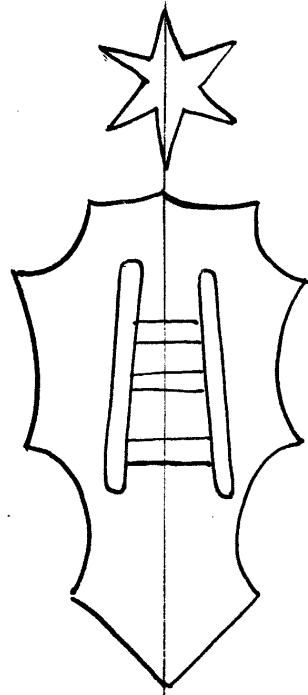

5926

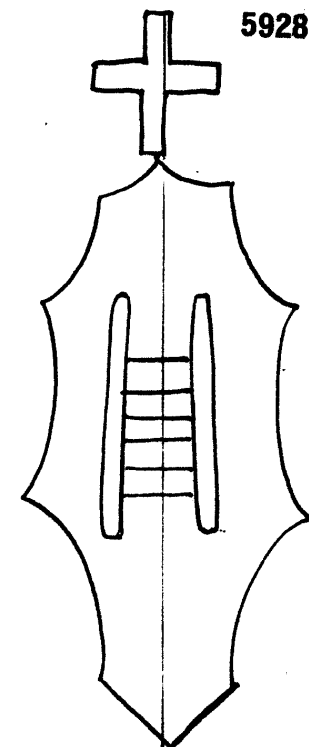

5929

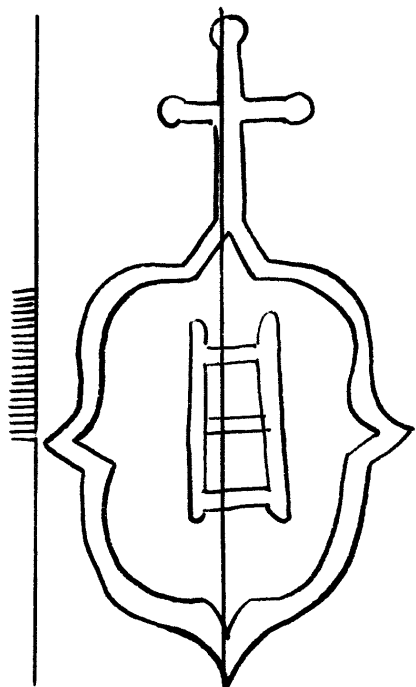

5930

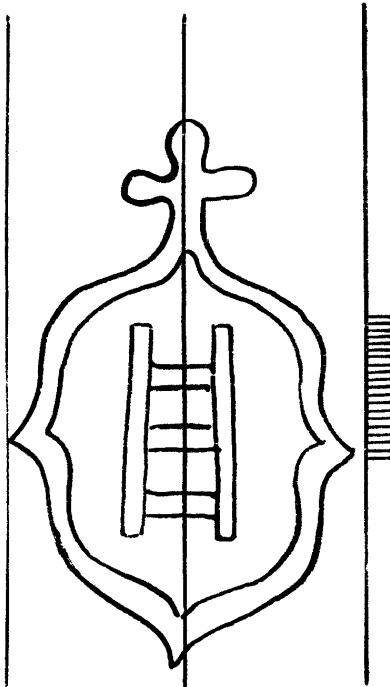

5931

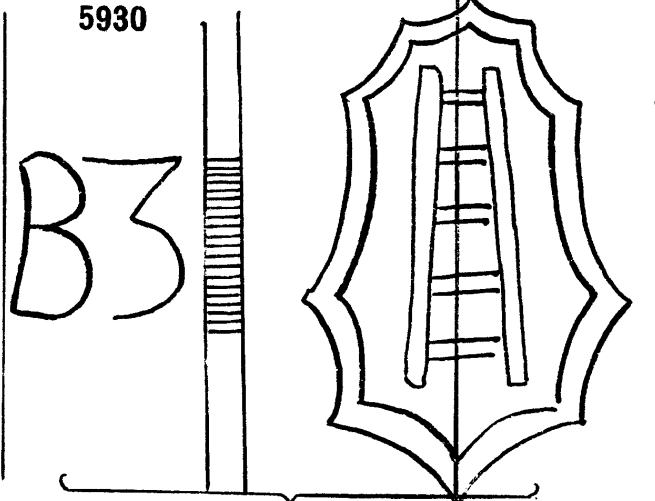

5932

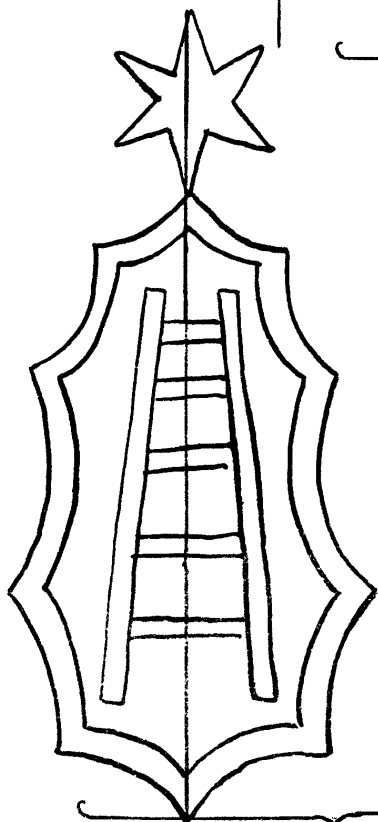

5933

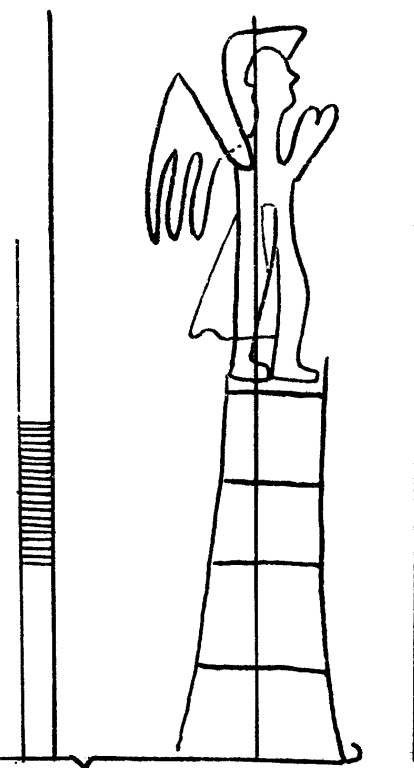
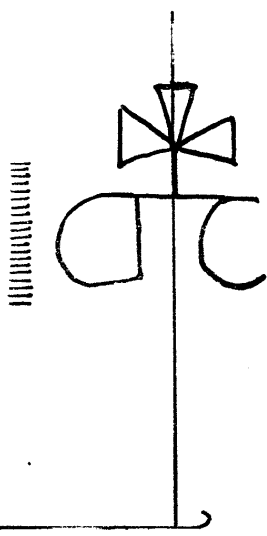

5934

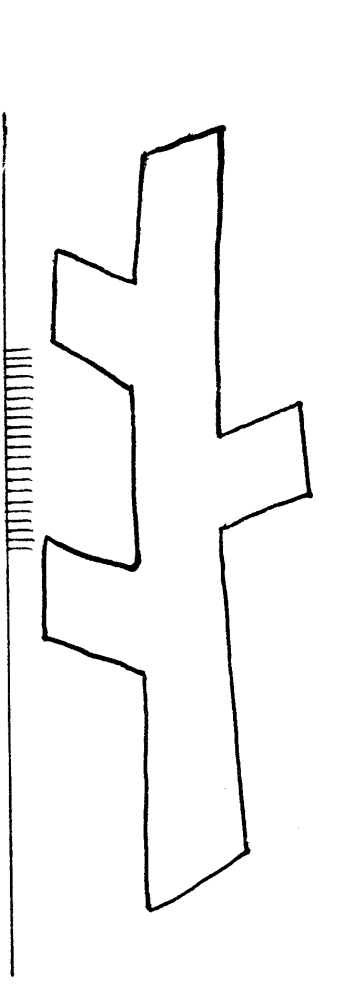

5935

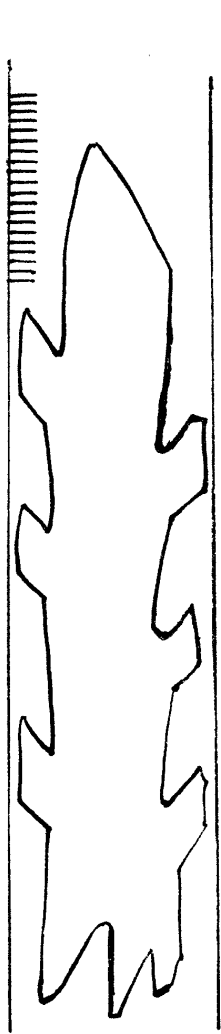

5936

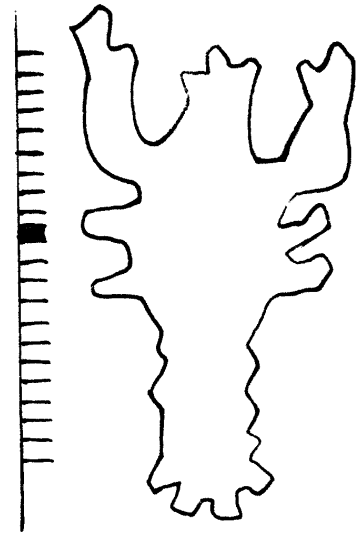

5937

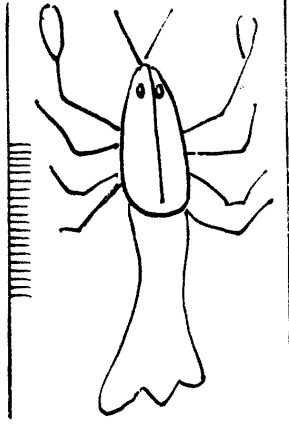

5939

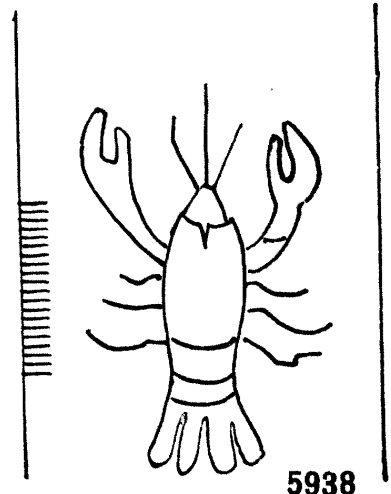

5938

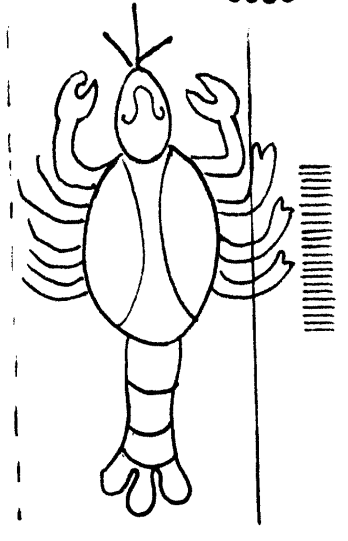

5940

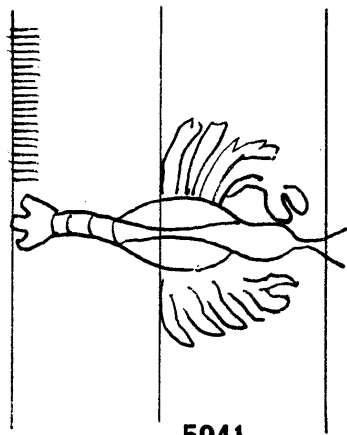

5941

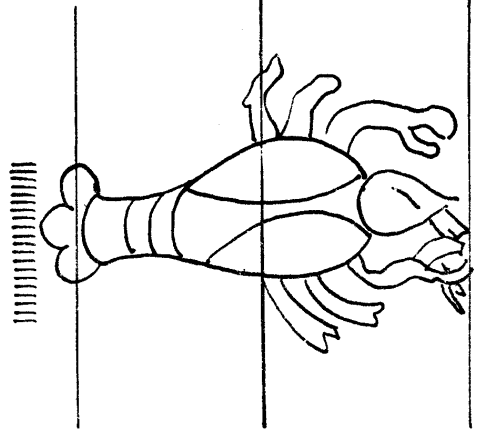

5942

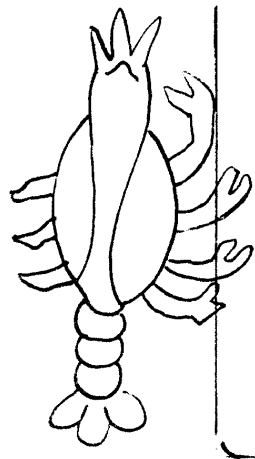

5943

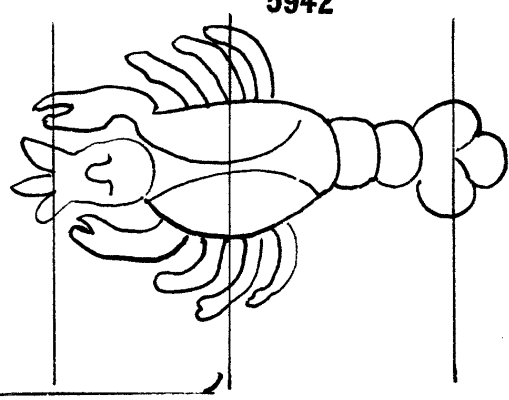
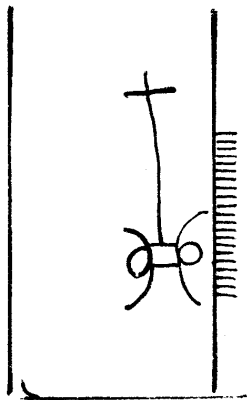

5944

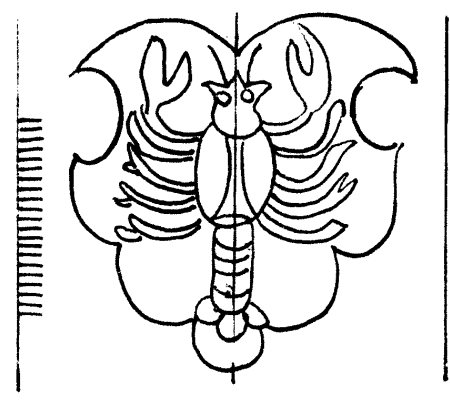

5945

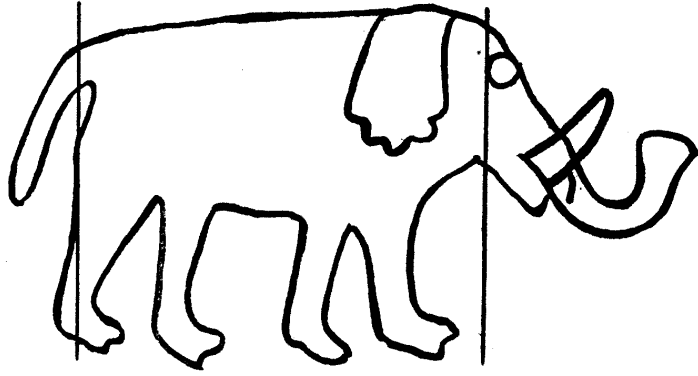

5946

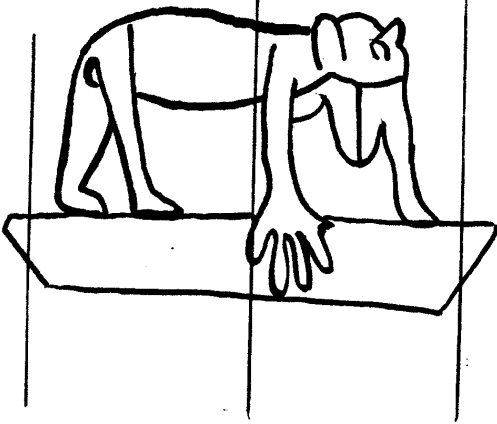

5947

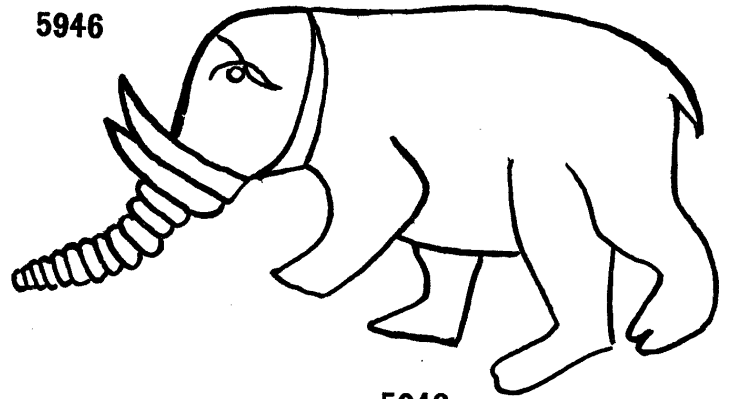

5948

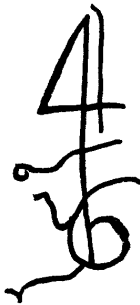
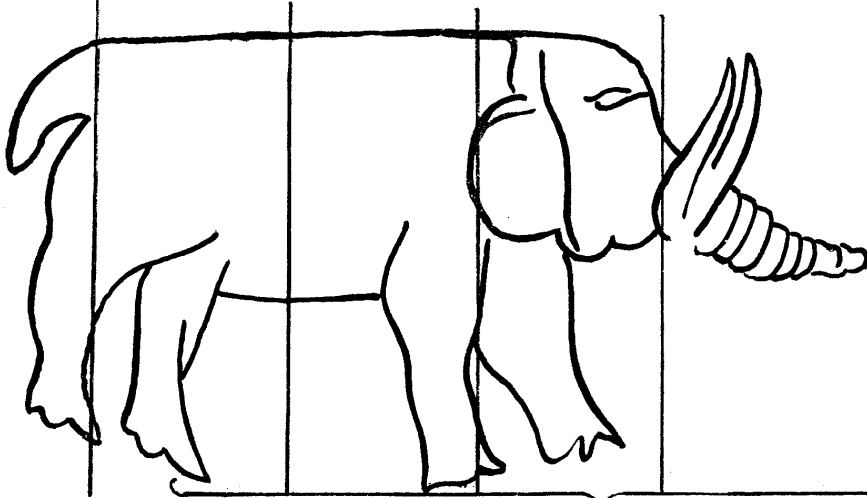

5949

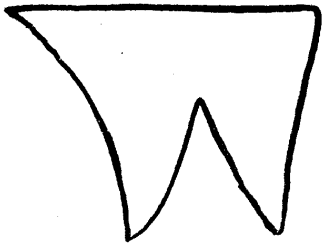

5950

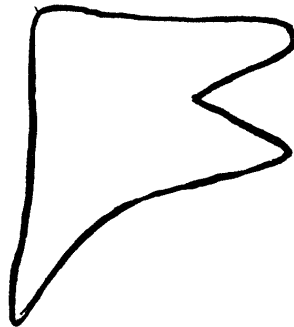

5951

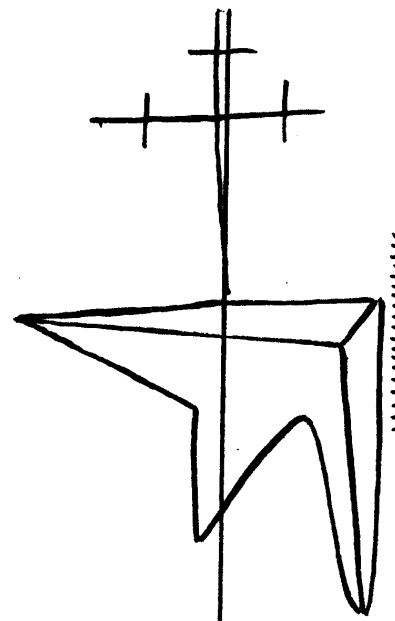

5952

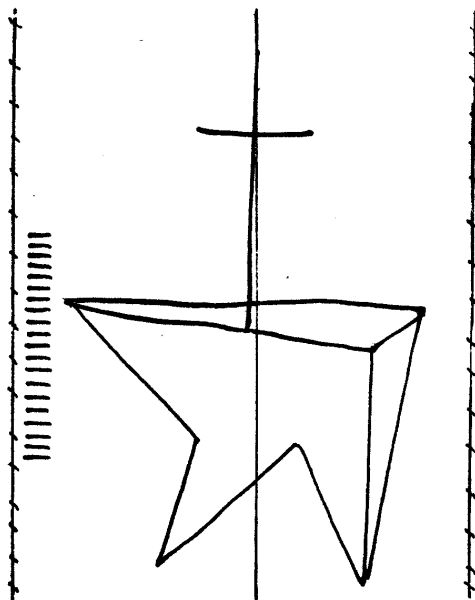

5953

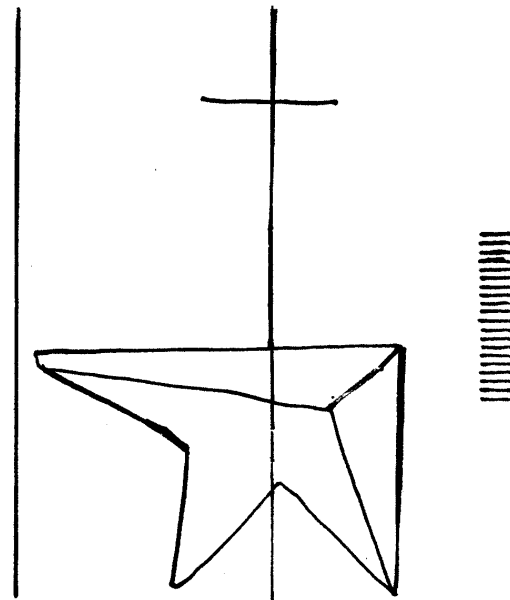

5956

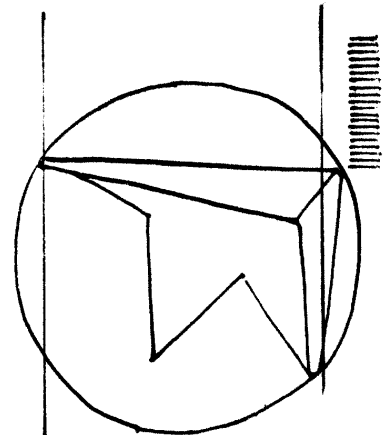

5959

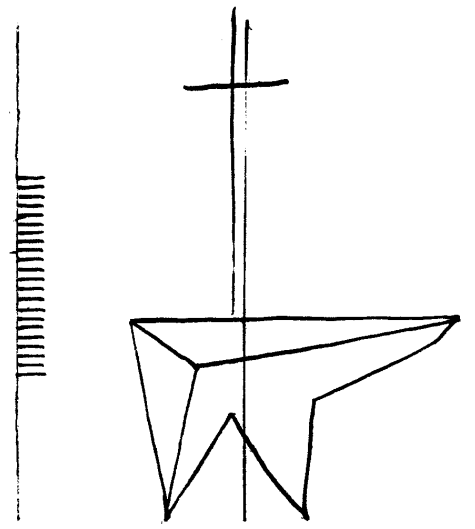

5954

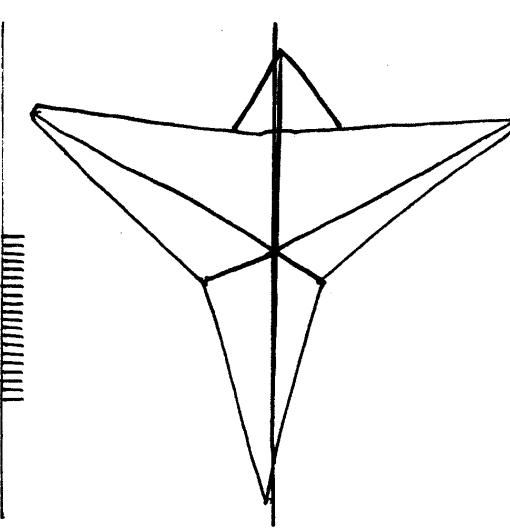

5957

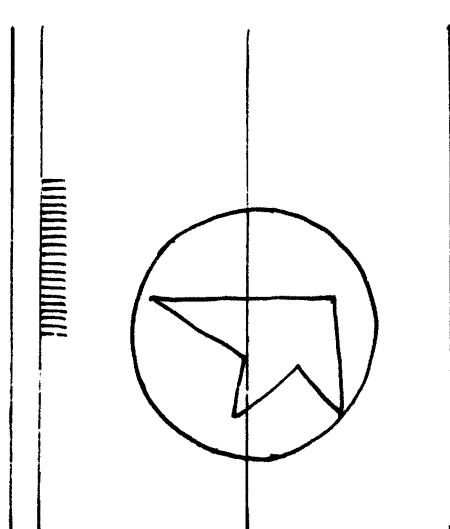

5960

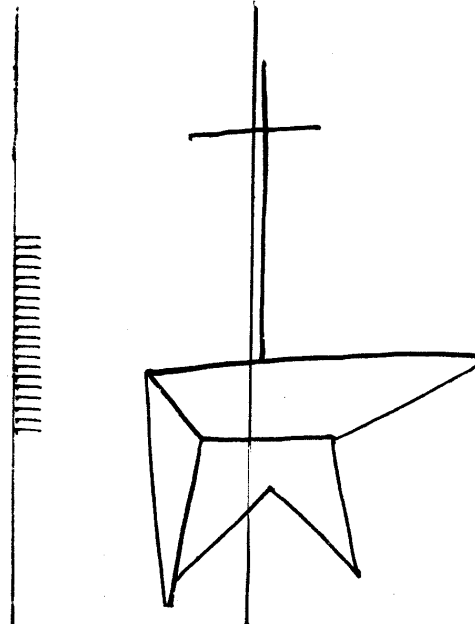

5955

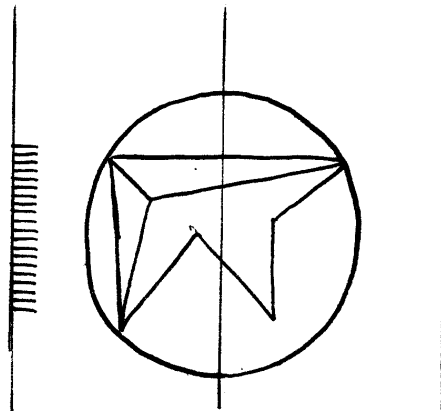

5958

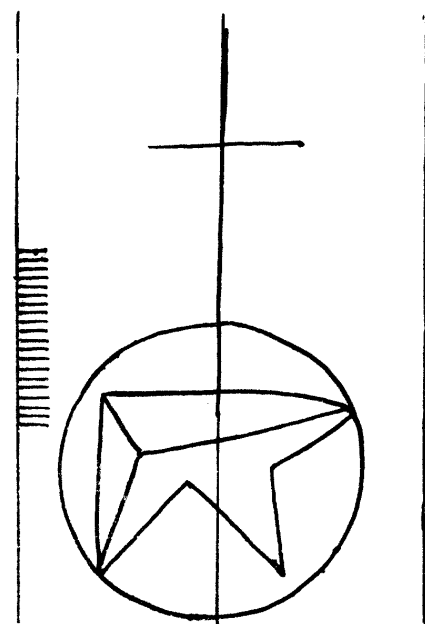

5961

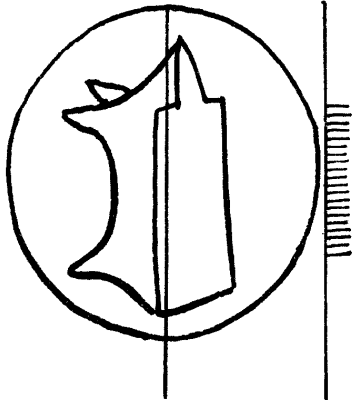

5962

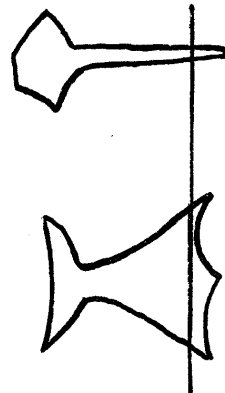

5966

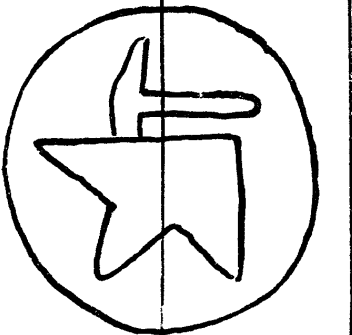

5963



5967

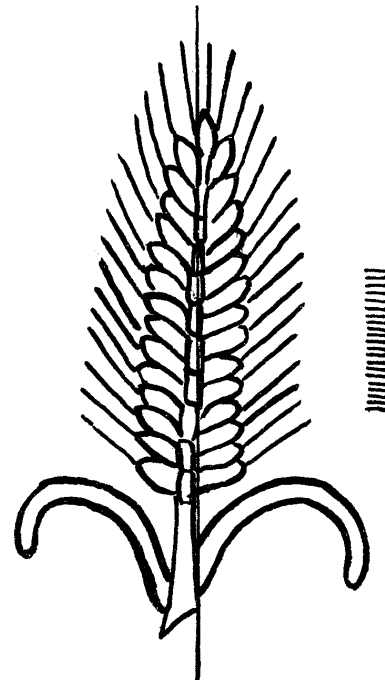

5971

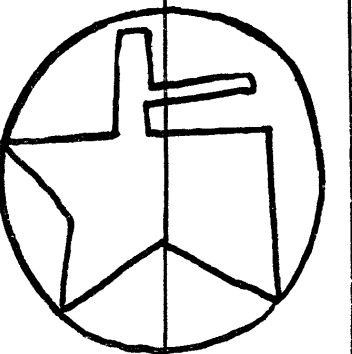

5964



5968

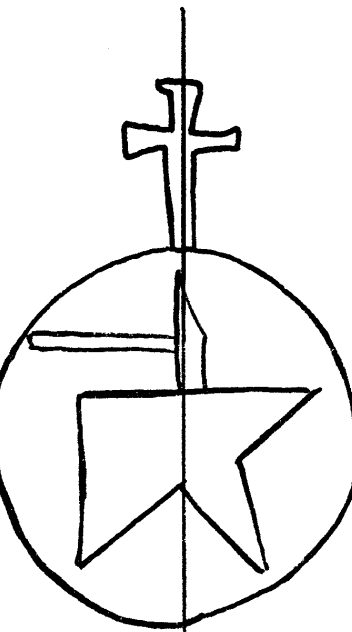

5965

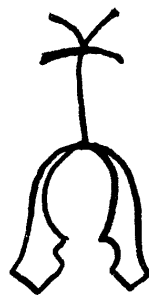

5969

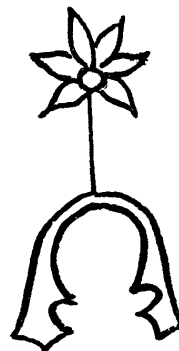

5970

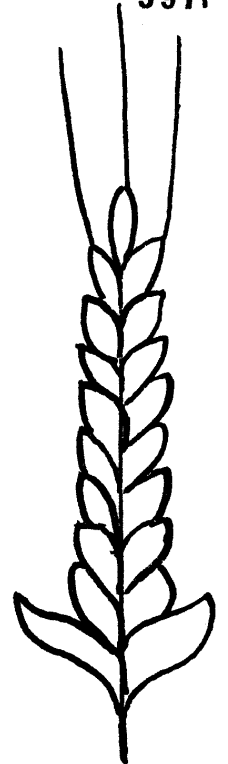

5972

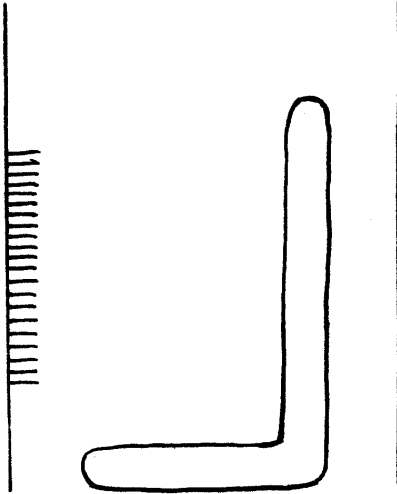

5973

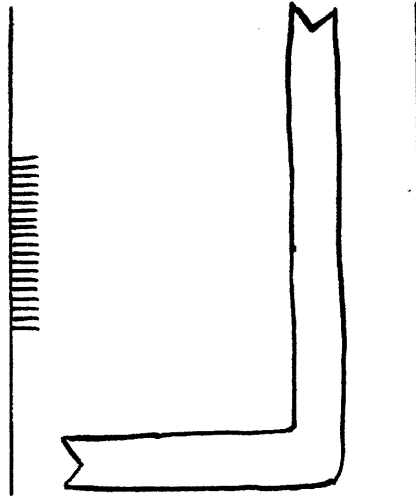

5974

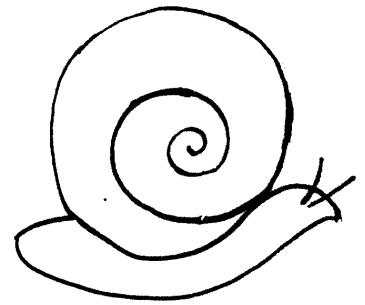

5975

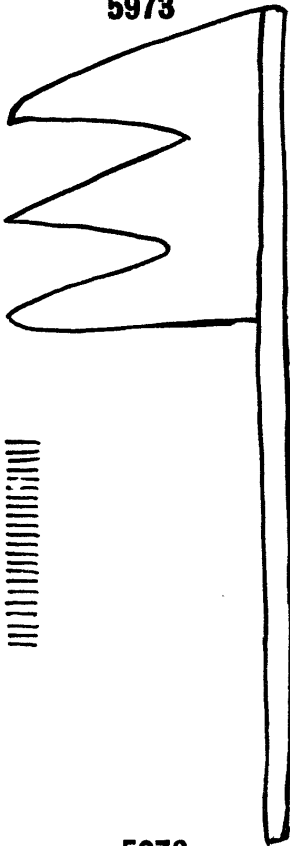

5976

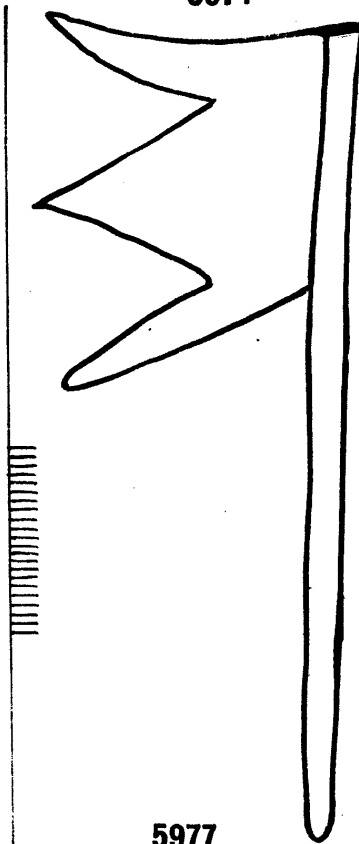

5977

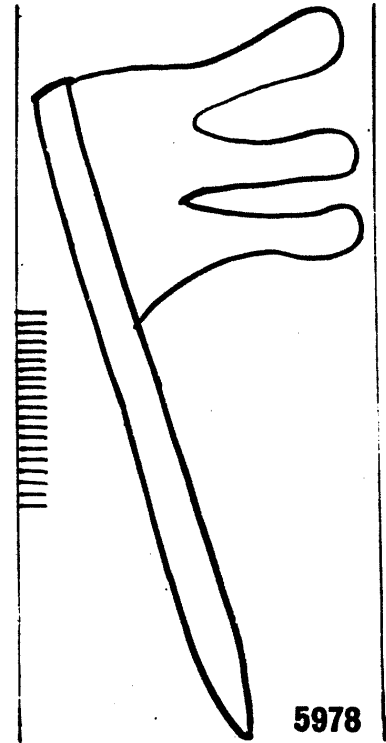

5978

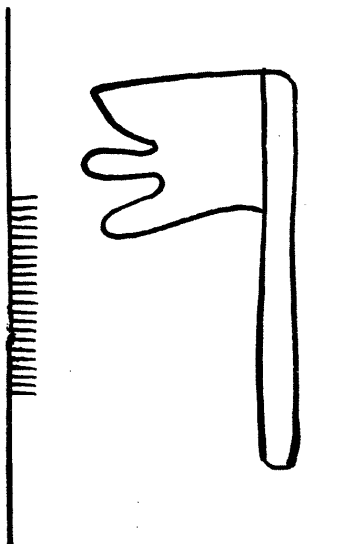

5979

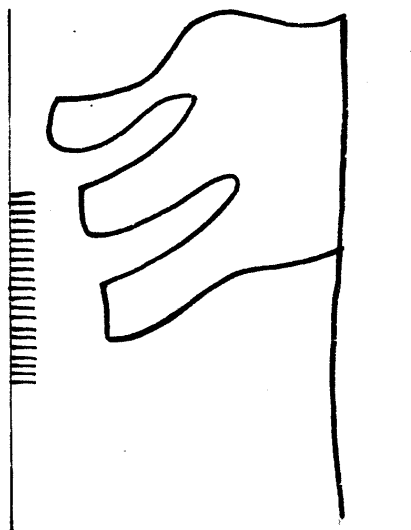

5980

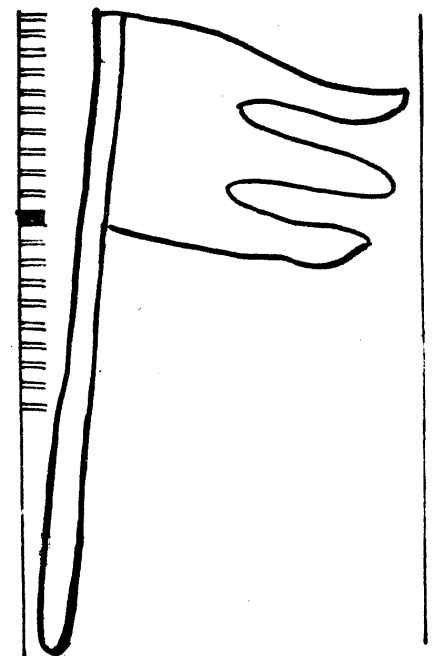

5981

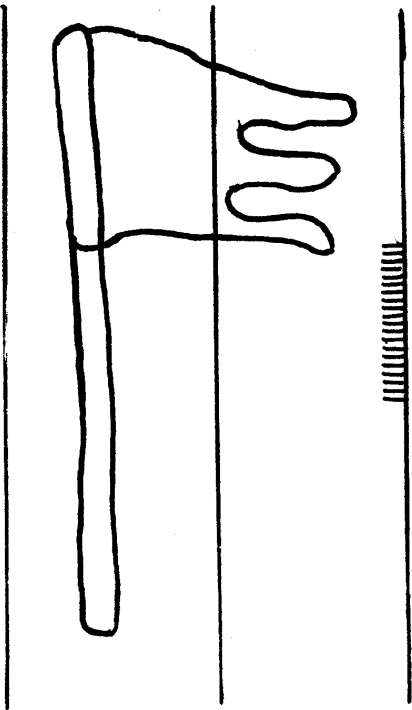

5982

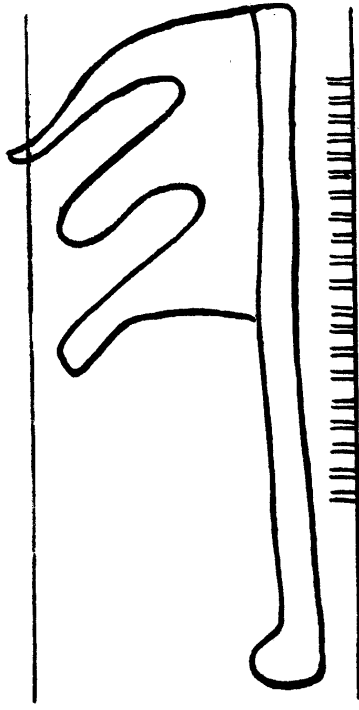

5983

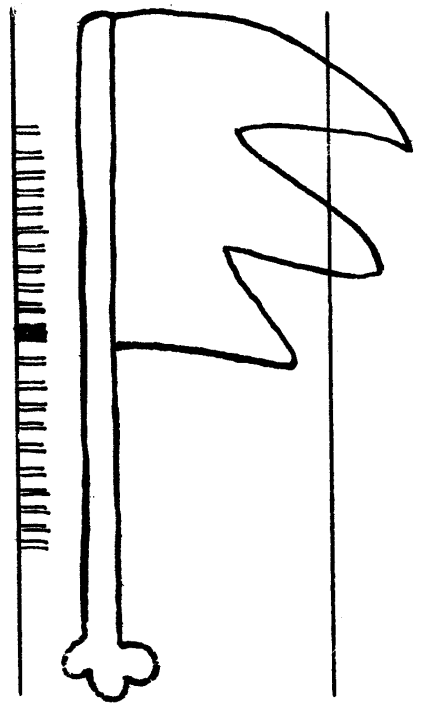

5984

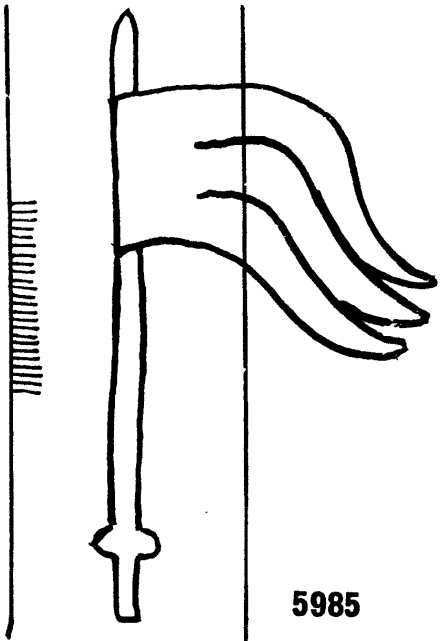

5985

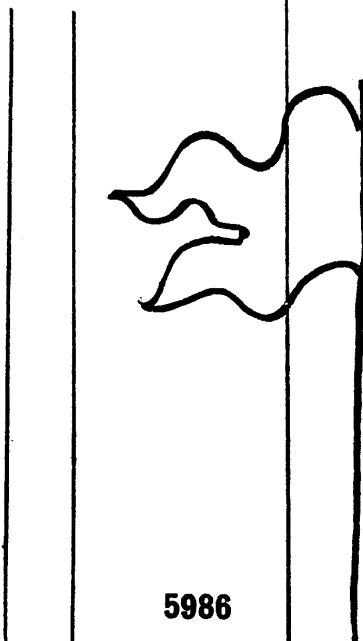

5986

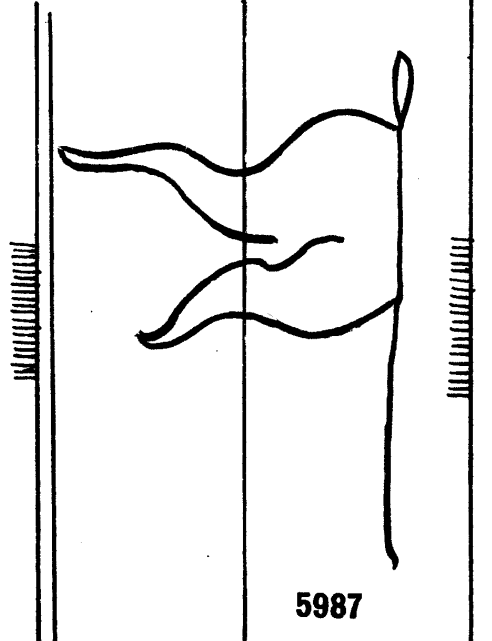

5987

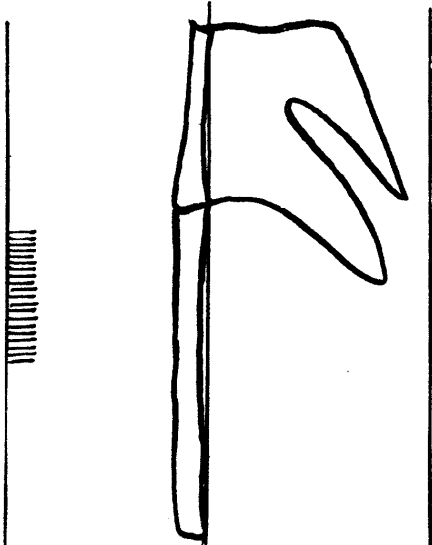

5988

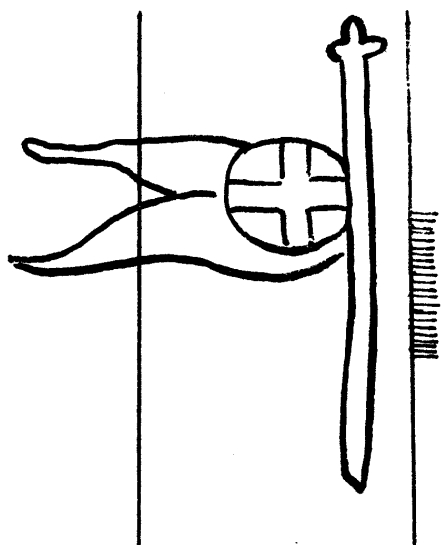

5989

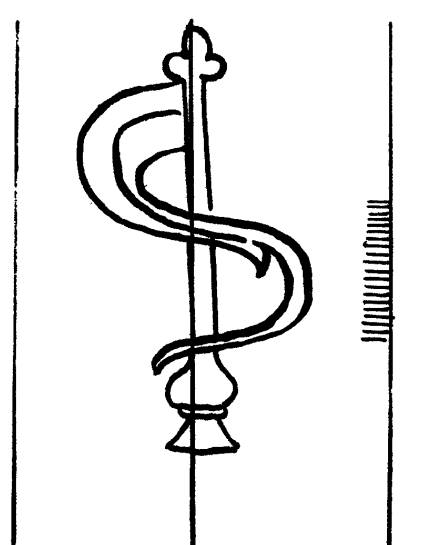

5990

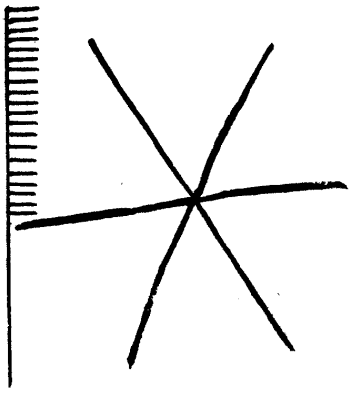

5991

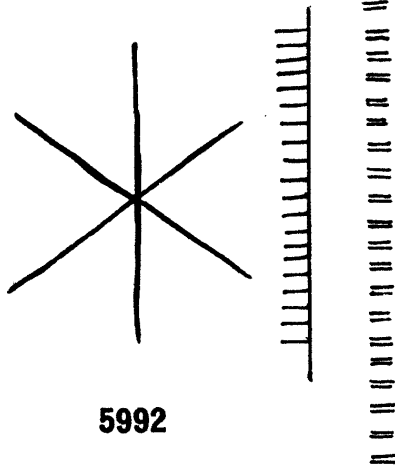

5992

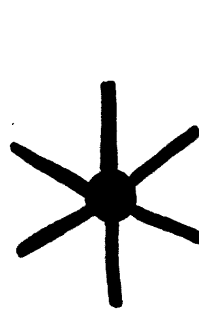

5993

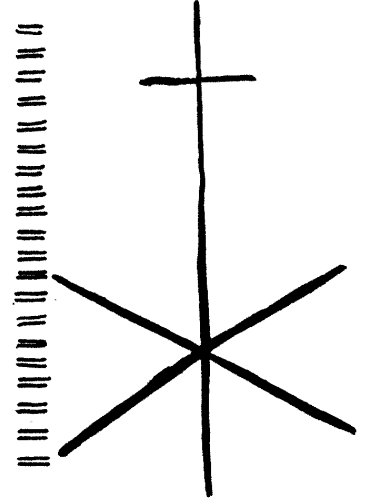

5994

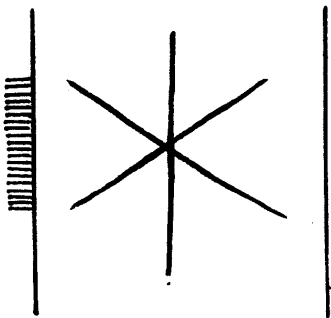

5995

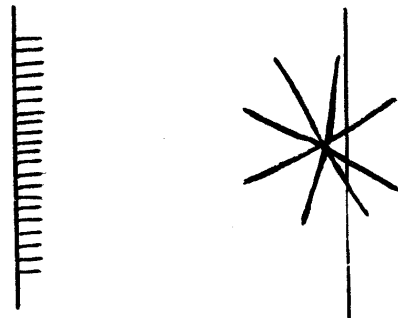

5996

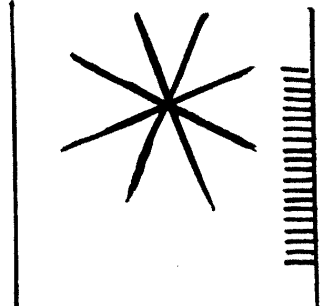

5997

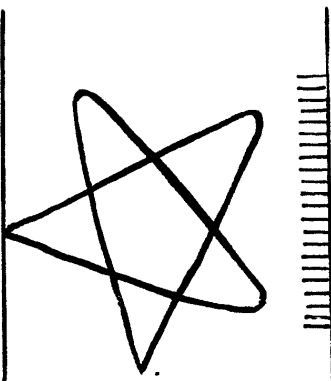

5998

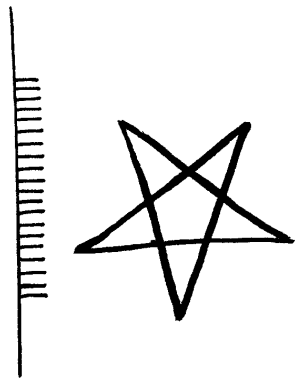

5999

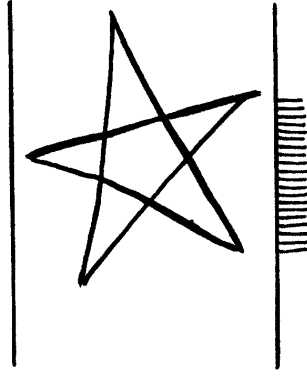

6000

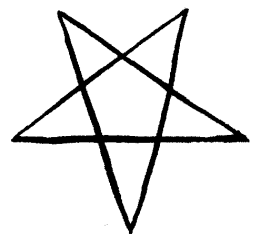

6001

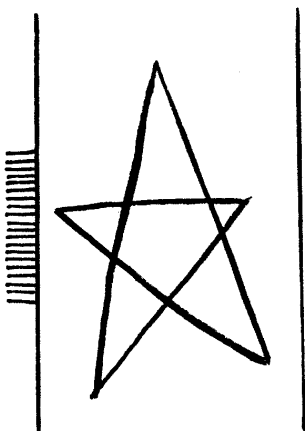

6002



6003

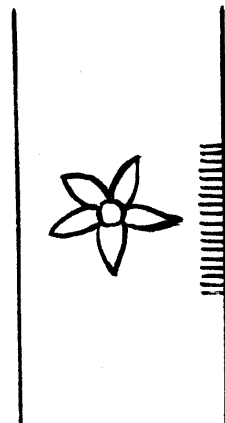

6004

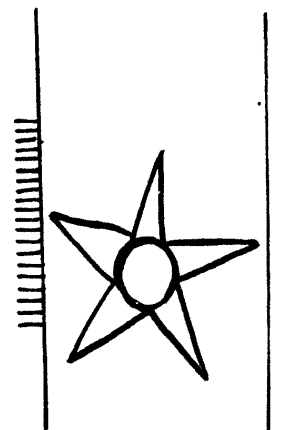

6005

Etoile

6006 - 6019

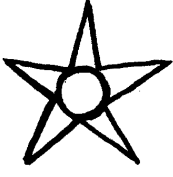

6006

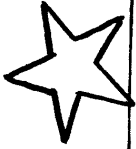

6007

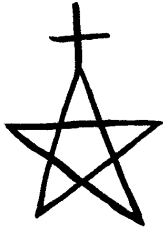

6008

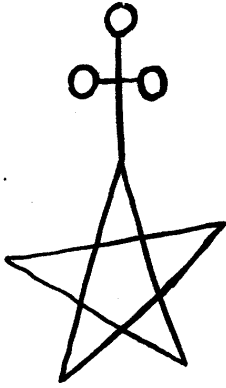

6009

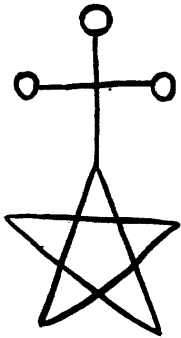

6010

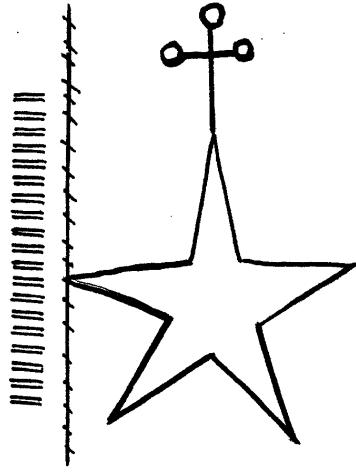

6011

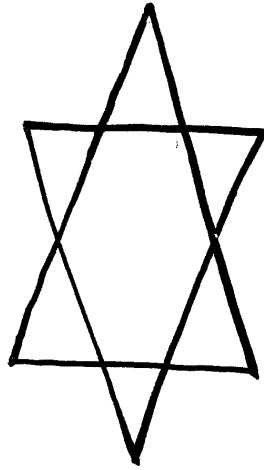

6012

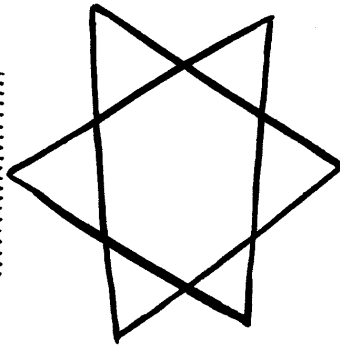

6013

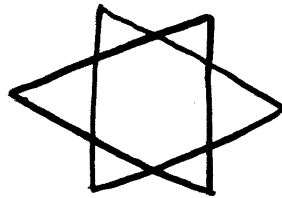

6014

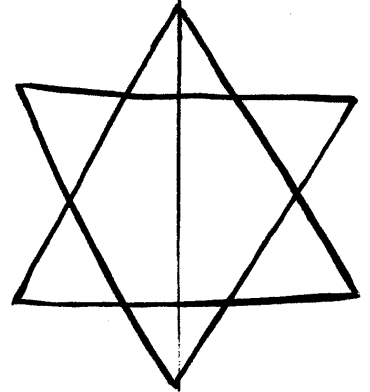

6015

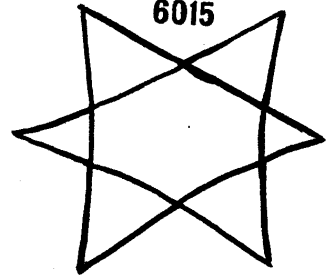

6016

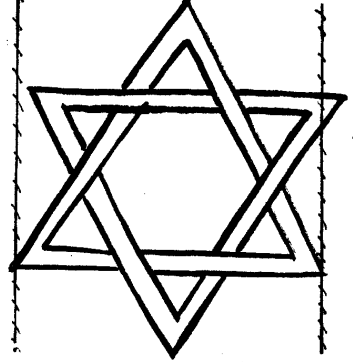

6017

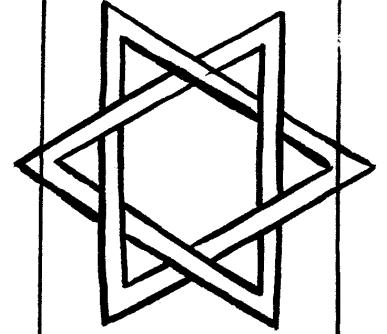

6018

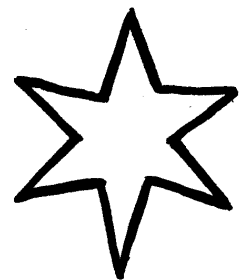

6019

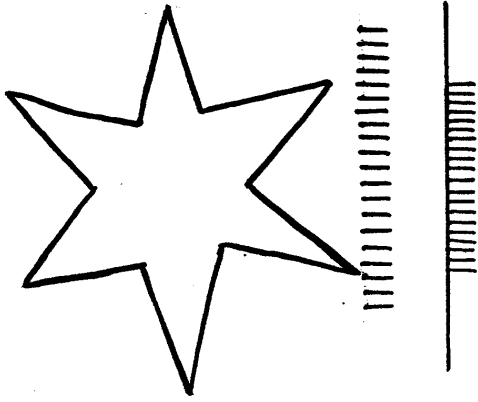

6020

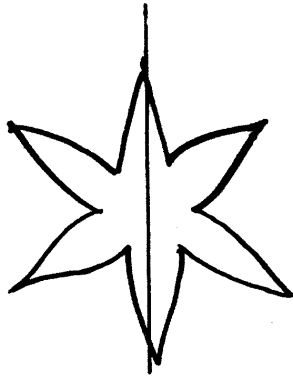

6024

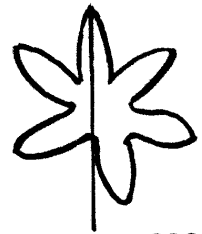

6029



6030



6031

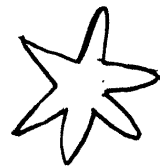

6032



6021

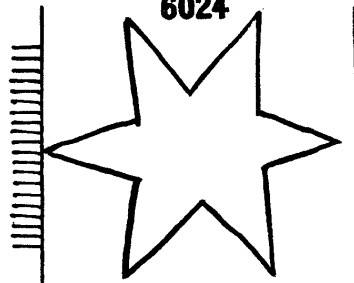

6025

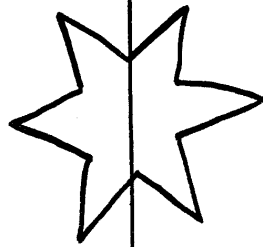

6026

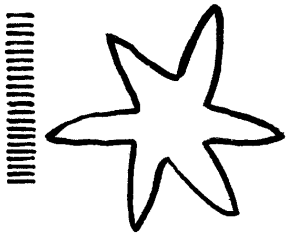

6022

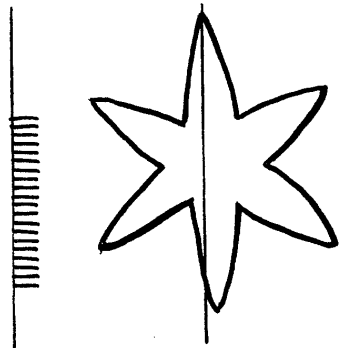

6027

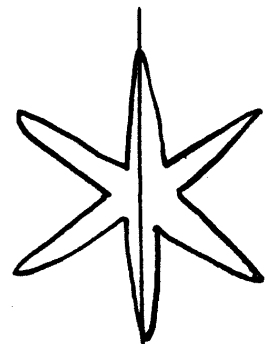

6033

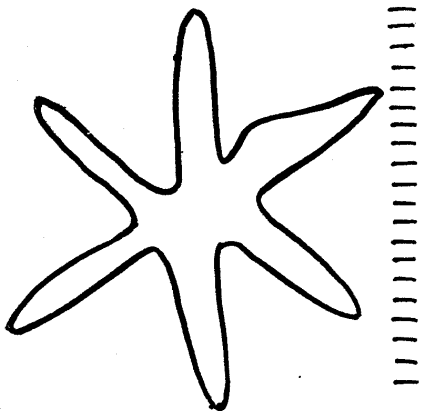

6023

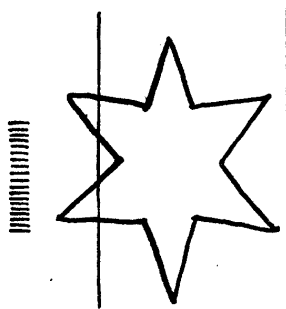

6028

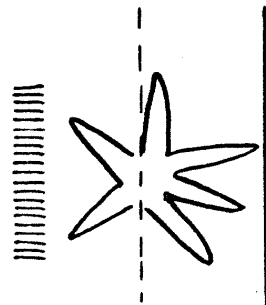

6034

Etoile

6035-6046

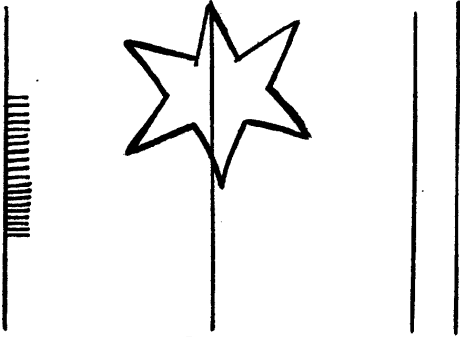

6035

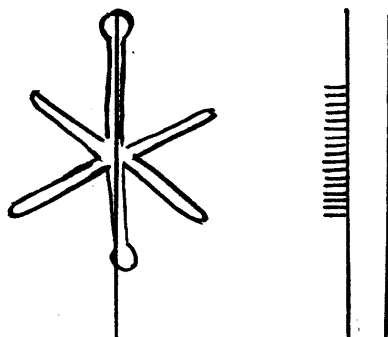

6036

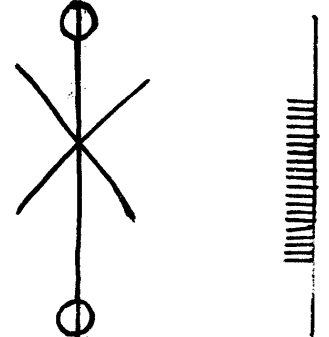

6037

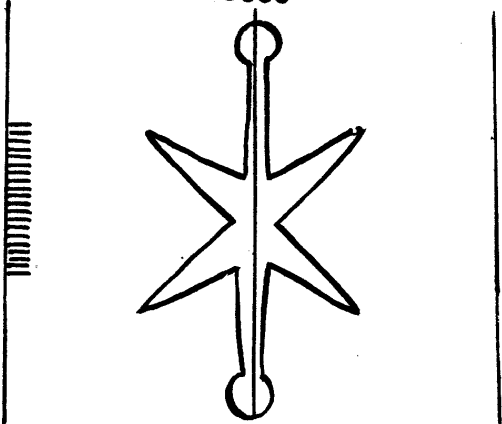

6038

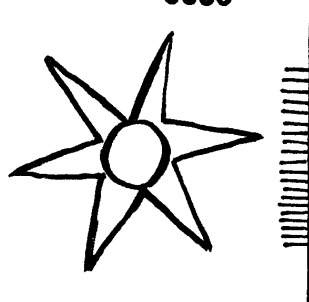

6039

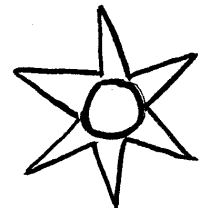

6040

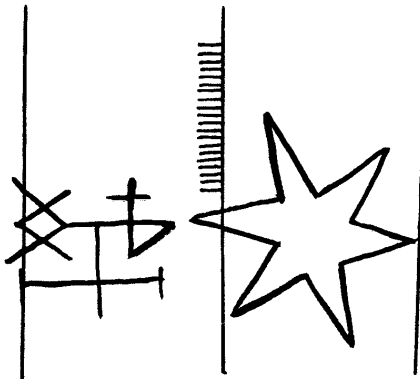

6041

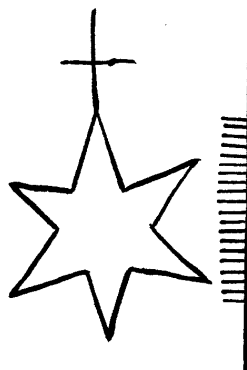

6042

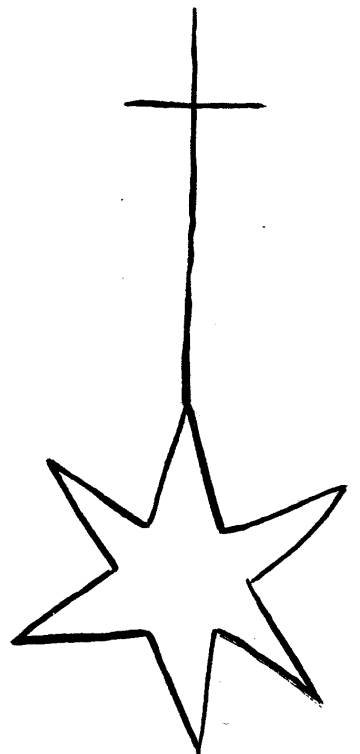

6043

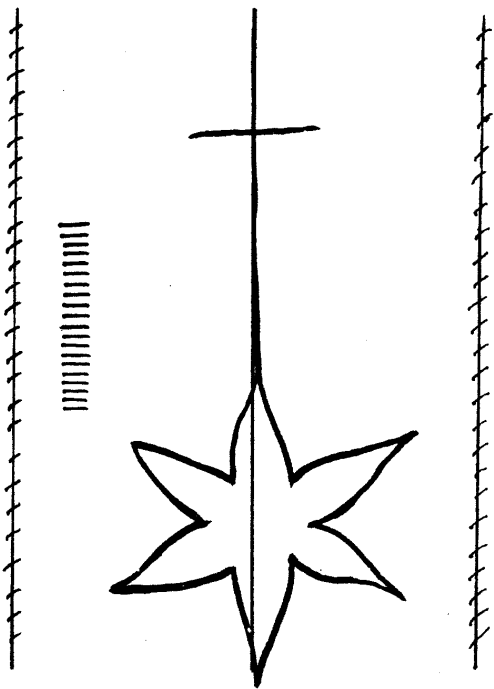

6044

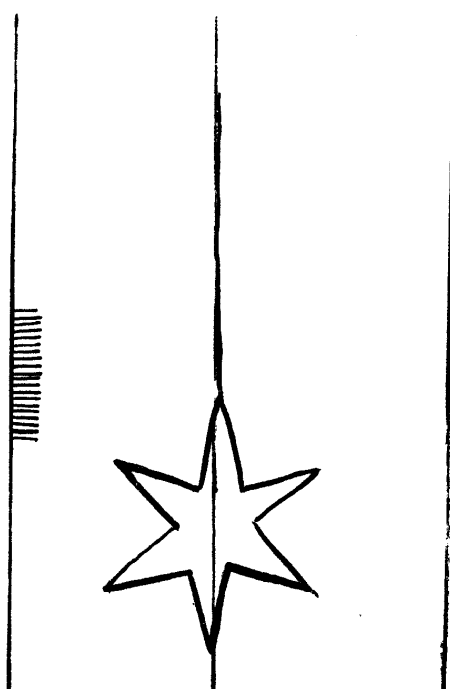

6045

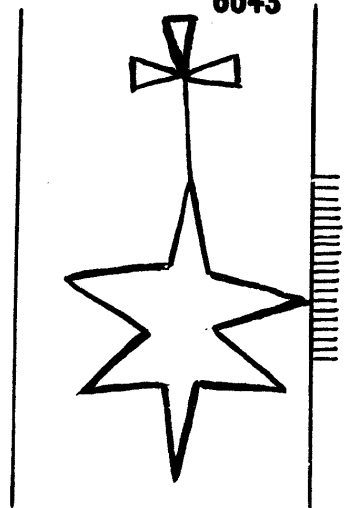

6046

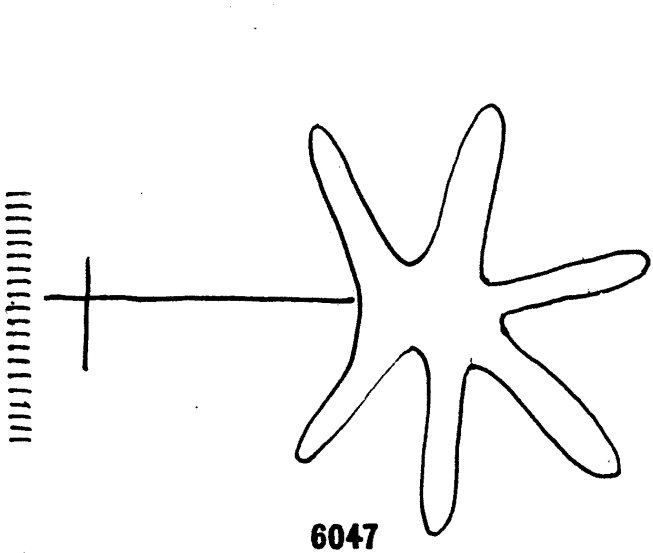

6047

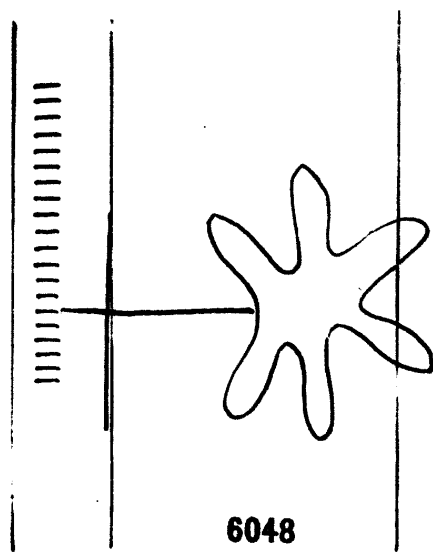

6048

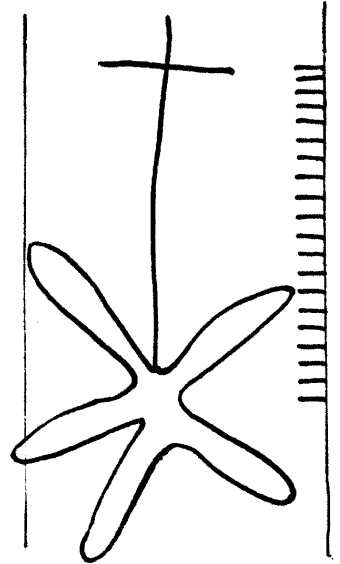

6049

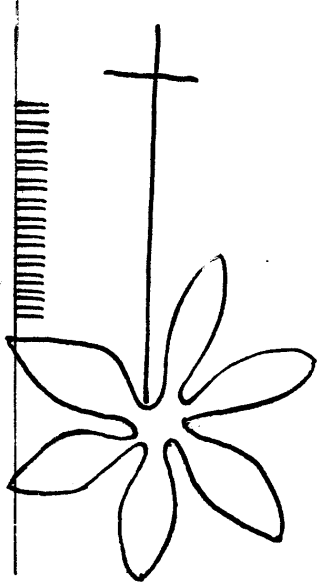

6050

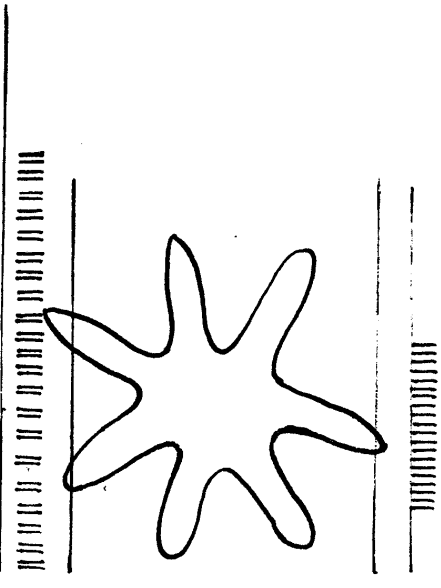

6051



6052

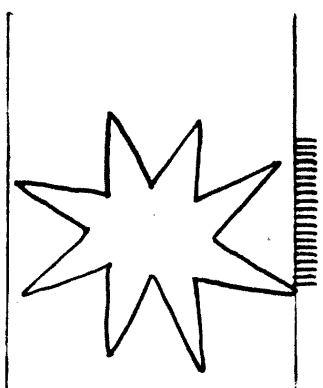

6053

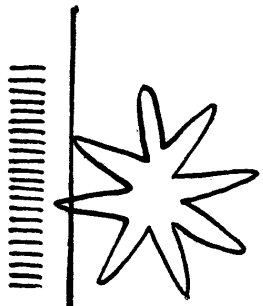

6054

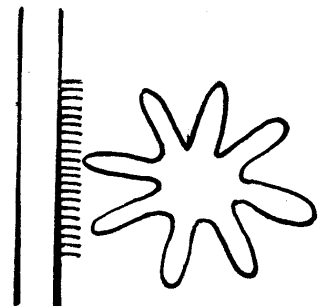

6055

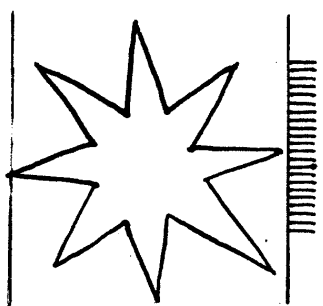

6056

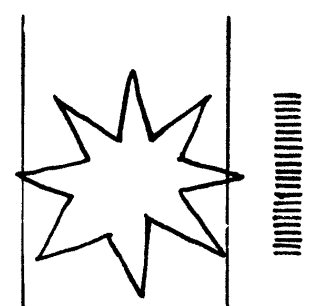

6057

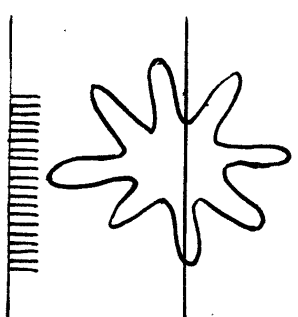

6058

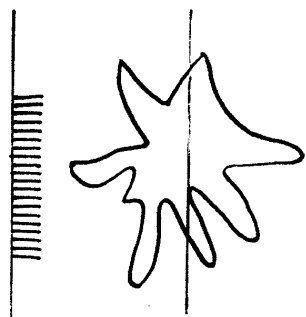

6059

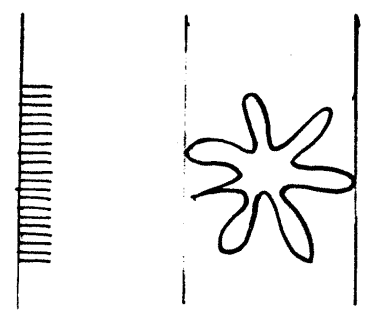

6060

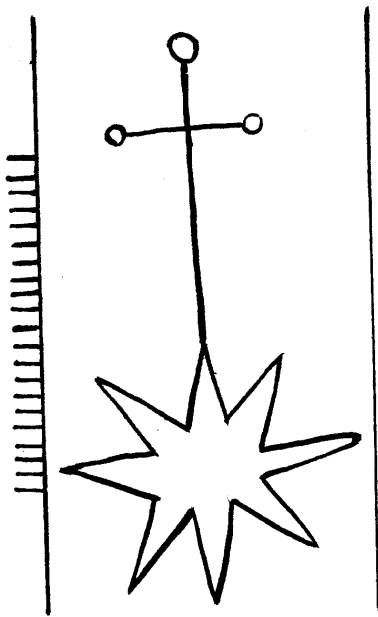

6061

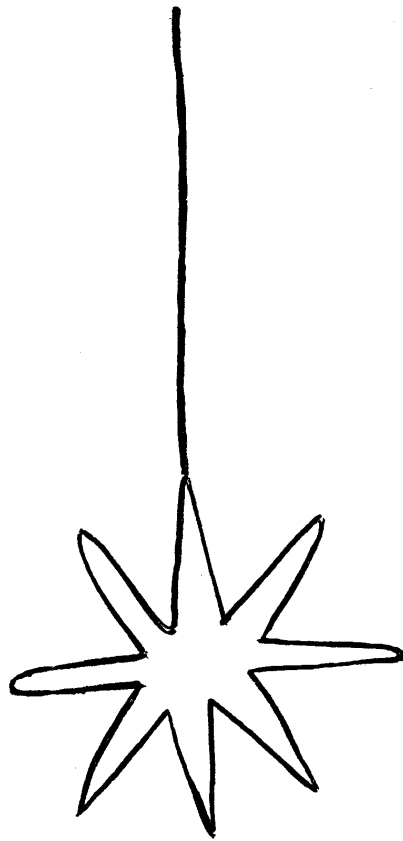

6062

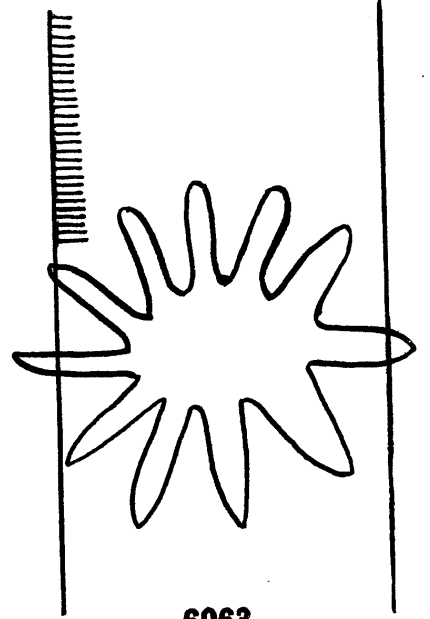

6063

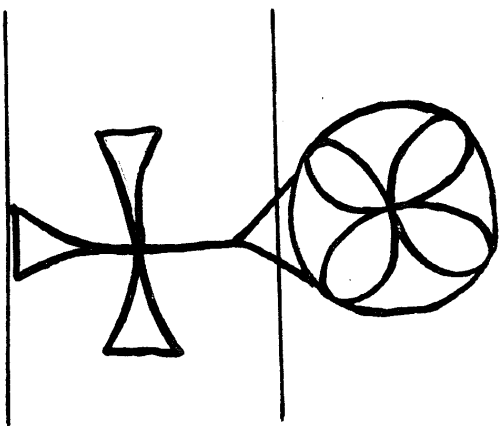

6065

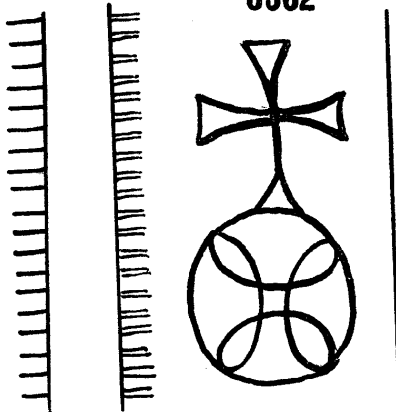

6064

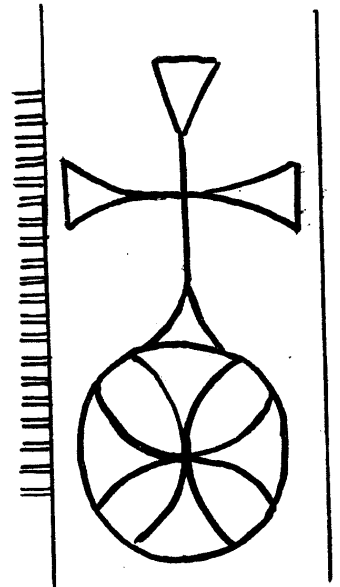

6066

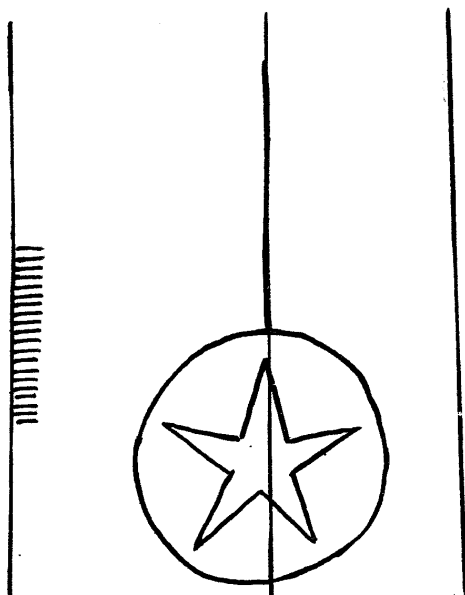

6067

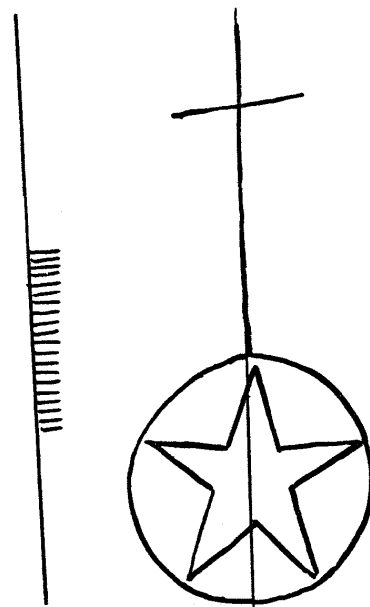

6068

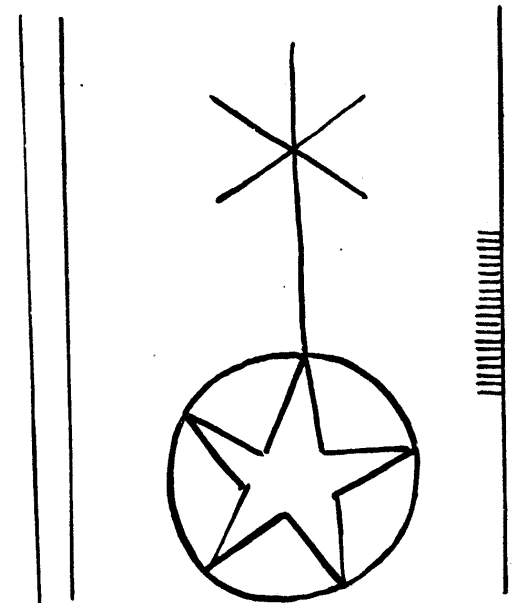

6069

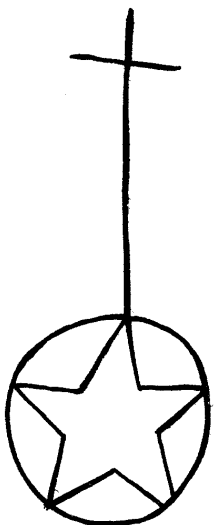

6070

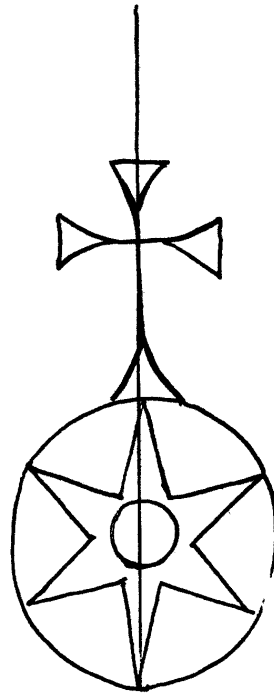

6074

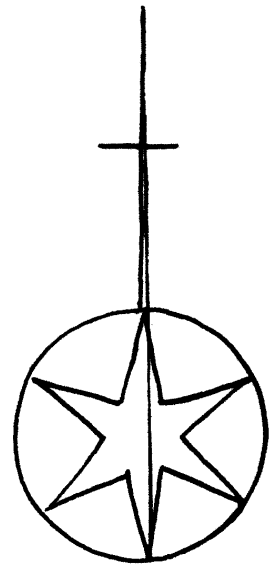

6077

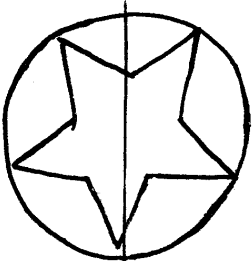

6071

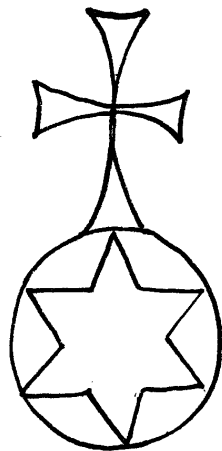

6075

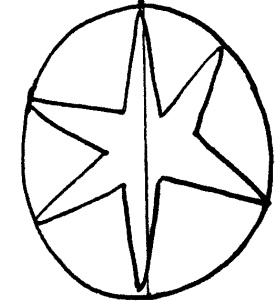
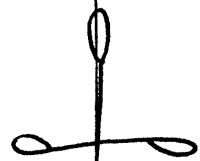

6078

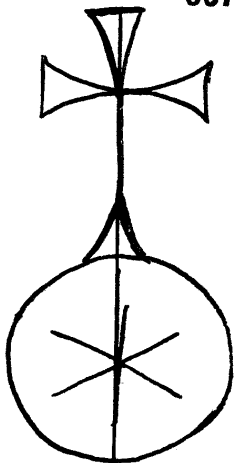

6072

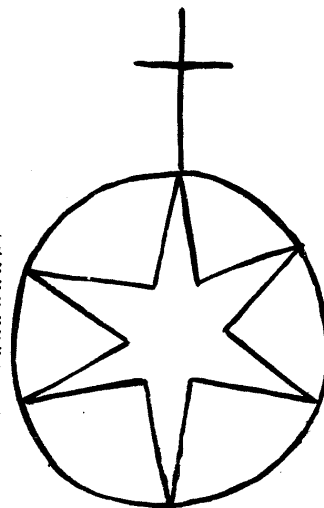

6076

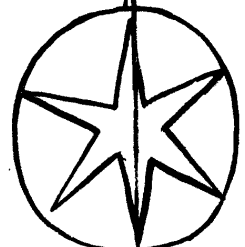
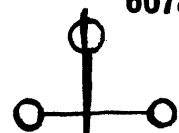

6079

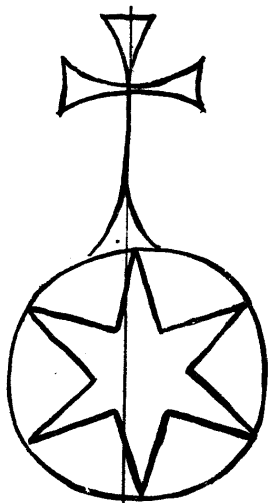

6073

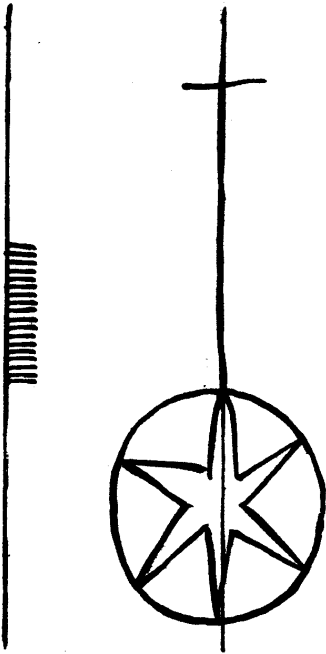

6080

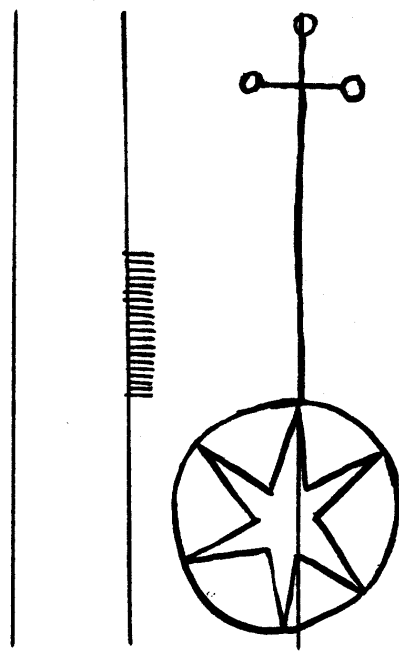

6081

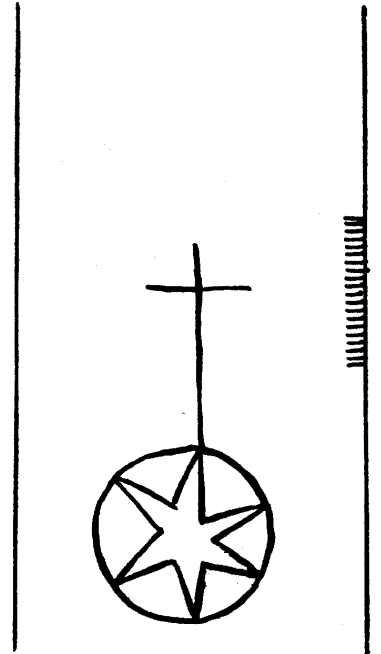

6082

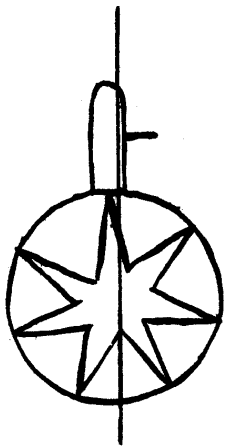

6083

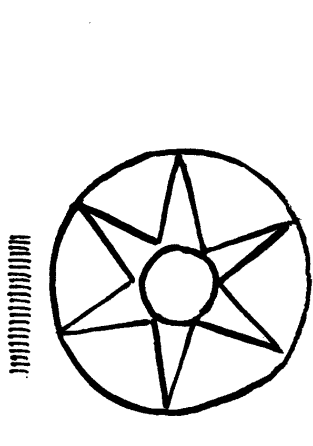

6084

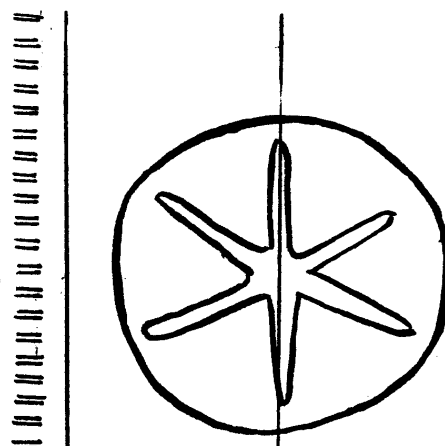

6085

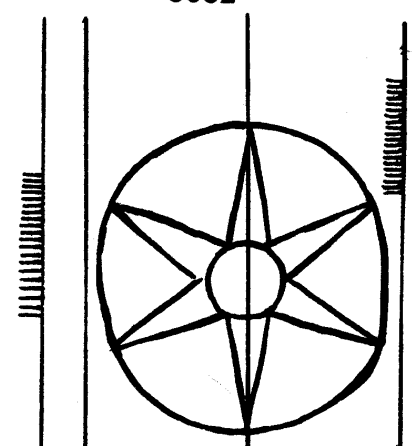

6086

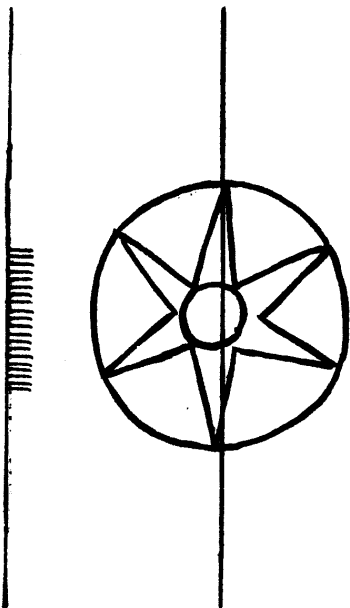

6087

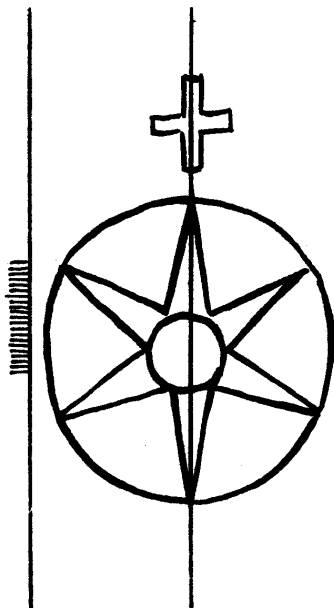

6088

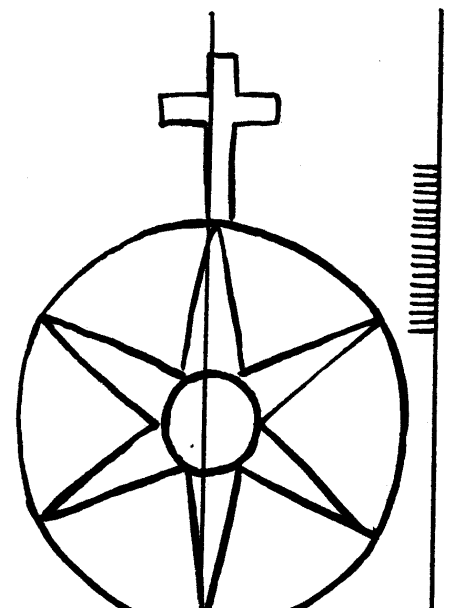

6089

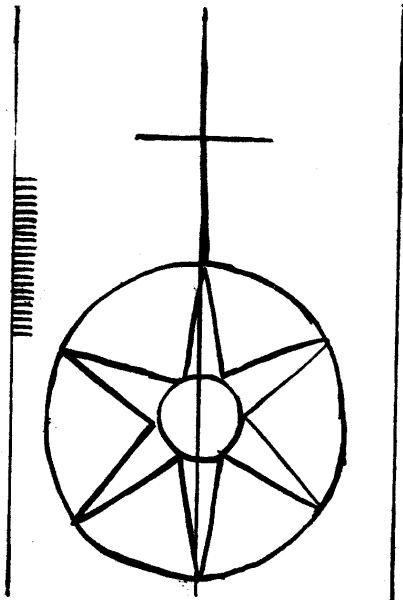

6090

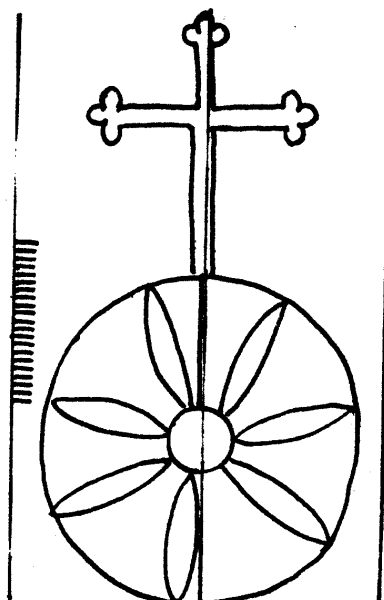

T M
A

6093

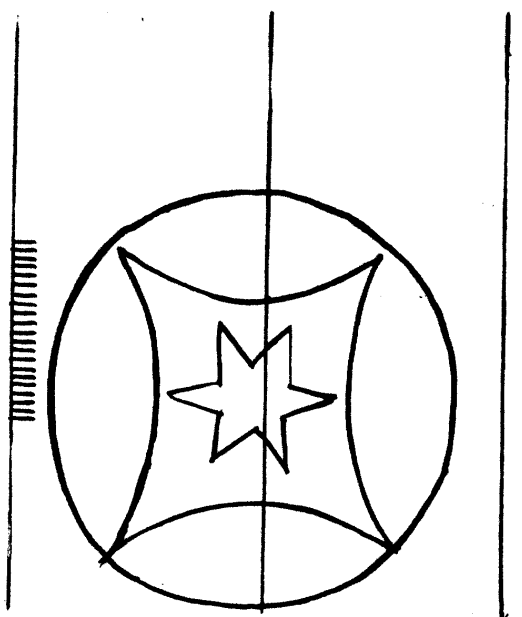

6096

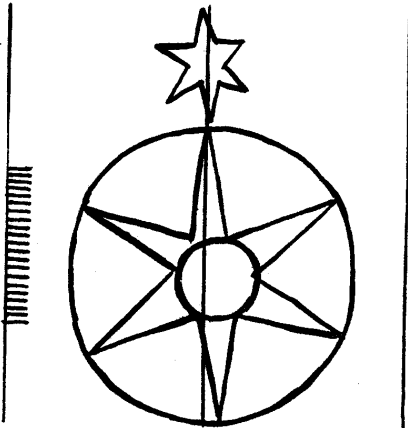

6091

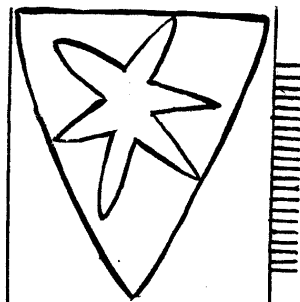

6094

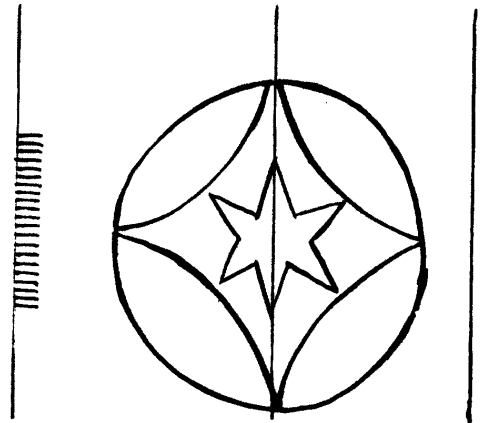

6097

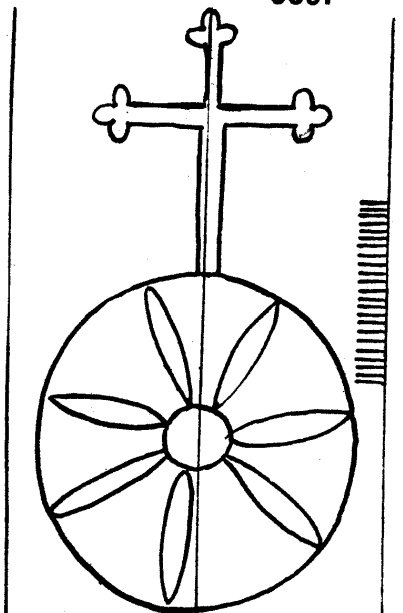

TMA

6092

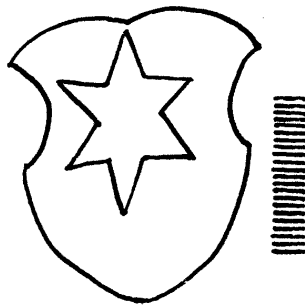

6095

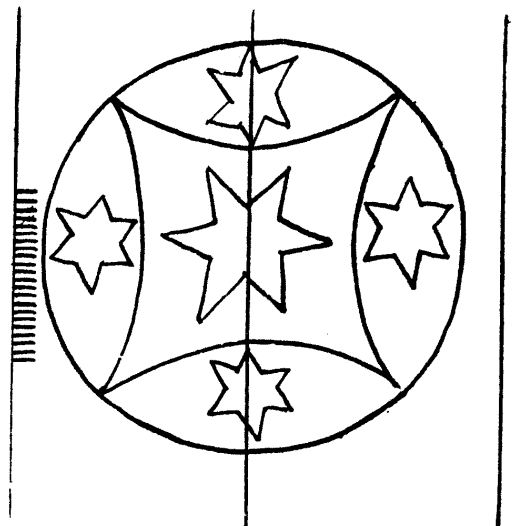

6098

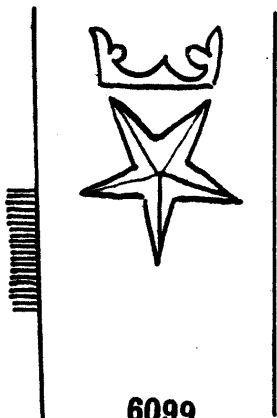

6099

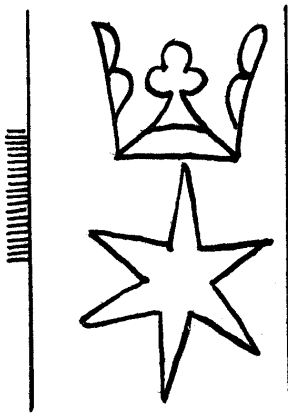

6103

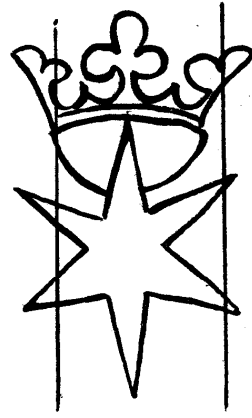

6107

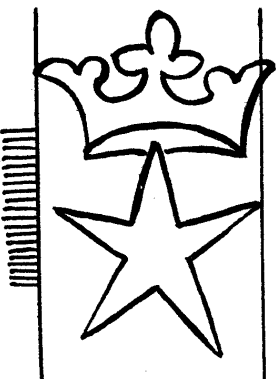

6100

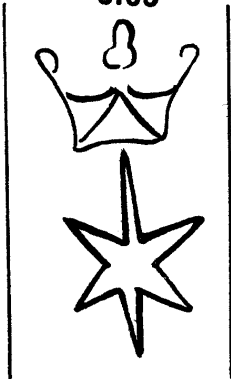

6104

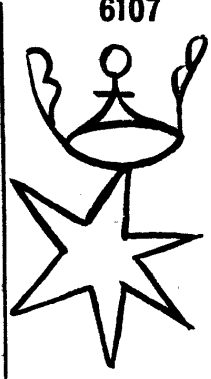

6108

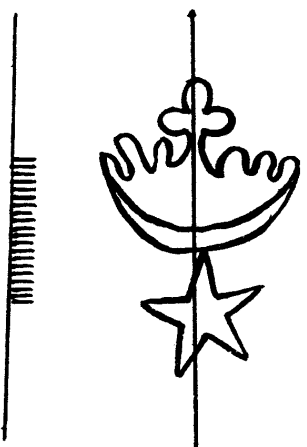

6101

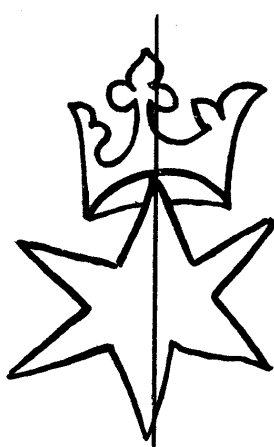

6105

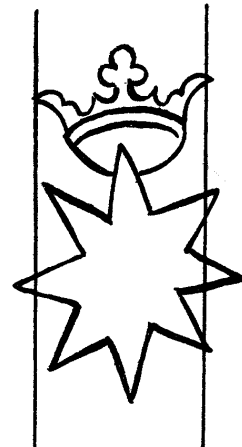

6109

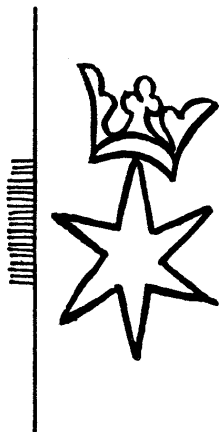

6102

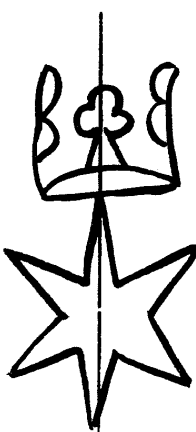

6106

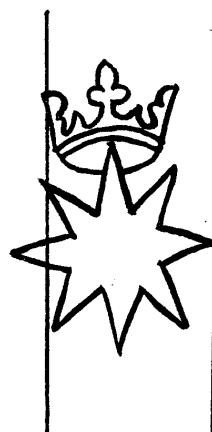

6110

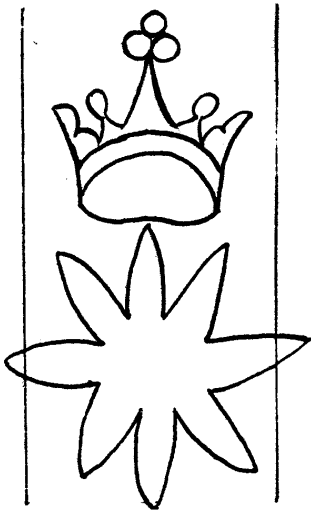

6111

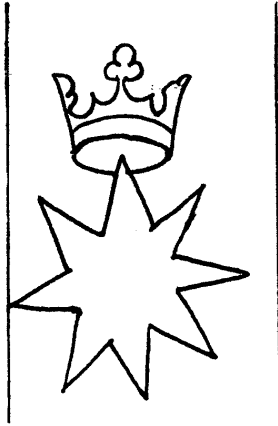

6115

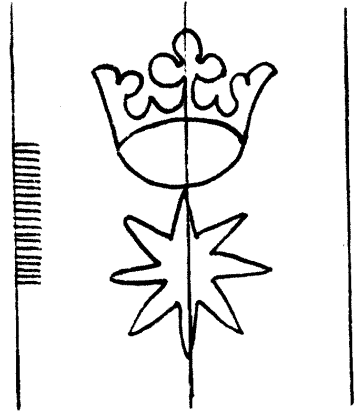

6119

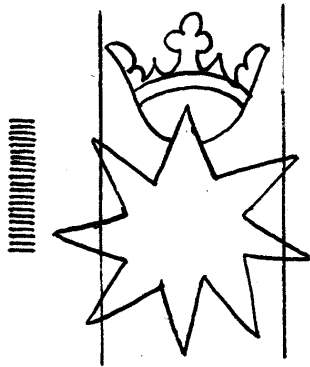

6112

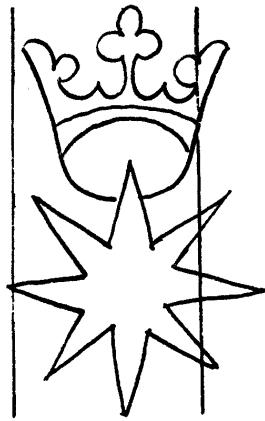

6116

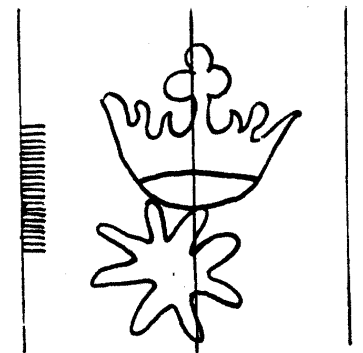

6120

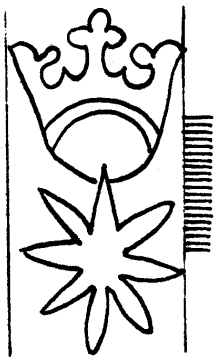

6113

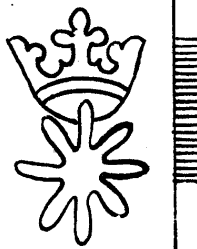

6117

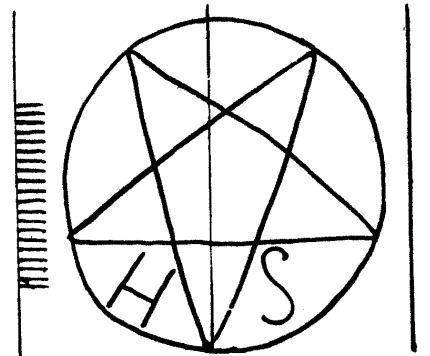

6121

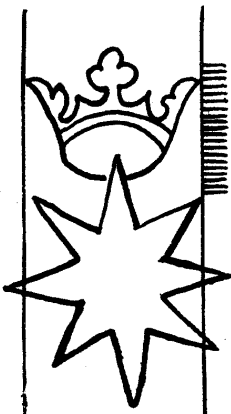

6114

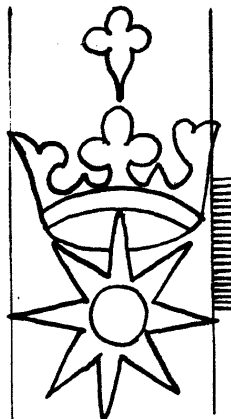

6118

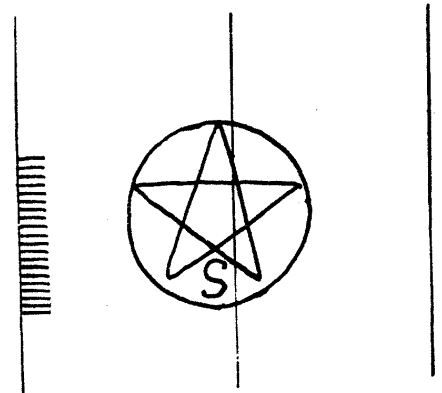

6122

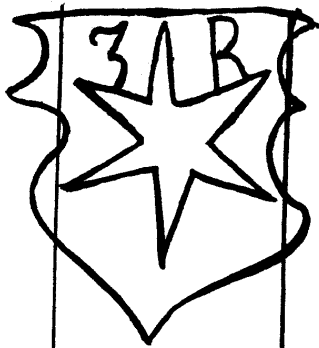

6123

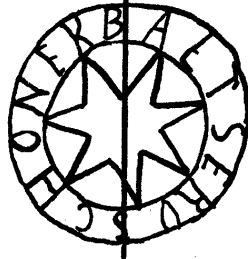

6127

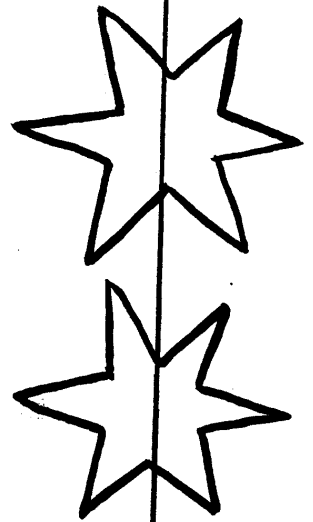

6130

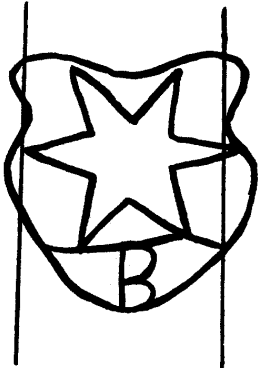

6124

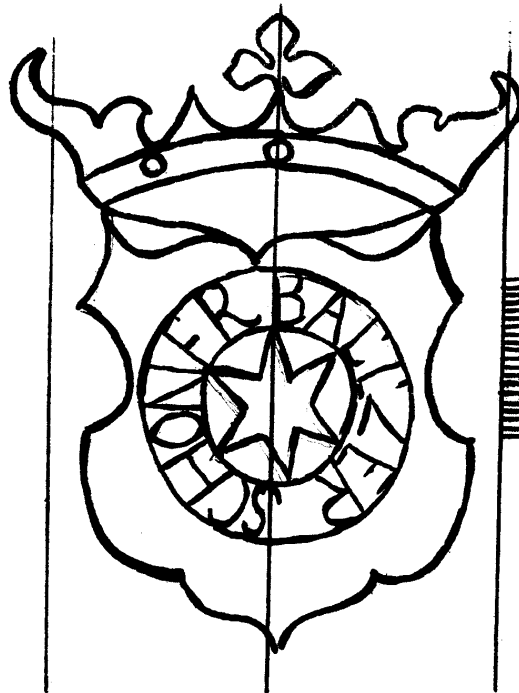

6128

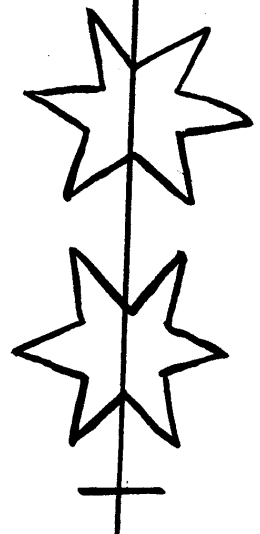

6131

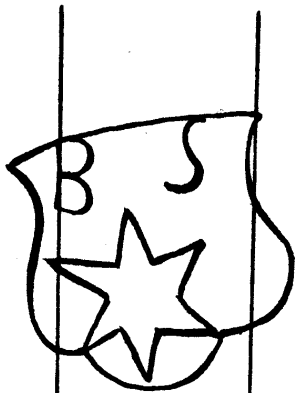

6125

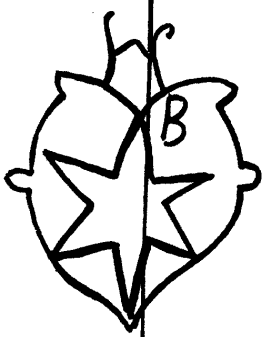

6126

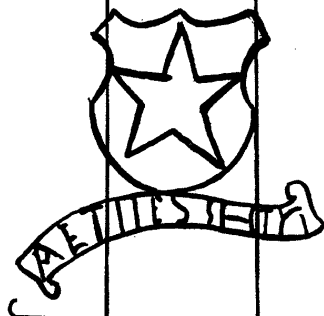

6129



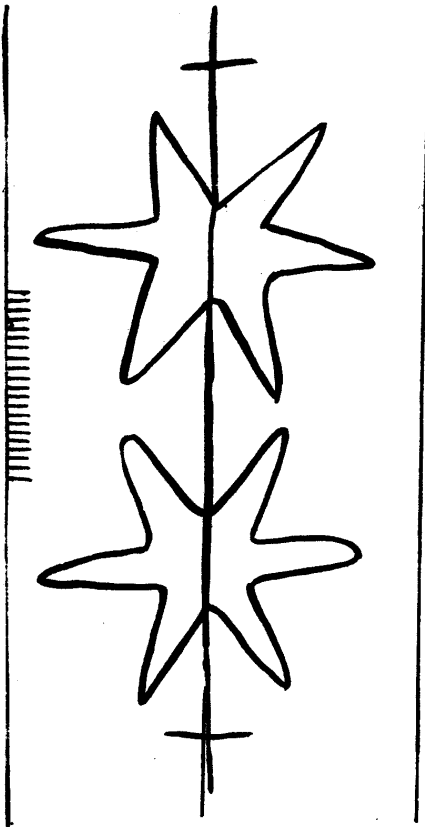

6132

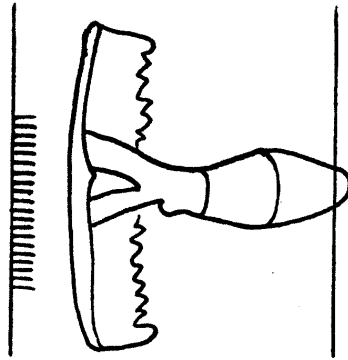

6135

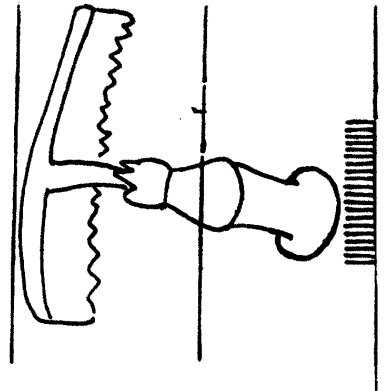

6139

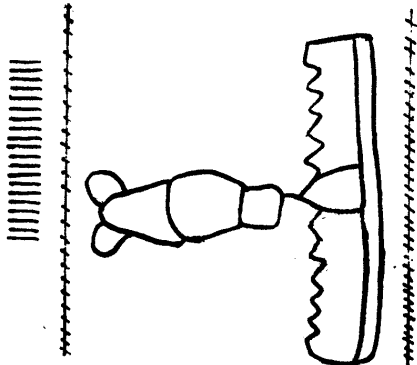

6136

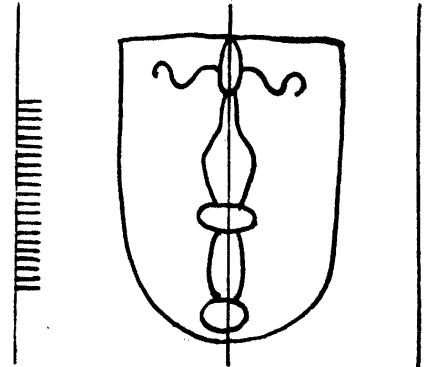

6140

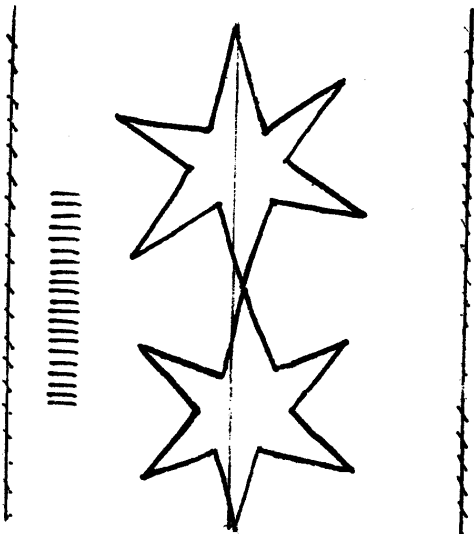

6133

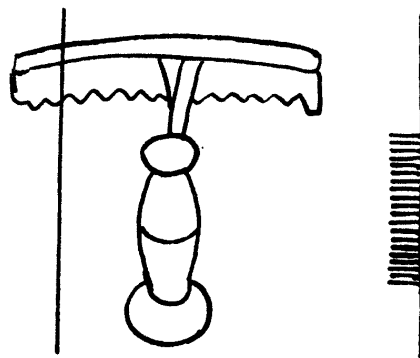

6137

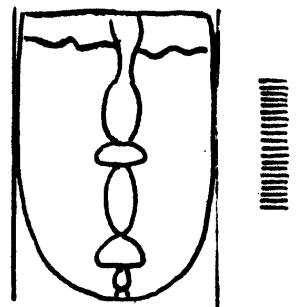

6141

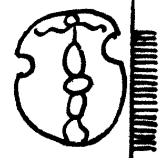

6142

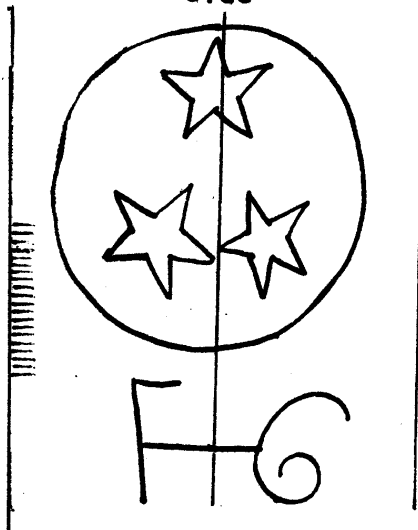

6134

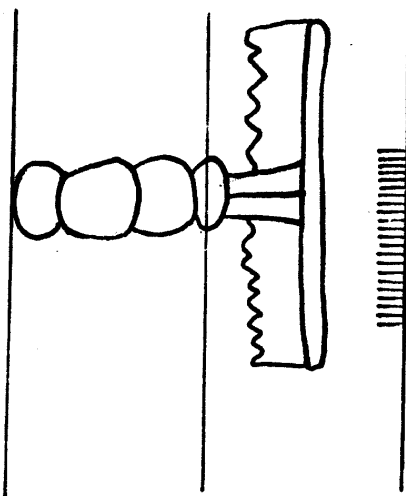

6138

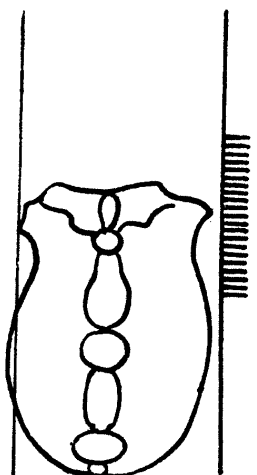

6143

Faucille

6144 - 6151

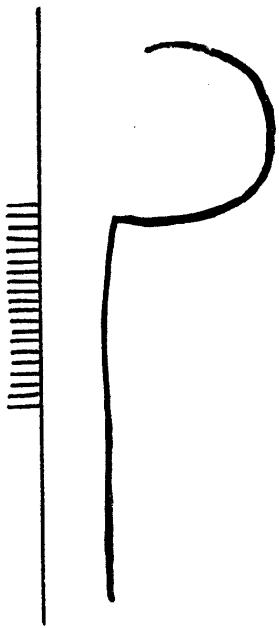

6144

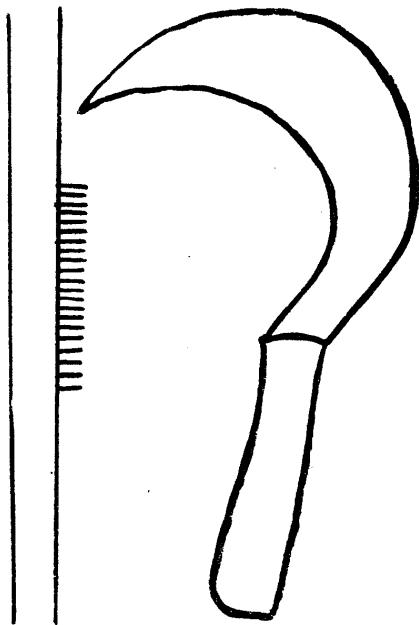

6146

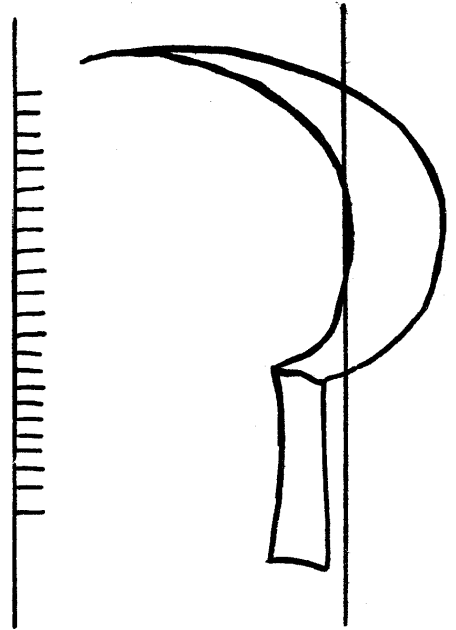

6149

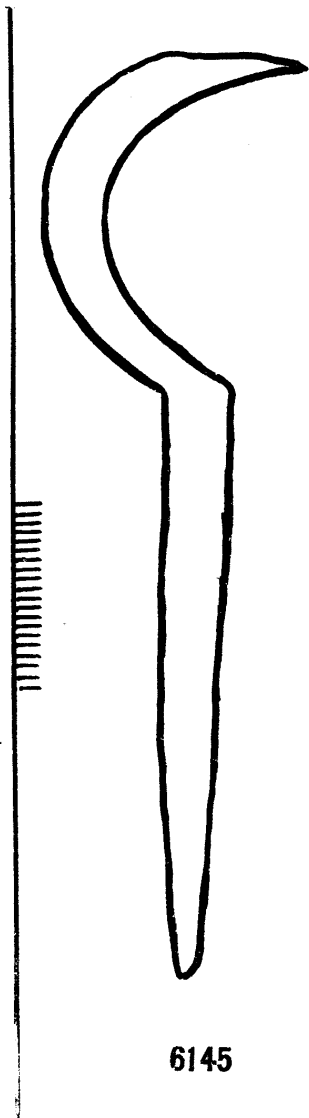

6145

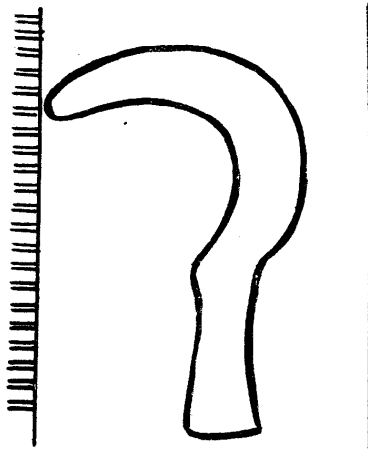

6147

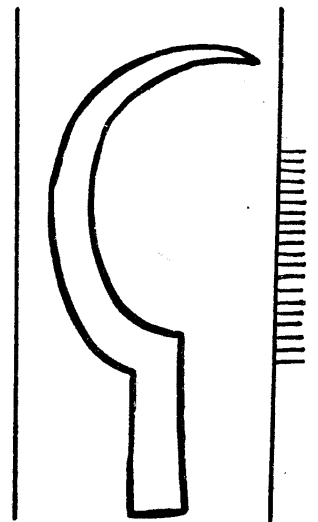

6150

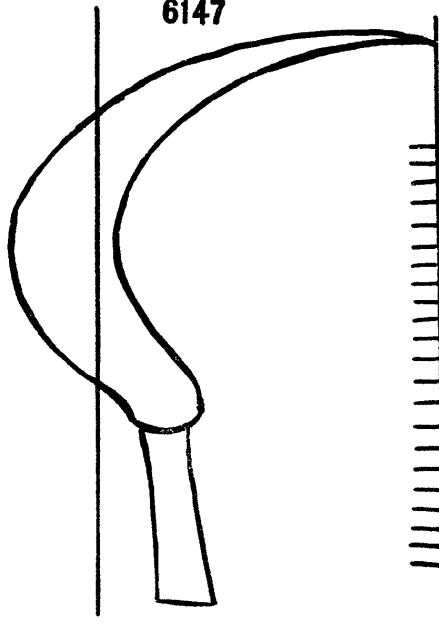

6148

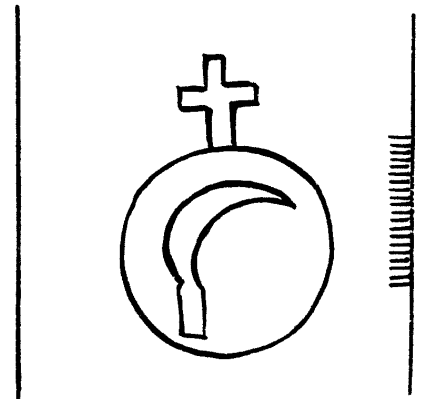

6151

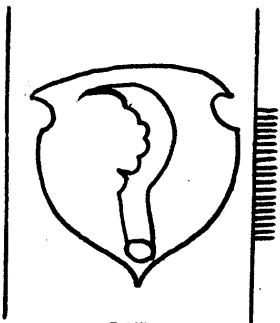

6152

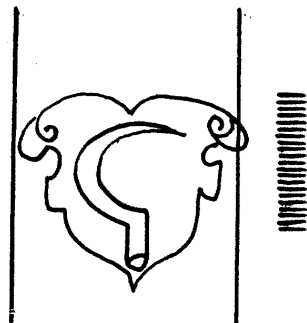

6157



6162

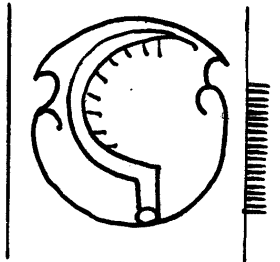

6153

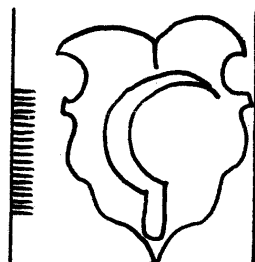

6158

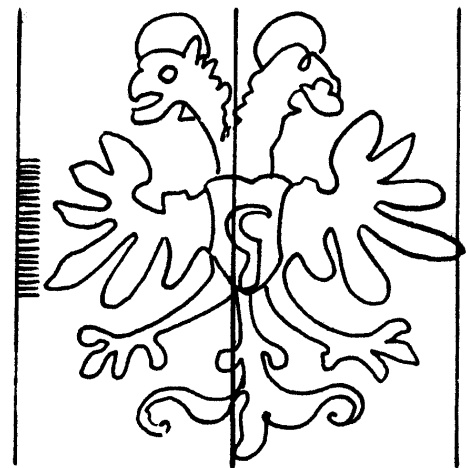

6163

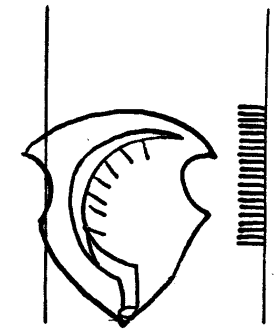

6154

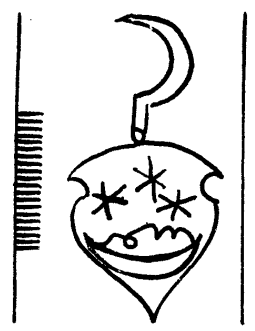

6159

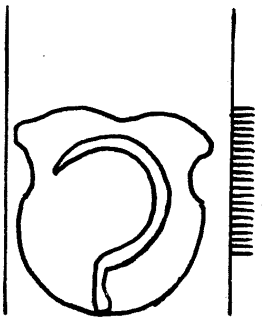

6155

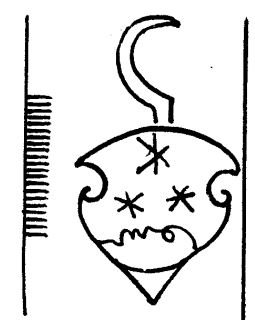

6160

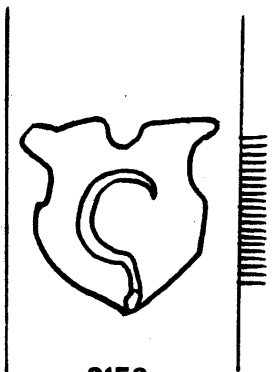

6156

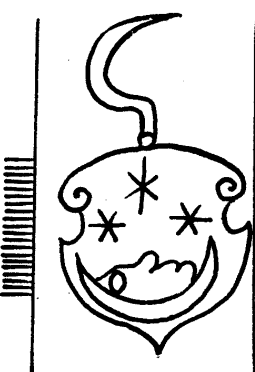

6161

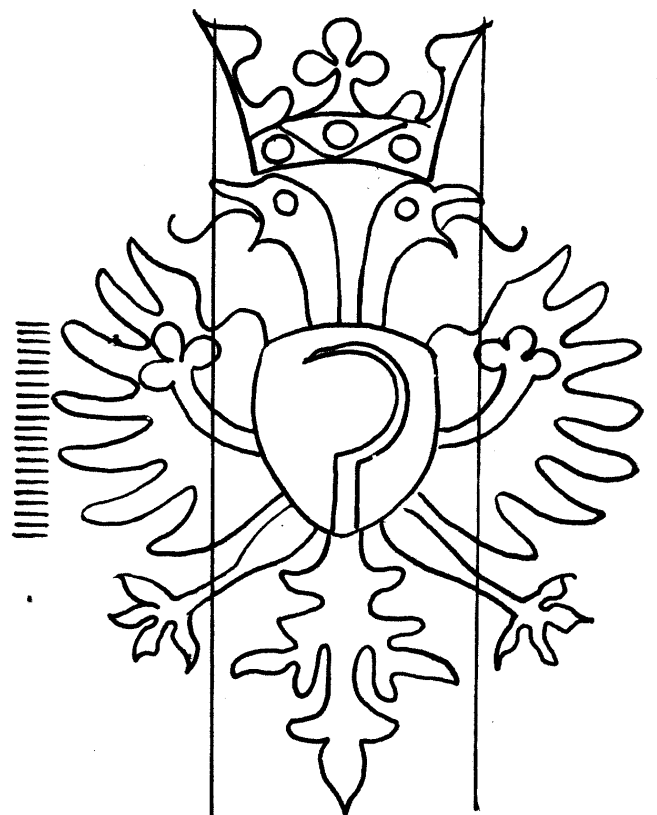

6164

Faux

6165-6174

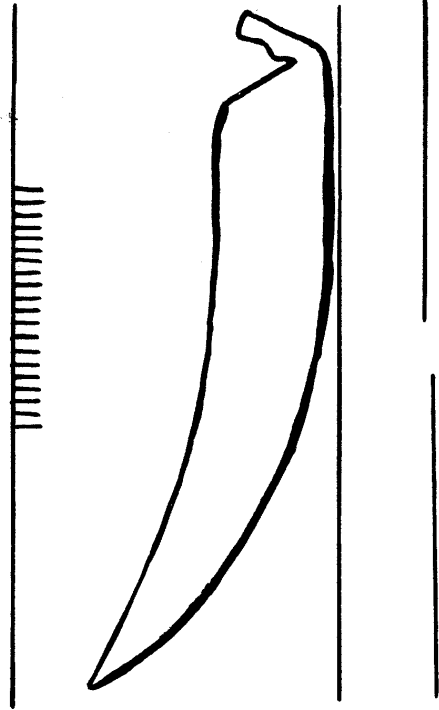

6165

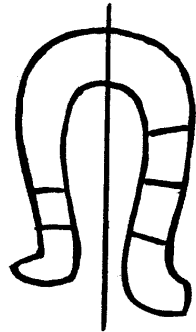

6168

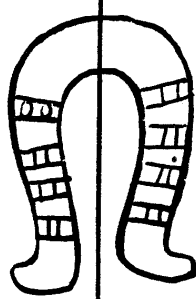

6169

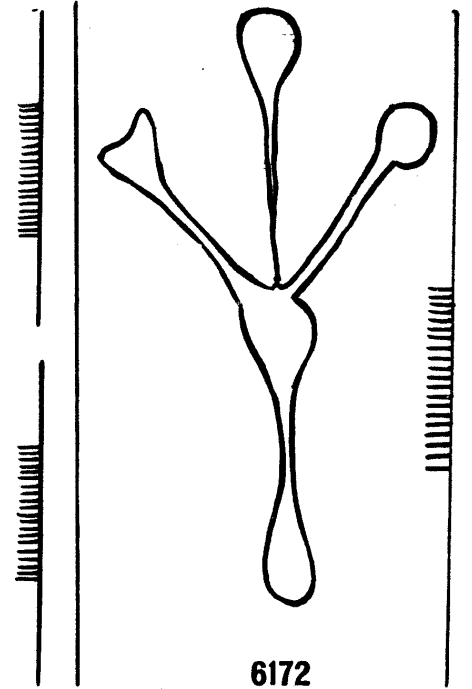

6172

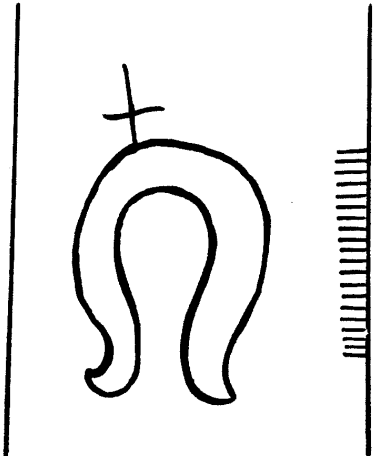

6166

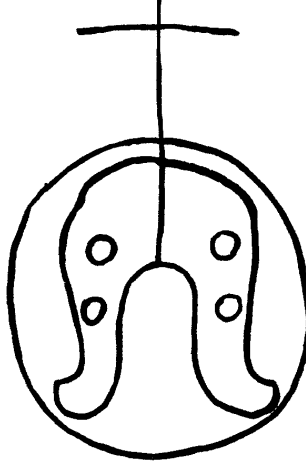

6170

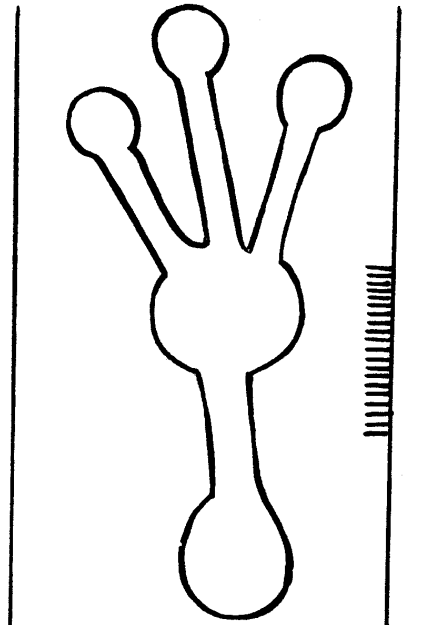

6173

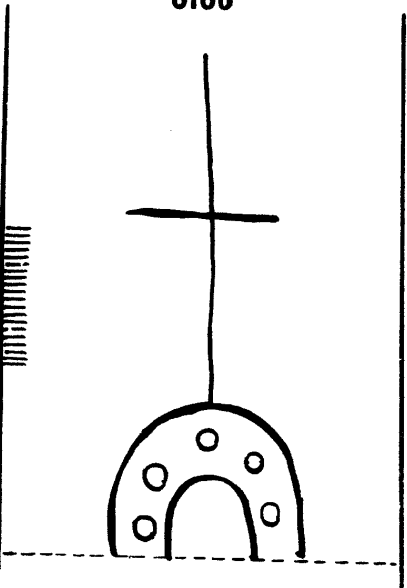

6167

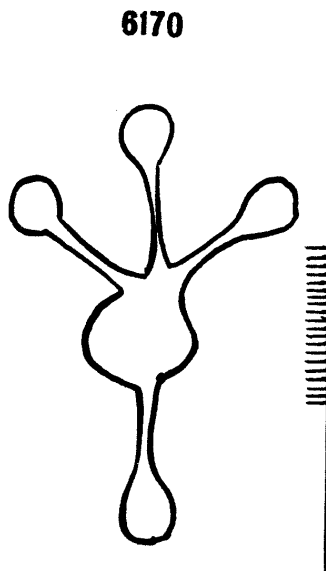

6171

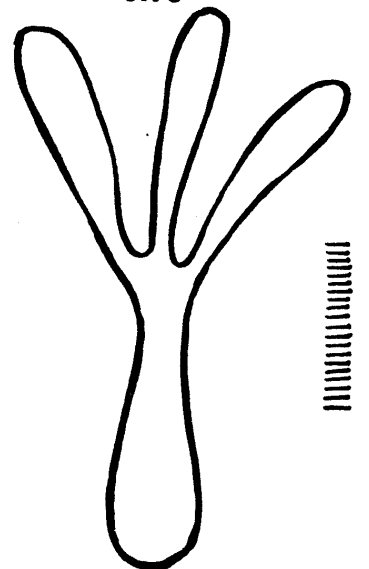

6174

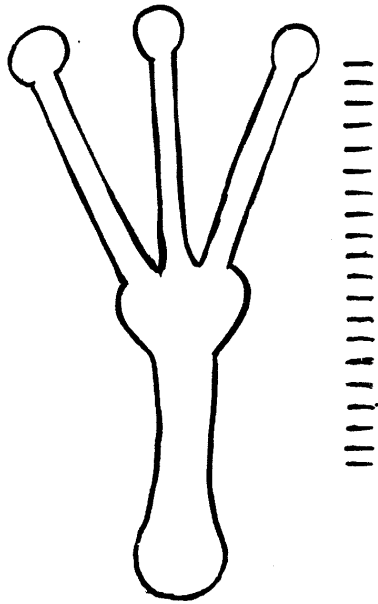

6175

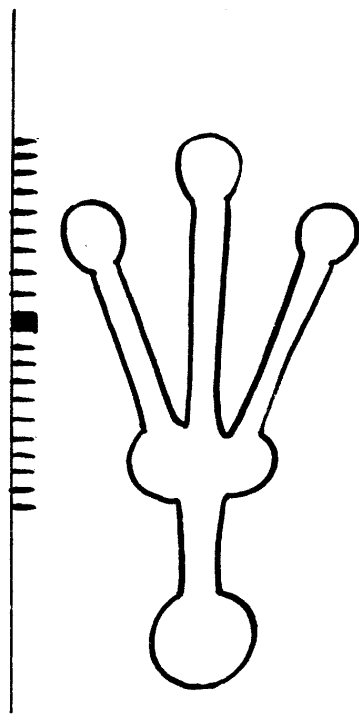

6178

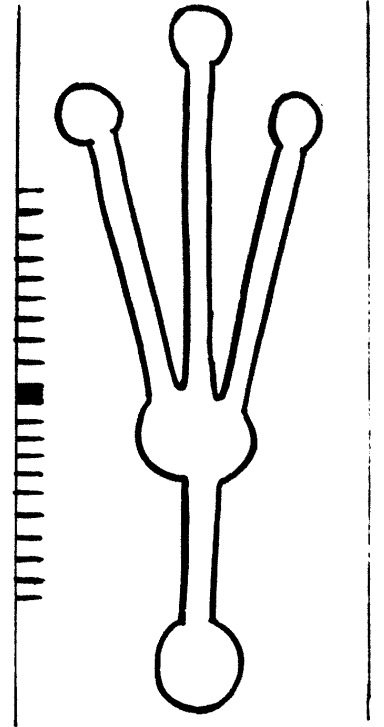

6179

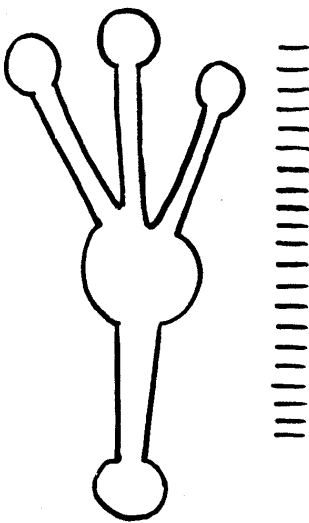

6176

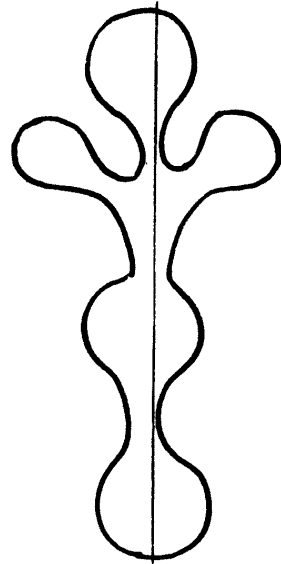
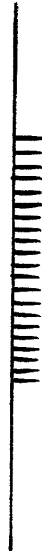

6180

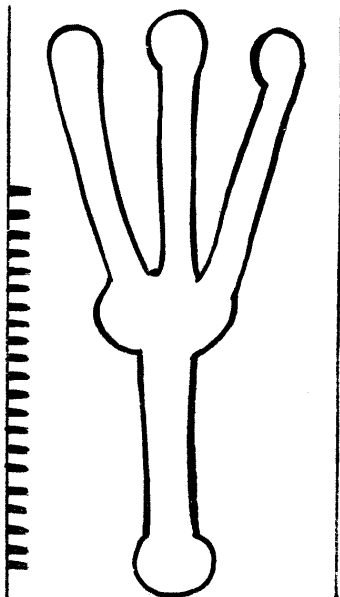

6177

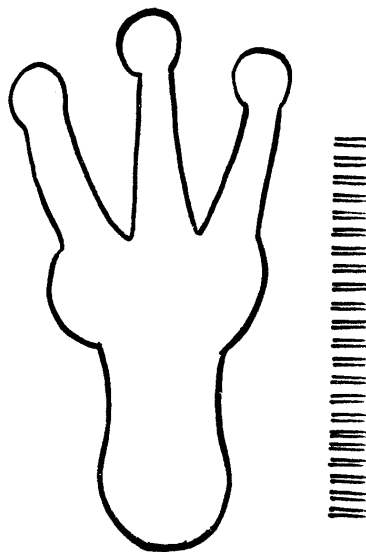

6181

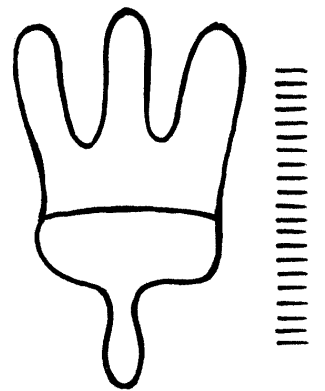

6182

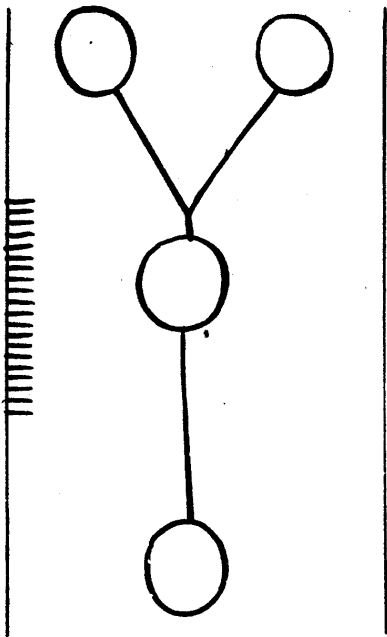

6183

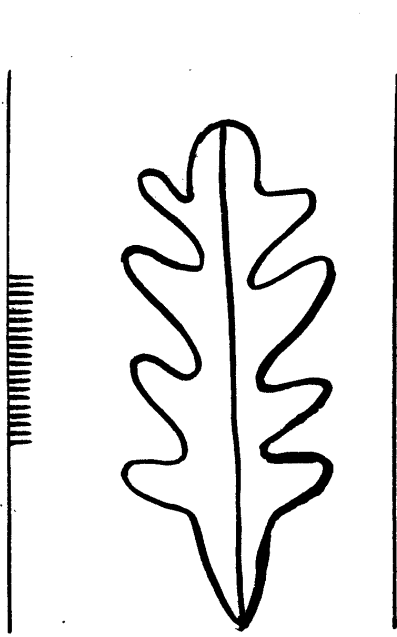

6186

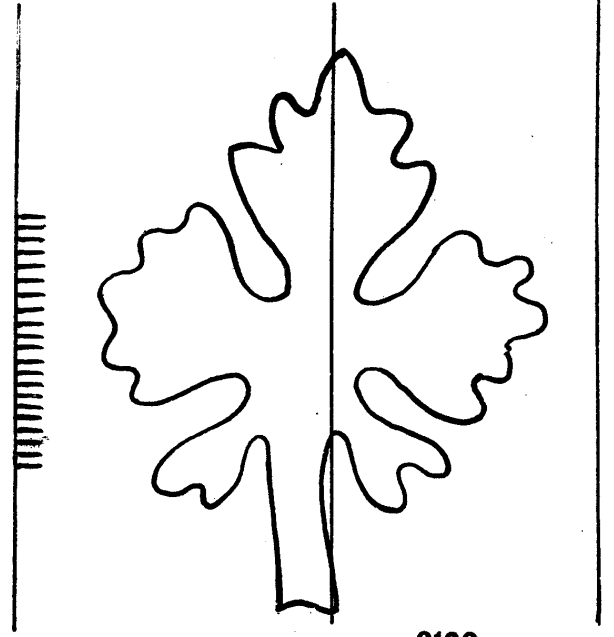

6190

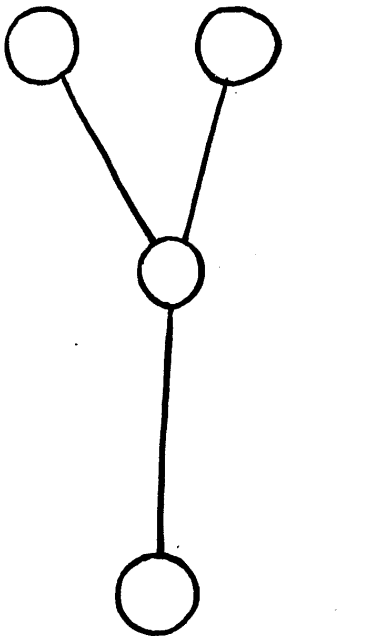

6184

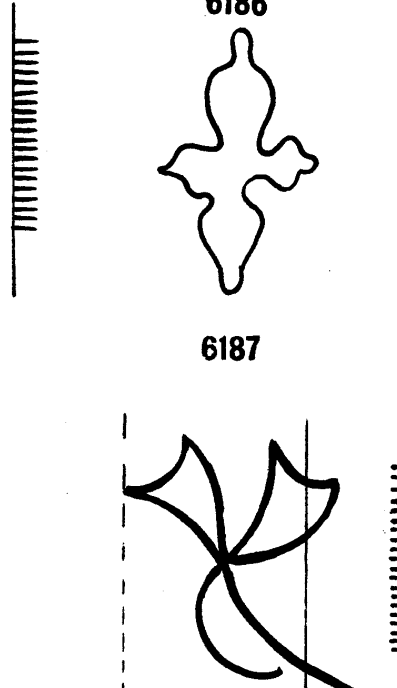

6187

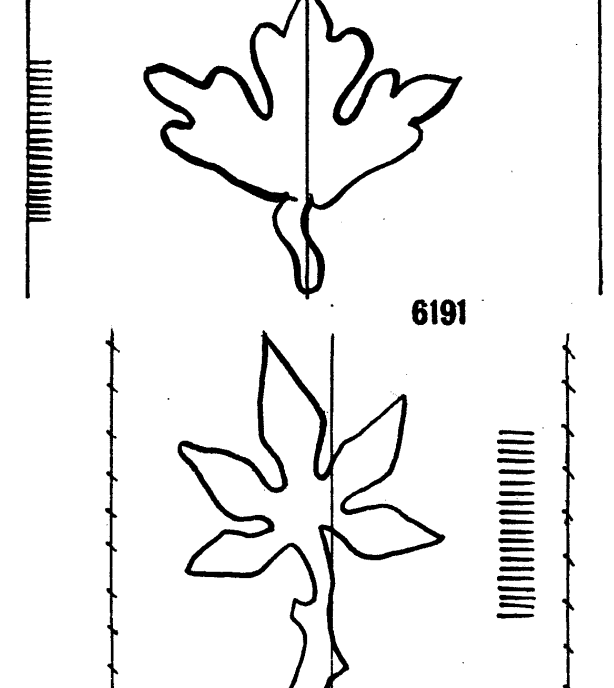

6191

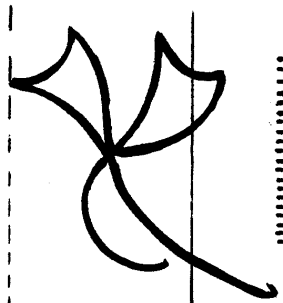

6188

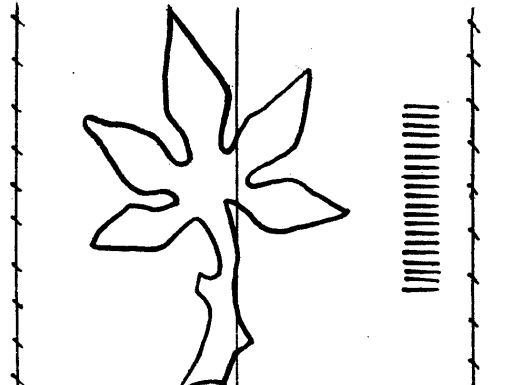

6192

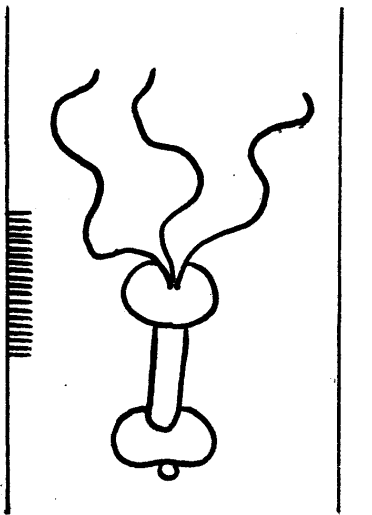

6185

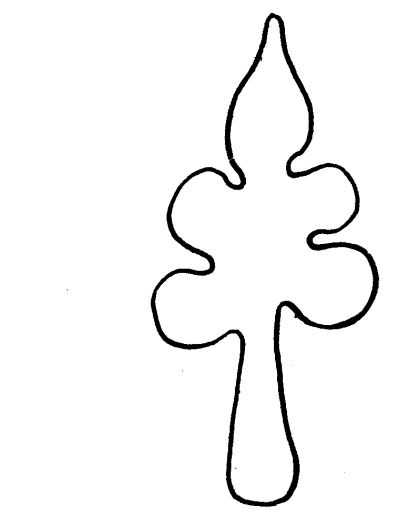

6189

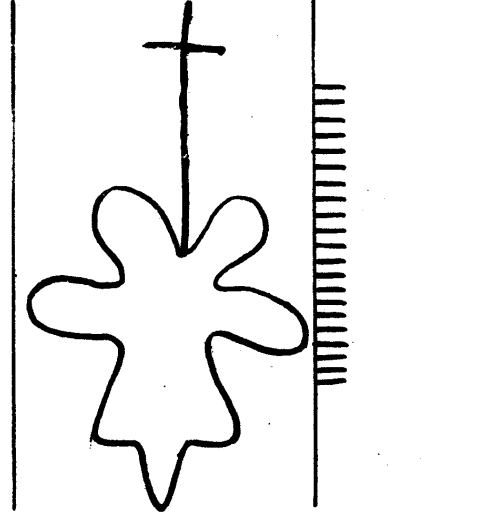

6193

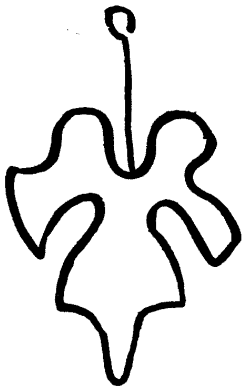

6194

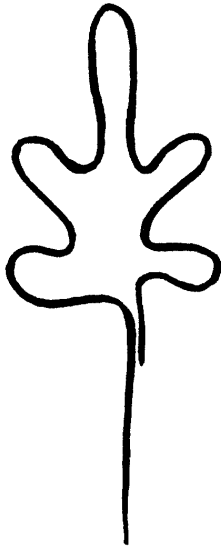

6195

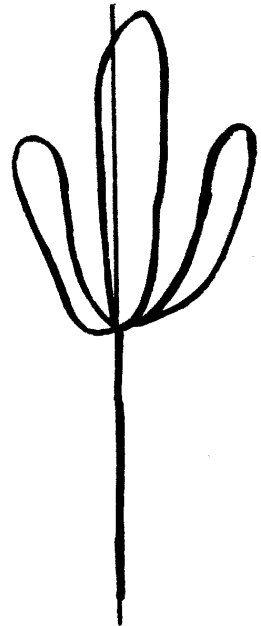

6196

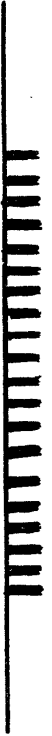

6197

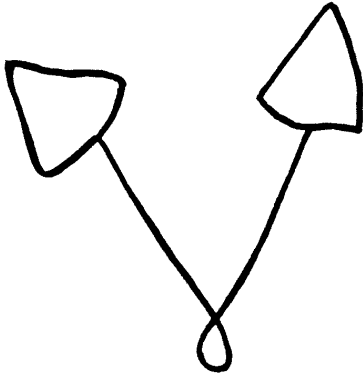

6198

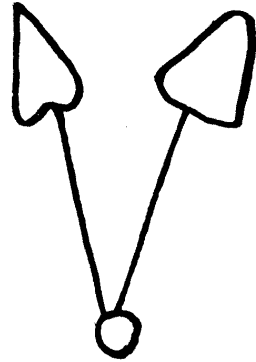
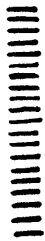

6199

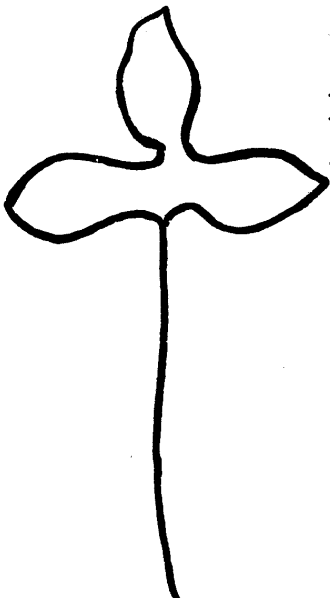
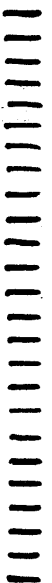
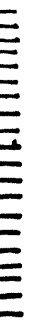

6202

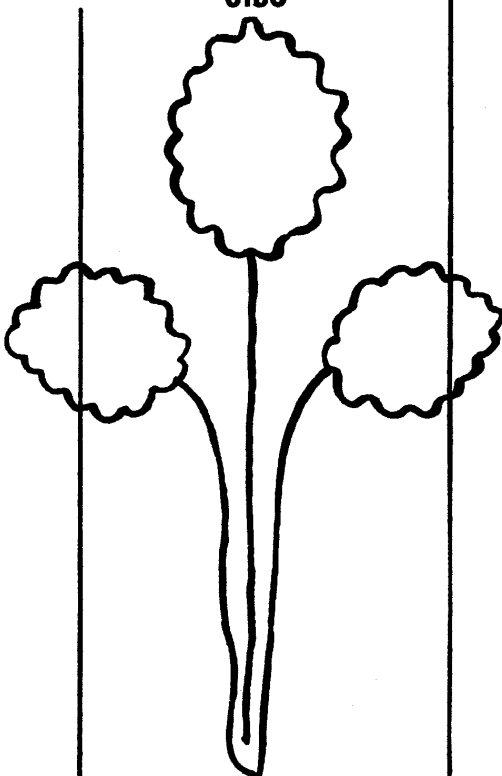

6201

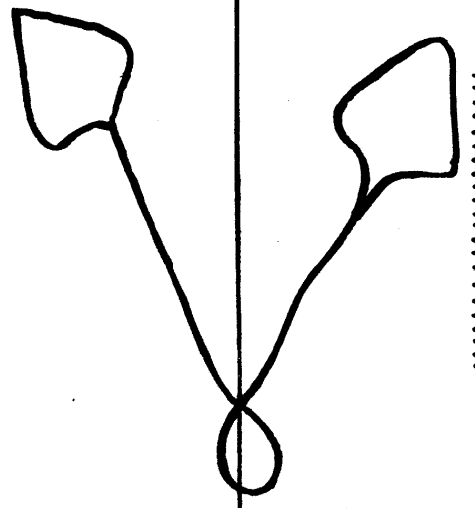

6200

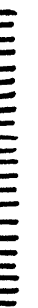

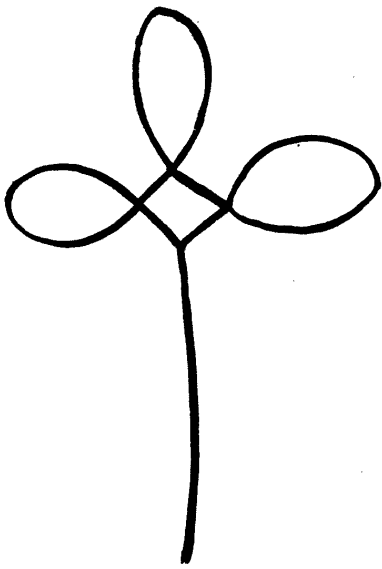

6203

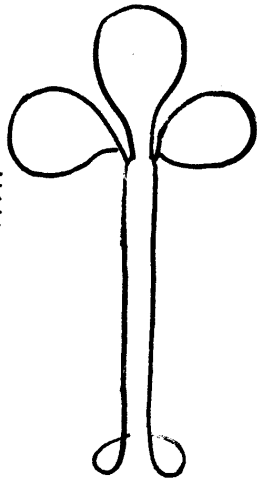

6204

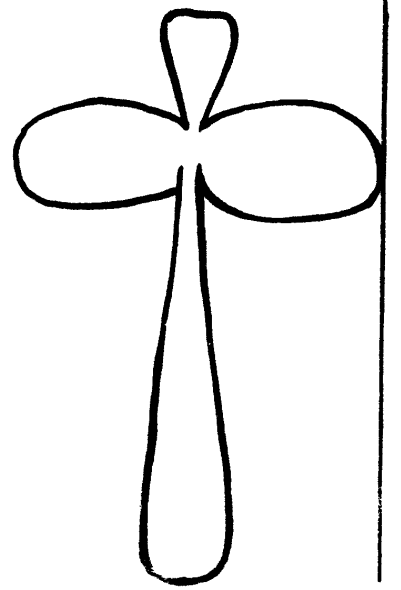

6205

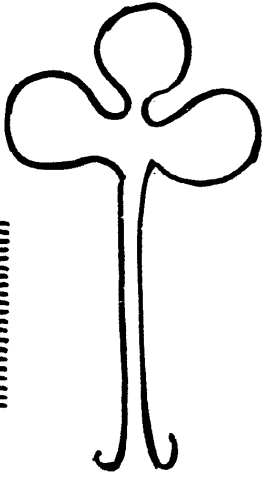

6206

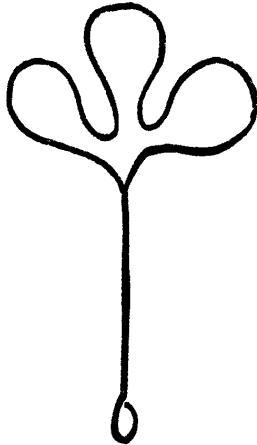

6207

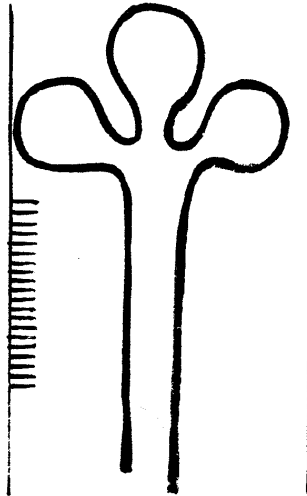

6208

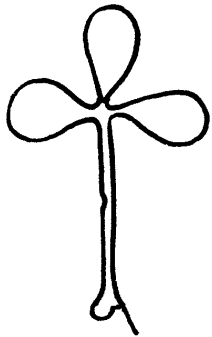

6209

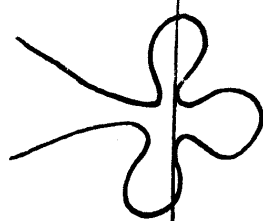

6210

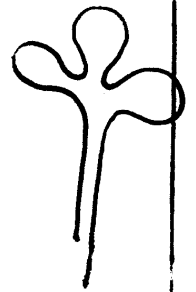

6211

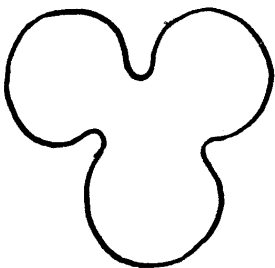

6212

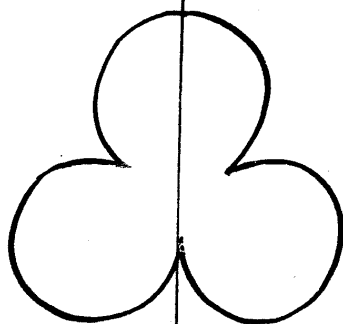

6213

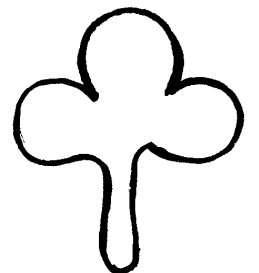

6214

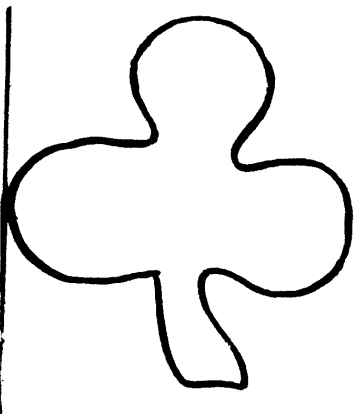

6215

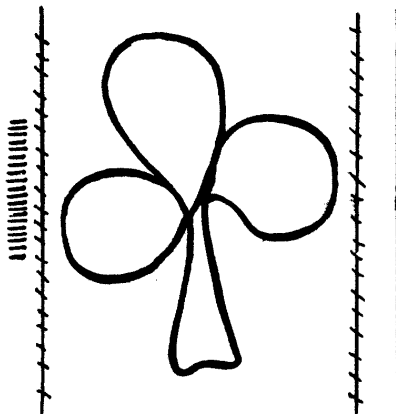

6216

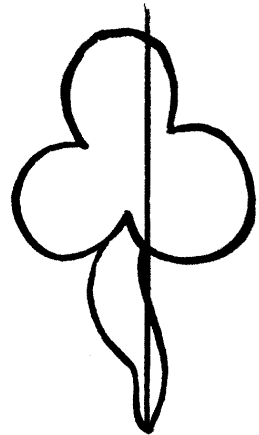

6217

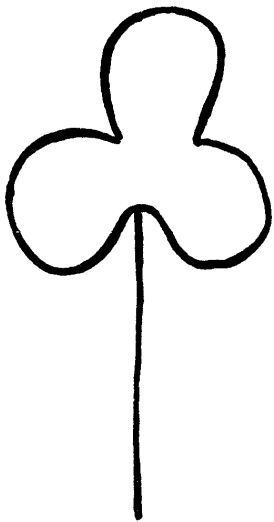

6219

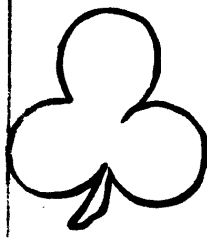

6218

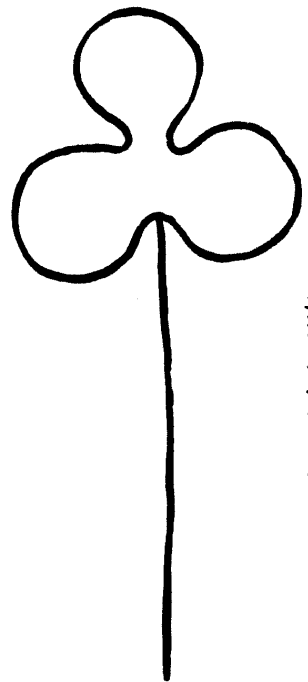

6220

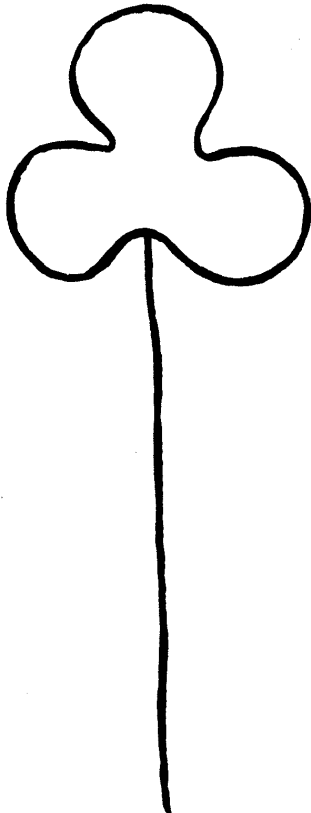

6221

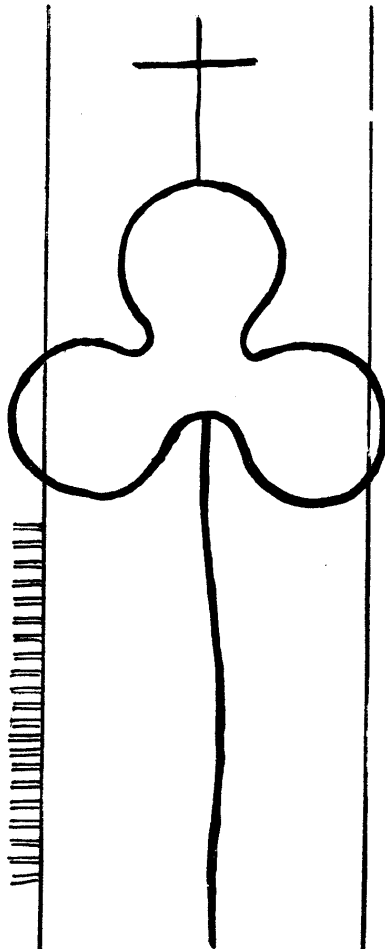

6222

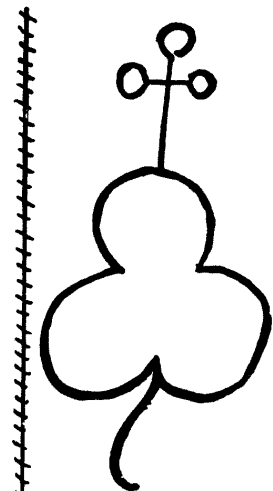

6223

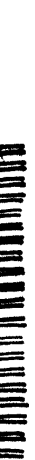

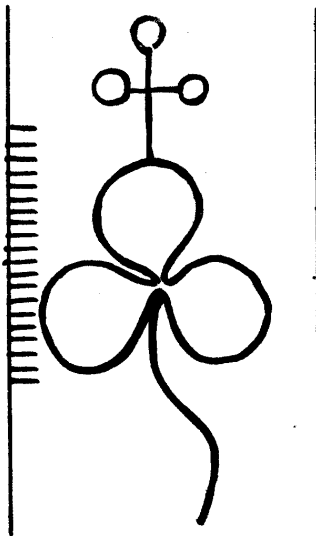

6224

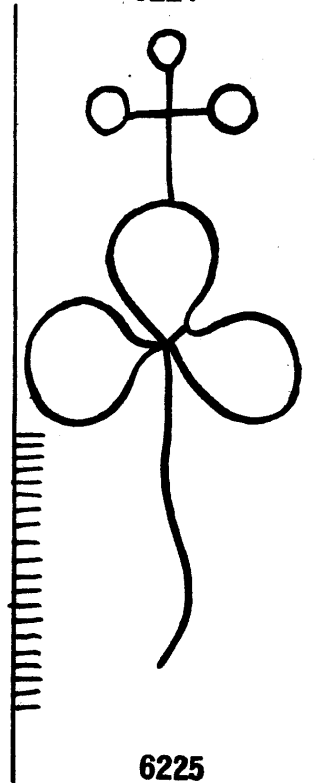

6225

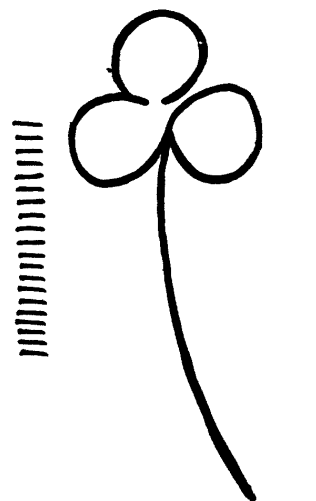

6226

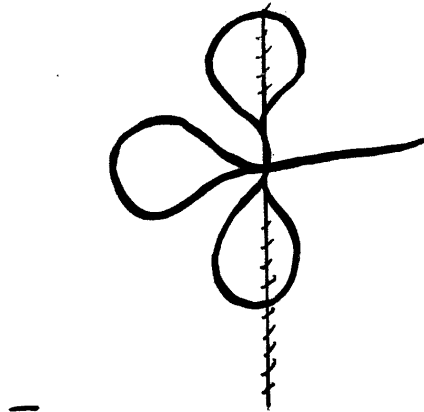

6227

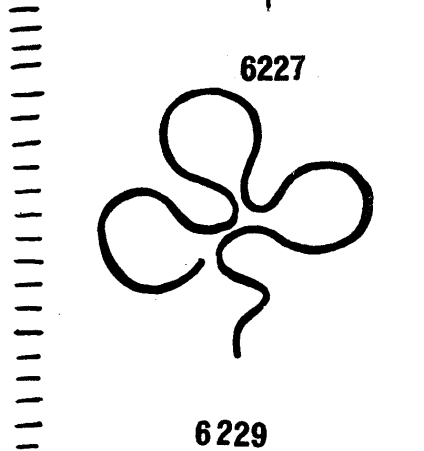

6229

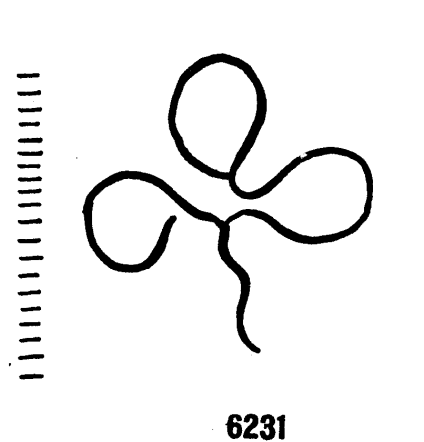

6231

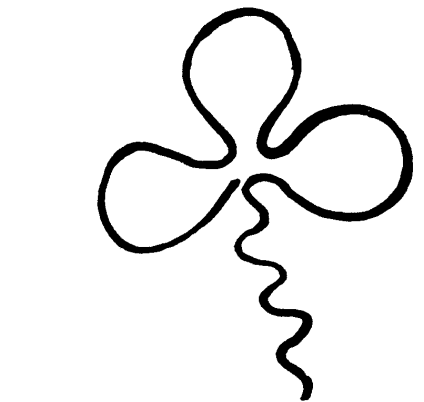

6233

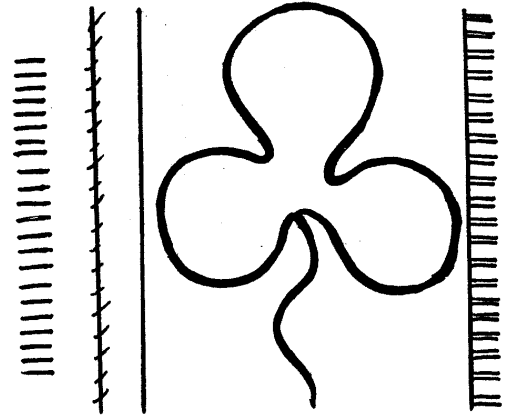

6228

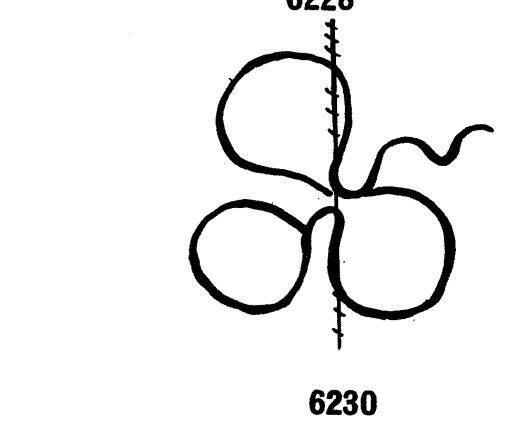

6230

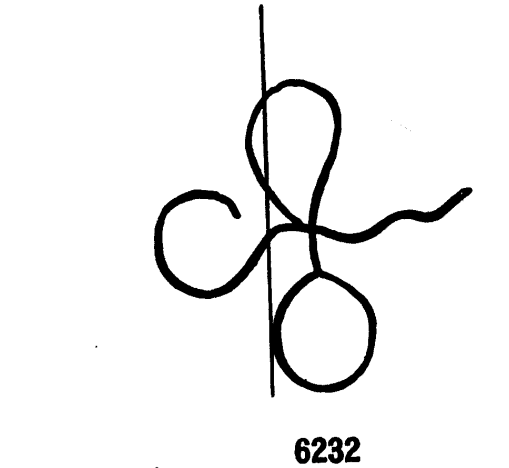

6232

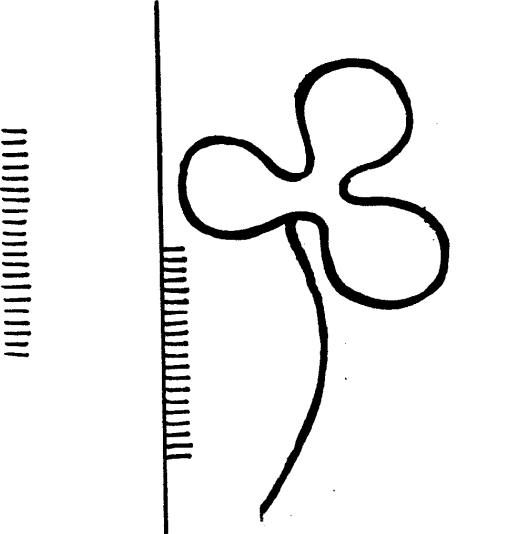

6234

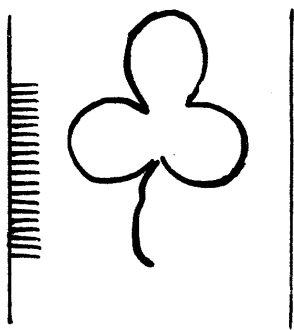

6235

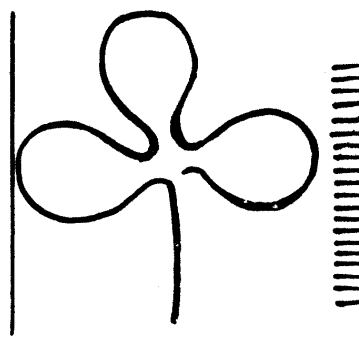

6236

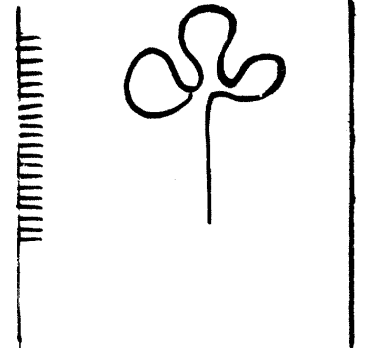

6237

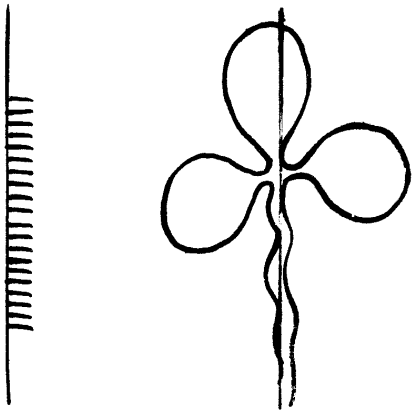

6238

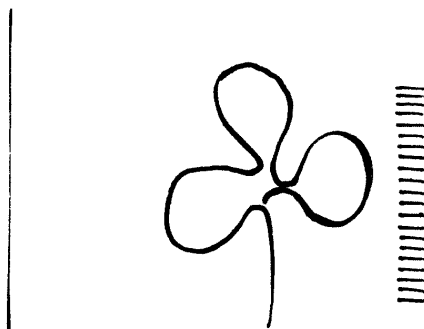

6239

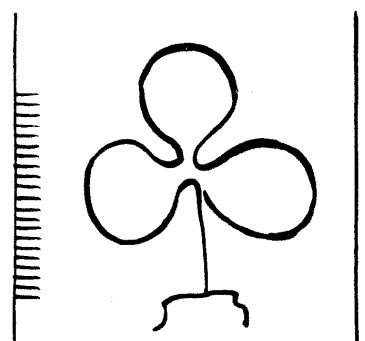

6240

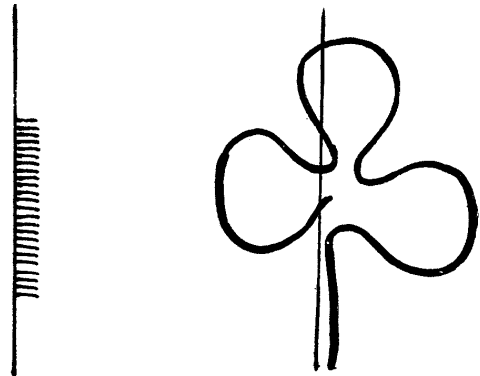

6241

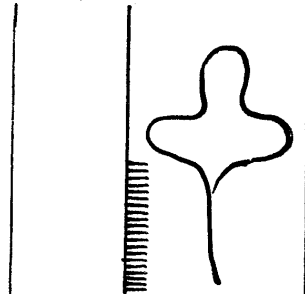

6242

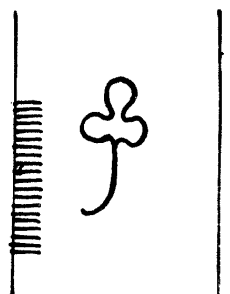

6243

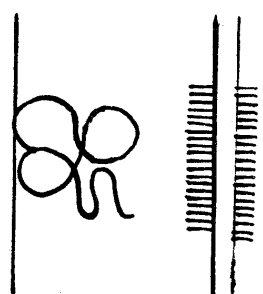

6244

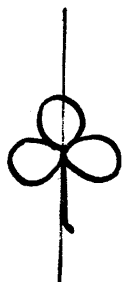

6245

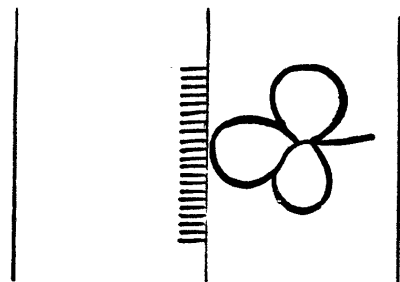

6246

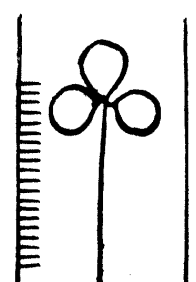

6247

bord de la feuille

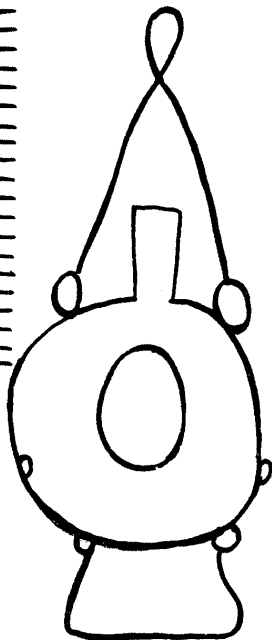
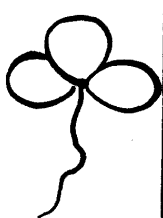

6248

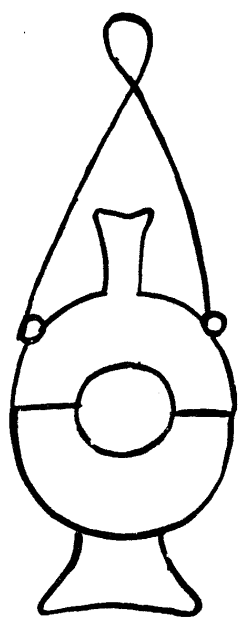

6256



6249

6253

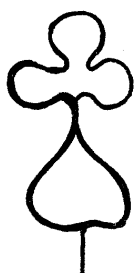

6250



6251

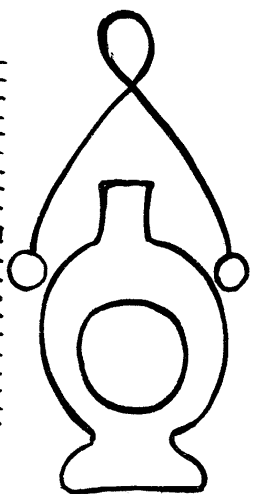

6254

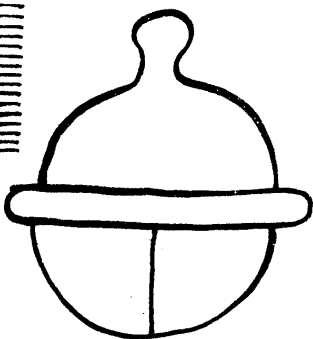

6257

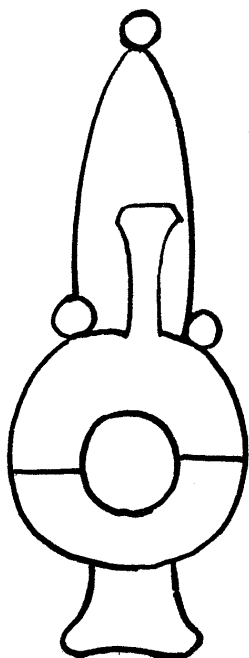

6252

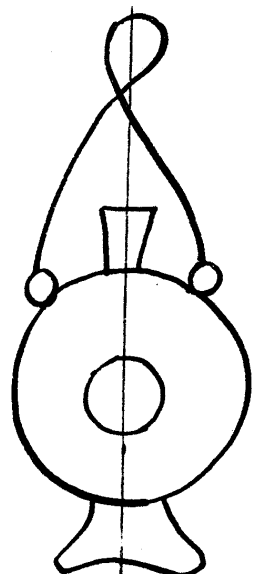

6255

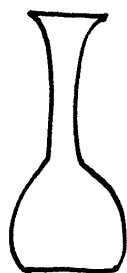
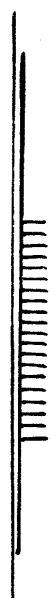

6258

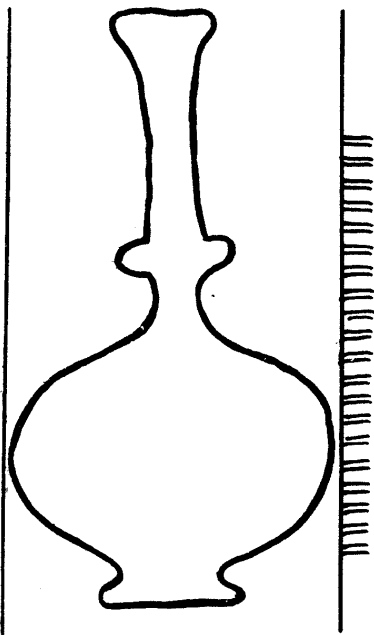

6259



6262



6264

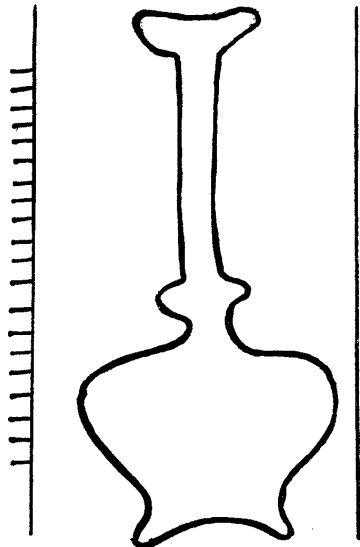

6260



6265

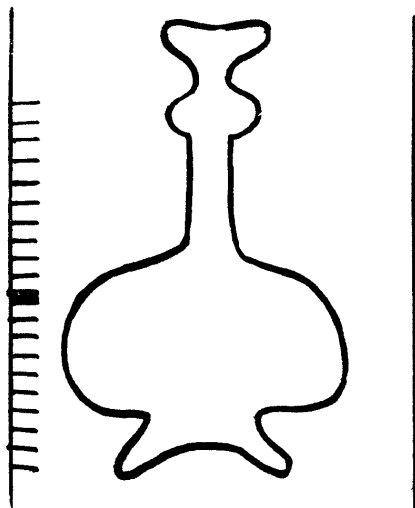

6261



6263



6266

Flèche

6267 - 6275

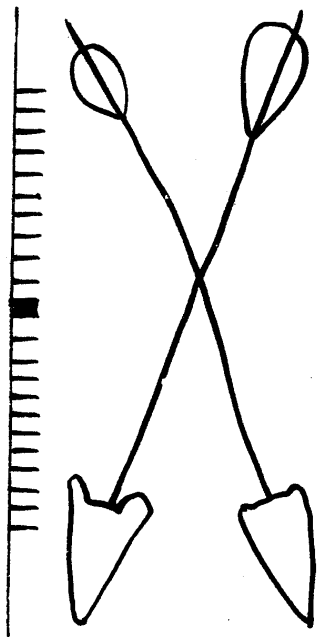

6267

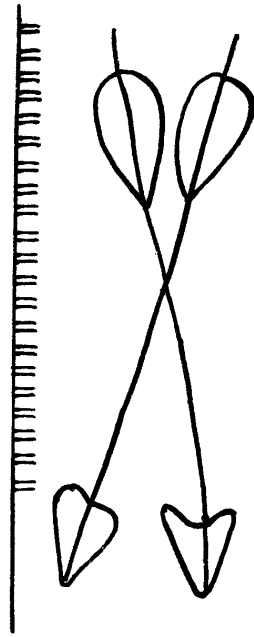

6268

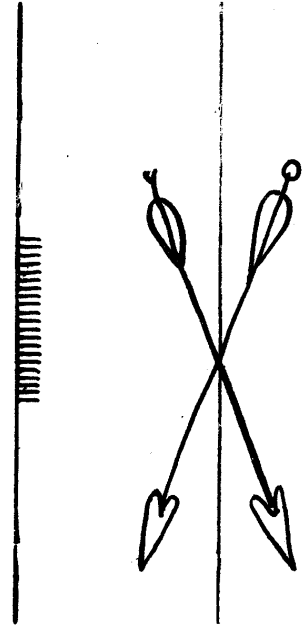

6269

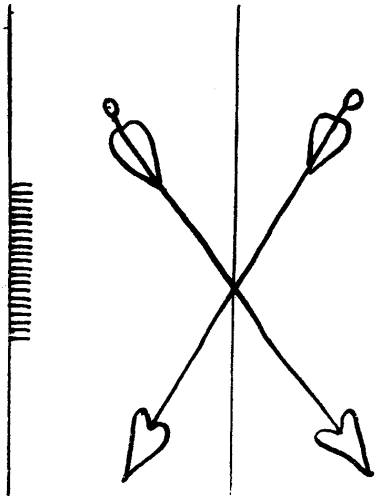

6270

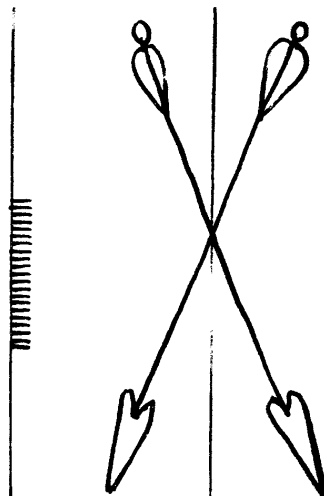

6271

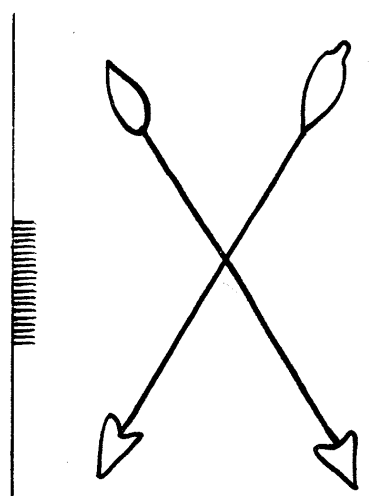

6272

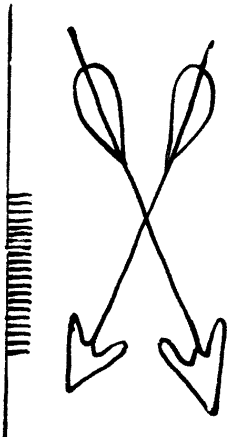

6273

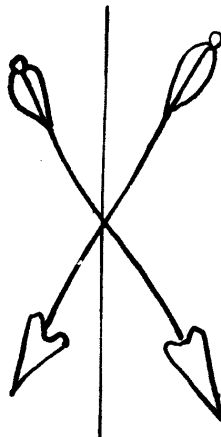

6274

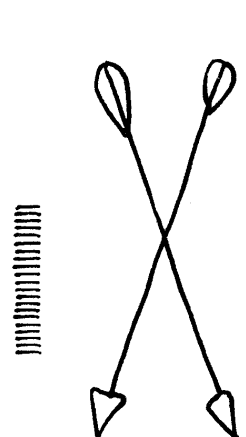

6275

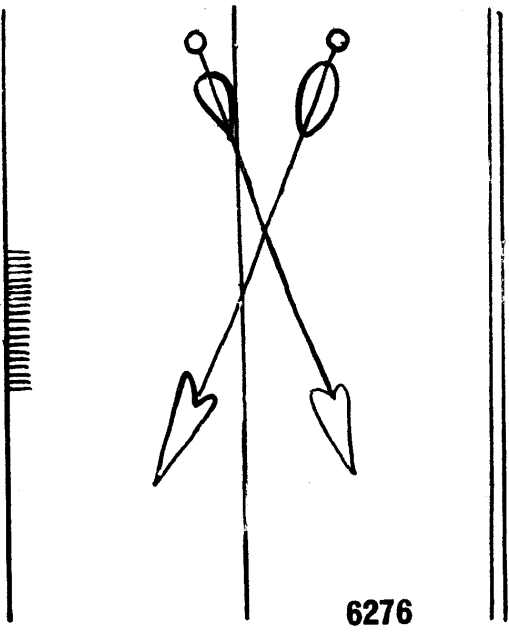

6276

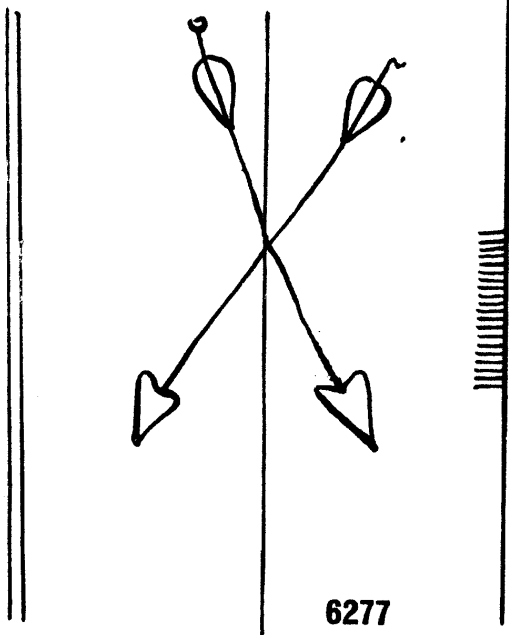

6277

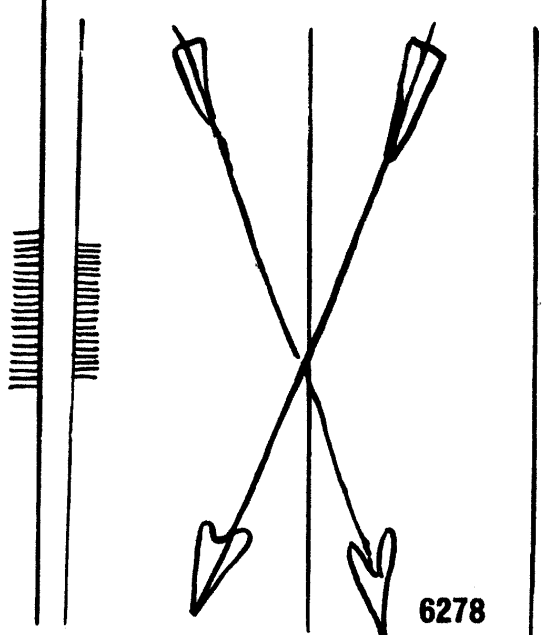

6278

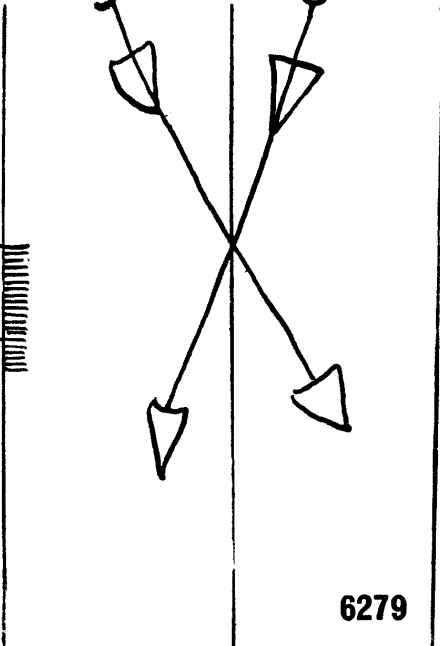

6279

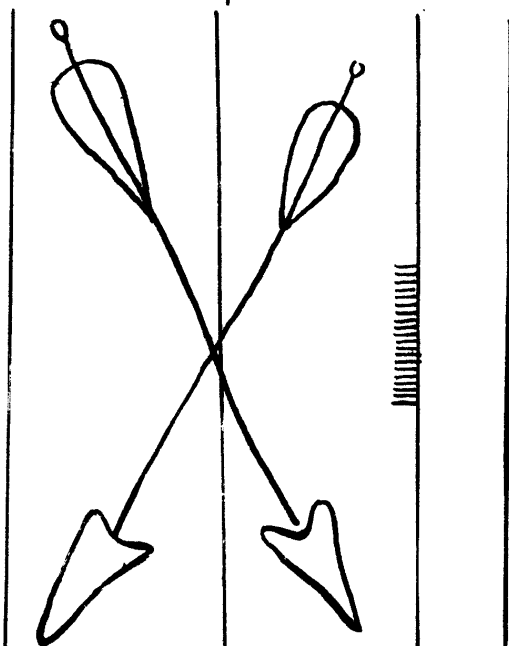

6280

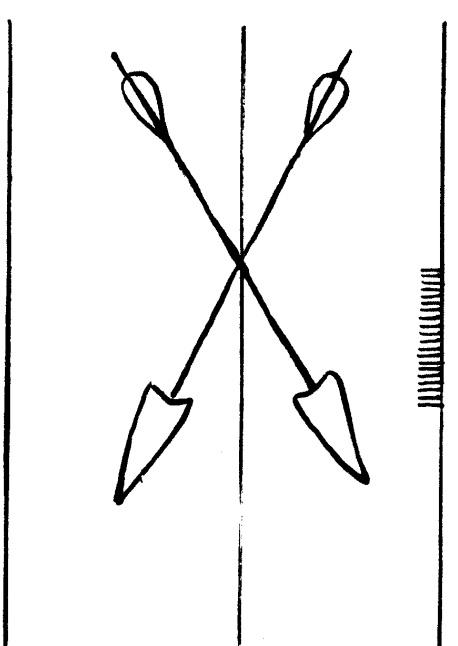

6281

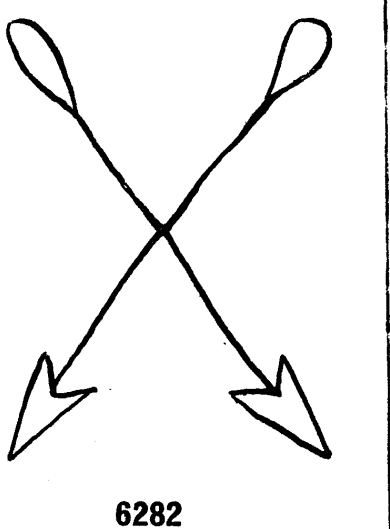

6282

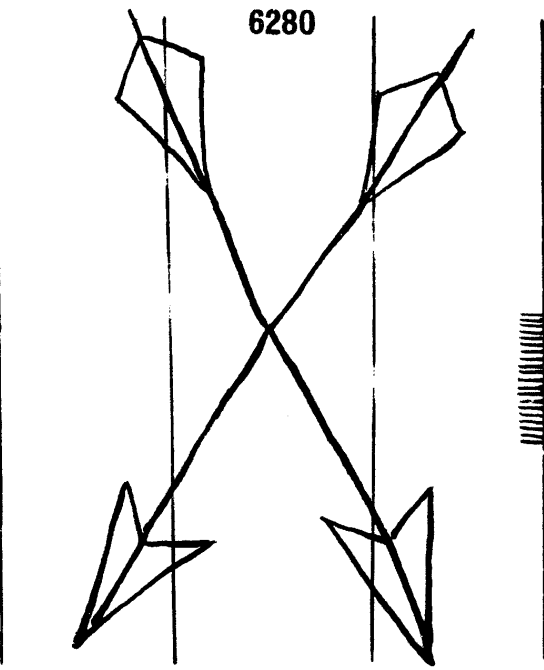

6283

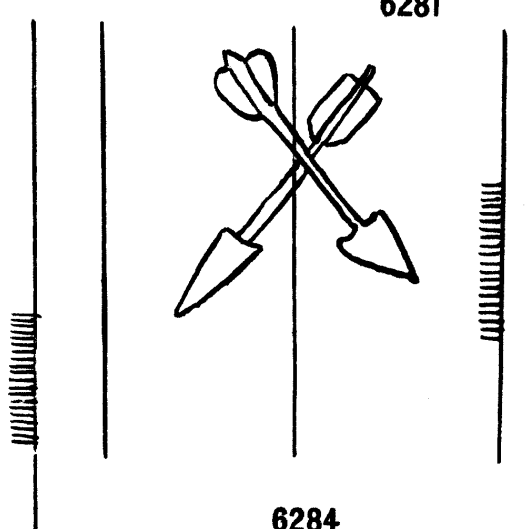

6284

Flèche

6285 - 6293

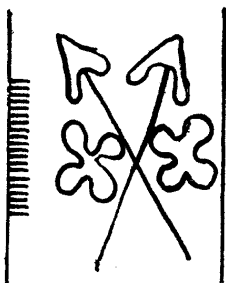

6285

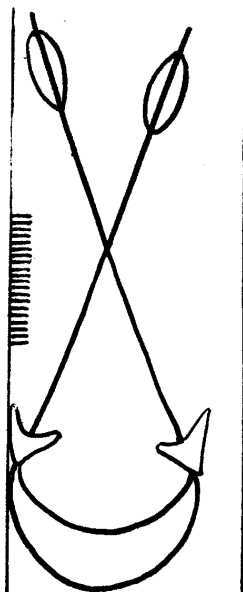

6287

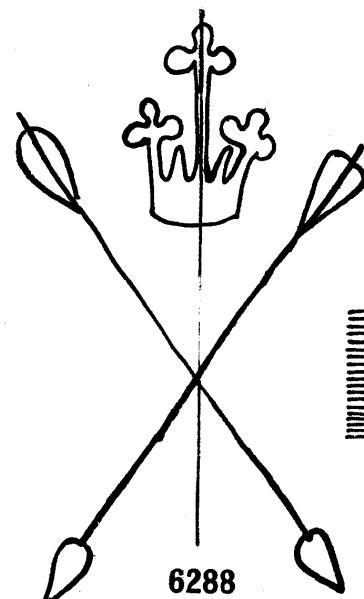

6288

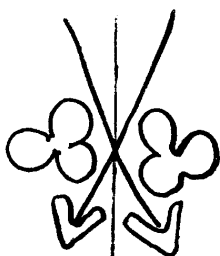

6286

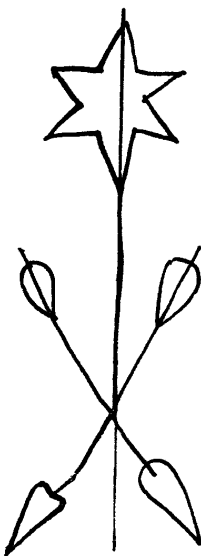

6290

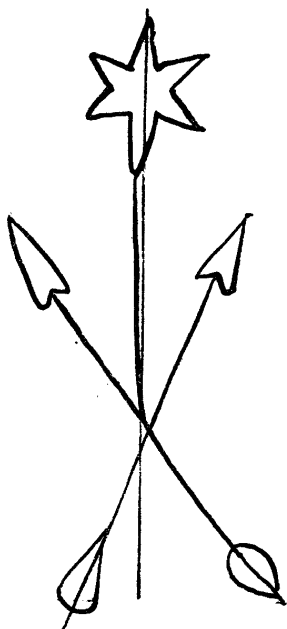

6289

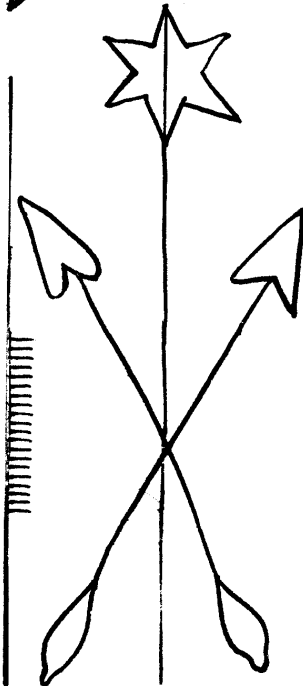

6291

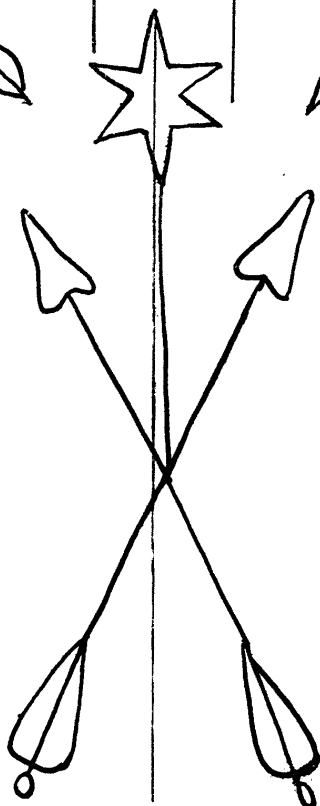

6292

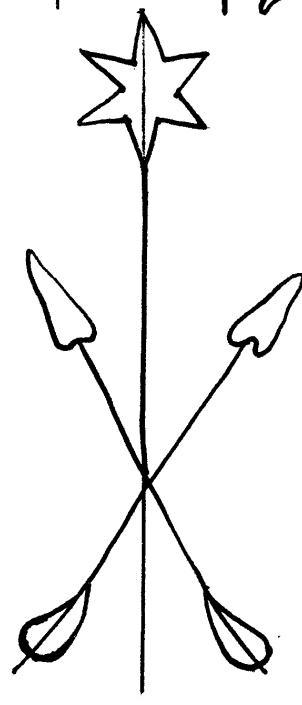

6293

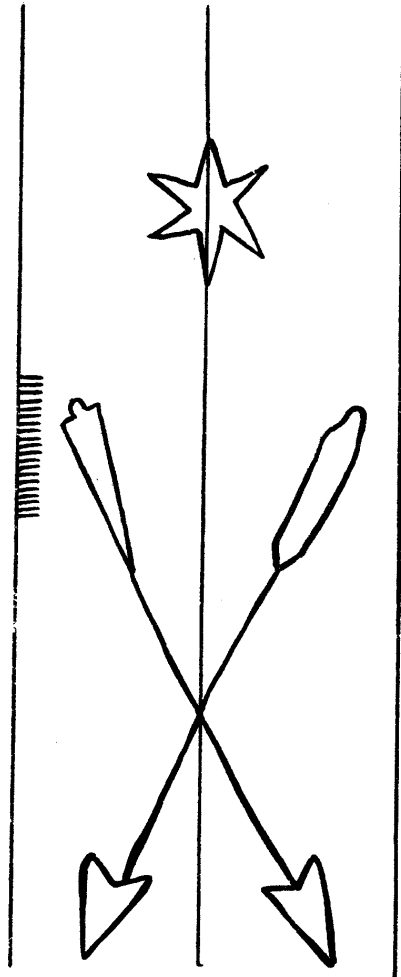

6294

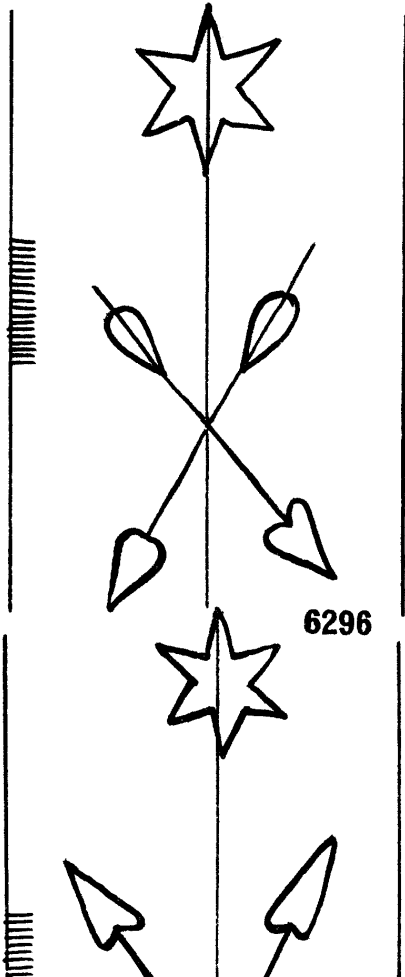

6296

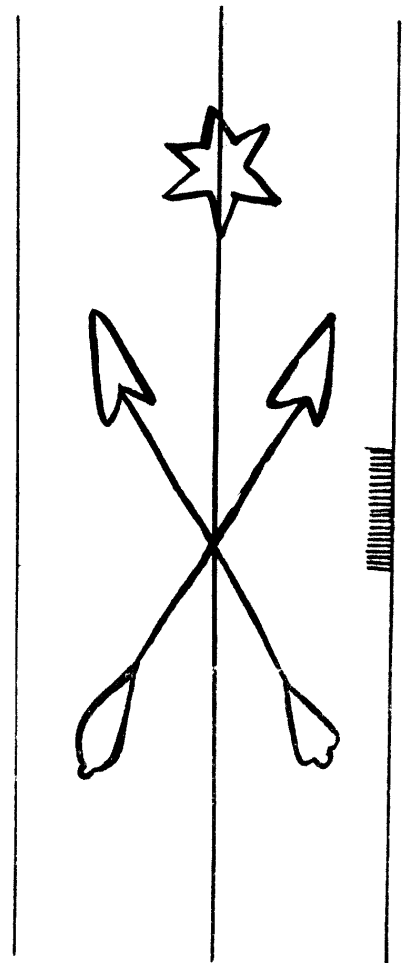

6299

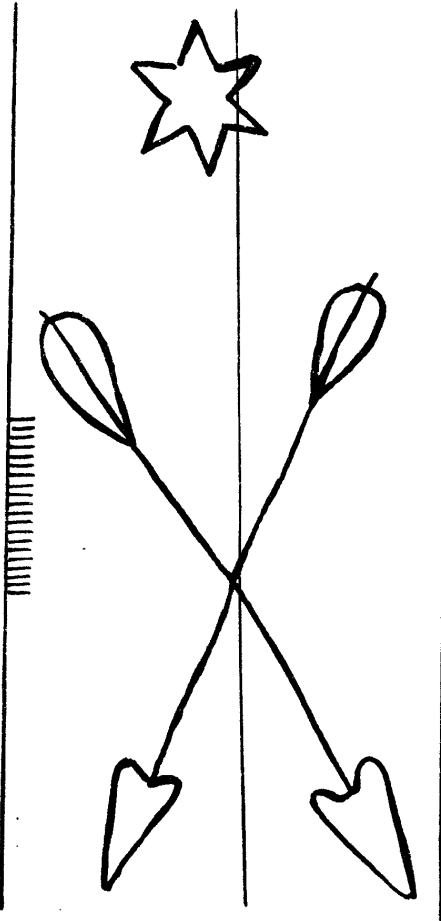

6295

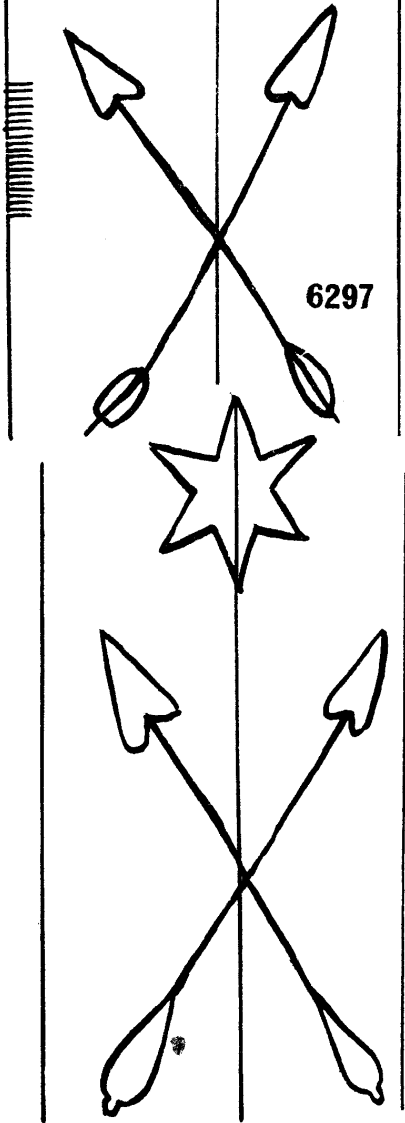

6297

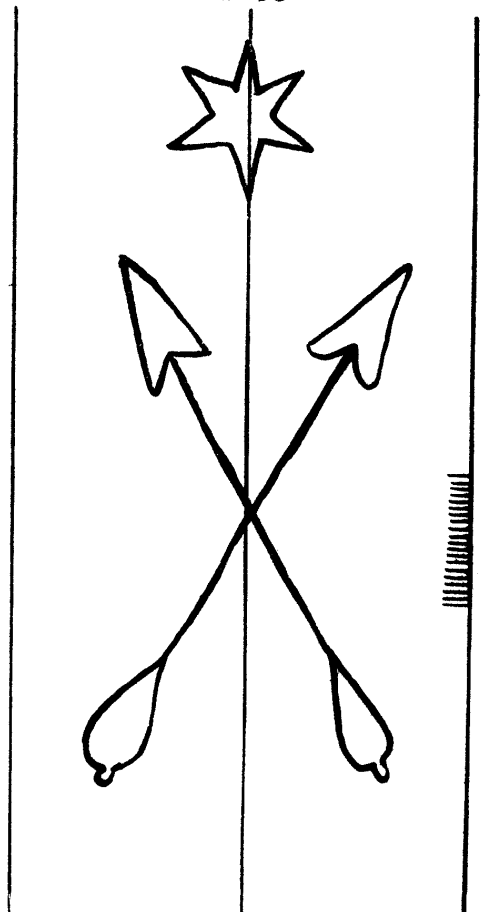

6300

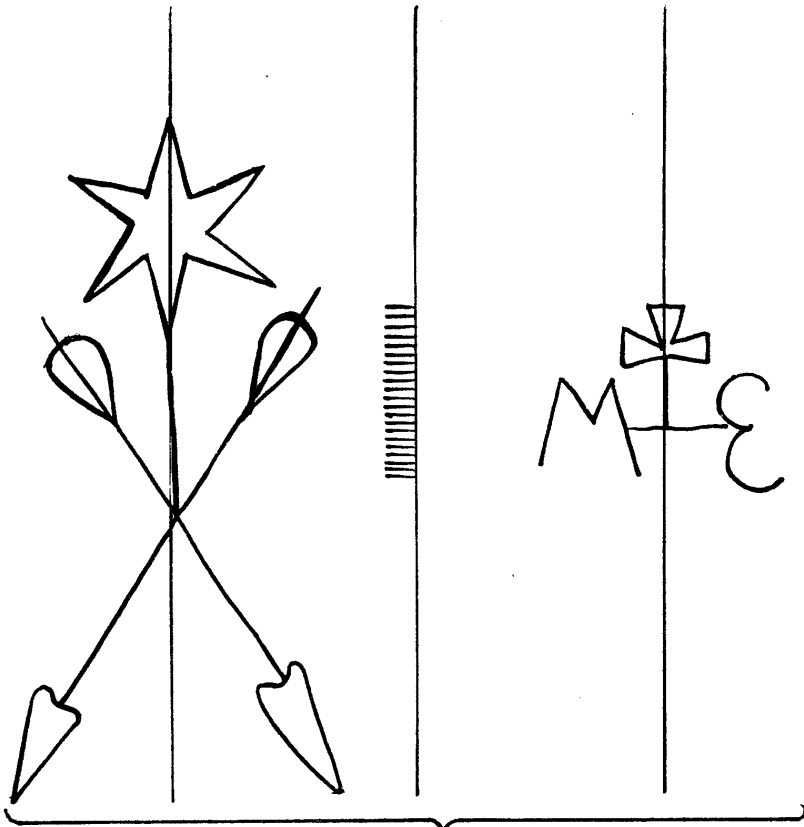

6301

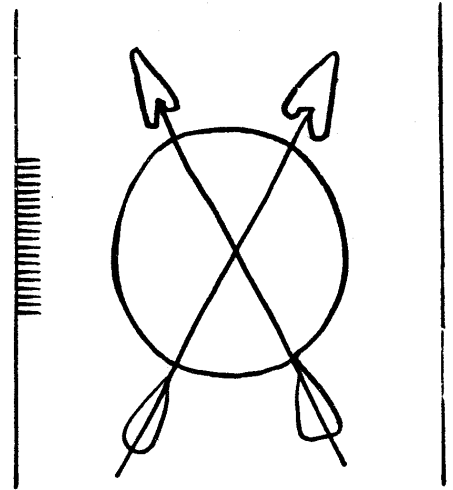

6303

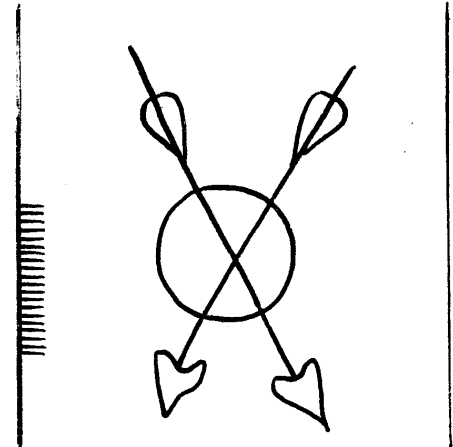

6304

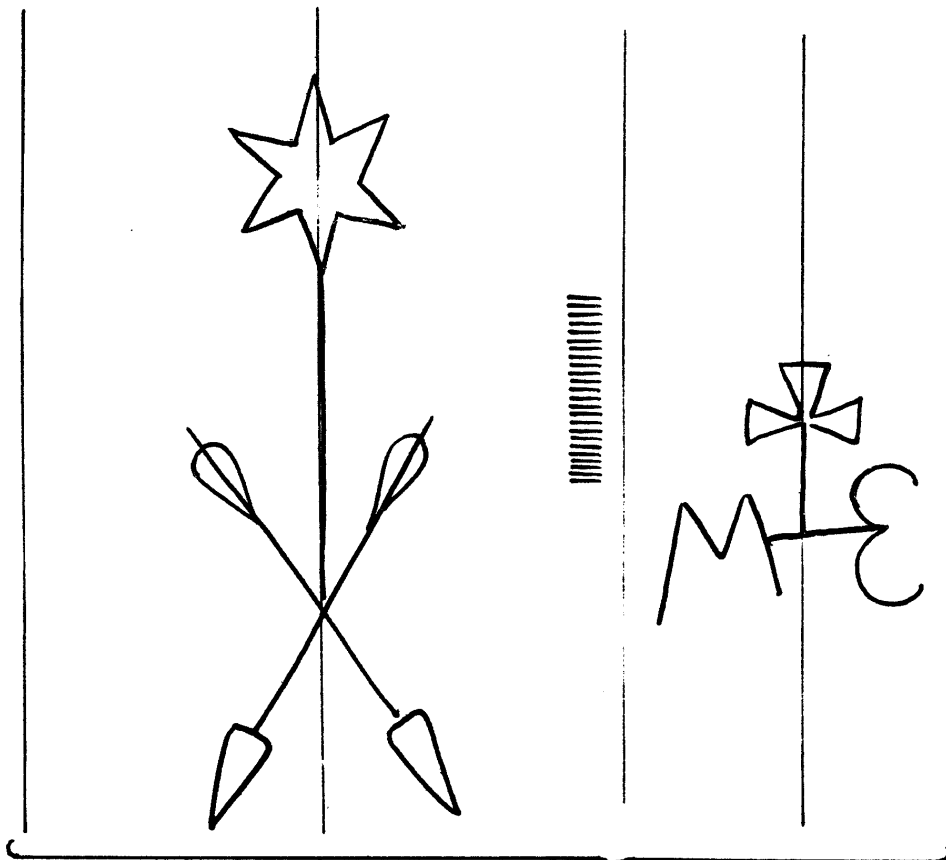

6302

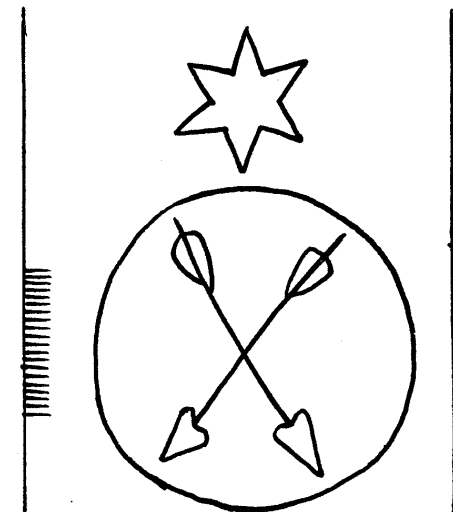

6305

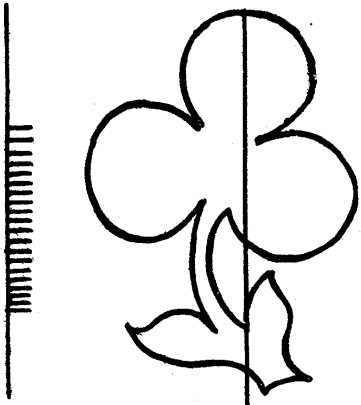

6306

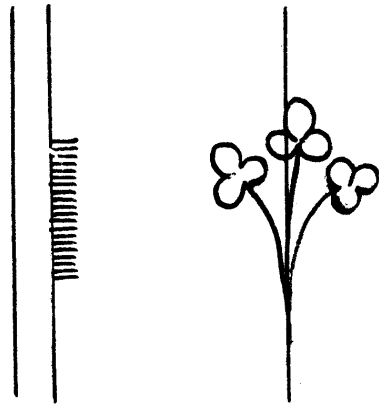

6307

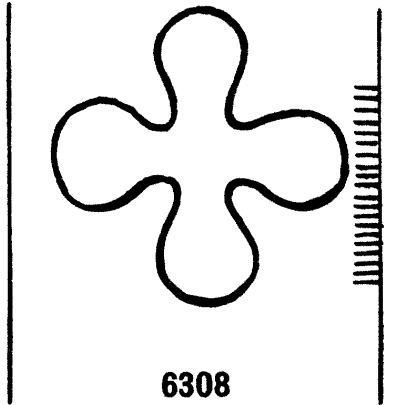

6308

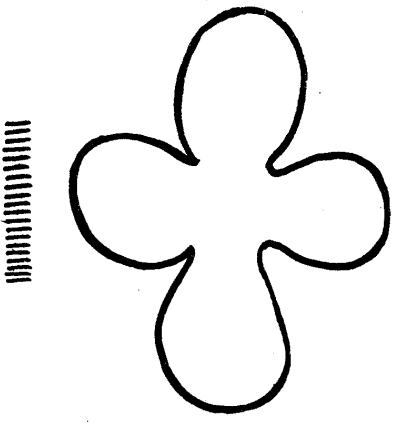

6309

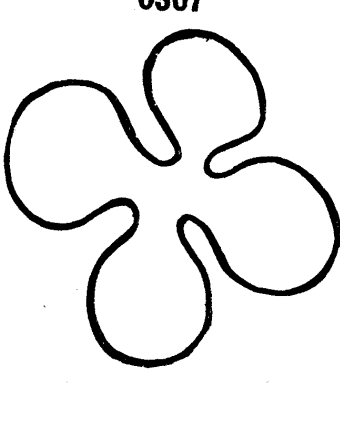

6310



6311

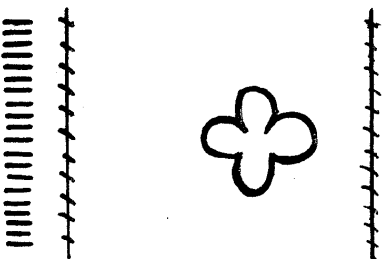

6312

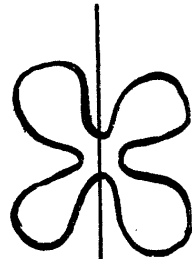

6313

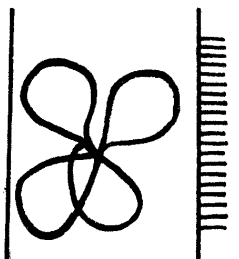

6314

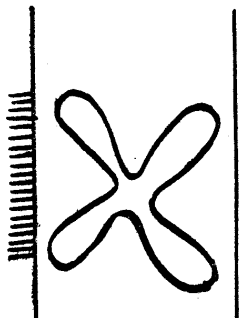

6315

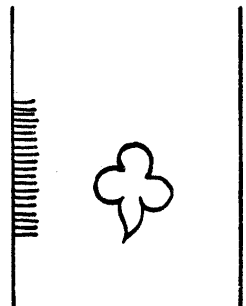

6316

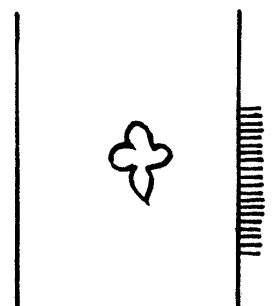

6317

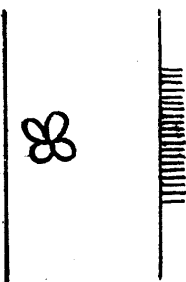

6318

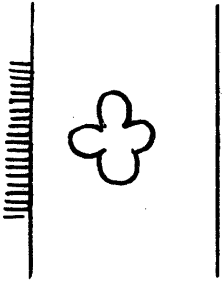

6319

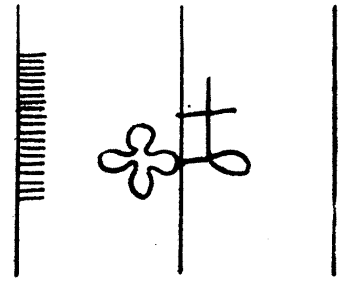

6320

Fleur

6321-6334

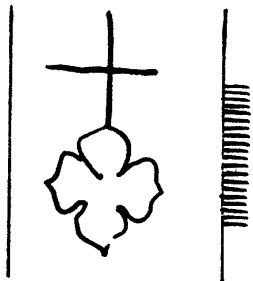

6321

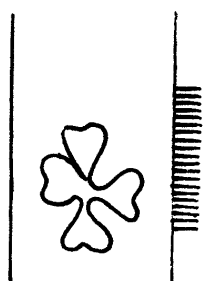

6326

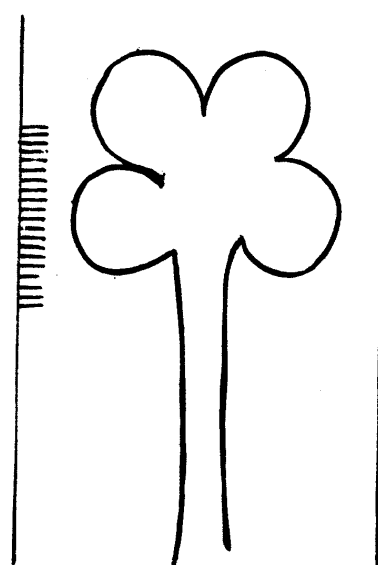

6331

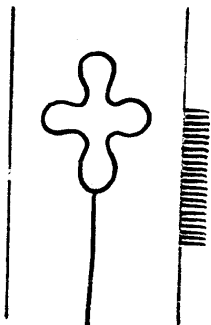

6322

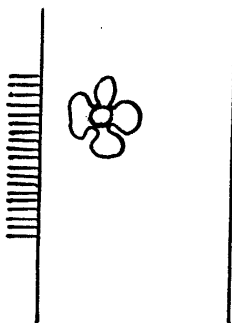

6327

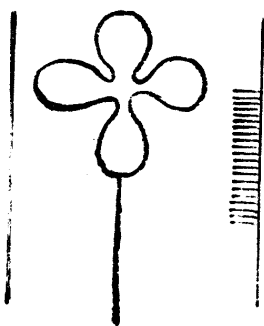

6323

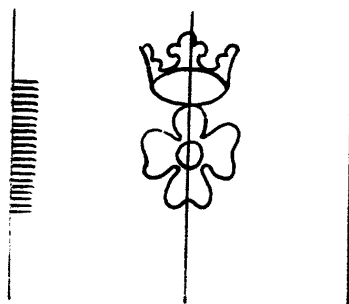

6328

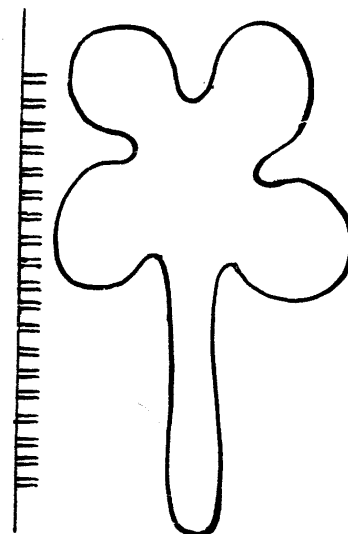

6332

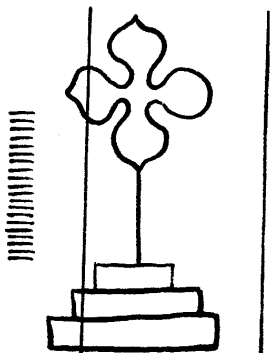

6324

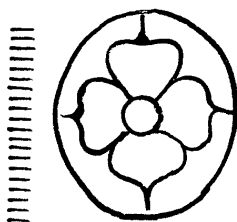

6329

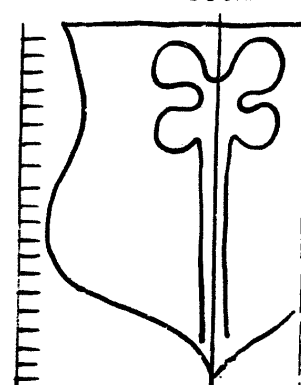

6333

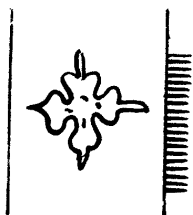

6325

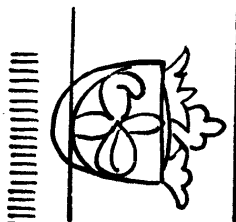

6330

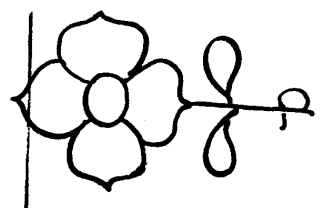

6334

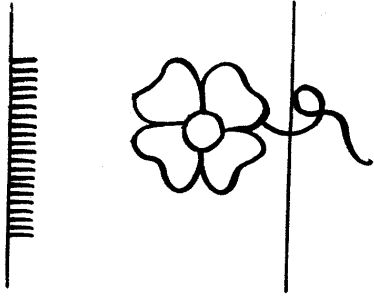

6335

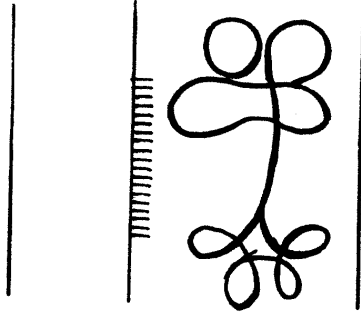

6336

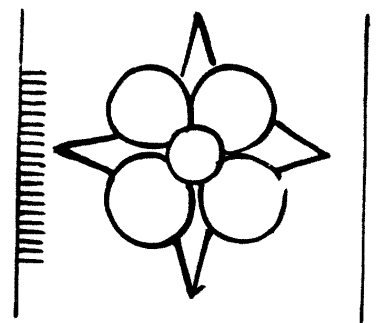

6337

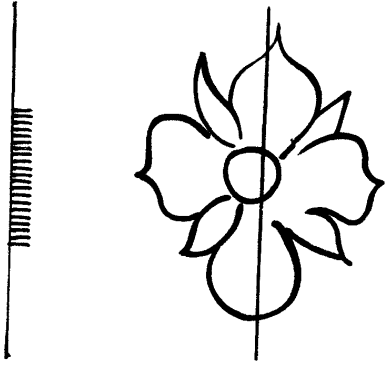

6338

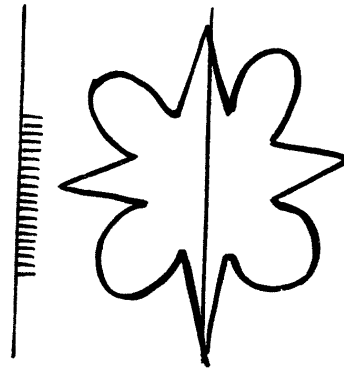

6339

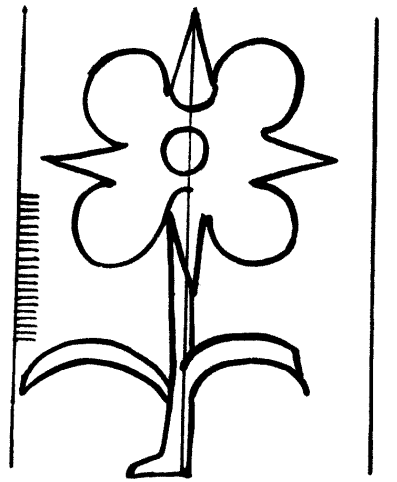

6340

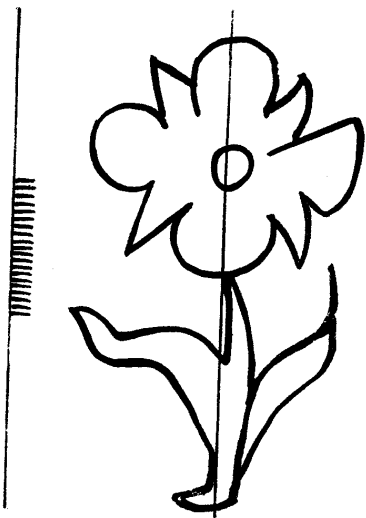

6341

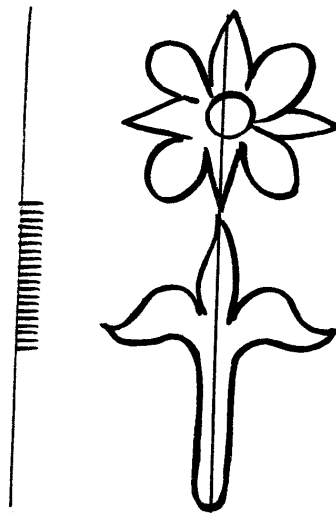

6342

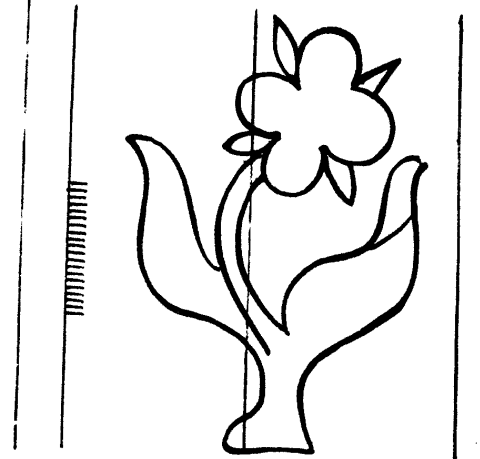

6343

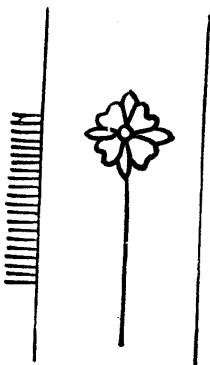

6344

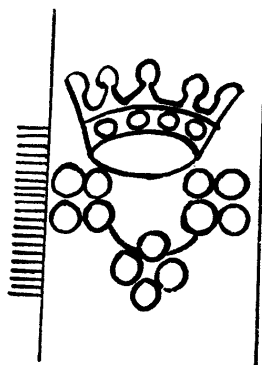

6345

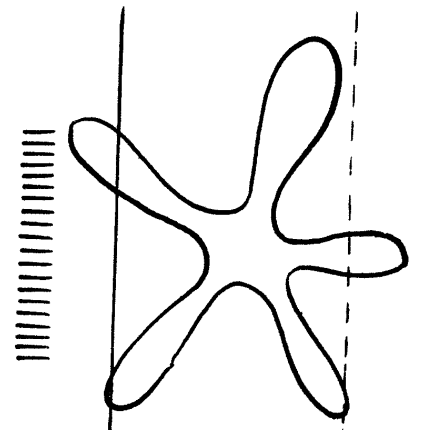

6346

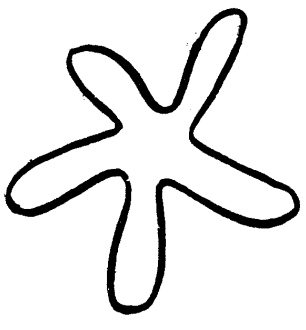

6347

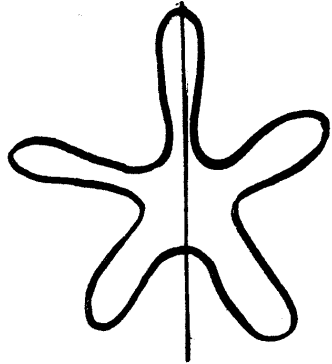

6348

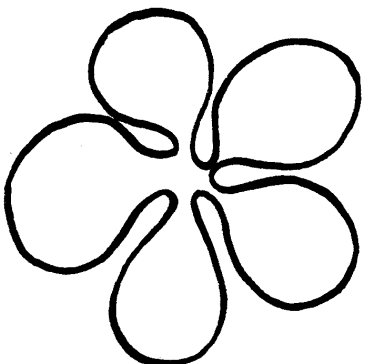

6349

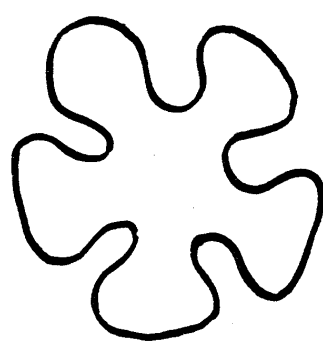

6350

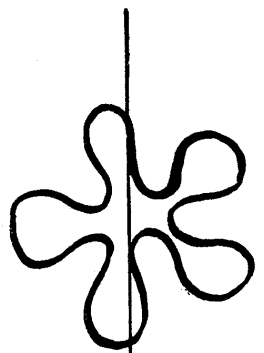

6351

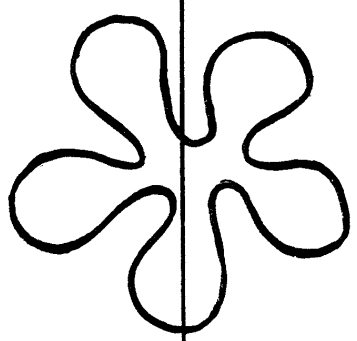
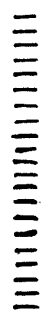
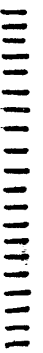

6352

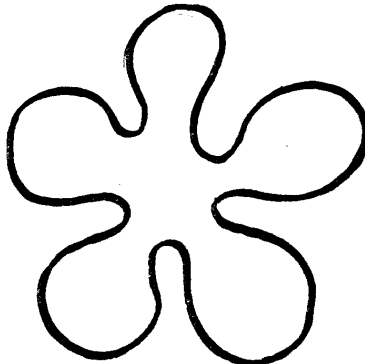
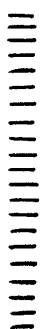

6353

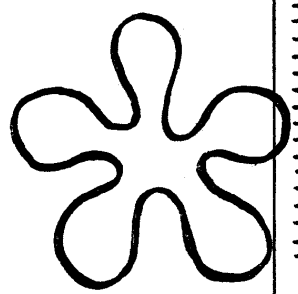

6354

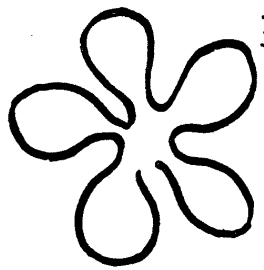
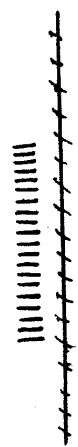
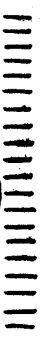

6355

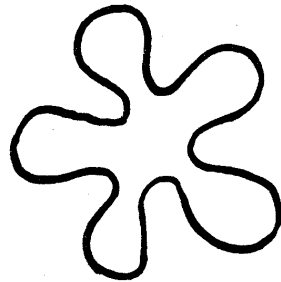

6356

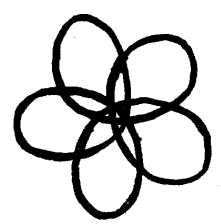

6357



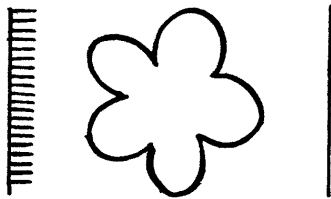

6358

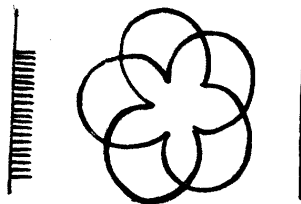

6359

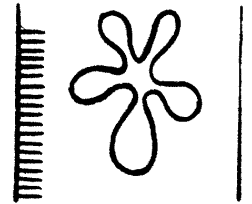

6360

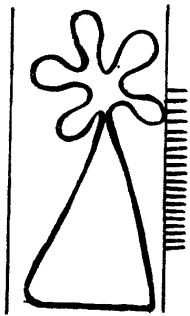

6361

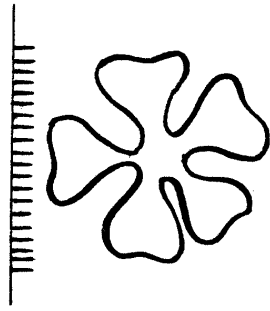

6362

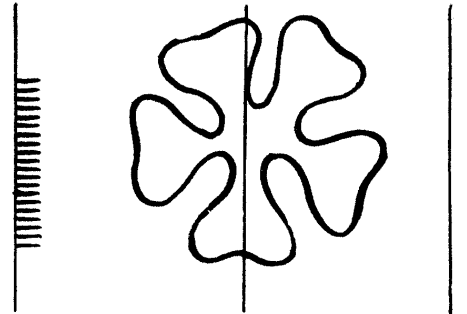

6363

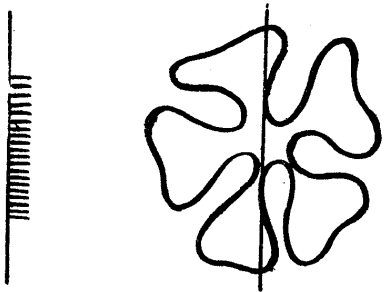

6364

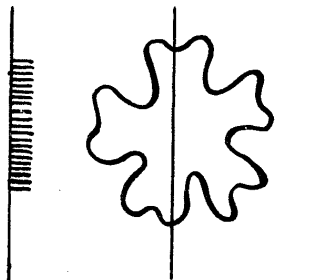

6365

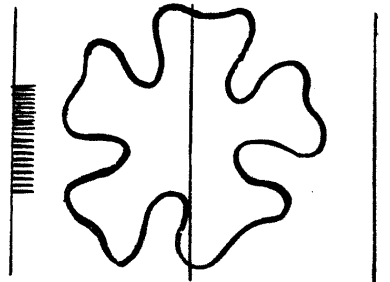

6366

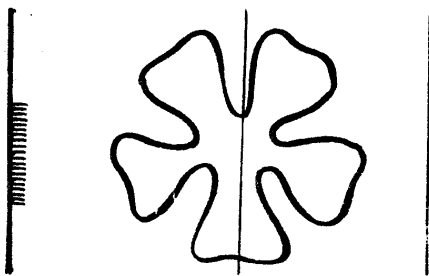

6367

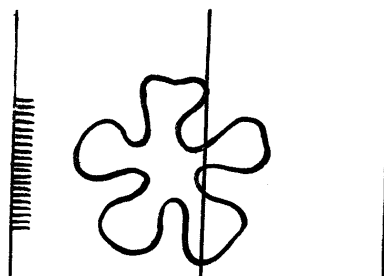

6368

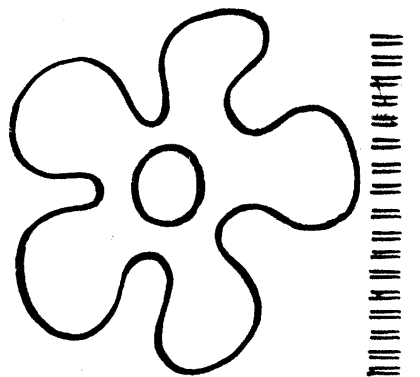

6369

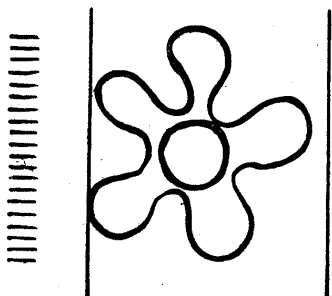

6370

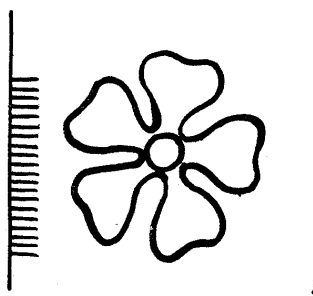

6371

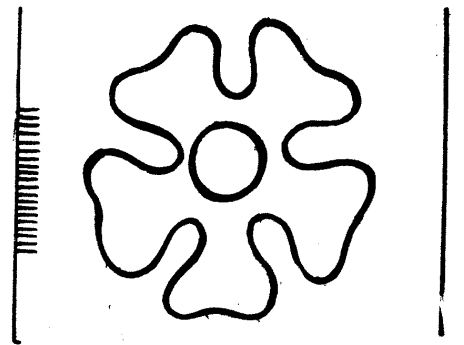

6372

Fleur

6373 - 6384

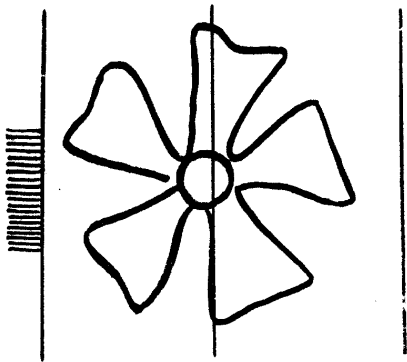

6373

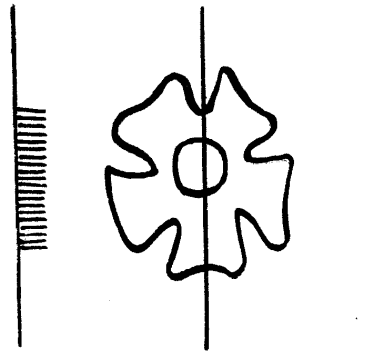

6374

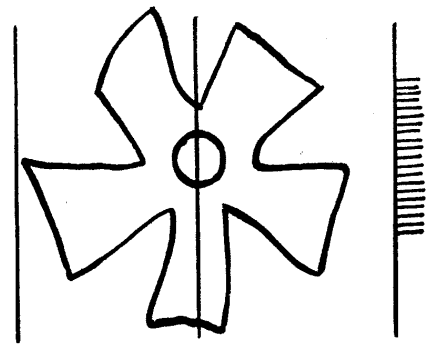

6375

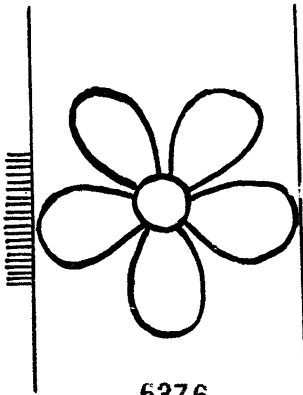

6376

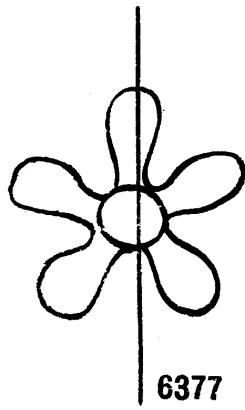

6377

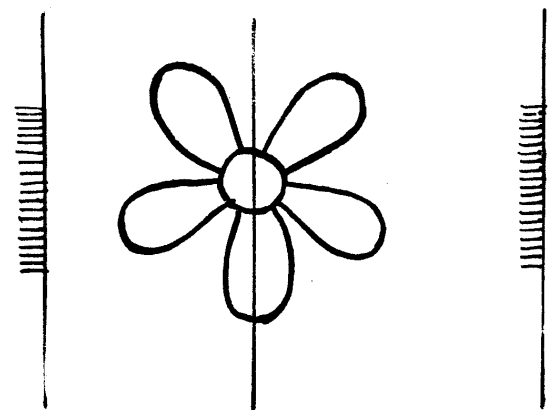

6378

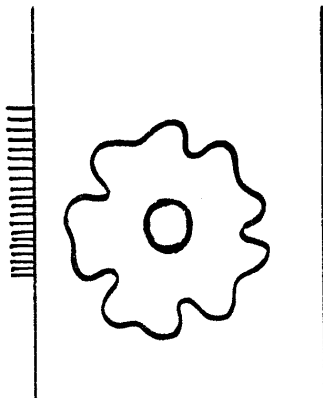

6379

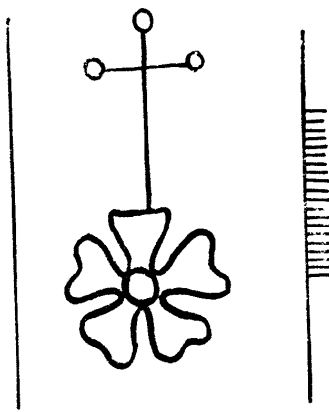

6380

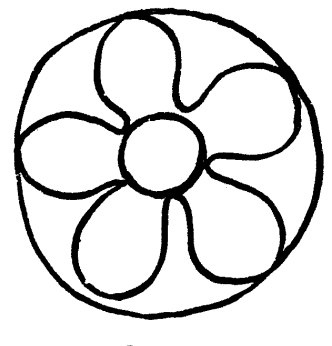

6381

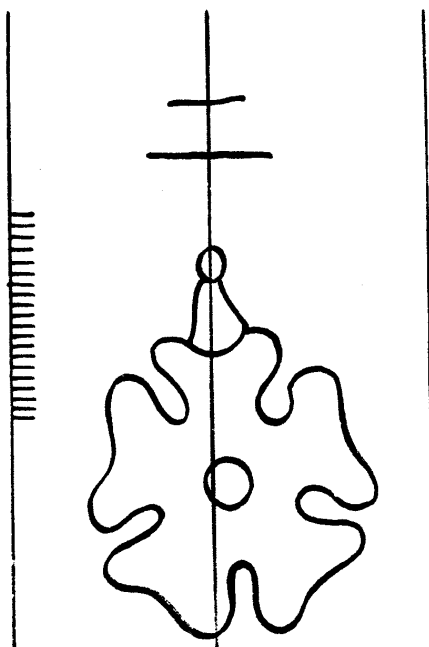

6382

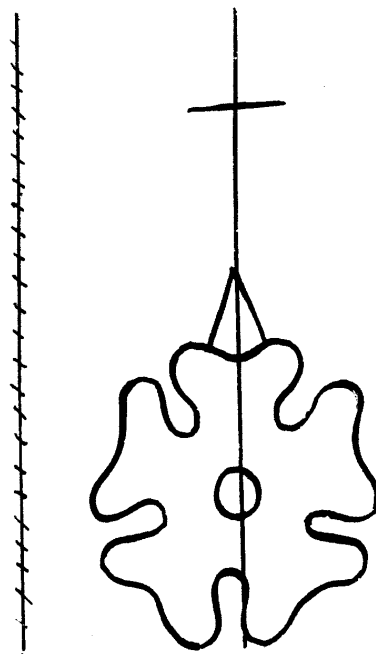

6383

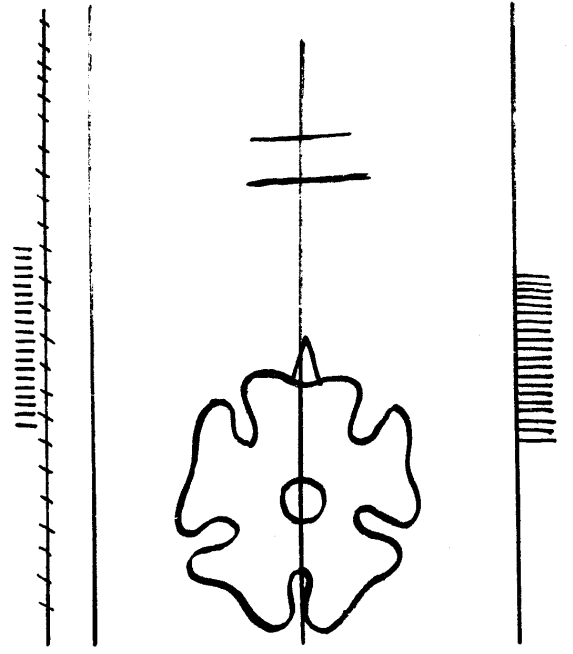

6384

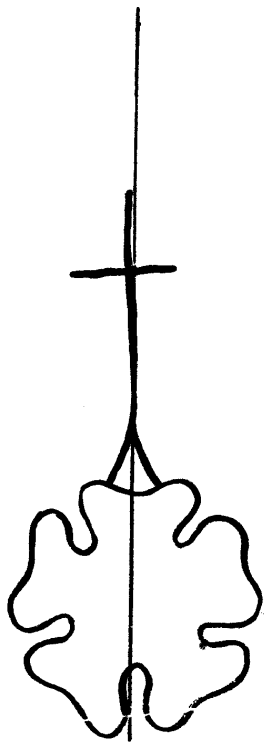

6385

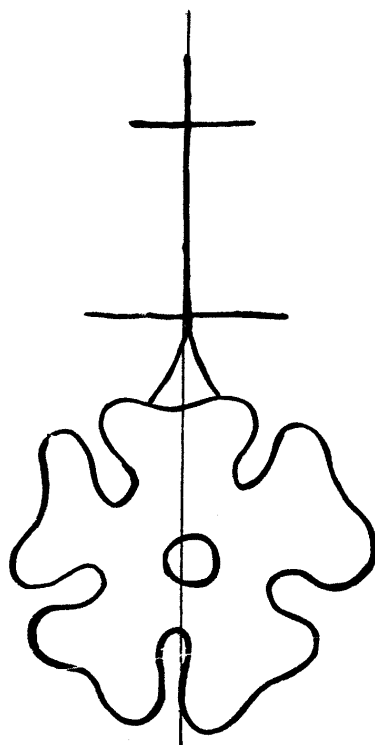

6388

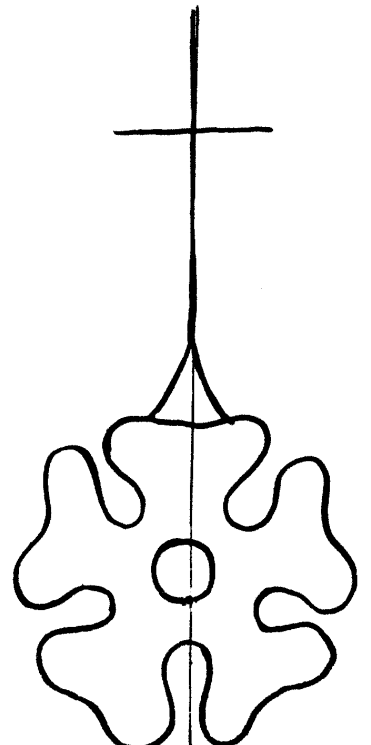

6391

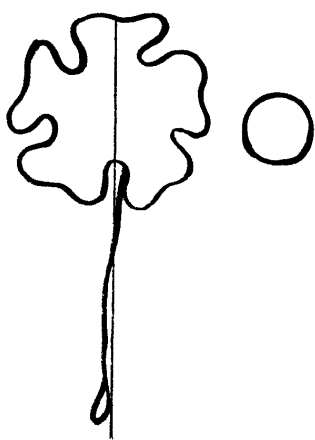

6306

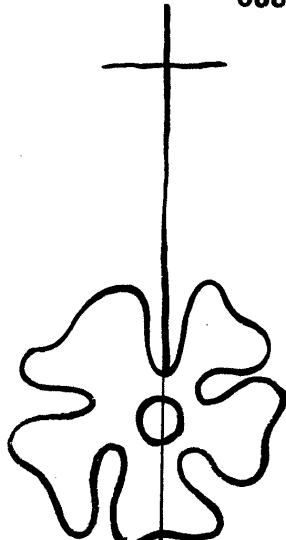

6389

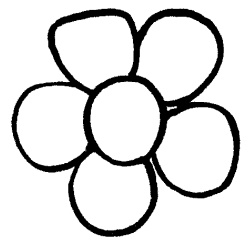

6392

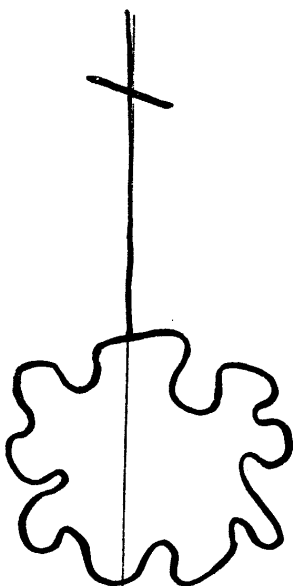

6387

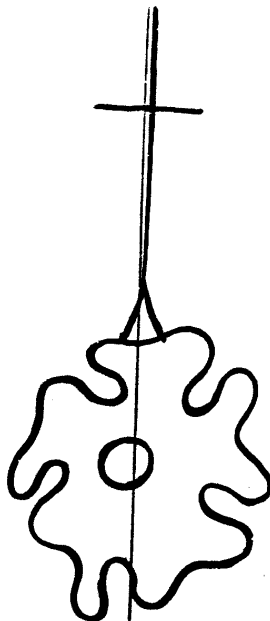

6390

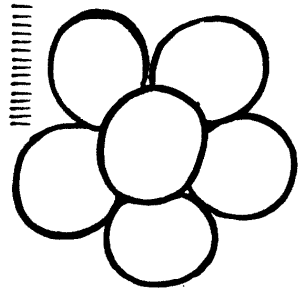

6393

Fleur

6394 - 6406

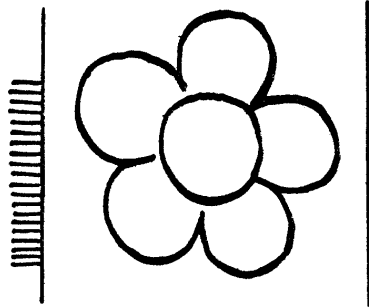

6394

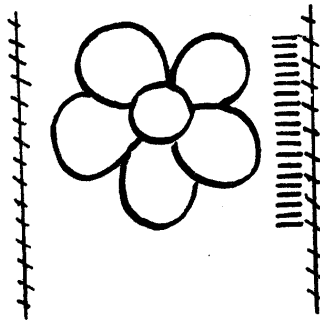

6395

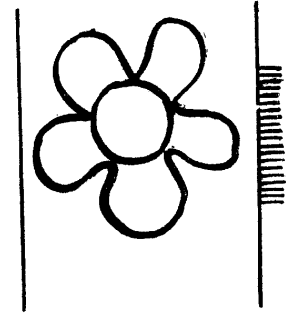

6396

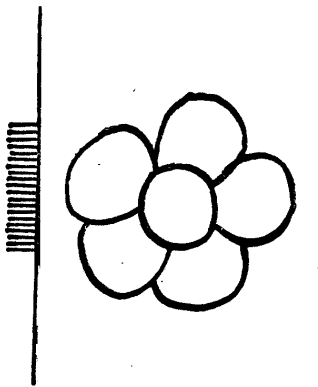

6397

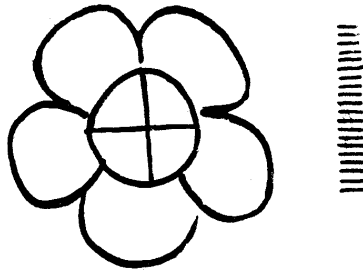

6398

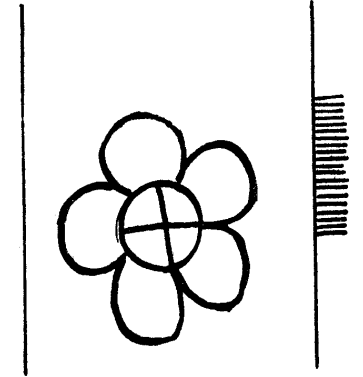

6399

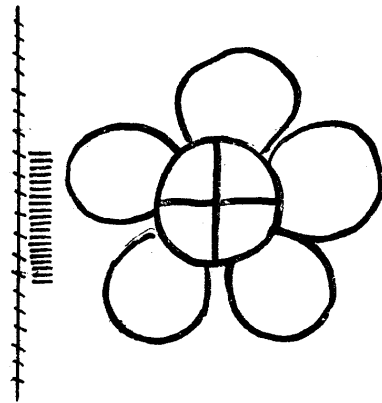

6400

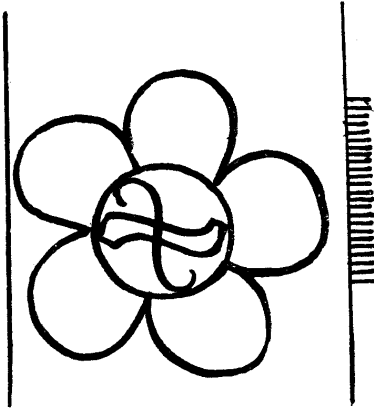

6401

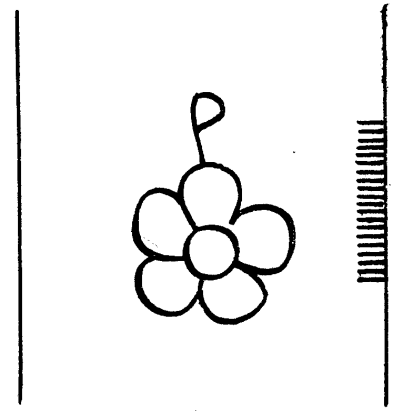

6402

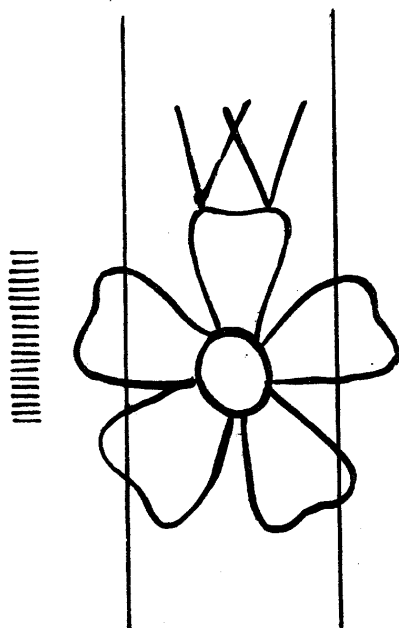

6403

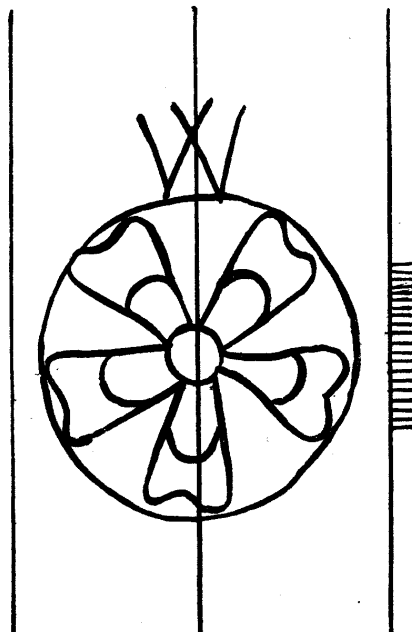

6404

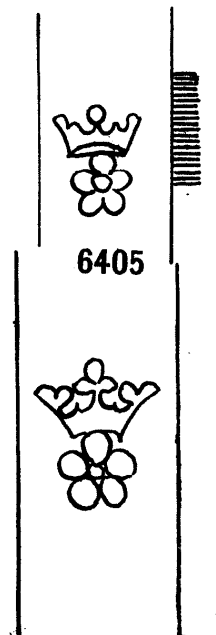

6405

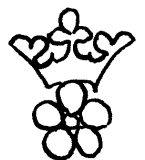

6406



6407

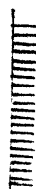

6408

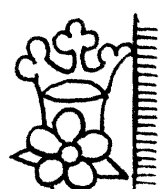

6409

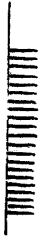

6410

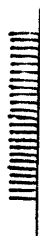

6411

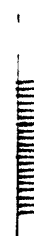

6412

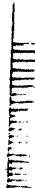

6413

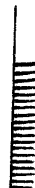

6414

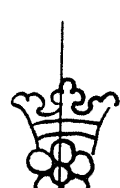
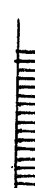

6415

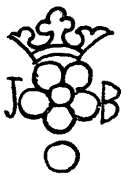

6416

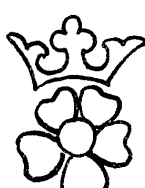
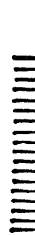

6417

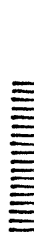

6418



6419

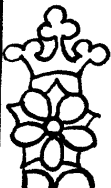
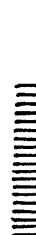

6420



6421



Fleur

6422 - 6436

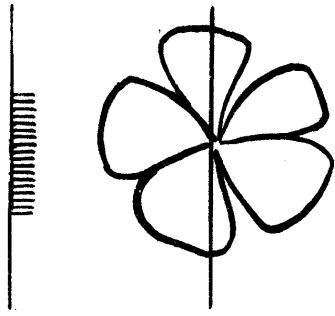

6422

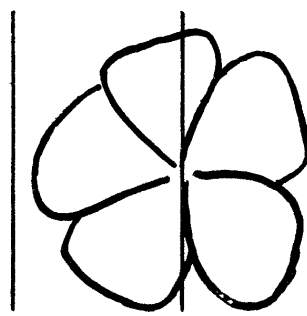

6423

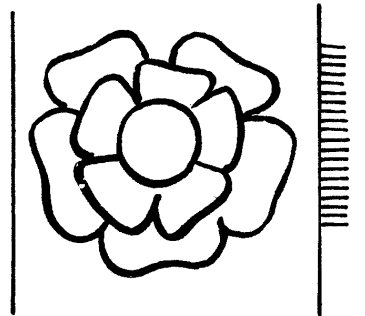

6424

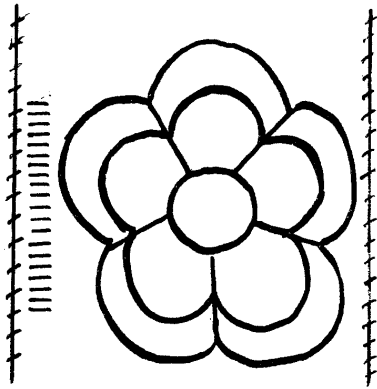

6425

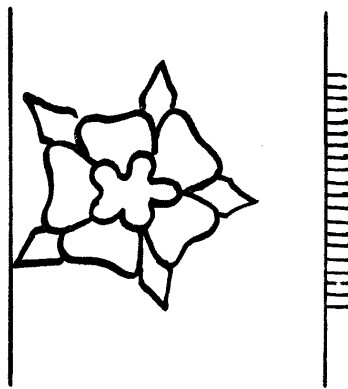

6426

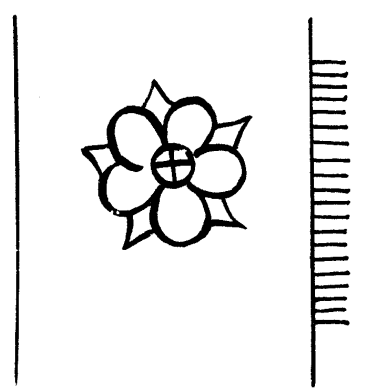

6427

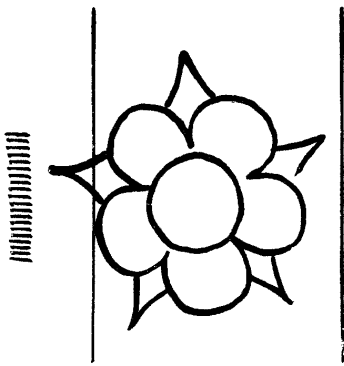

6428

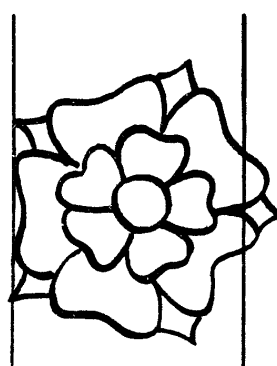

6429

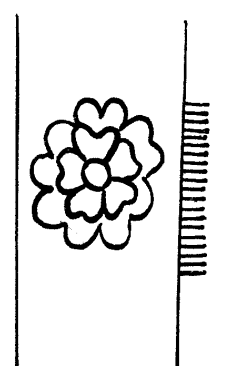

6430

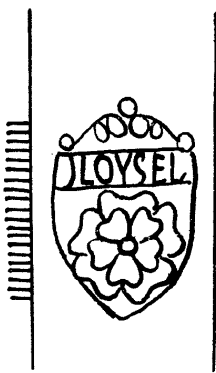

6431

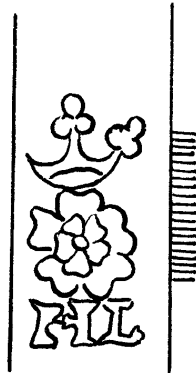

6432

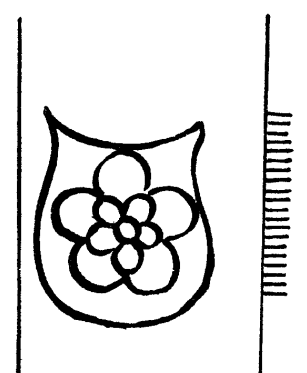

6433

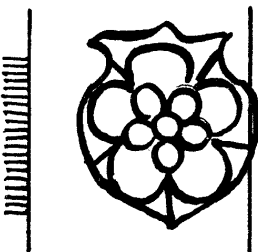

6434

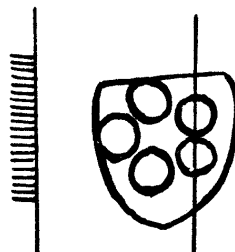

6435

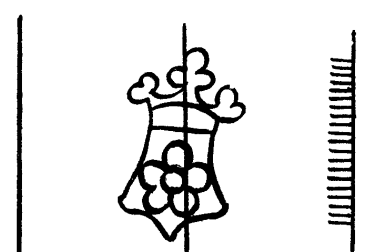

6436

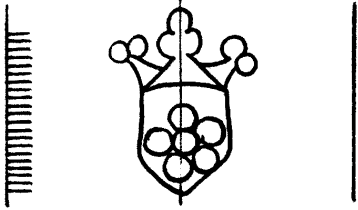

6437

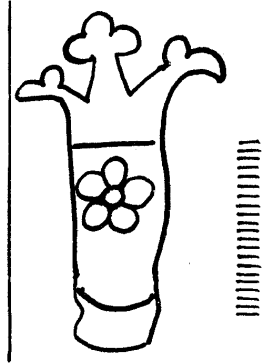

6438

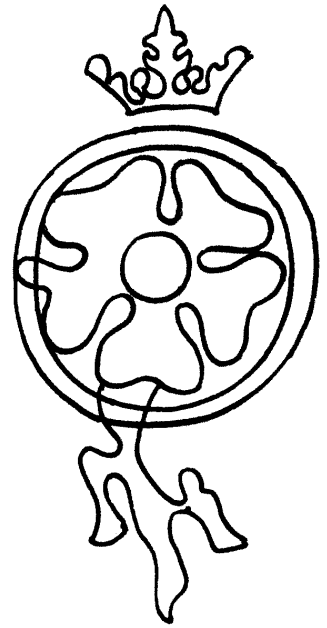
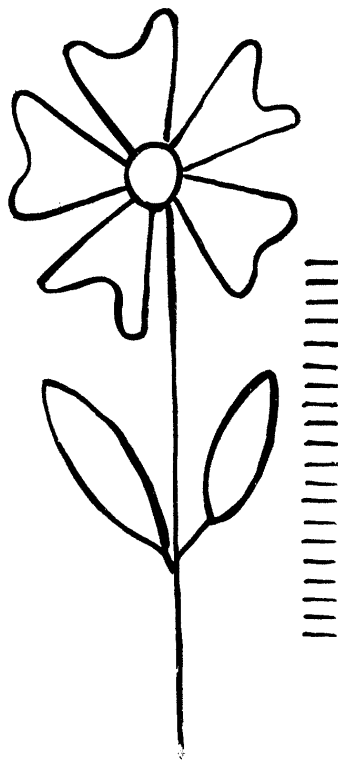

6444

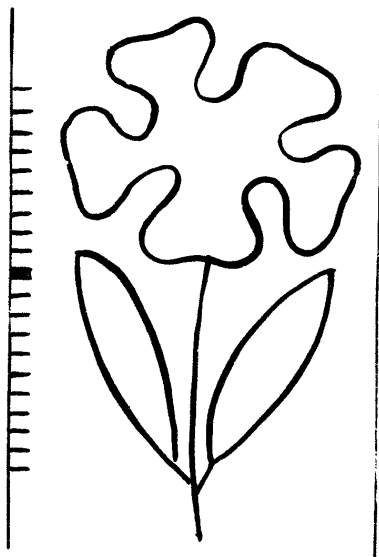

6439

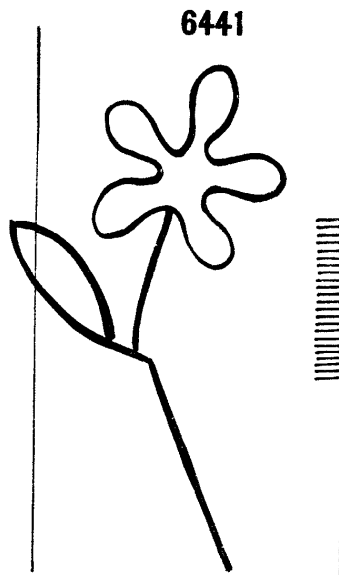

6441

6442

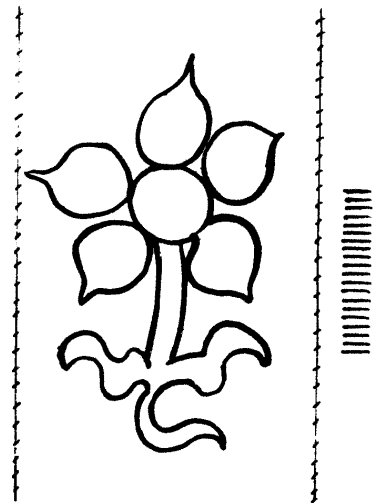

6445

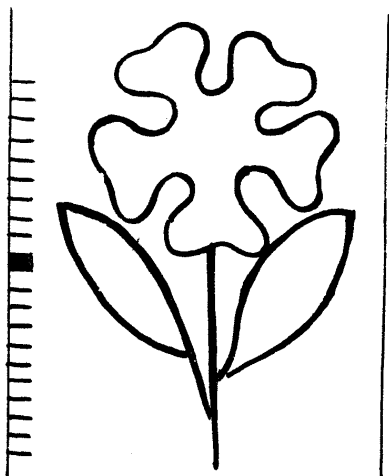

6440

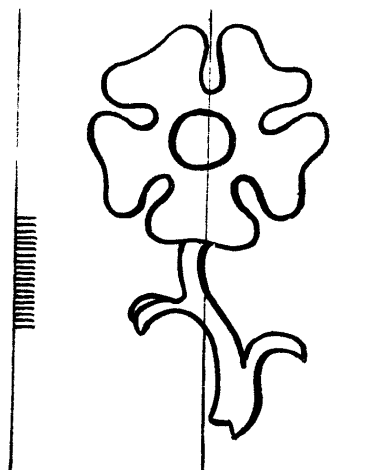

6443

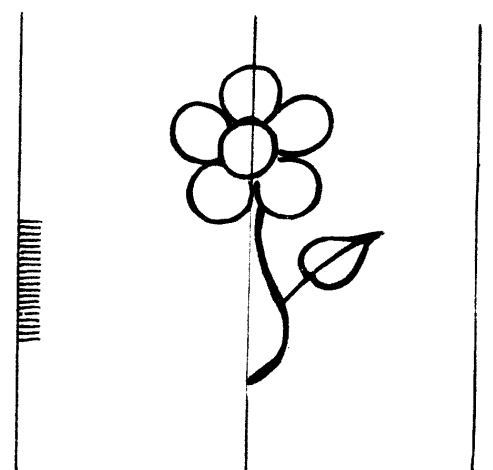

6446

Fleur

6447 - 6458

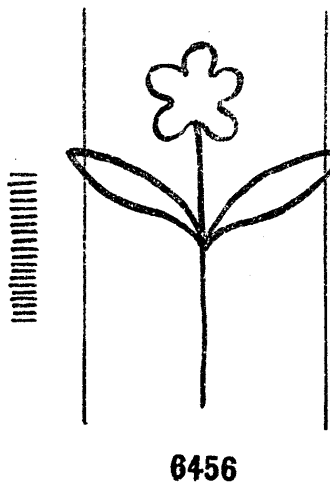
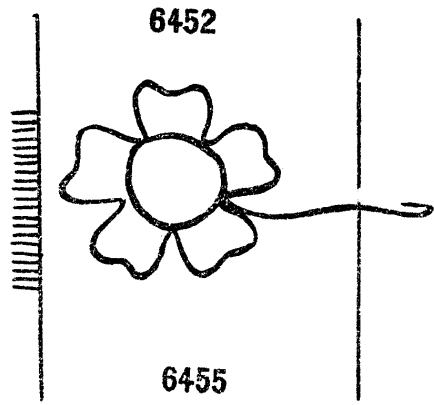
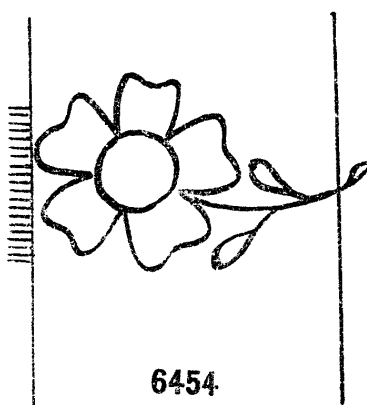
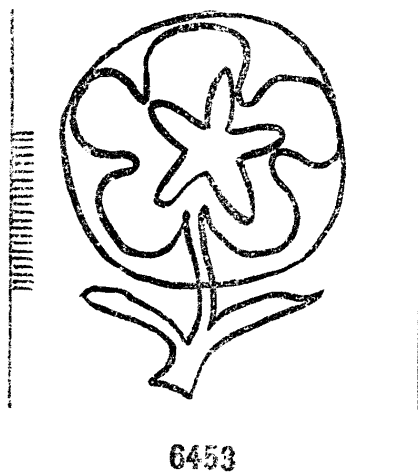
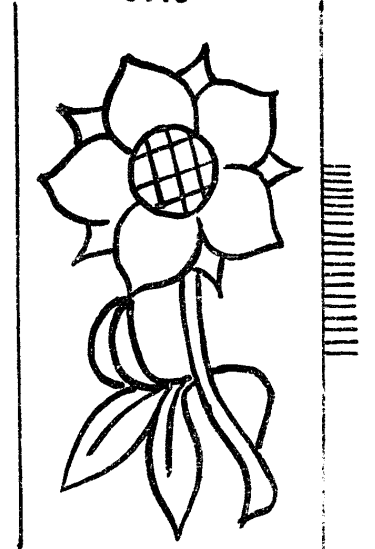
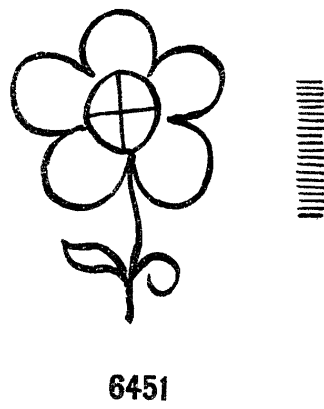
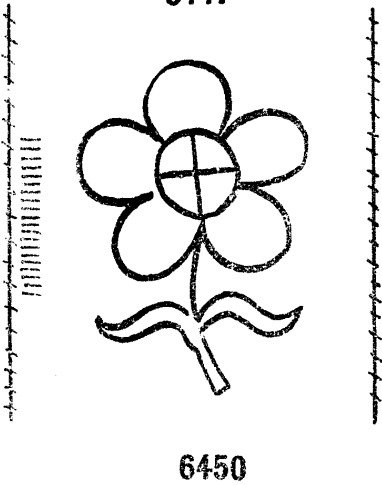
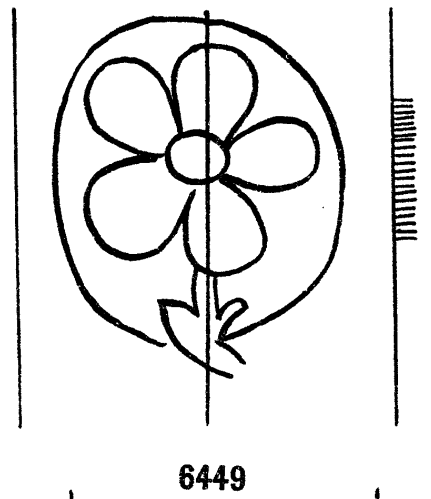
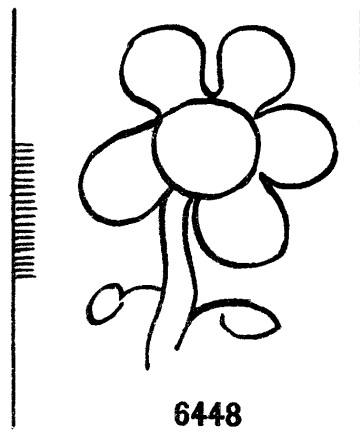
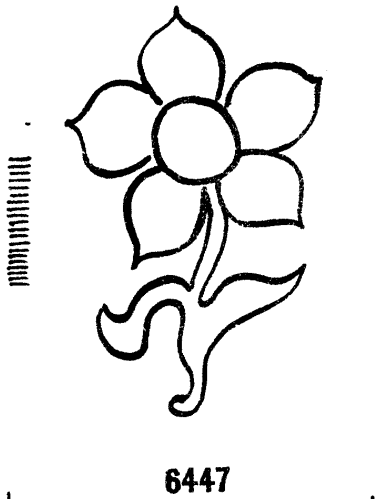

bout de la fleur

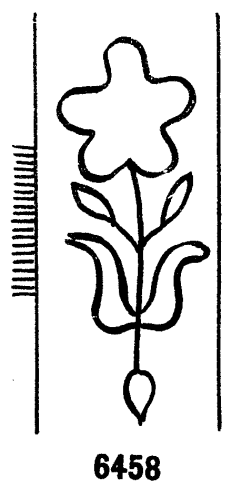
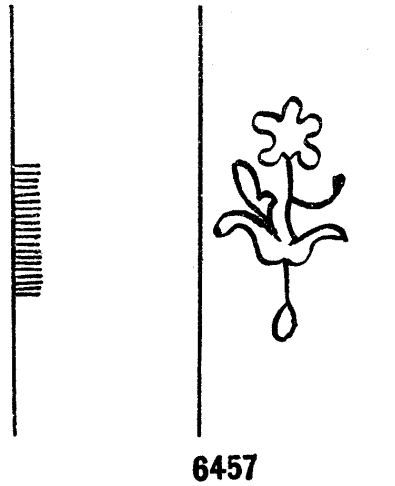

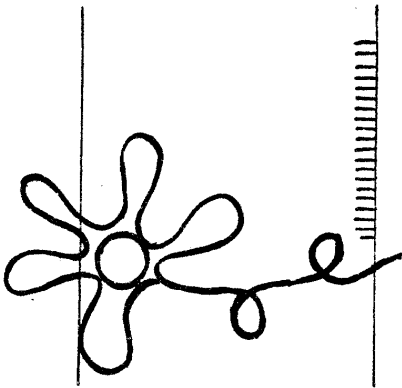

6459

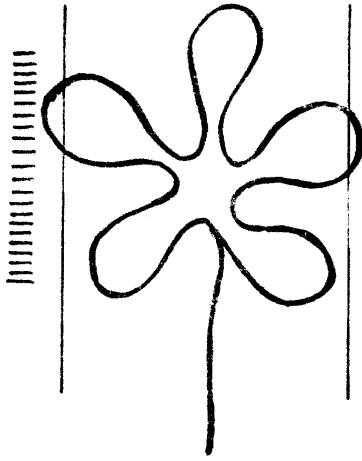

6460

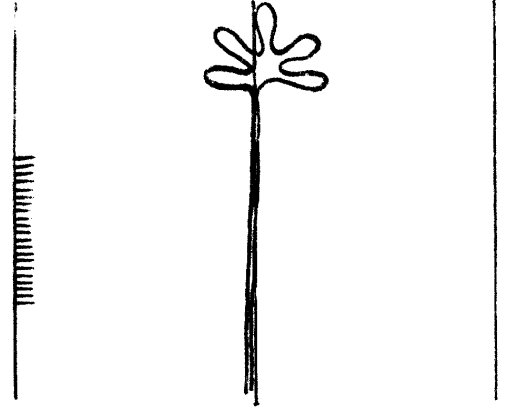

6461

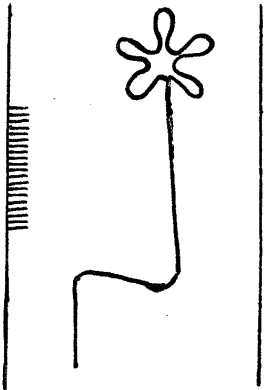

6462

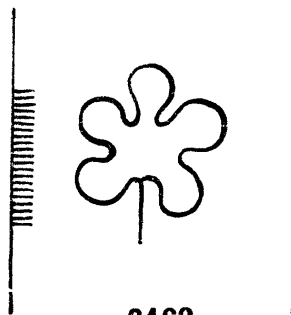

6463

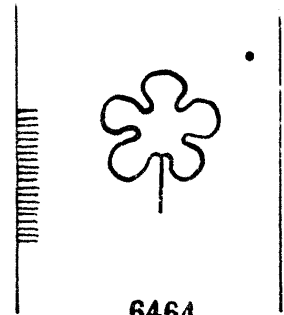

6464

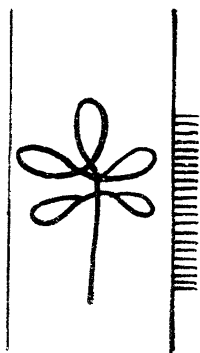

6465

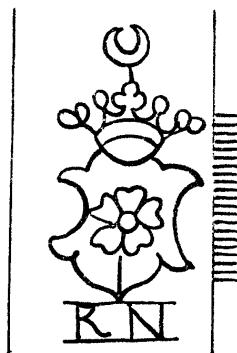

6466

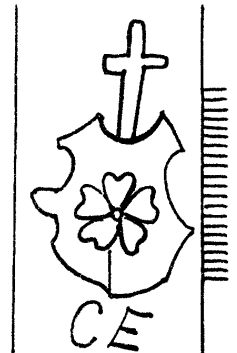

6467

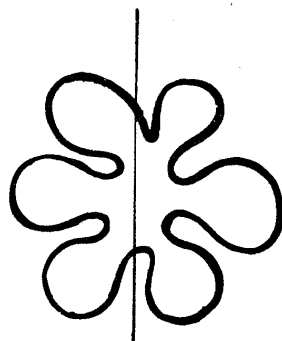

6468

Fleur

6469 - 6474

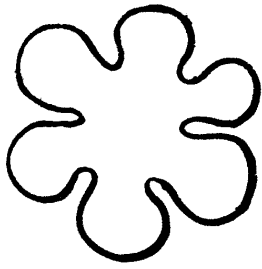

6469

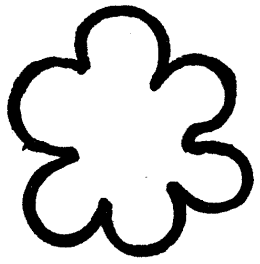

6470

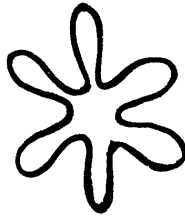

6471

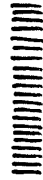

6469

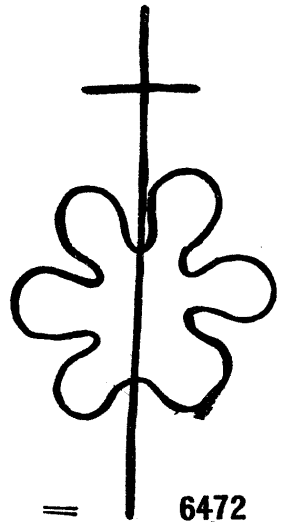

6472

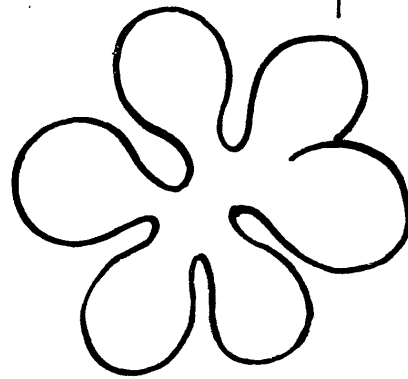
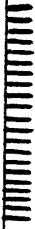

6473

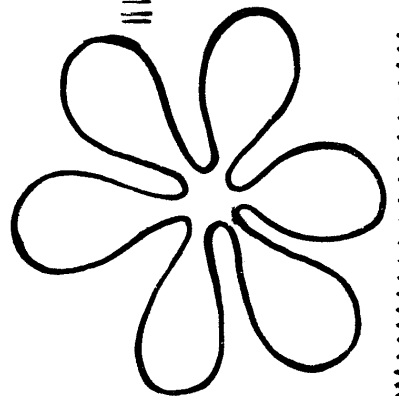
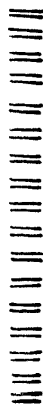

6474

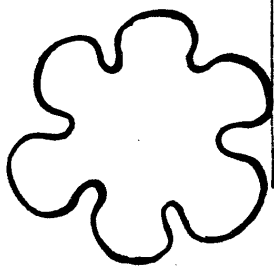
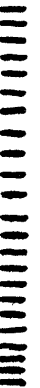

6469



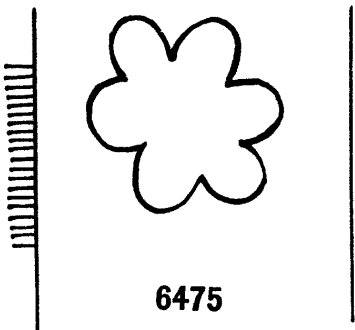

6475

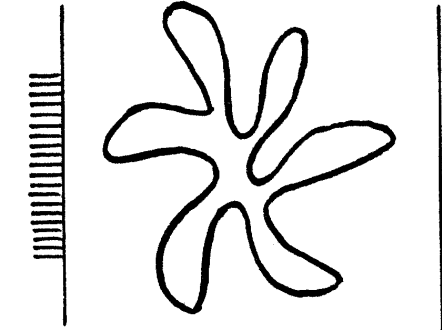

6480

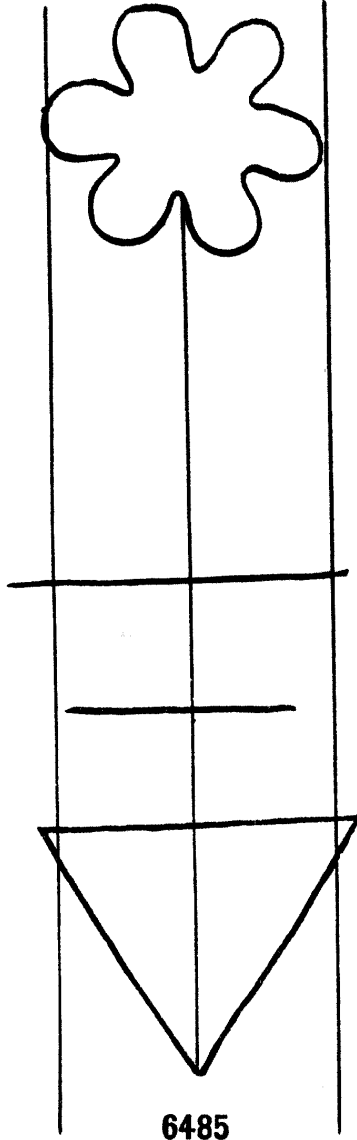

6485

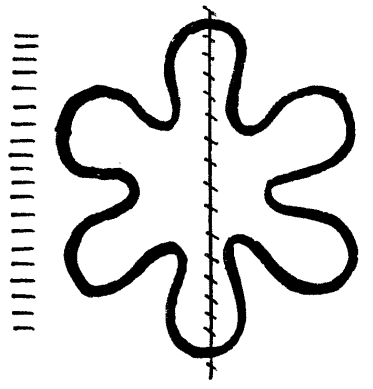

6476

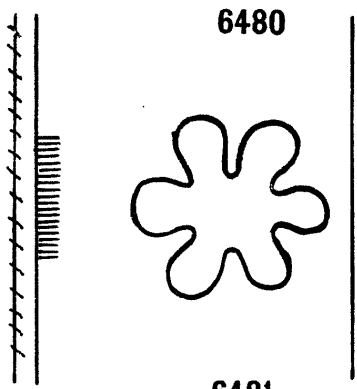

6481

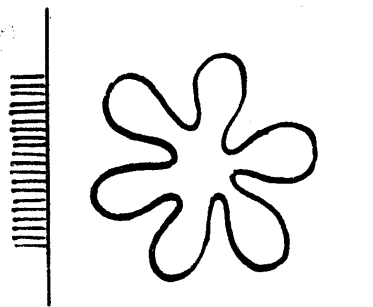

6477

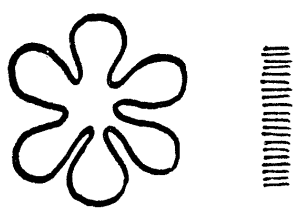

6482

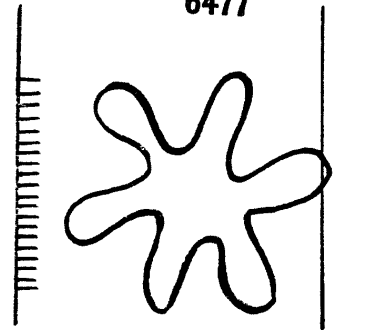

6478

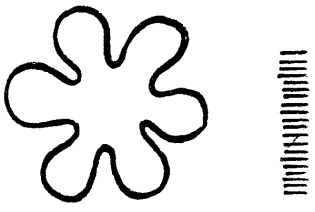

6483

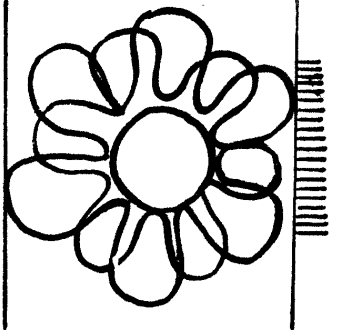

6486

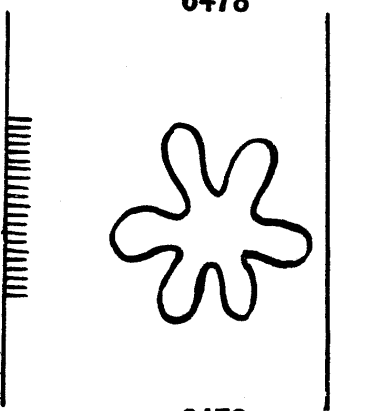

6479

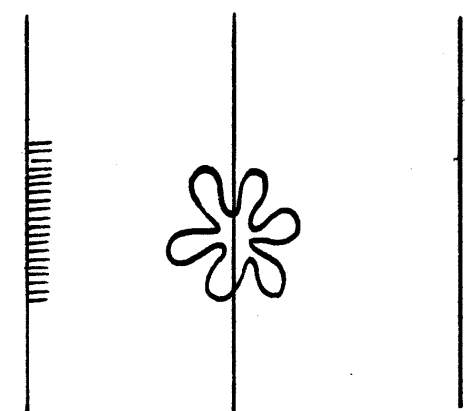

6484

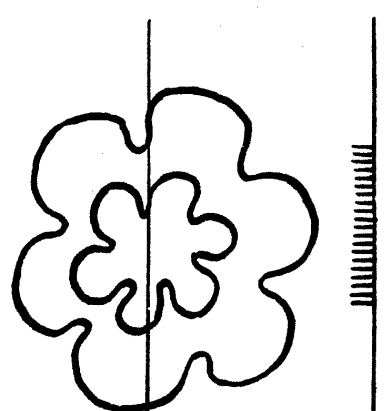

6487

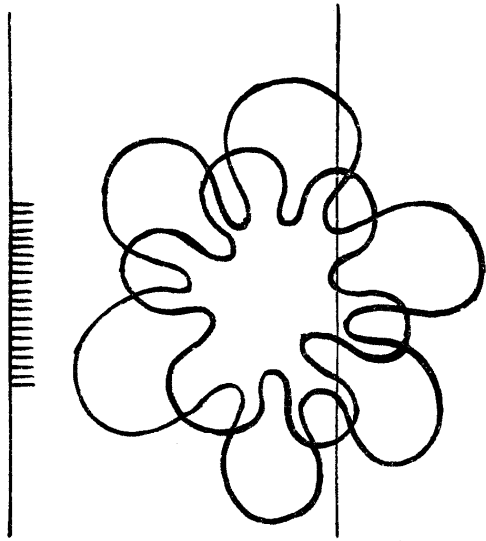

6488

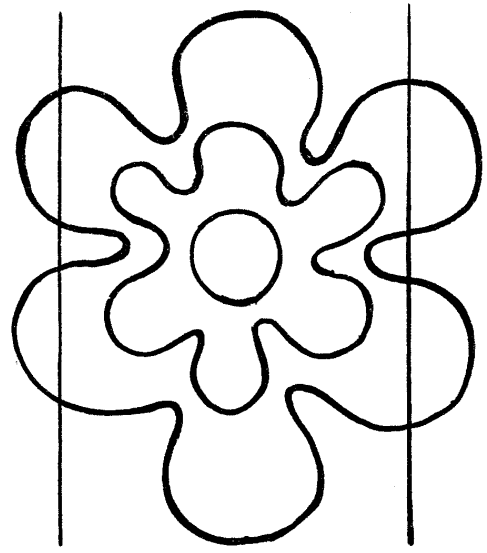

6489

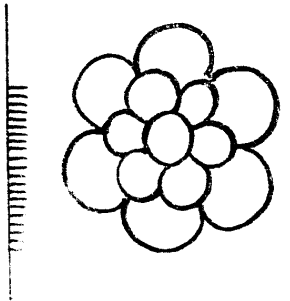

6490

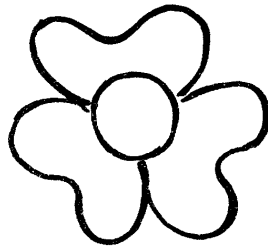

6491

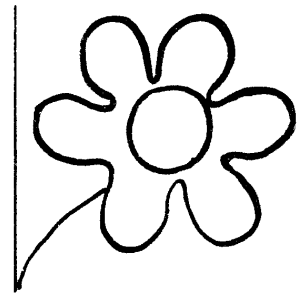

6492

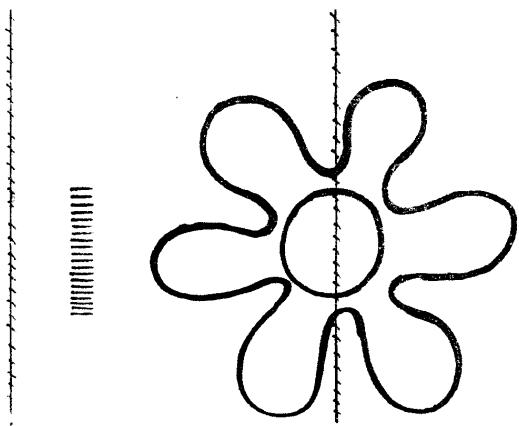

6493

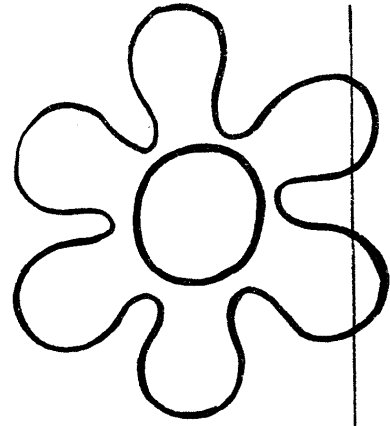

6494

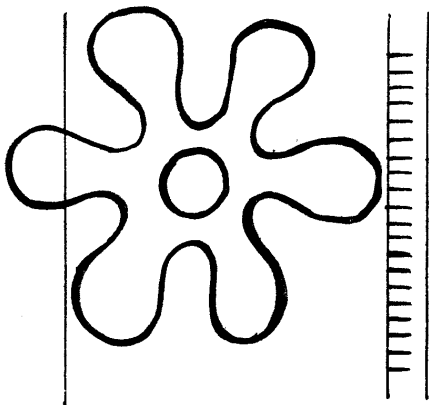

6495

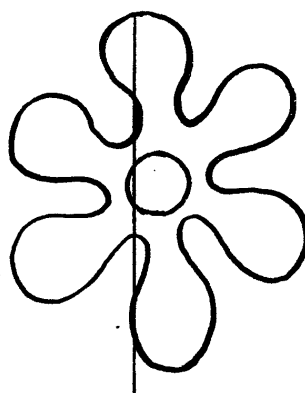

6496

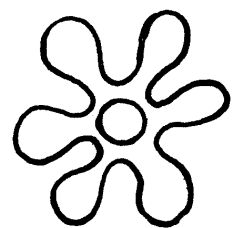

6497

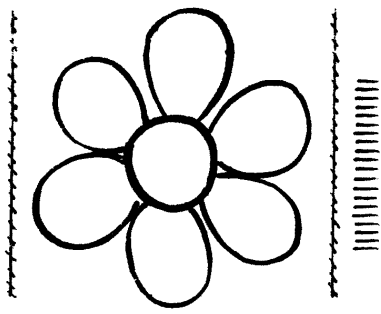

6498

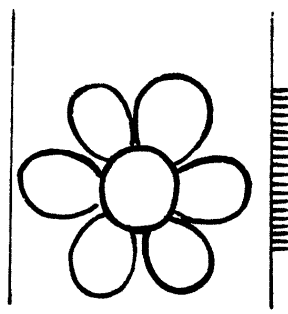

6499

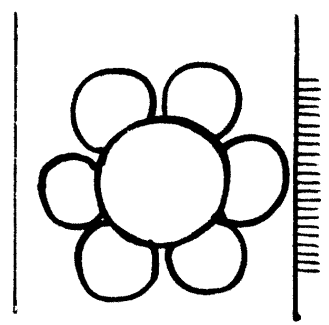

6500

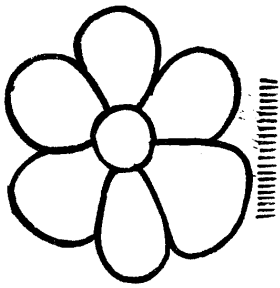

6501

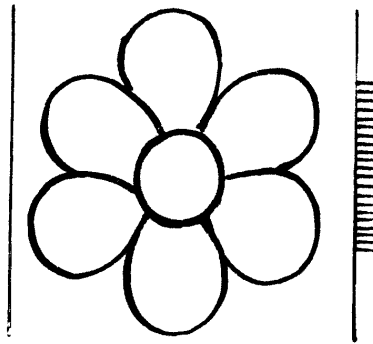

6502

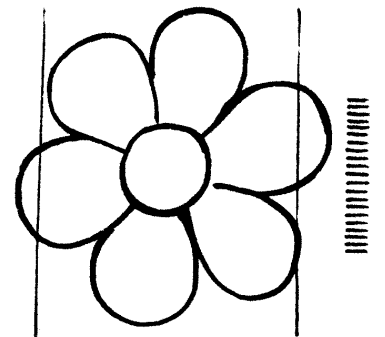

6503

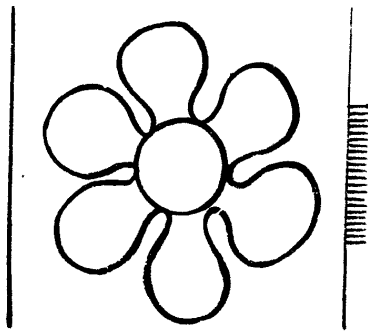

6504

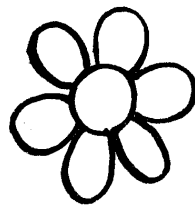

6505

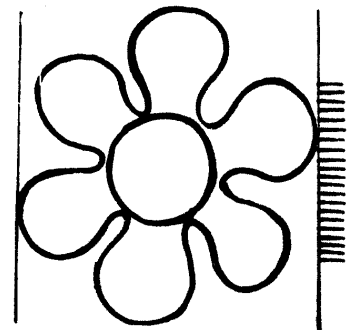

6506

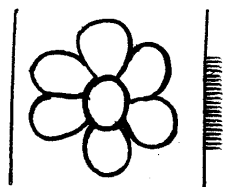

6507

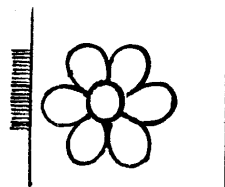

6508

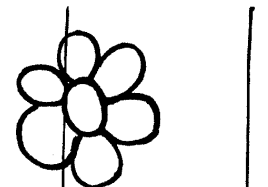

6509

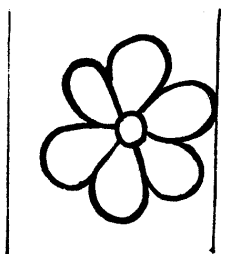

6510

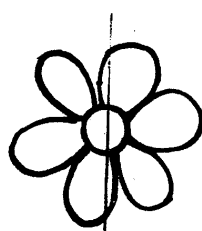

6511

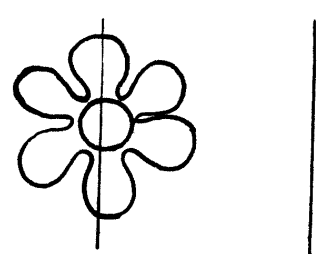

6512

Fleur

6513 - 6525

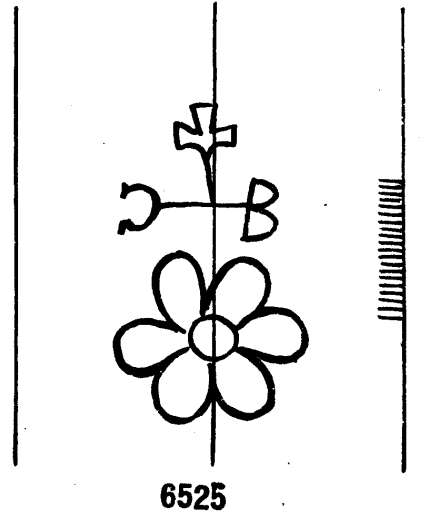
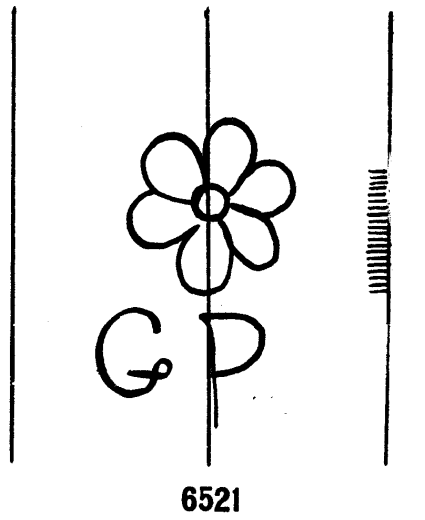
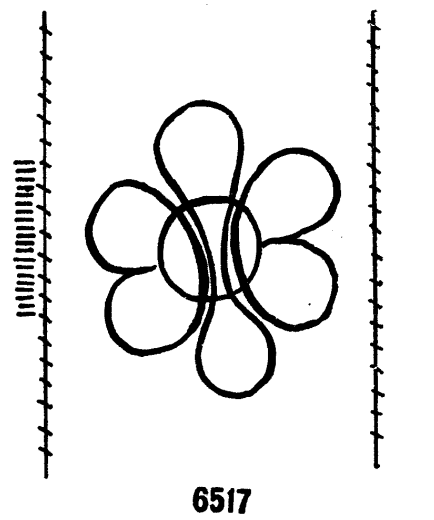
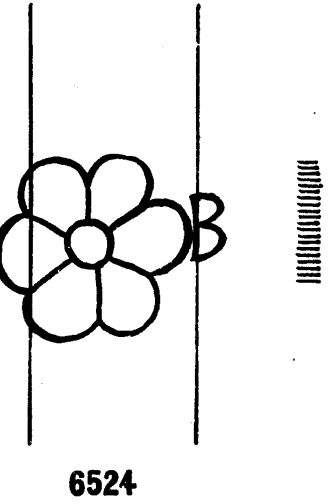
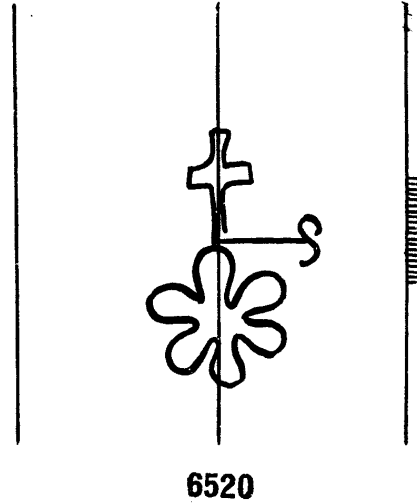
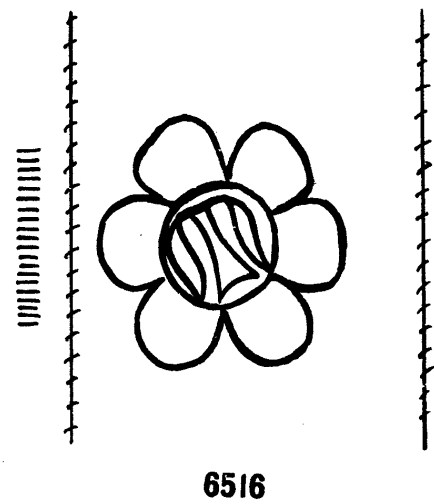
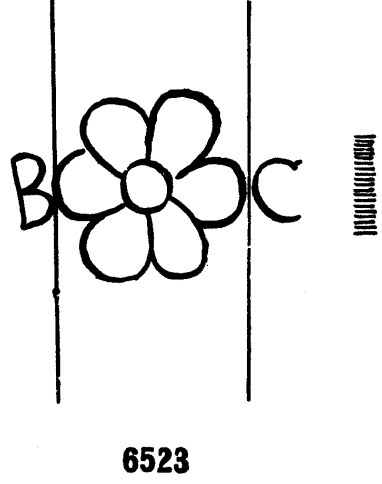
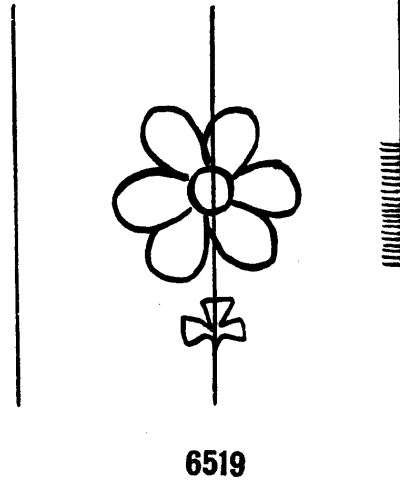
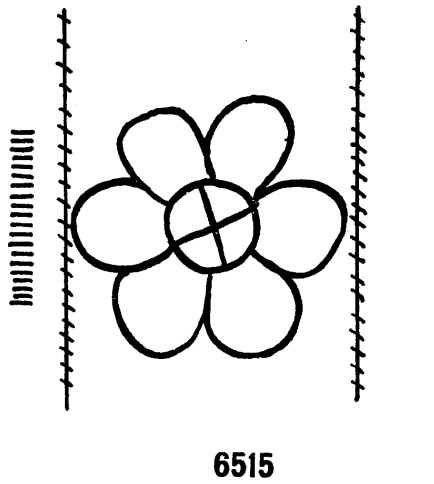
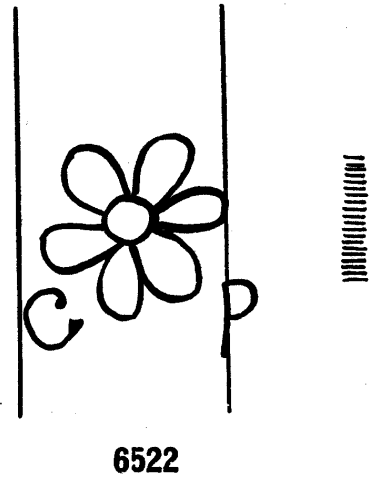
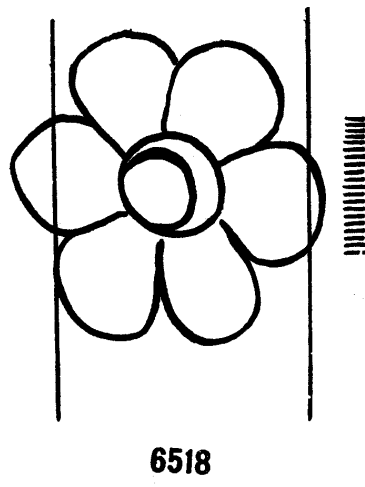
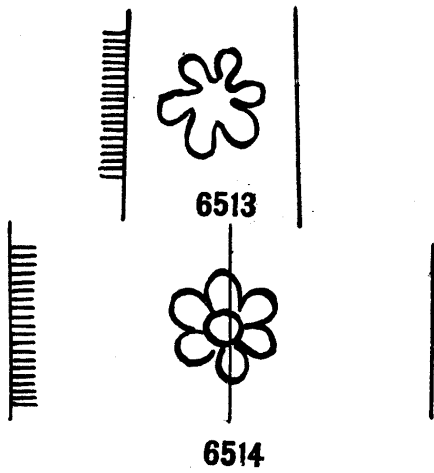

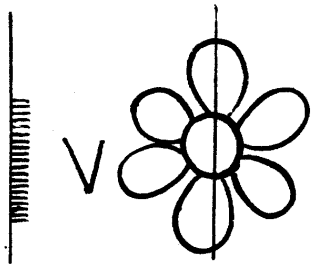

6526

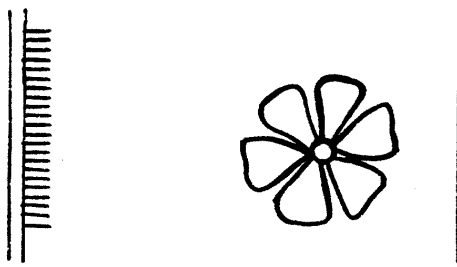

6527

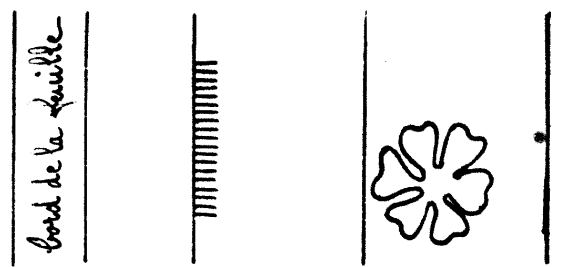

6528

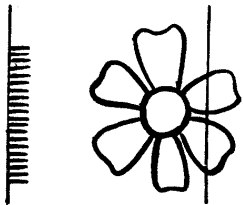

6529

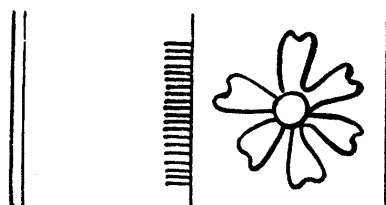

6530

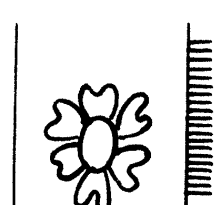

6531

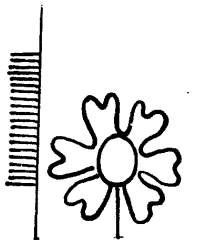

6532

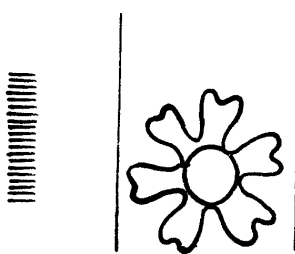

6533

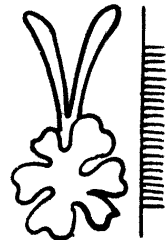

6534

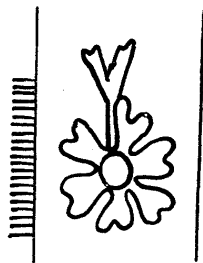

6535

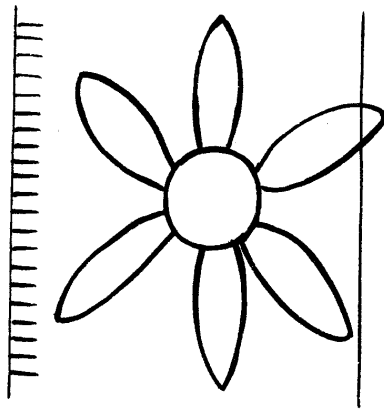

6536

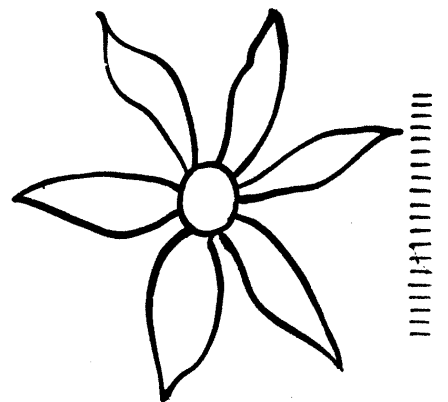

6537

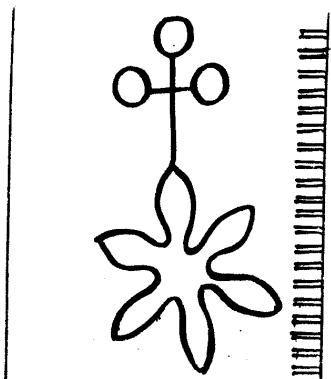

6538

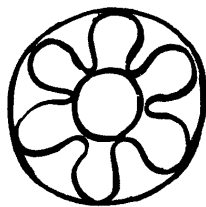

6539

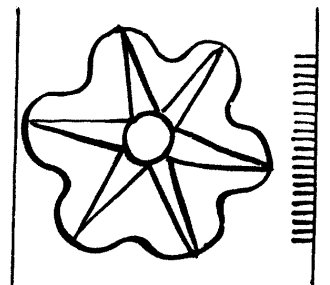

6540

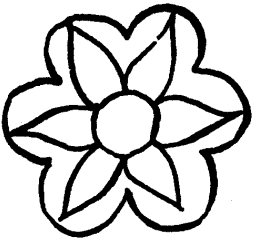

6541

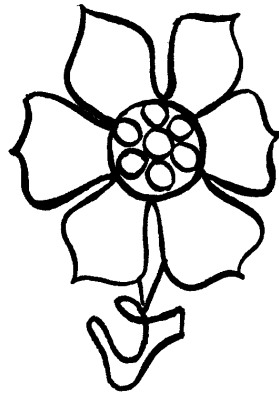

6545



6550

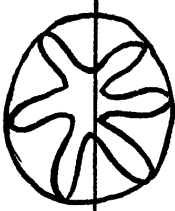

6542

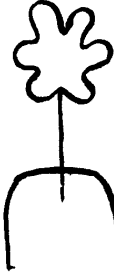

6546

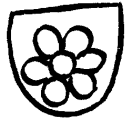

6551



6543



6547

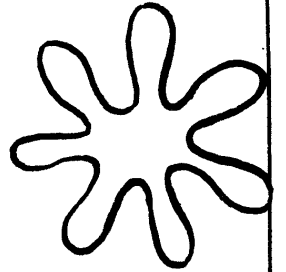

6552

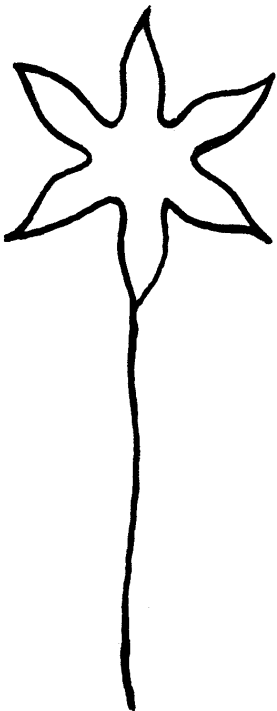

6544



6548

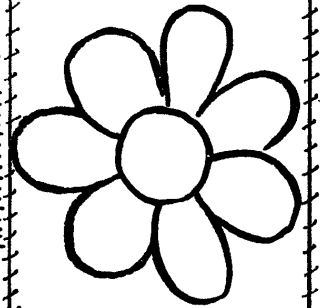

6553



6549

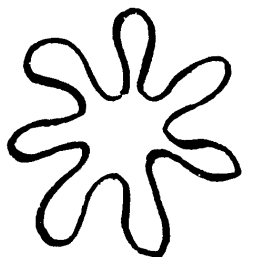

6554

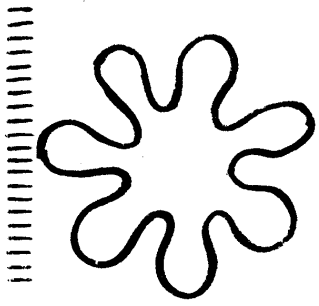

6555

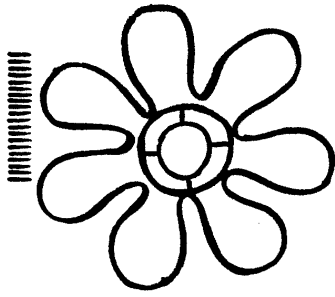

6556

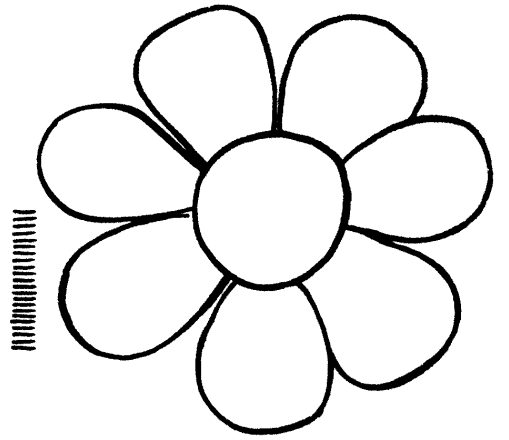

6557

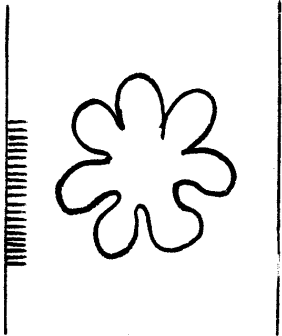

6558

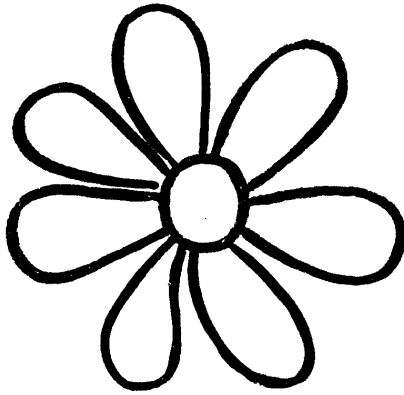

6559

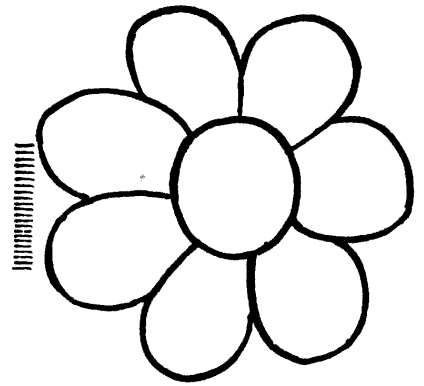

6560

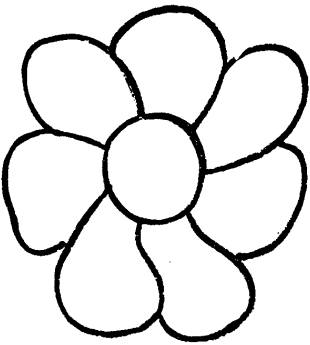

6561

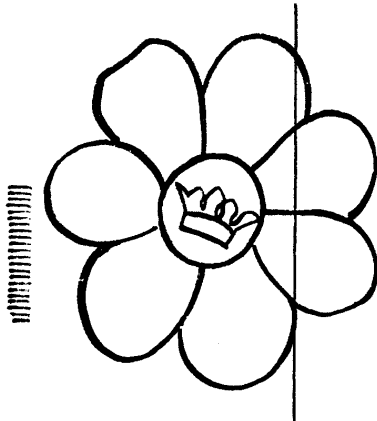

6562

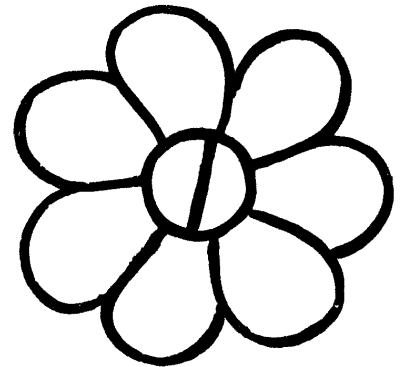

6563

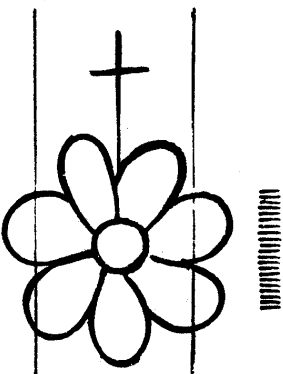

6564

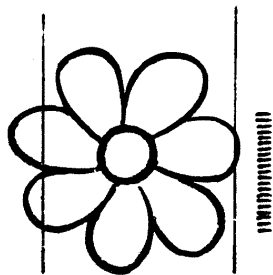

6565

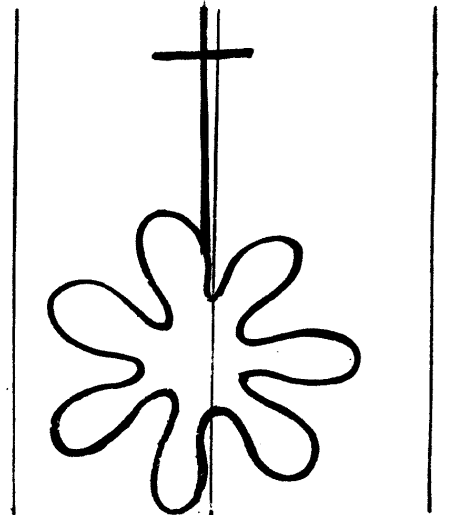

6566

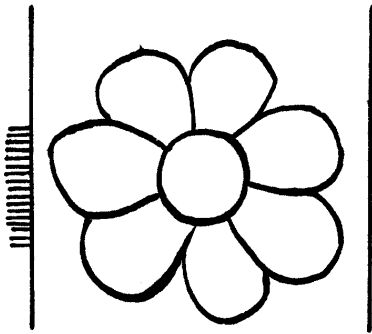

6567

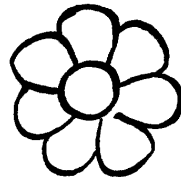

6568

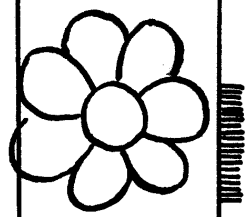

6569

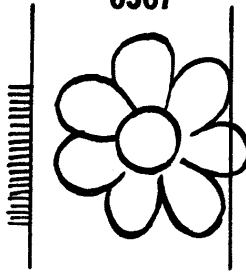

6570



6571

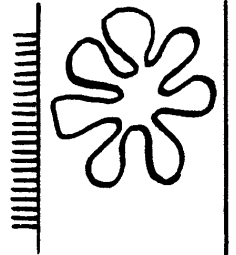

6572

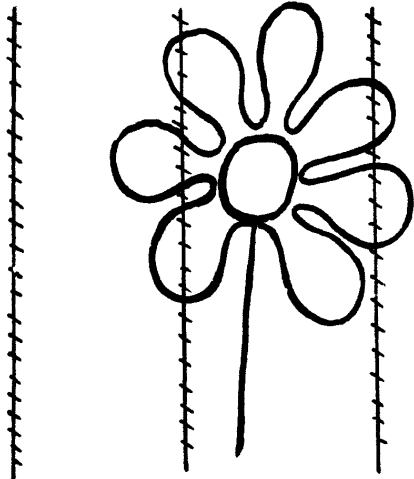

6573



6574

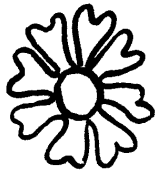

6575

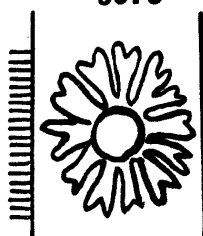

6576

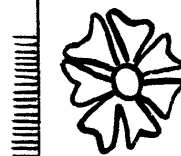

6577



6578

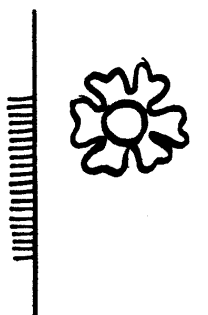

6579



6580

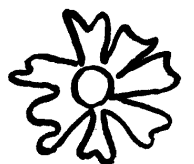

6581

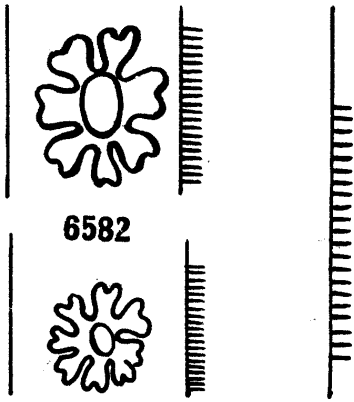

6582

6583

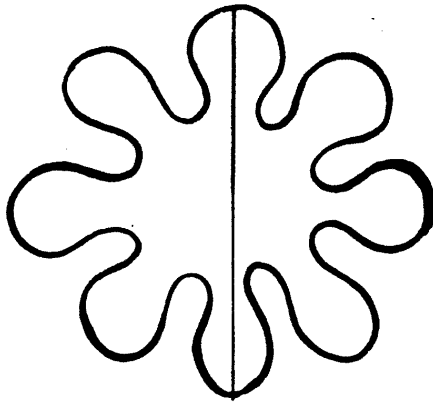

6587

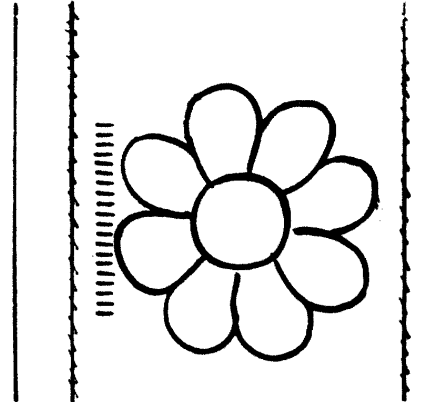

6591

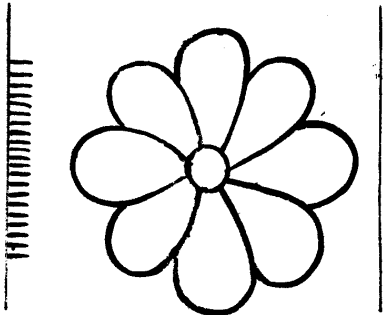

6584

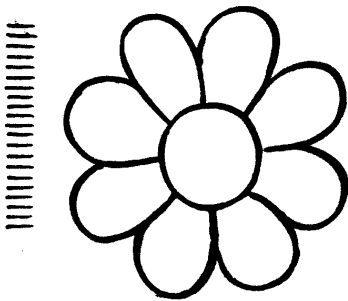

6588

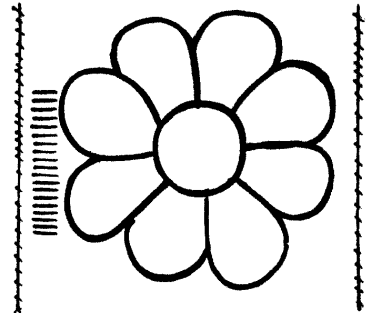

6592

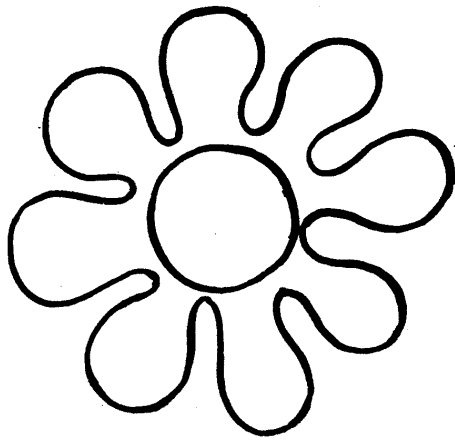

6585

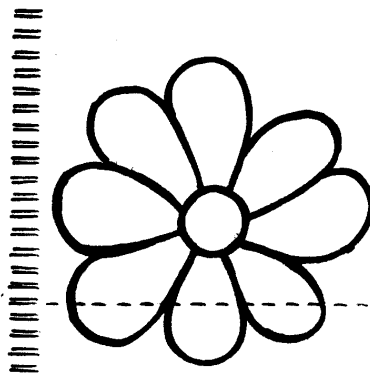

6589

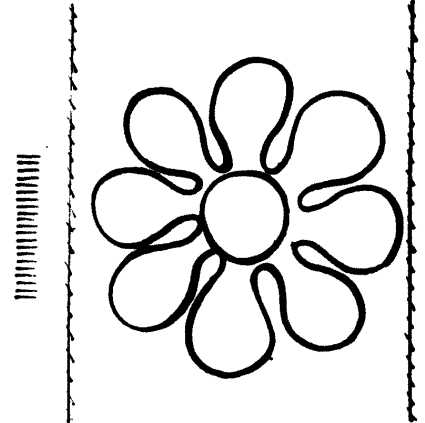

6593

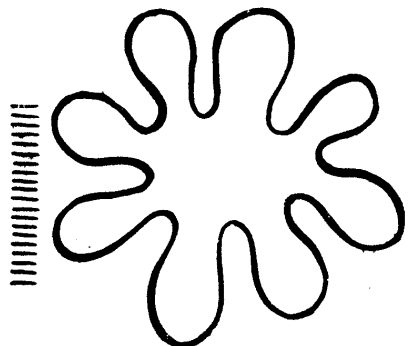

6586

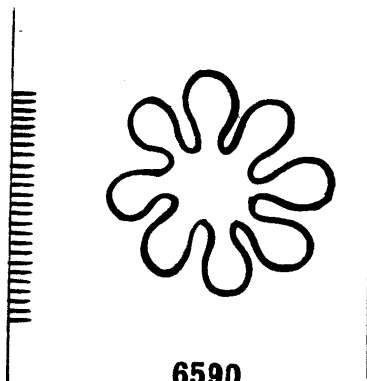

6590

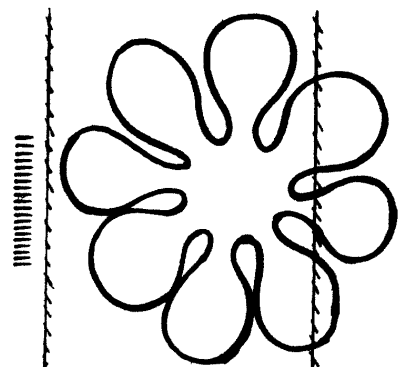

6594

Fleur

6595 - 6606

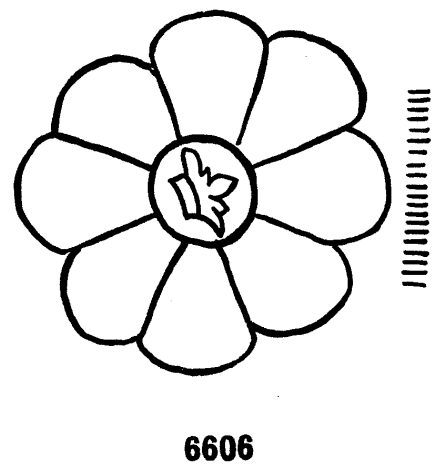
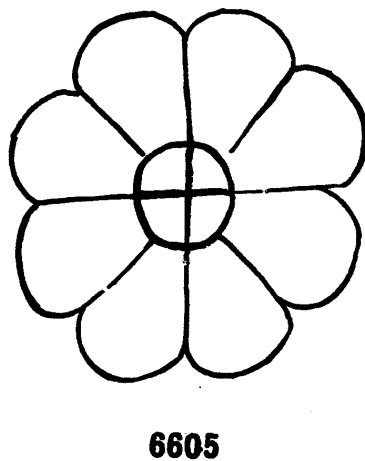
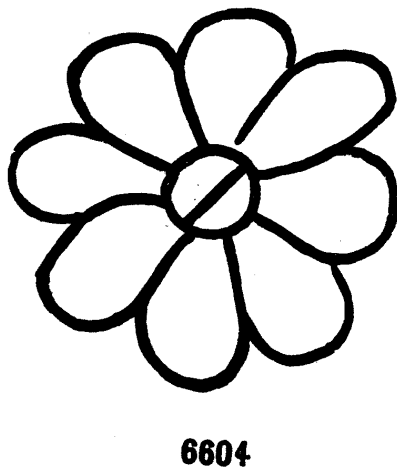
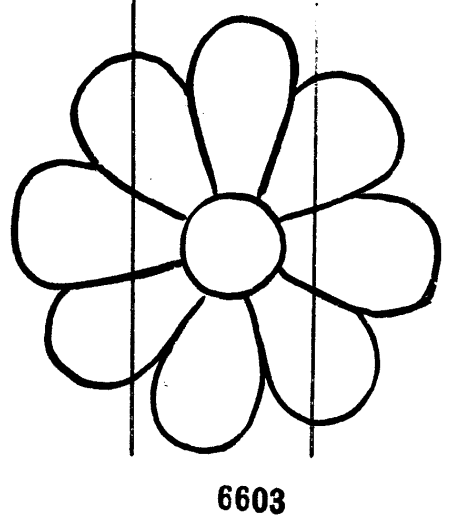
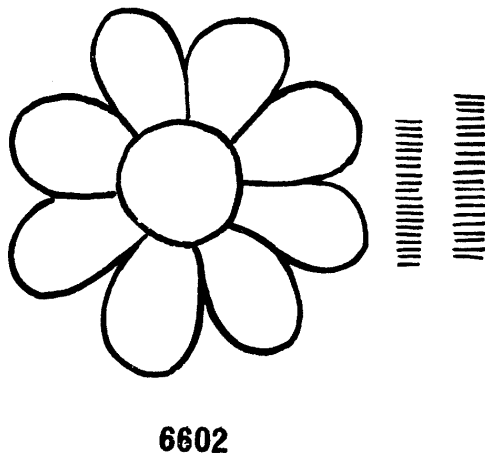
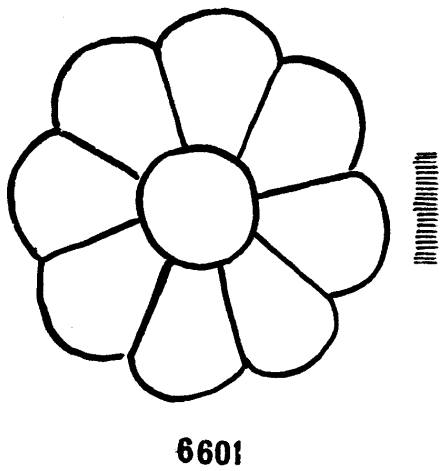
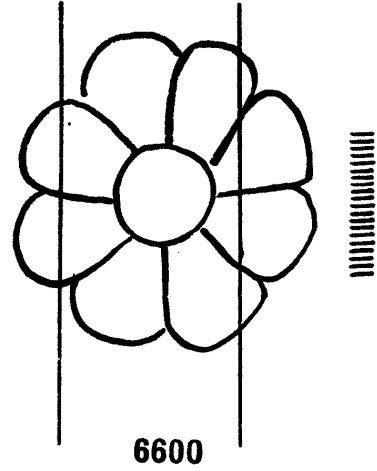
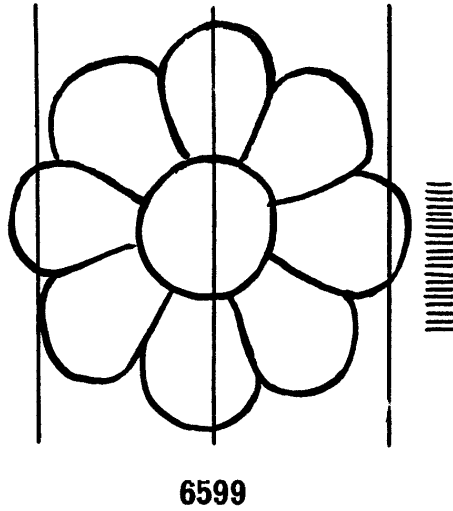
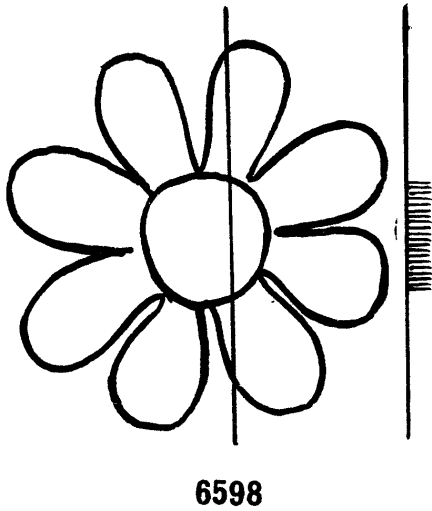
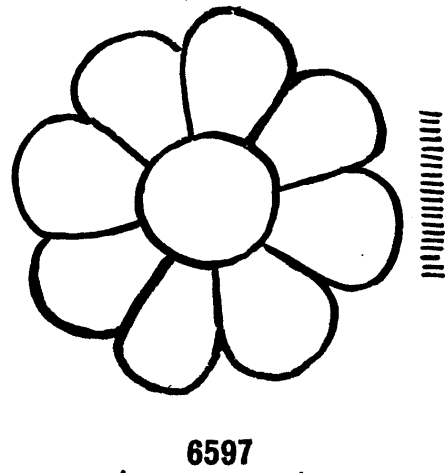
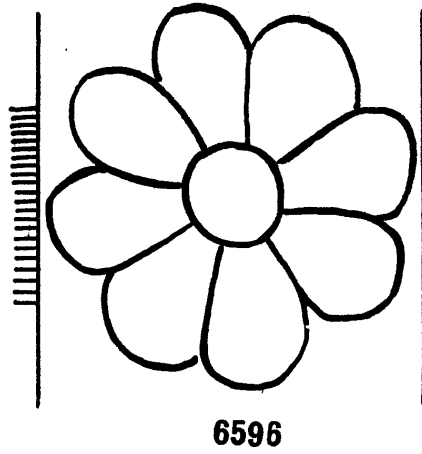
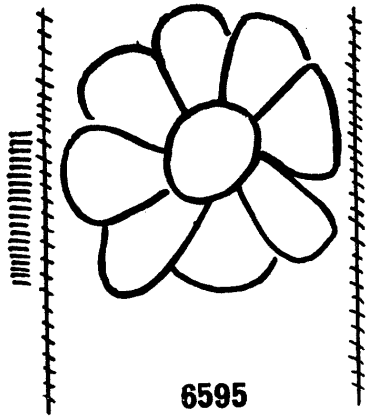

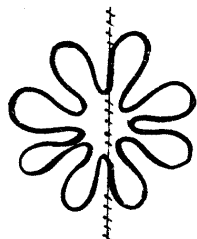

6607

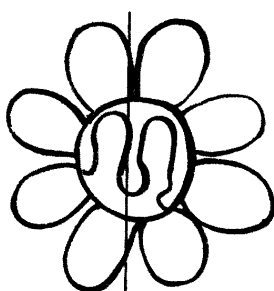

6612

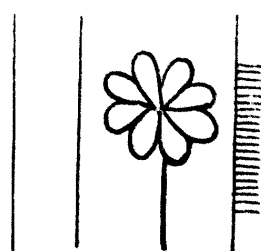

6616

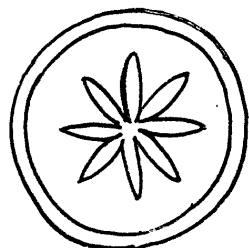

6608

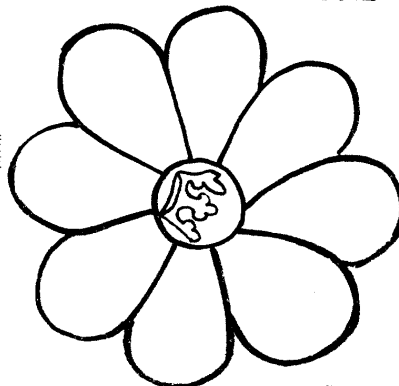

6613

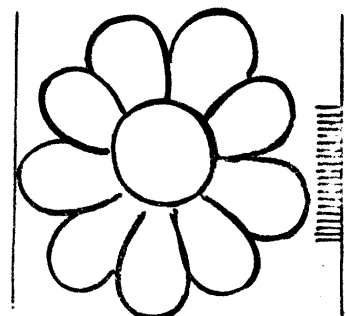

6617

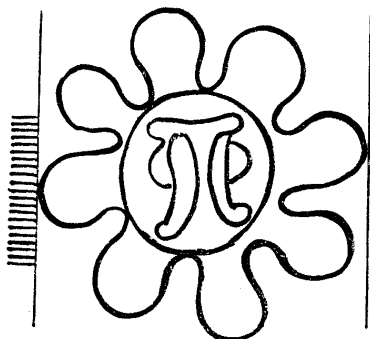

6609

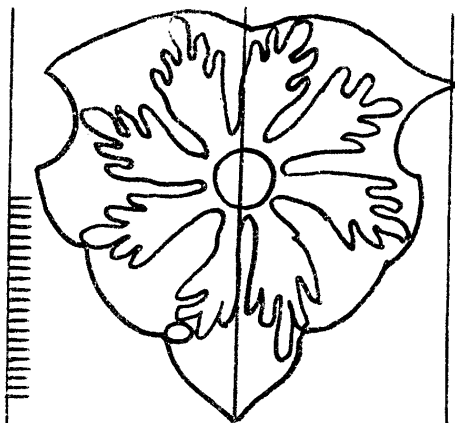

6614

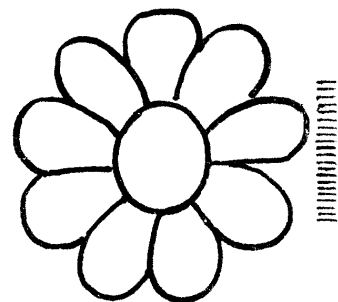

6618

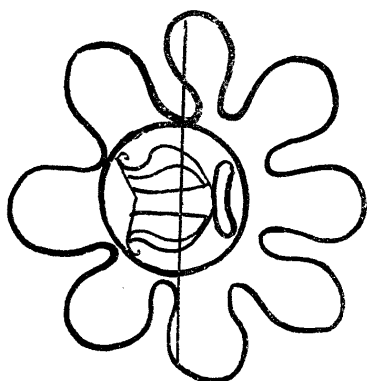

6610

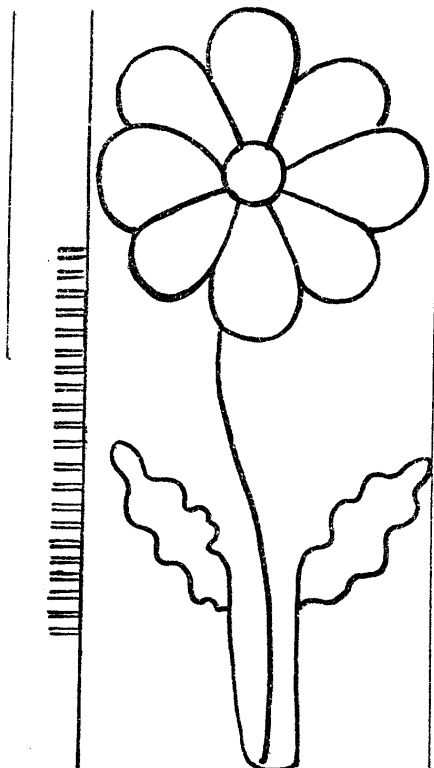

6615

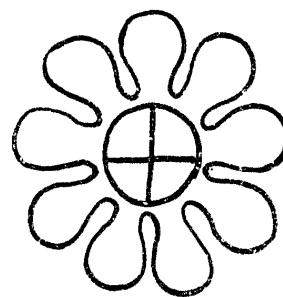

6619

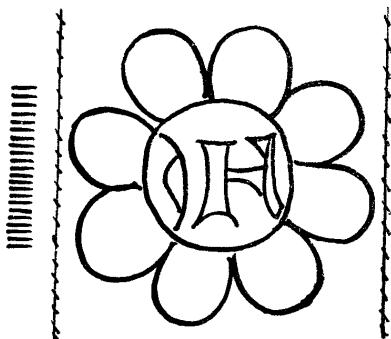

6611

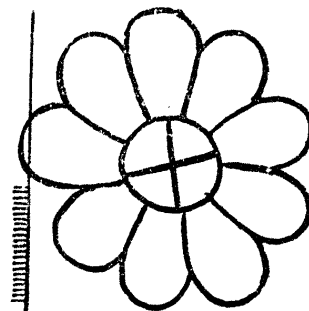

6620

Fleur

6621 - 6631

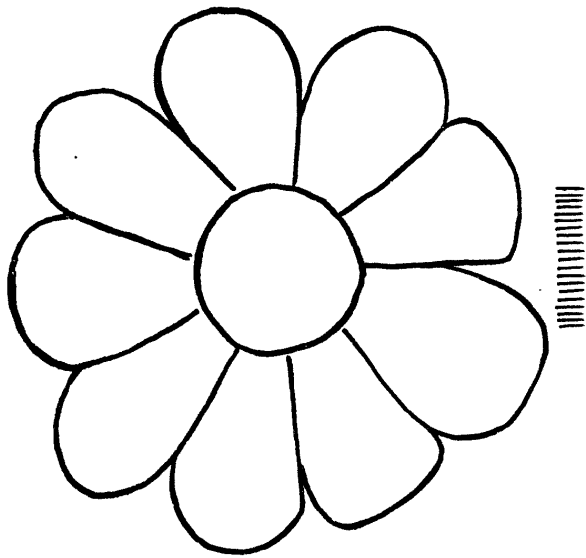

6621

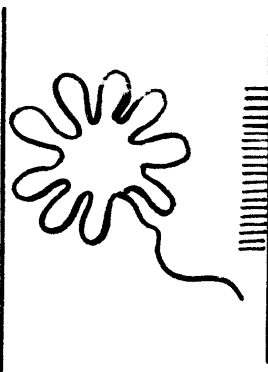

6624

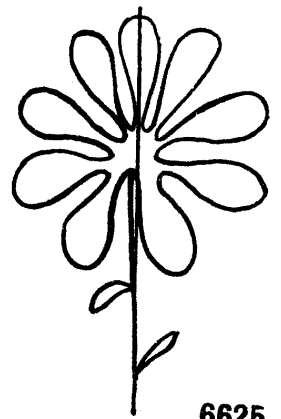

6625

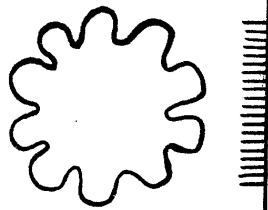

6626

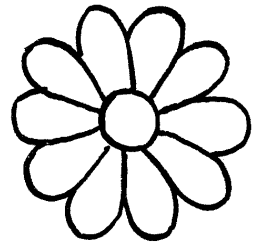

6627

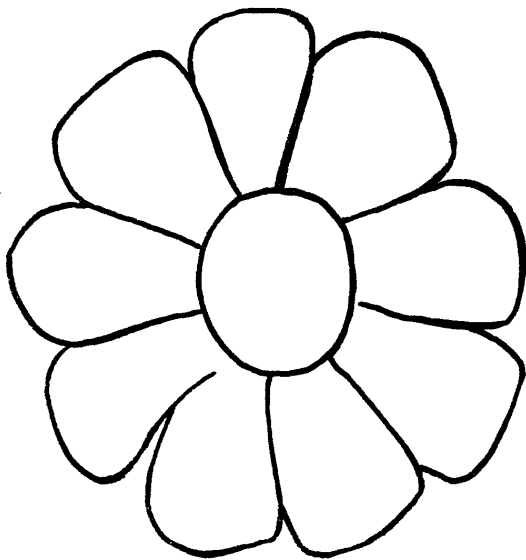

6622

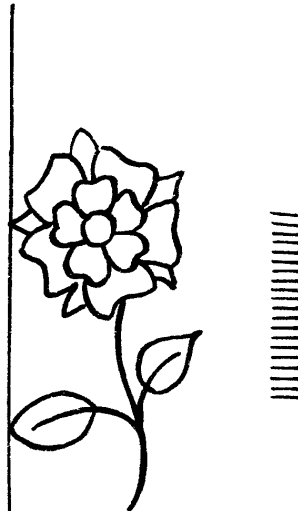

6628

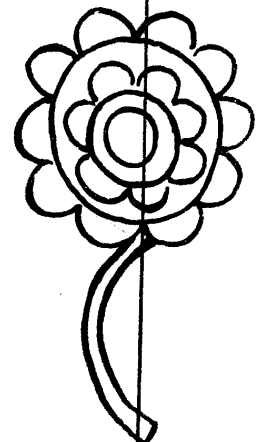

6629

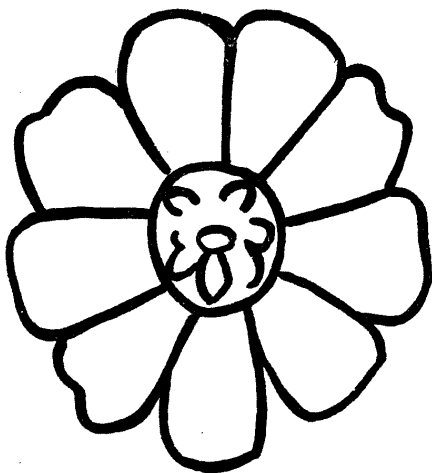

6623

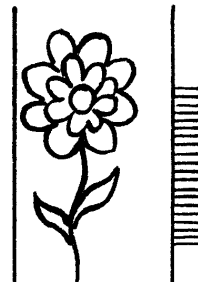

6630

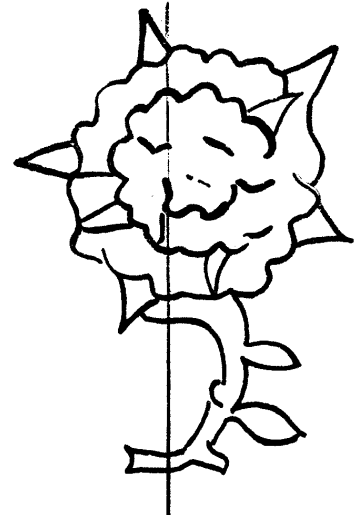

6631

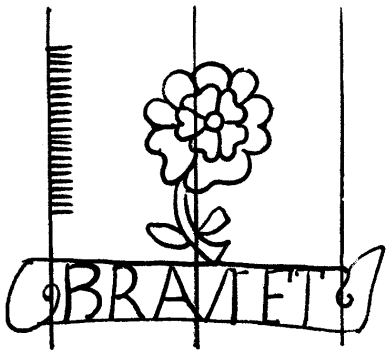

6632

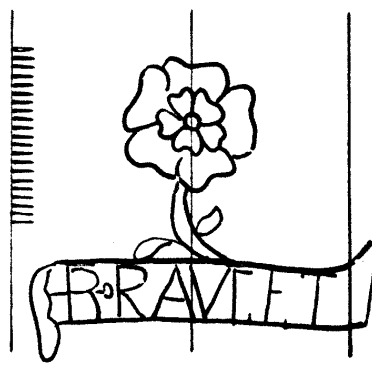

6633

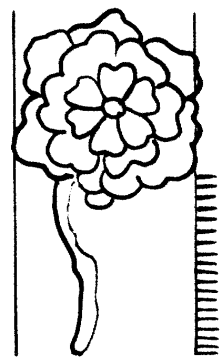

6634

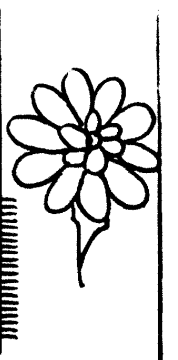

6635

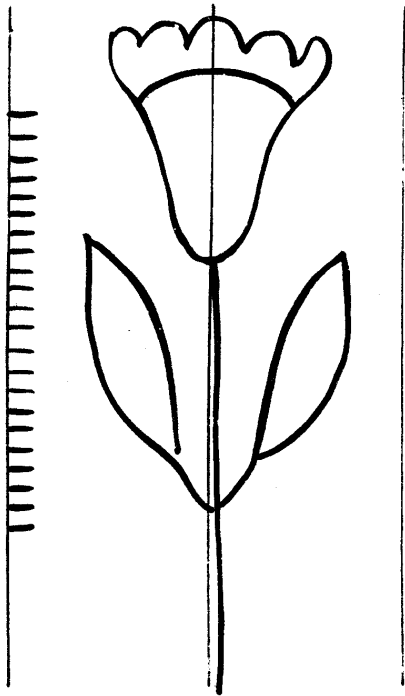

6636

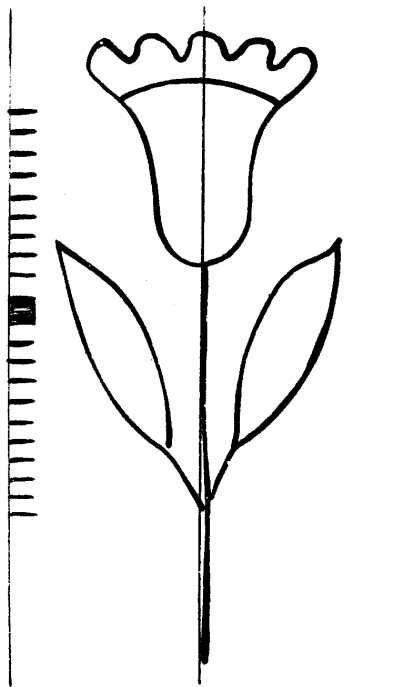

6637

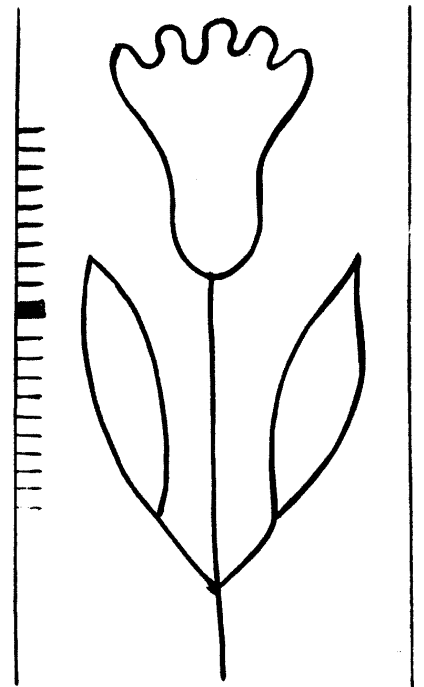

6638

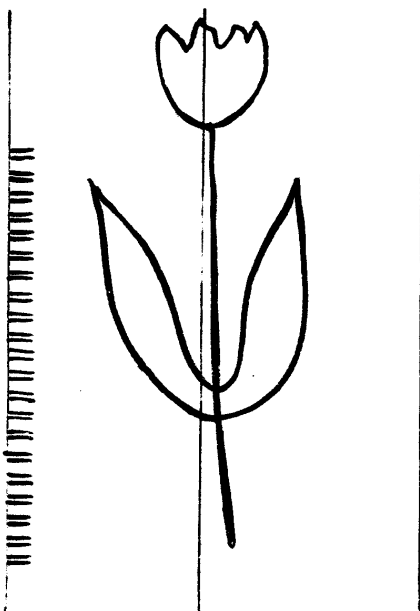

6639

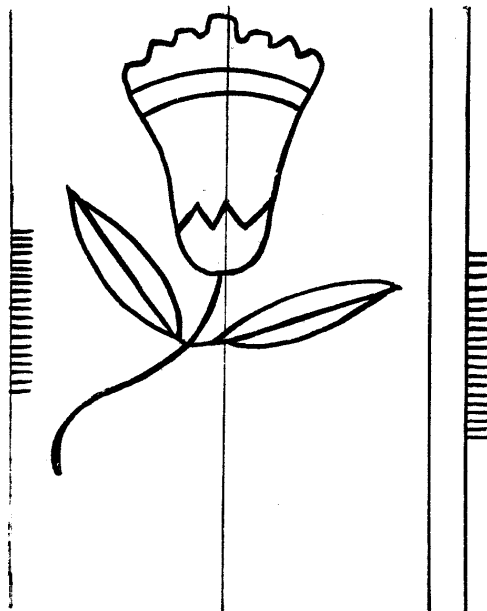

6640

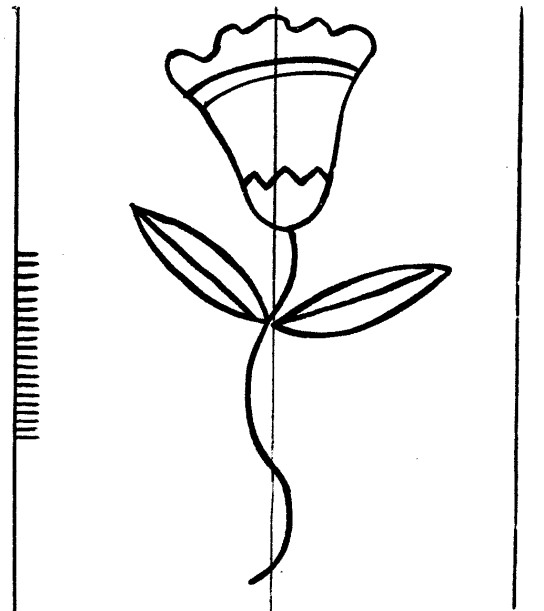

6641

Fleur

6642 - 6650

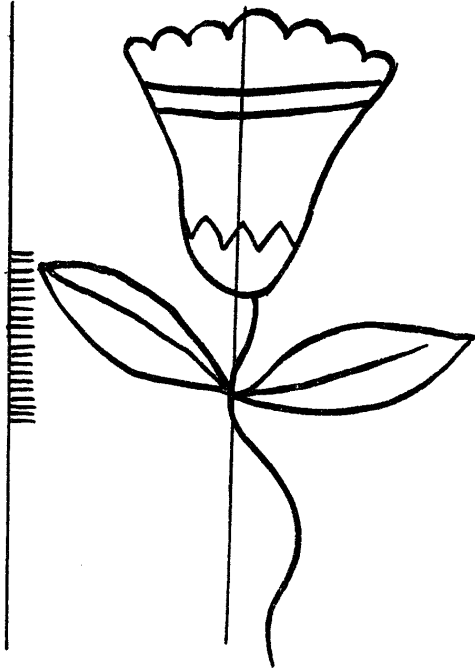

6642

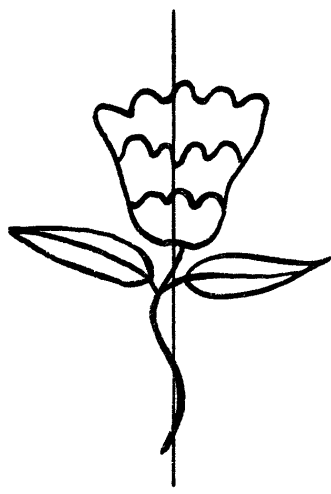

6645

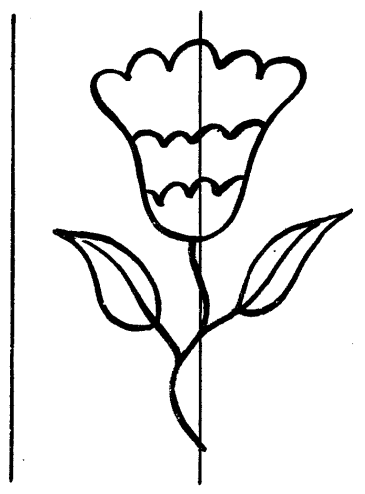

6648

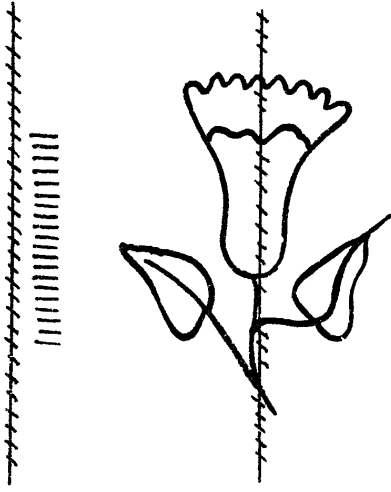

6643

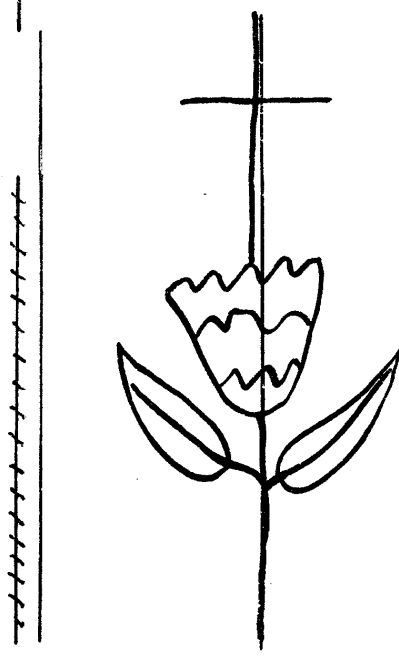

6646

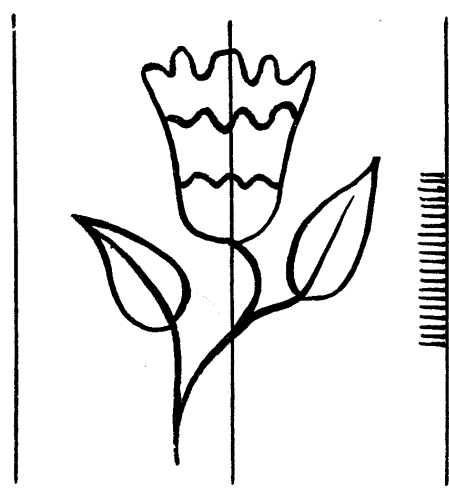

6649

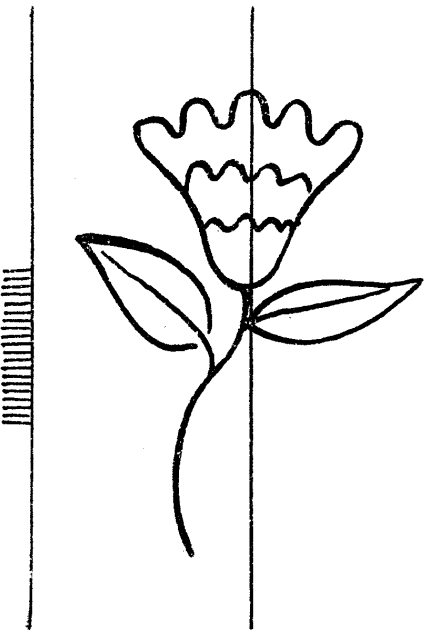

6644

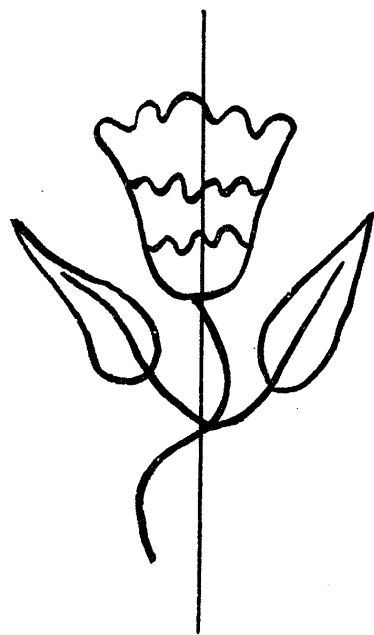

6647

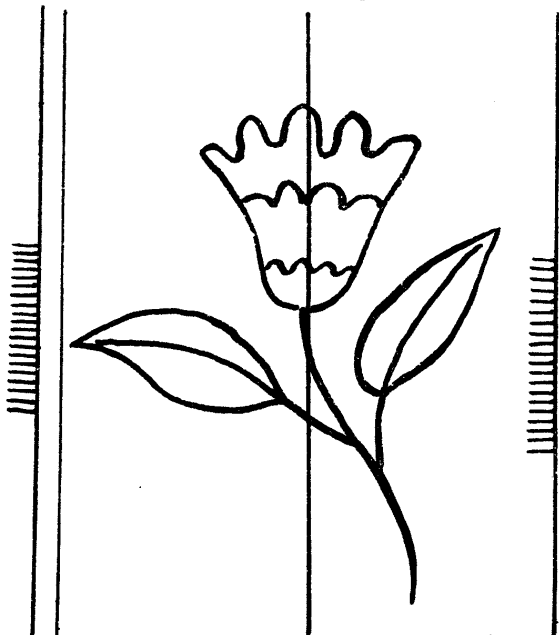

6650

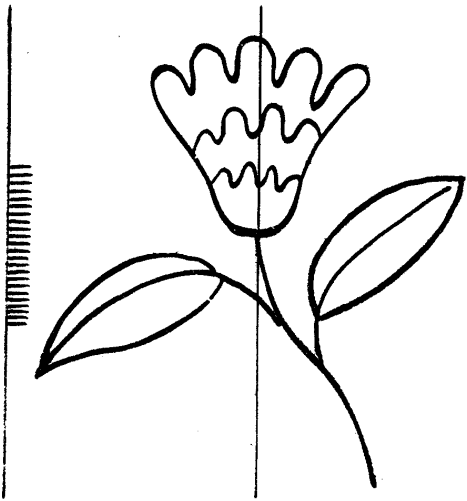

6651

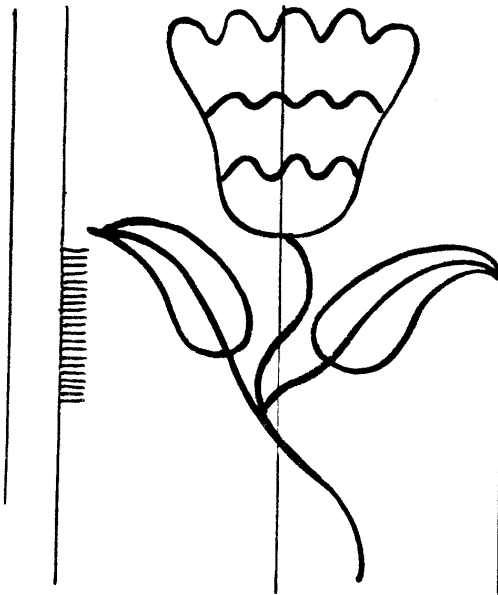

6652

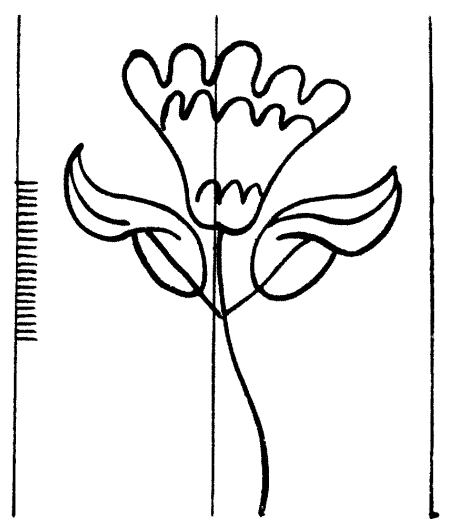

6653

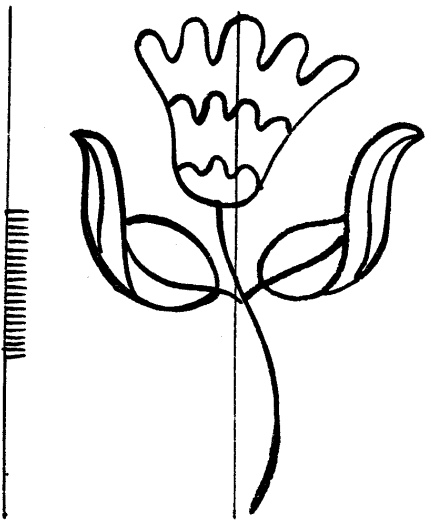

6654

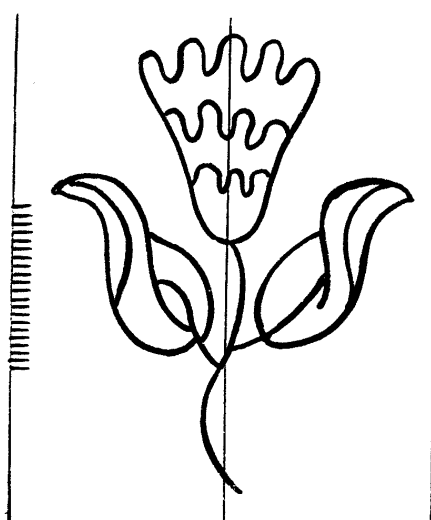

6655

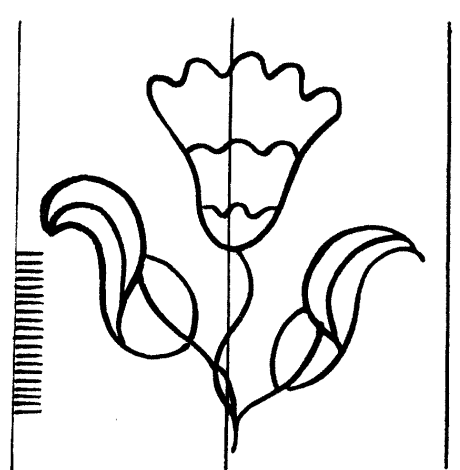

6656

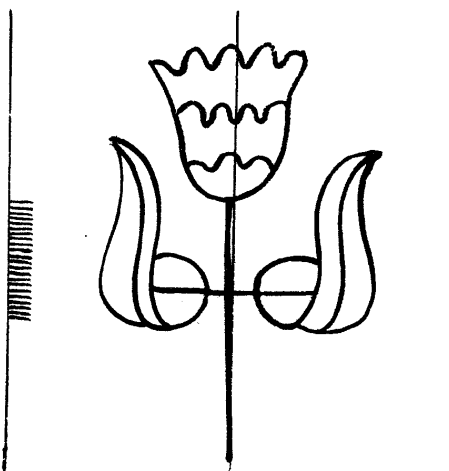

6657

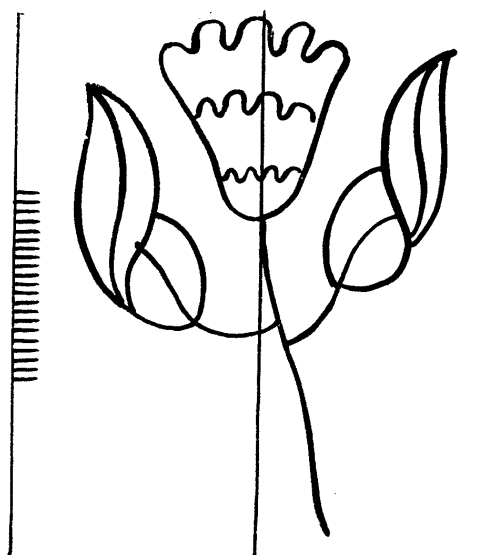

6658

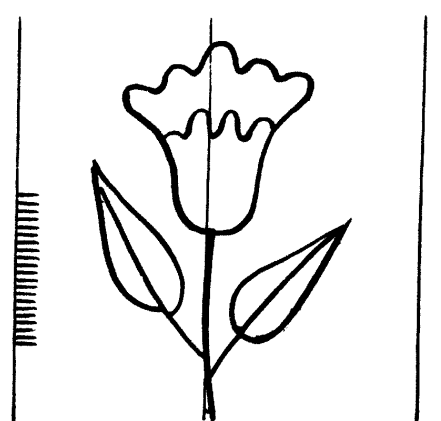

6659

Fleur

6660 - 6671

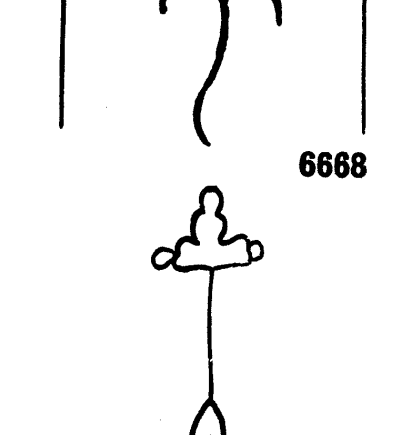
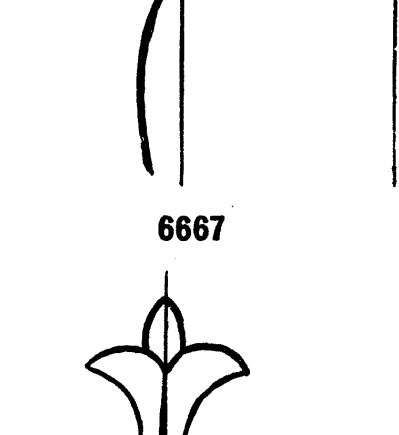
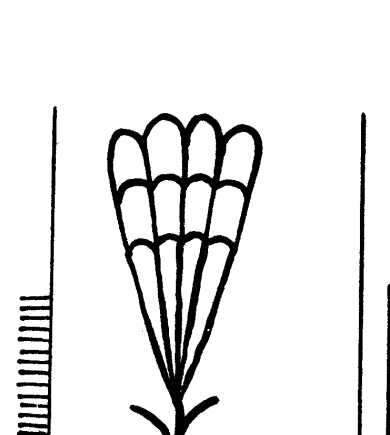
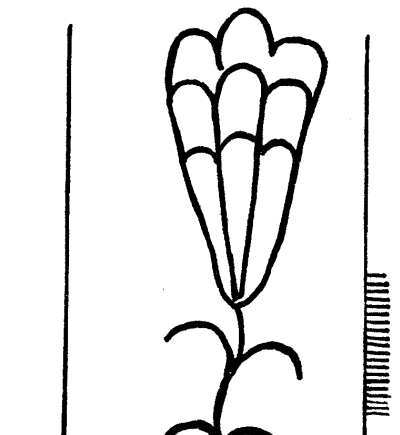
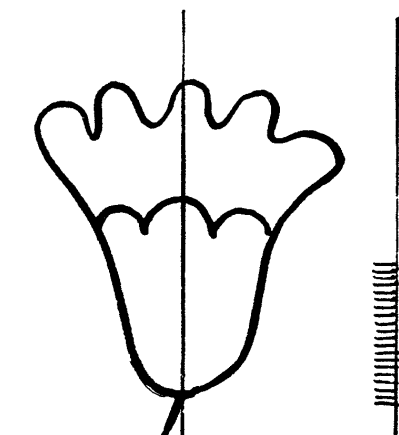
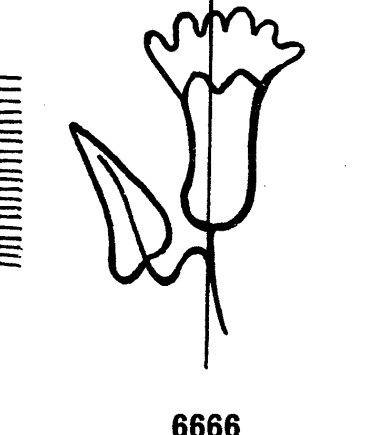
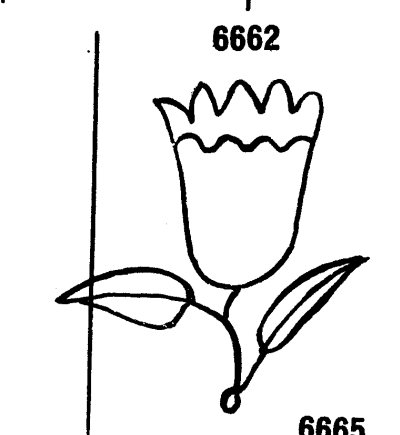
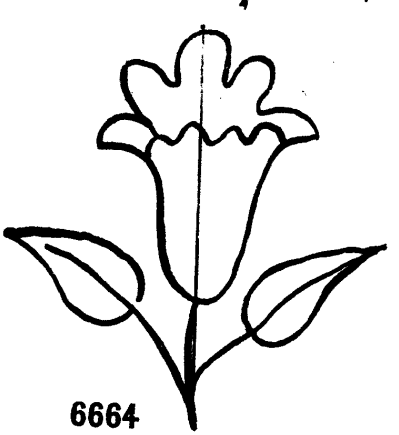
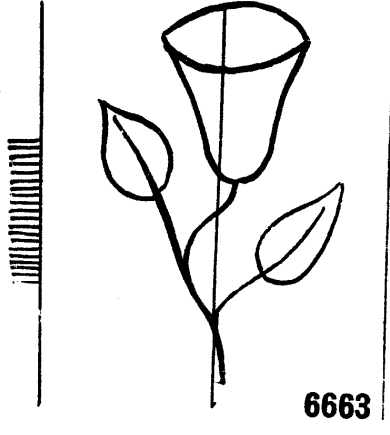
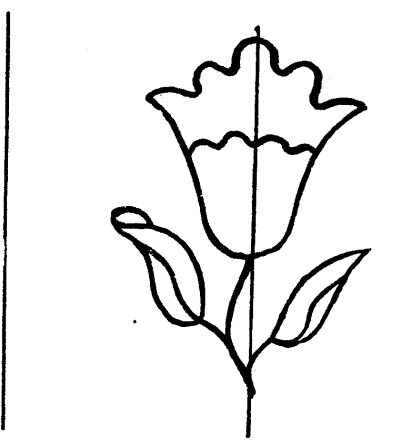
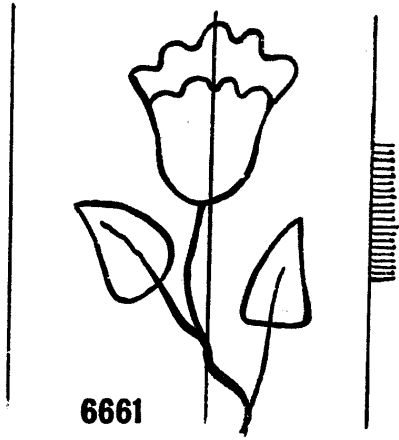
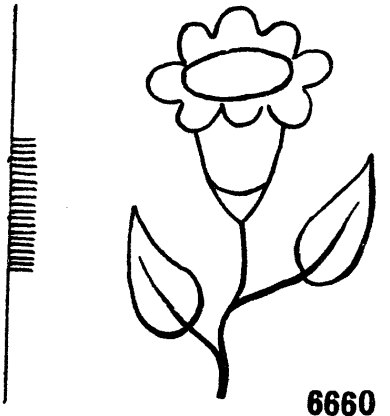

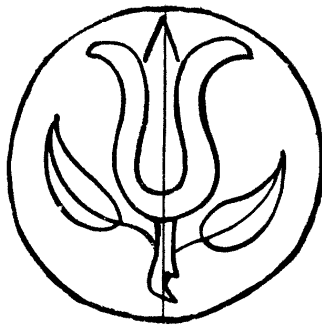

6672

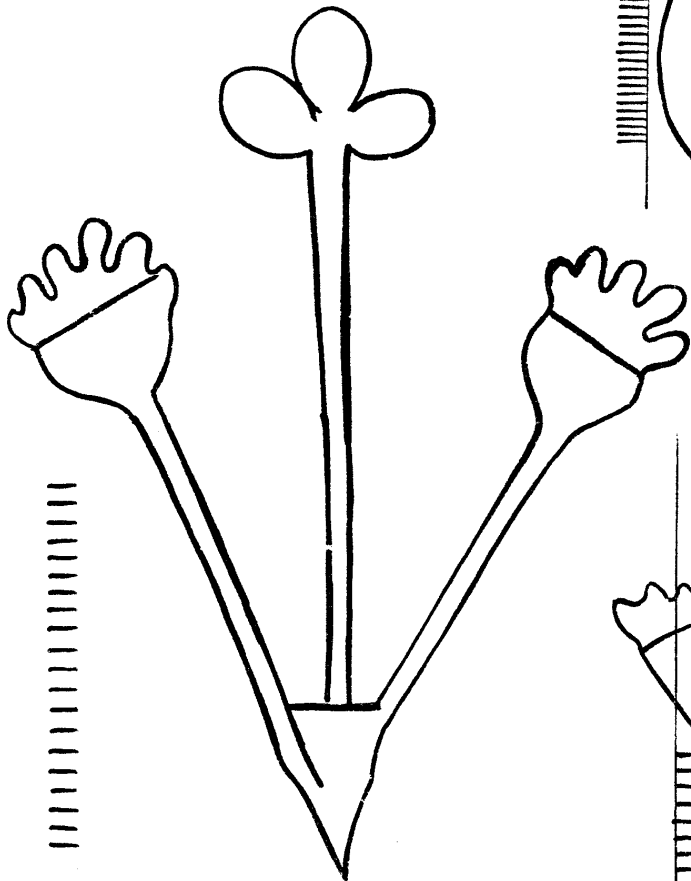

6673

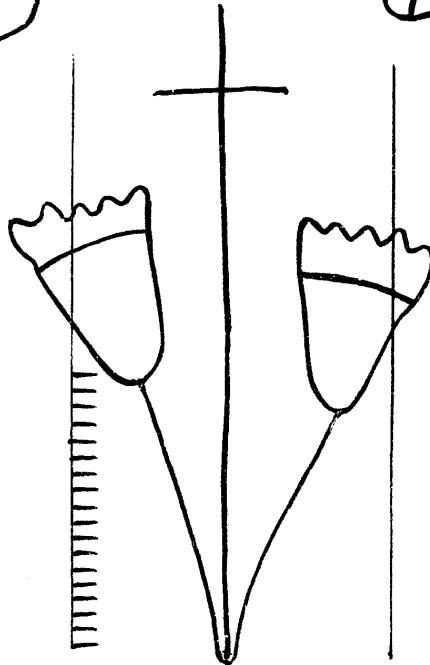

6674

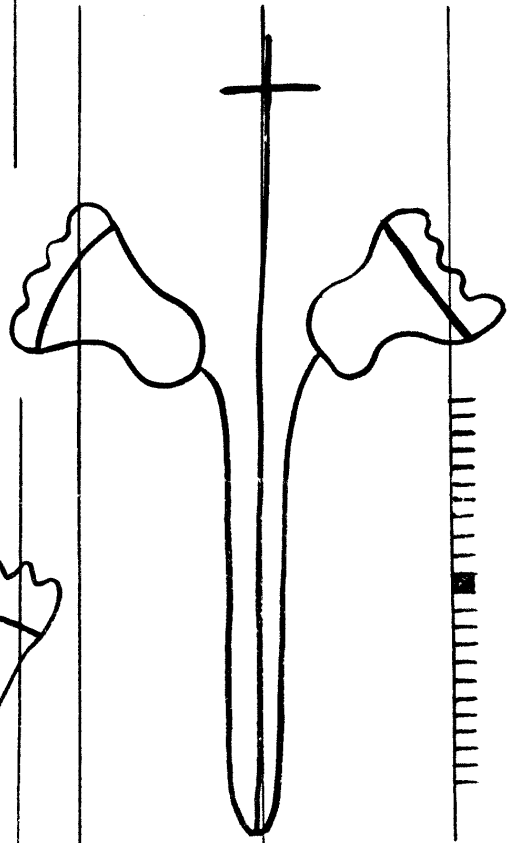

6675

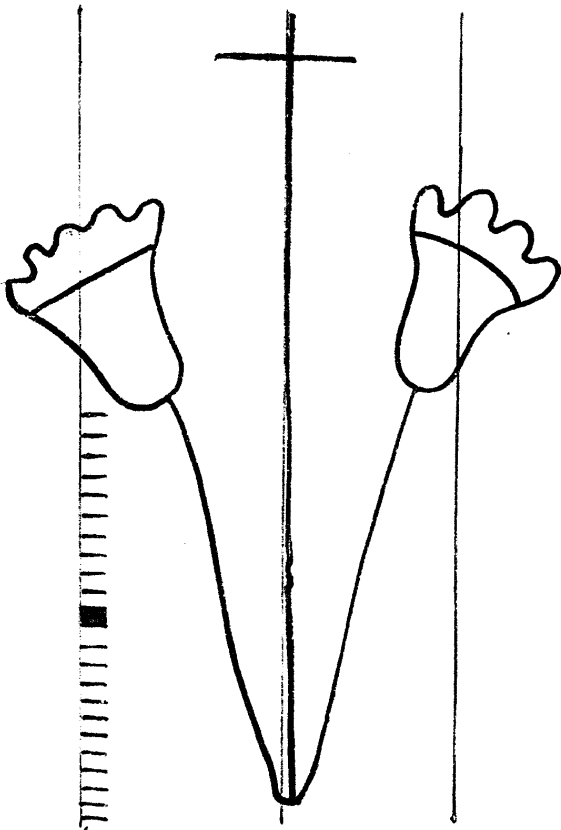

6676

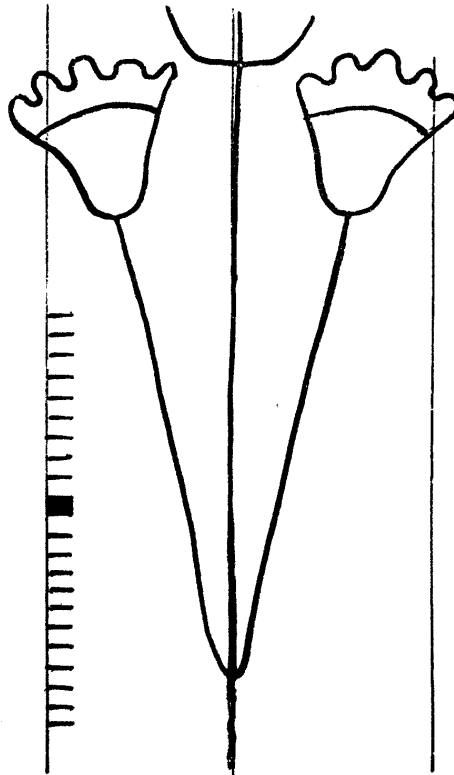

6677

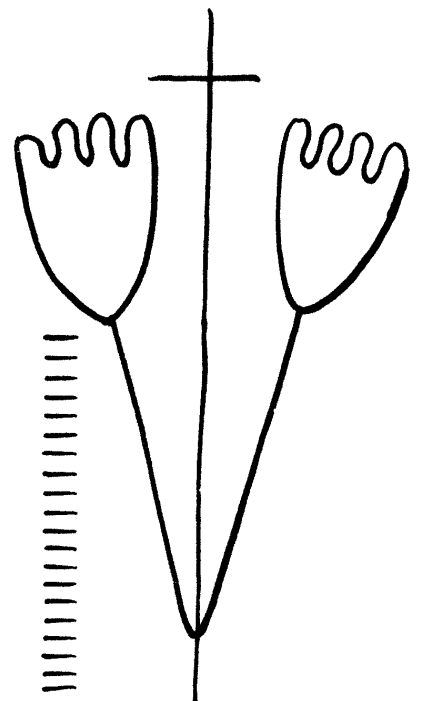

6678

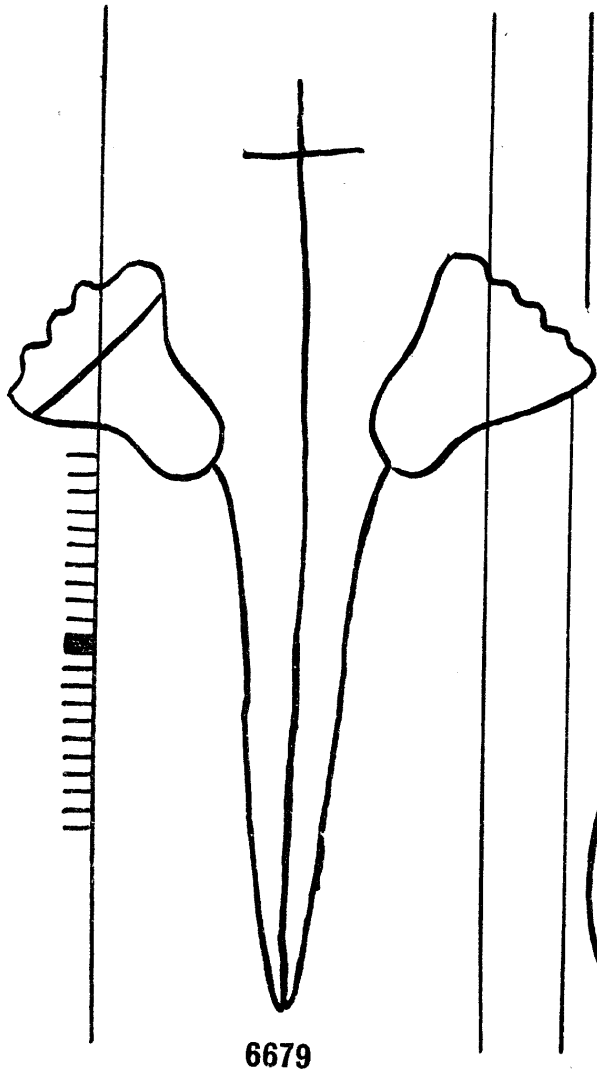

6679

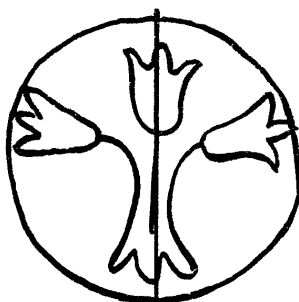

6682

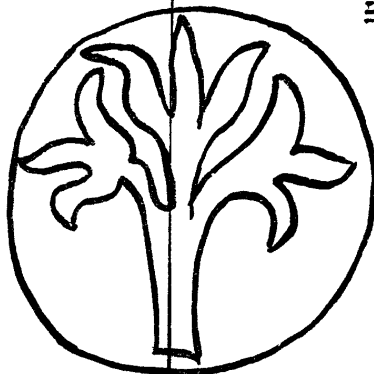
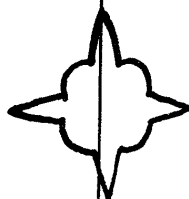

6683

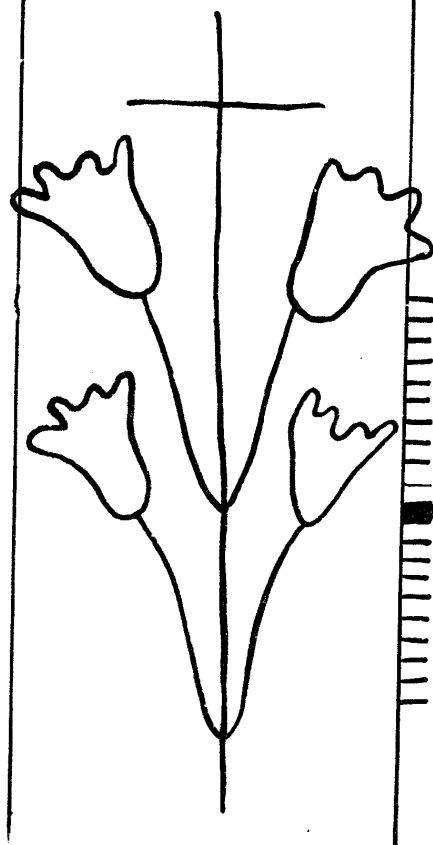

6685

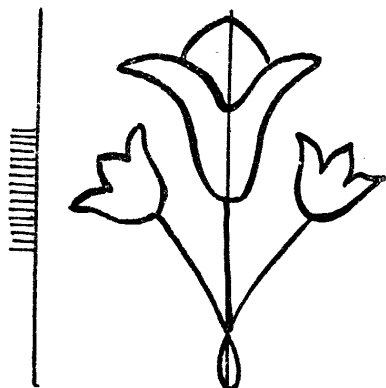

6680

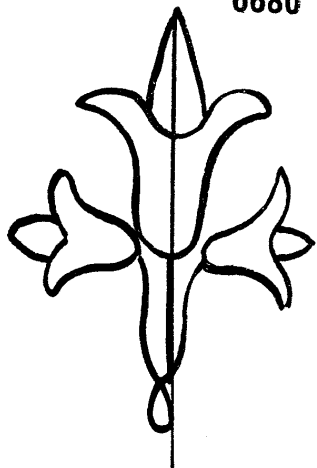

6681

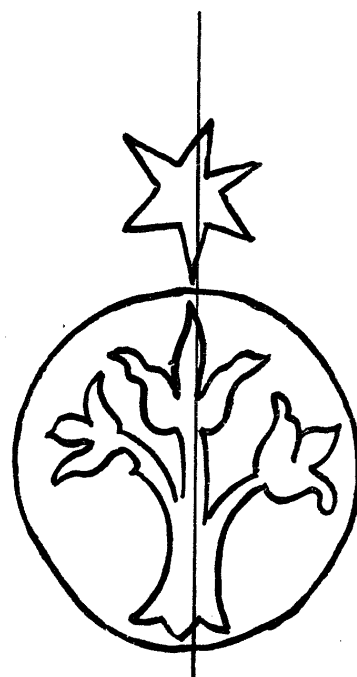

6684

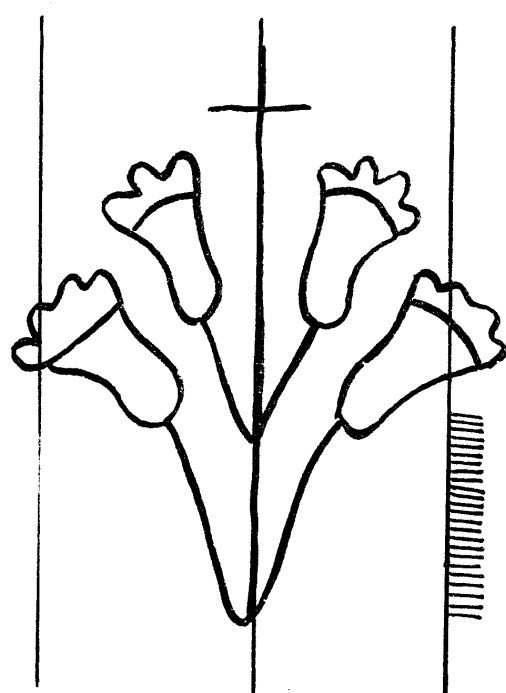

6686

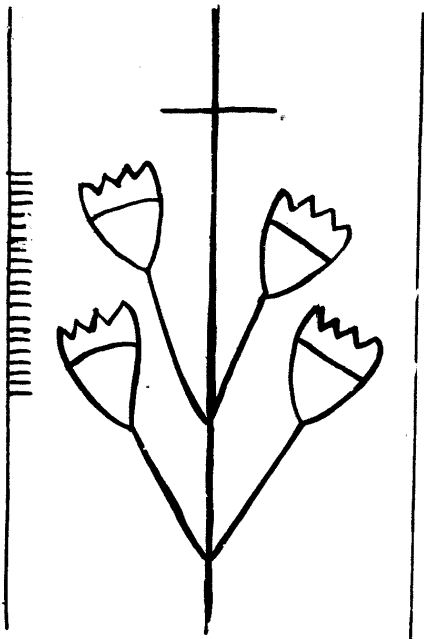

6687

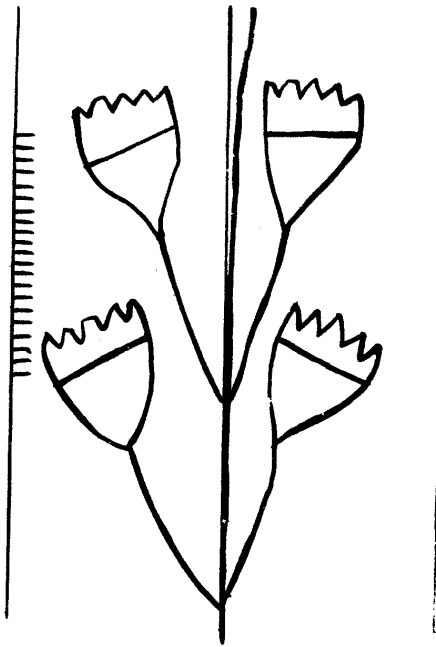

6688

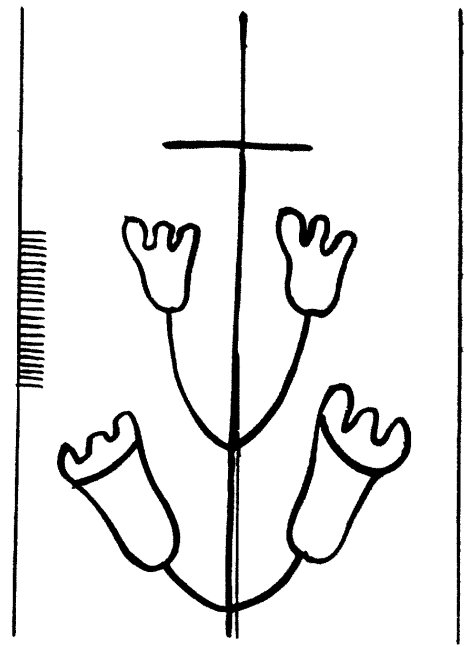

6689

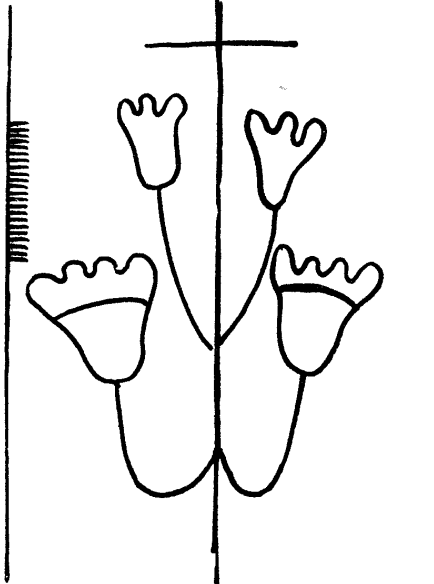

6690

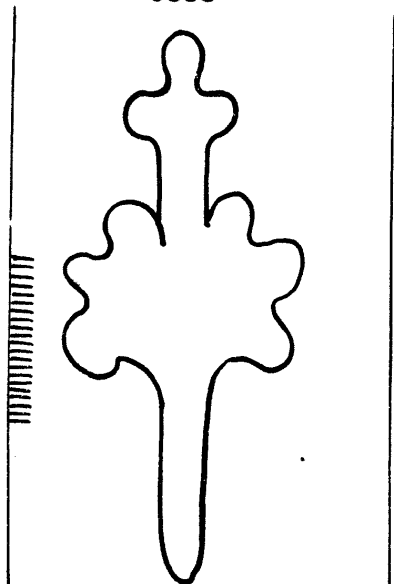

6691

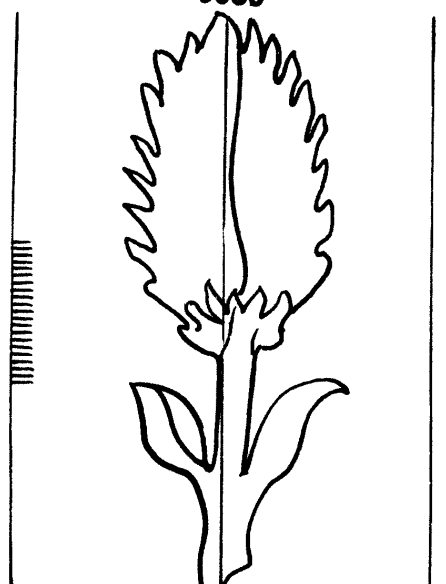

6692

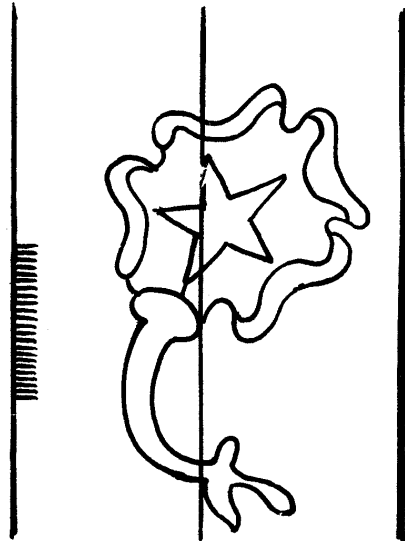

6693

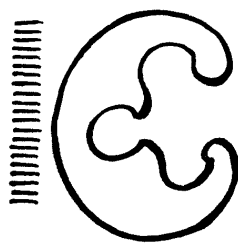

6694

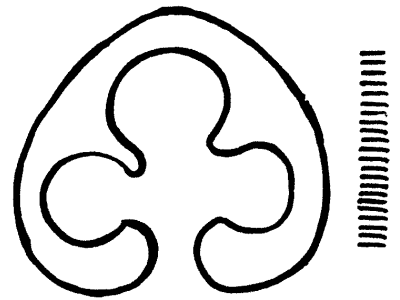

6695

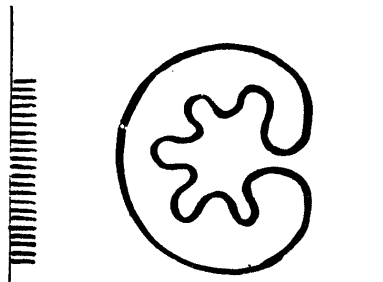

6696

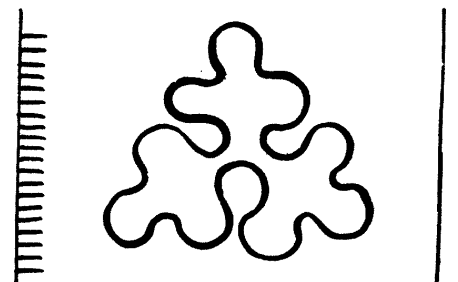

6697

Fleur

6698 - 6709

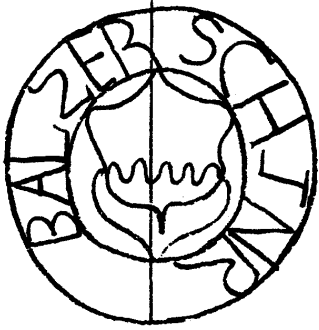

6698

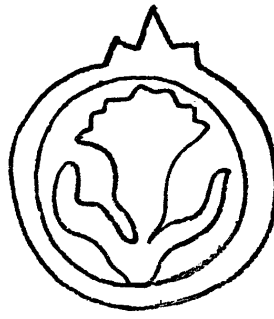

6699

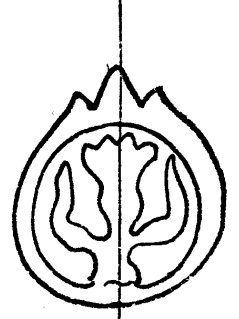

6700

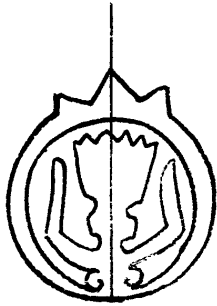

6701

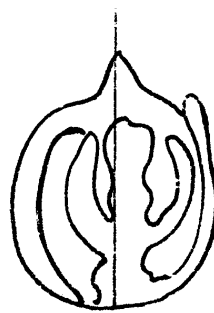

6702

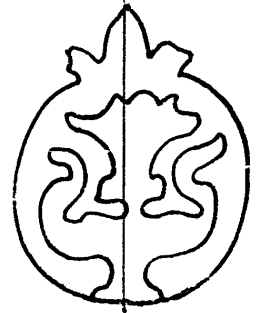

6703

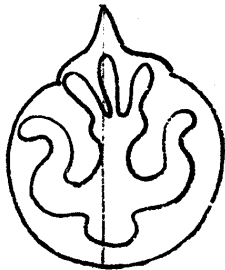

6704

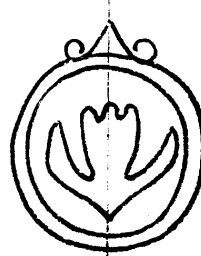

6705

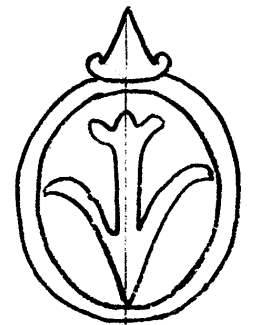

6706

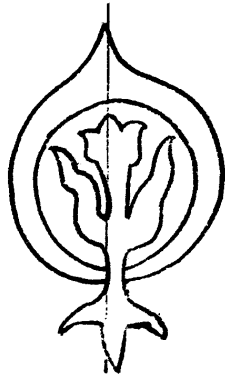

6707

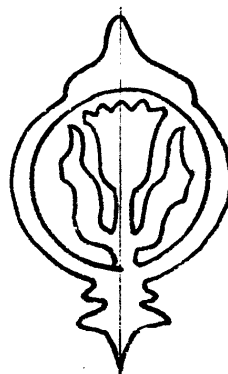

6708

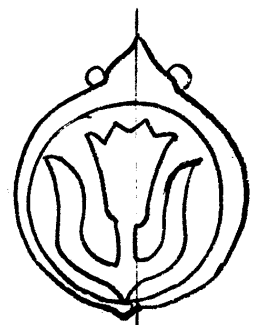

6709

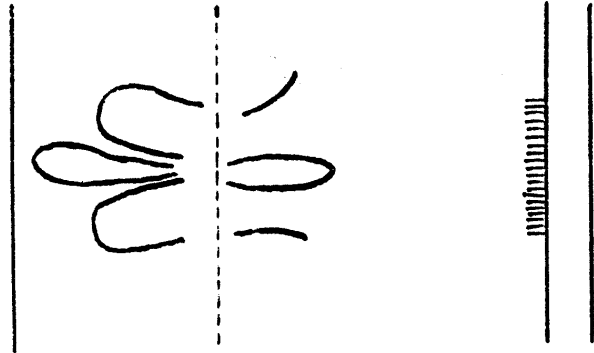

6710

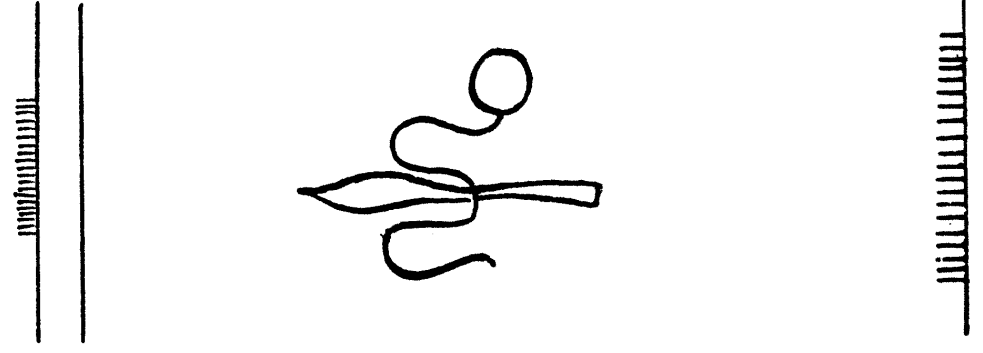

6711

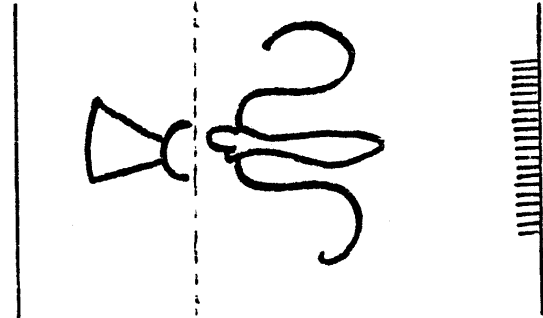

6712

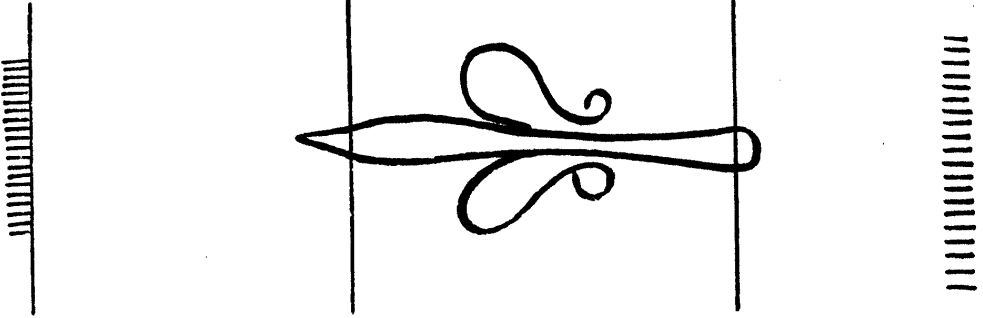

6713

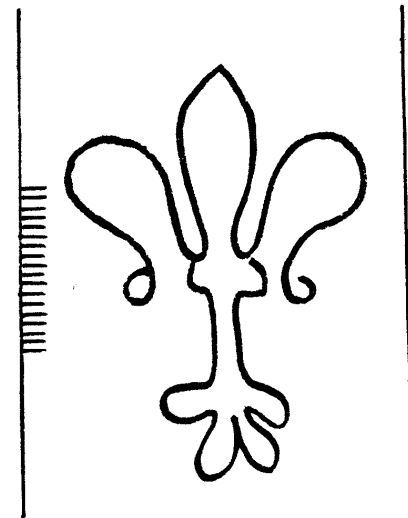

6714

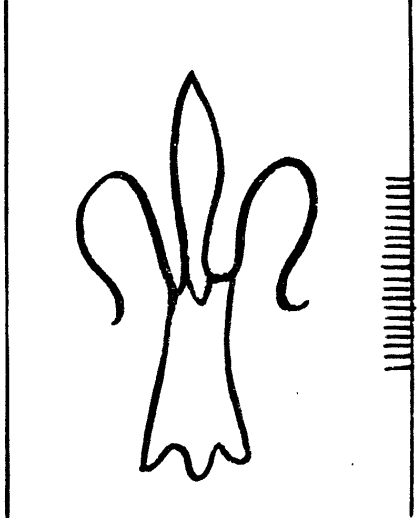

6715

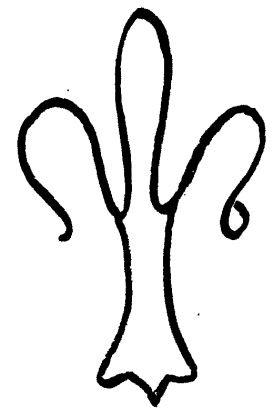

6716

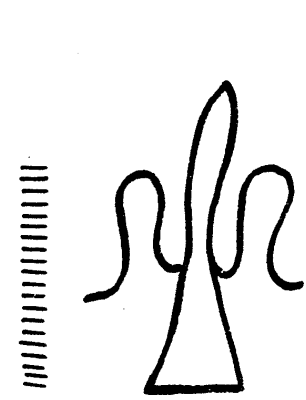

6717

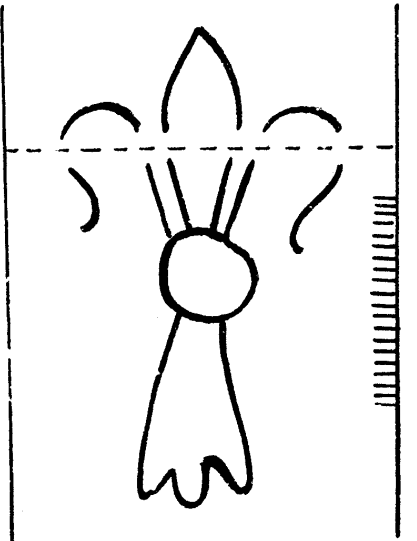

6718

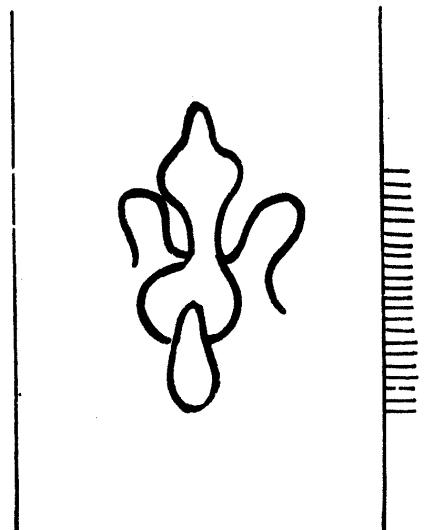

6719

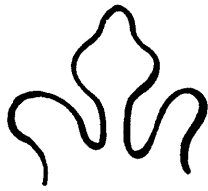

6720

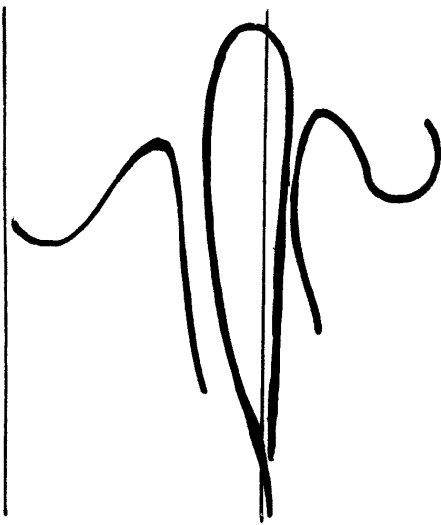
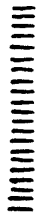

6724

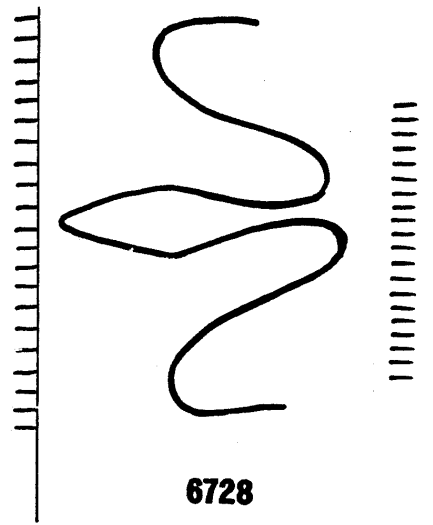

6728

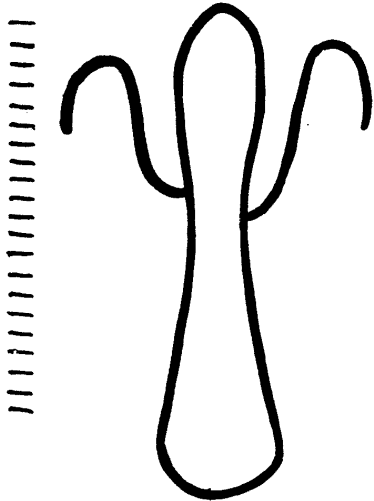

6721

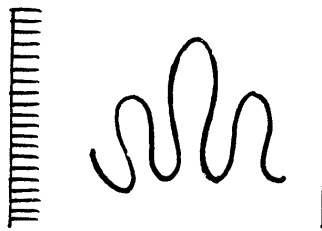

6725

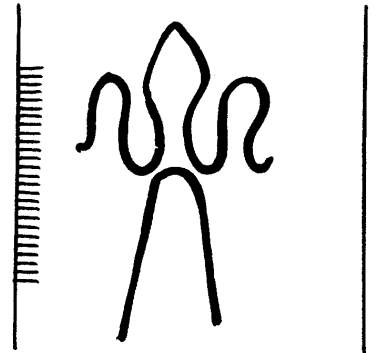

6729

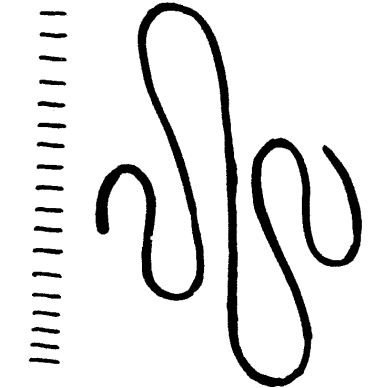

6722

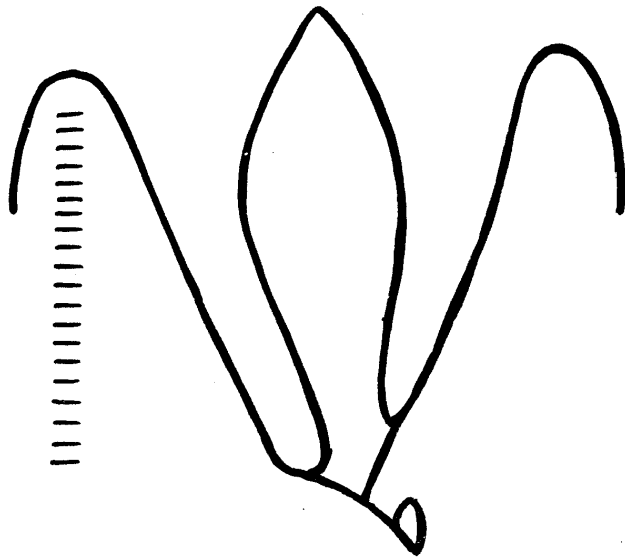

6726

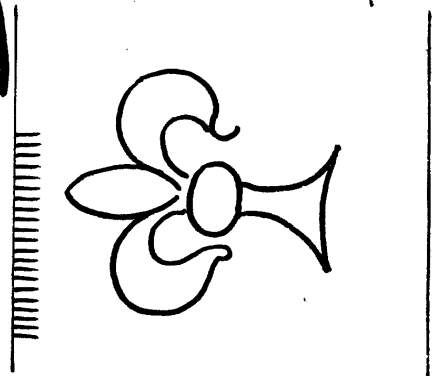

6730

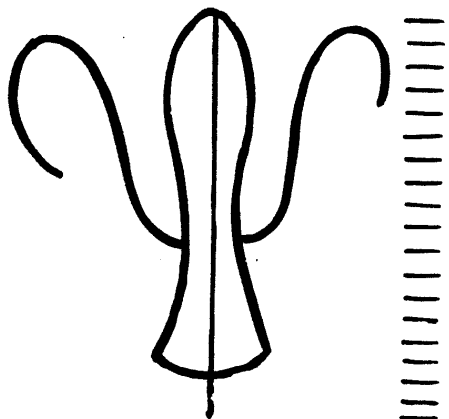

6723

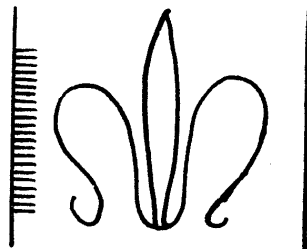

6727

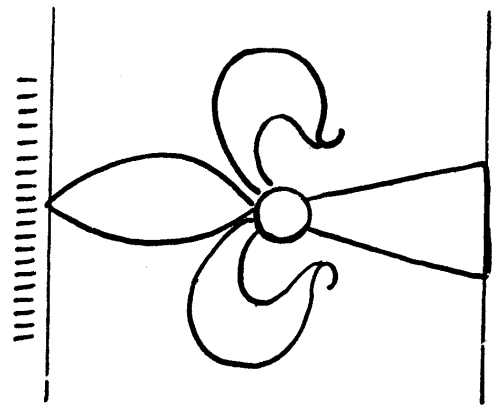

6731

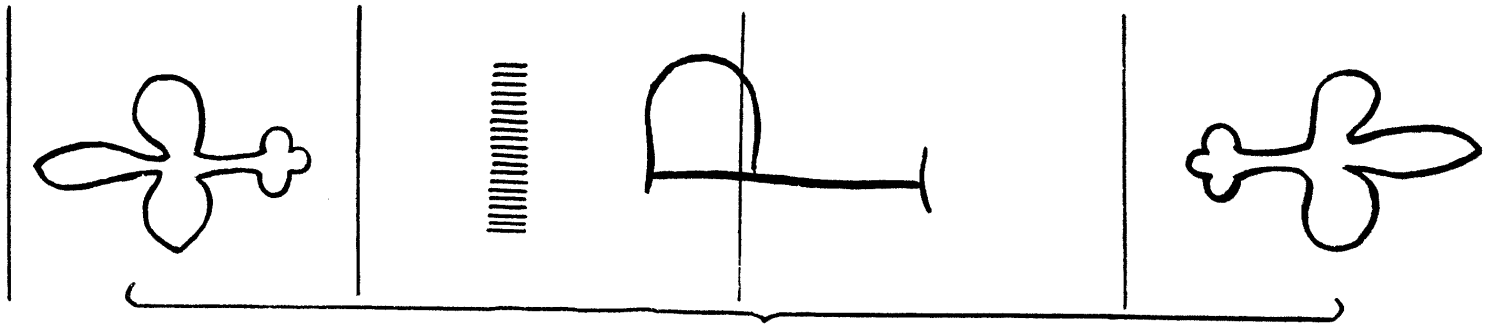

6732

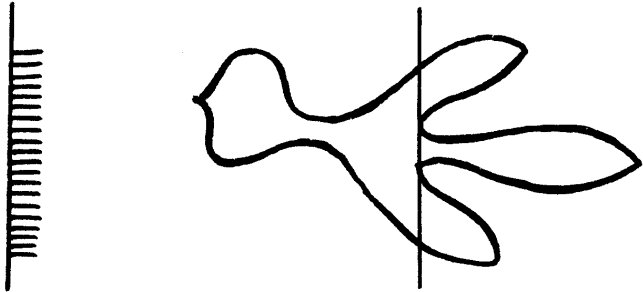

6733

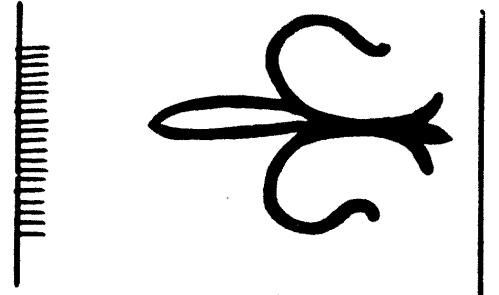

6734



6735

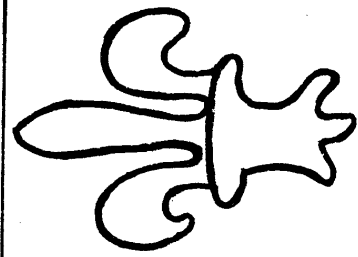

6736

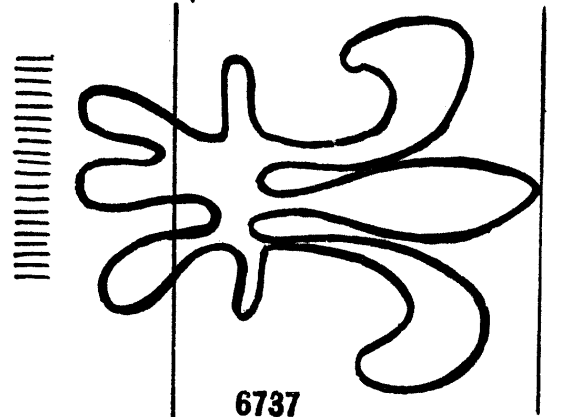

6737

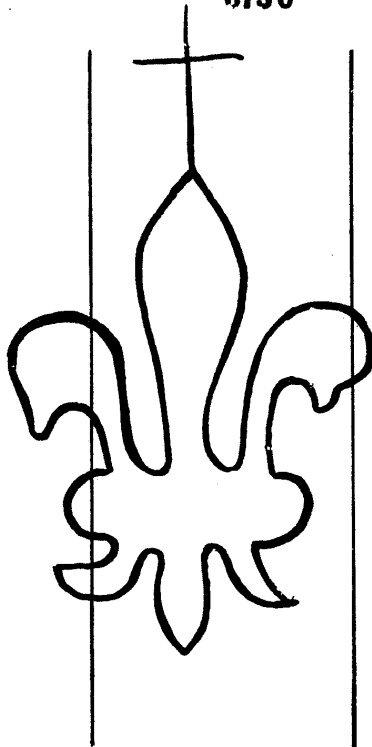

6738

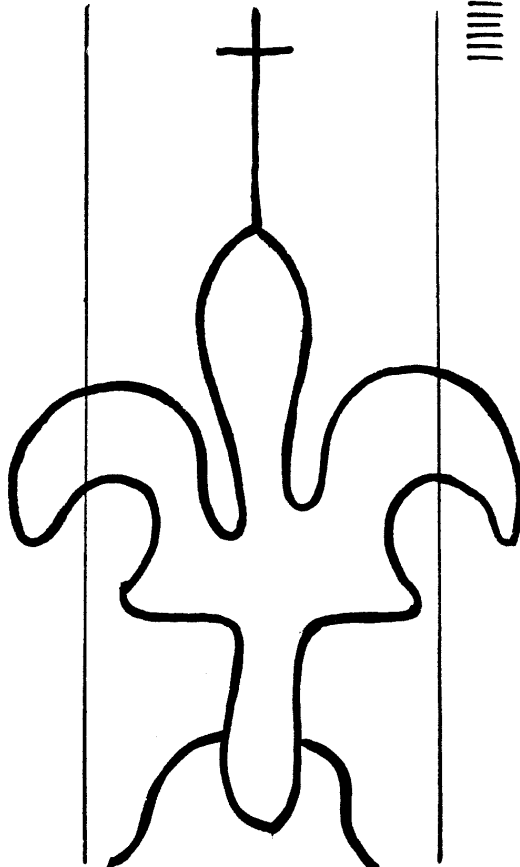

6739

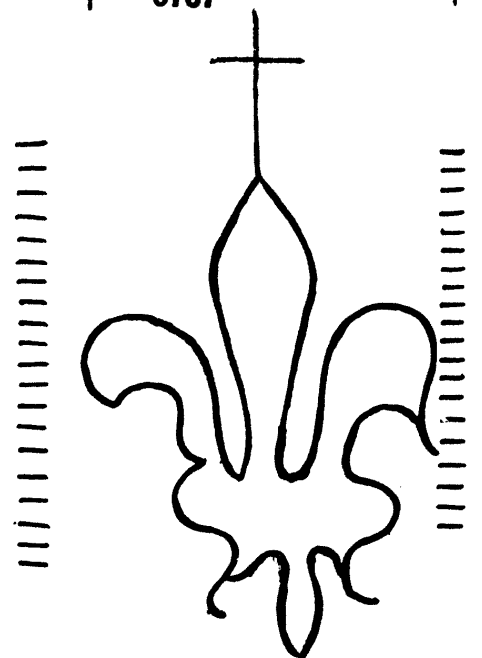

6740

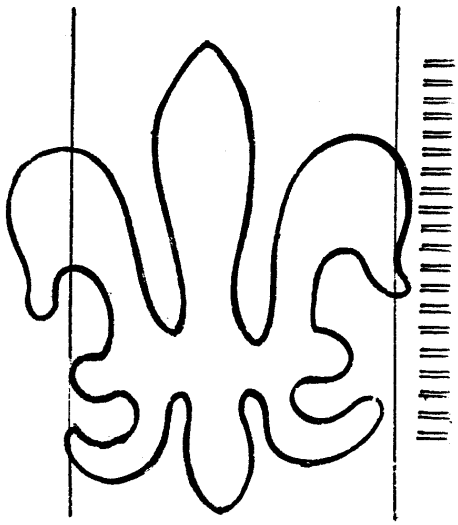

6741

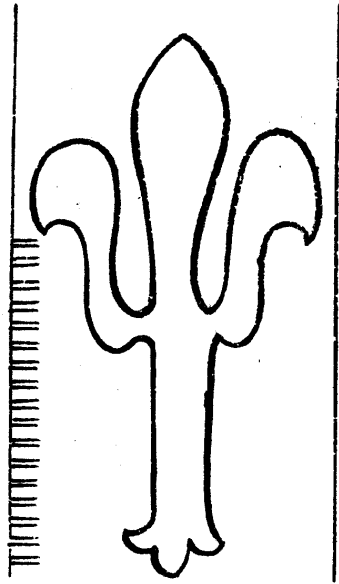

6744

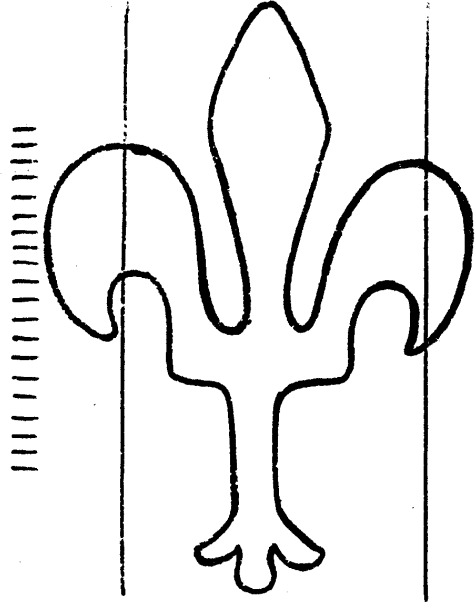

6747

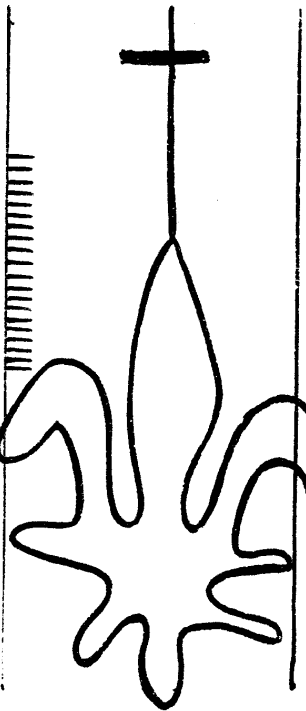

6742

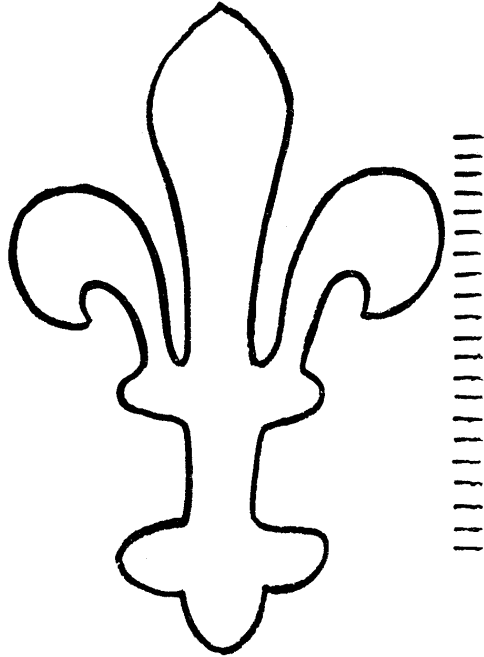

6745

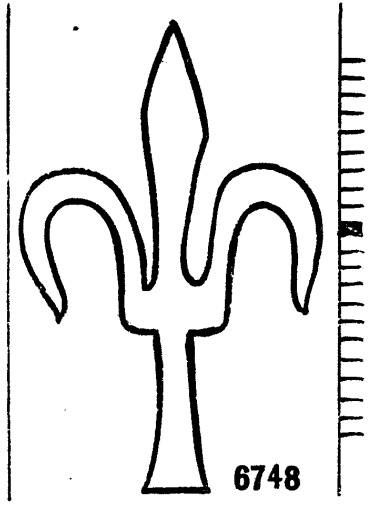

6748

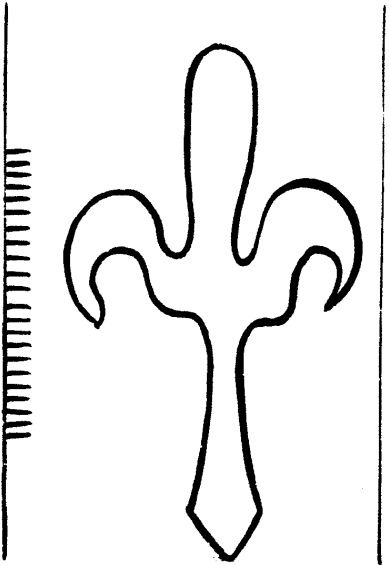

6743

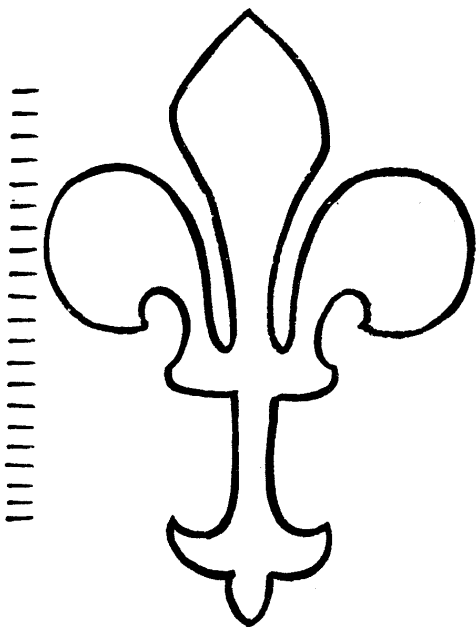

6746

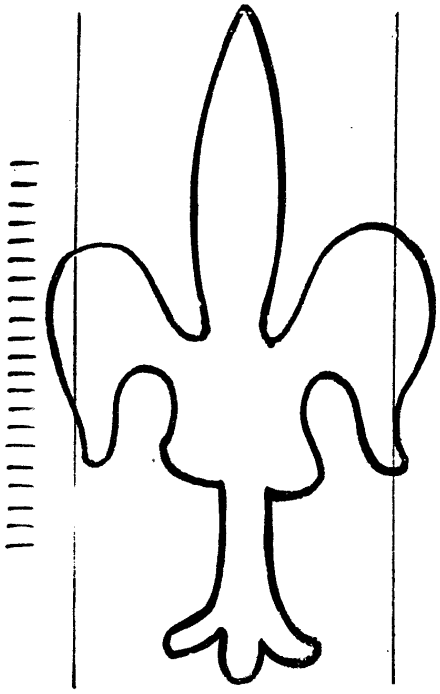

6749

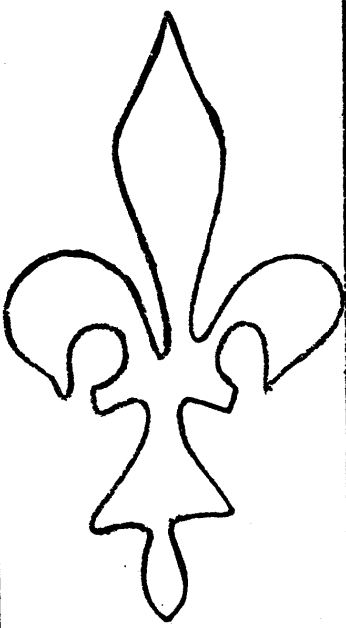

6750

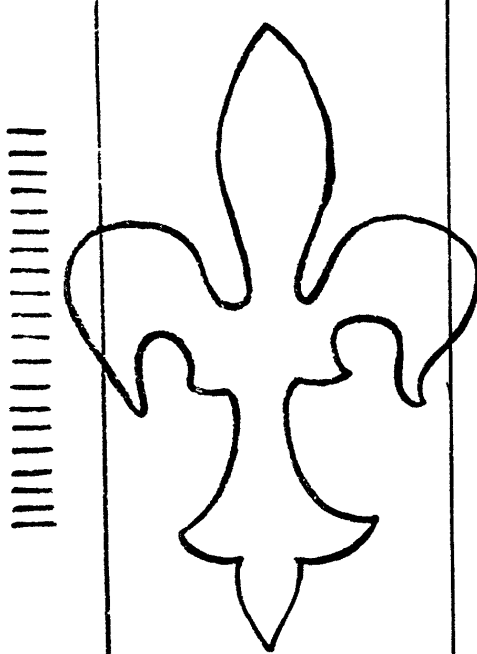

6751

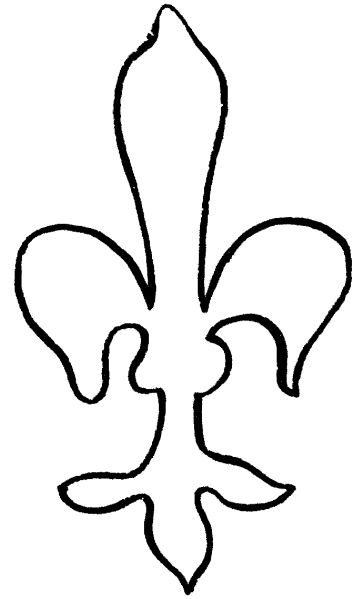

6752

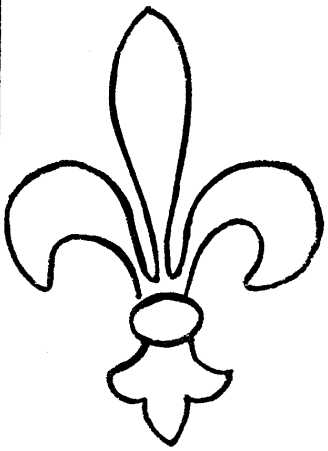

6753

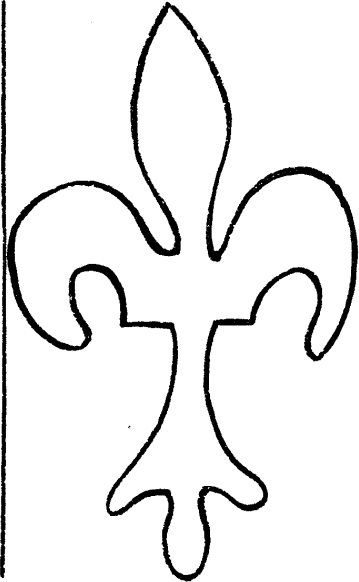

6754

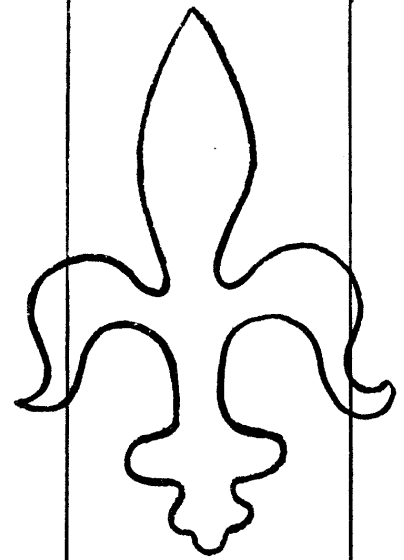

6755

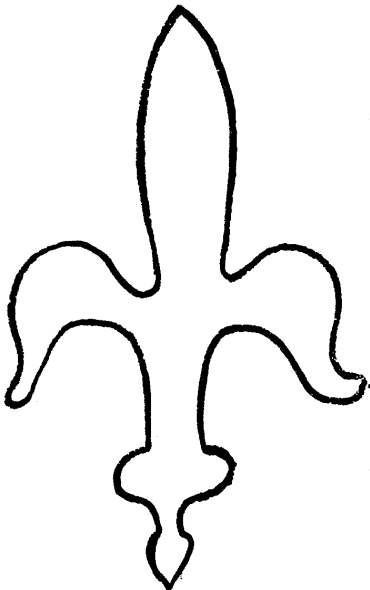

6756

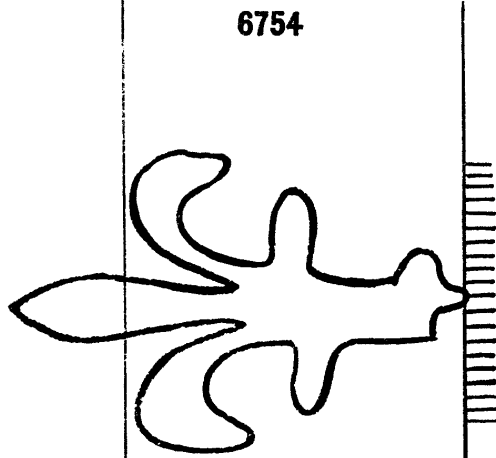

6757

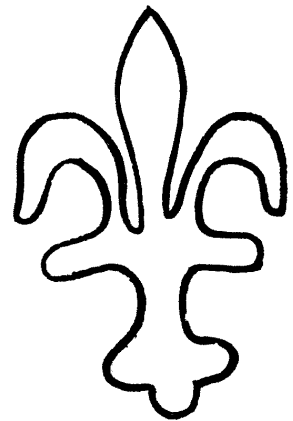

6758

Fleur de Lis

6759 - 6769

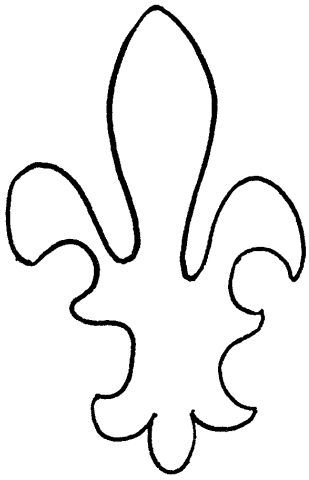

6759

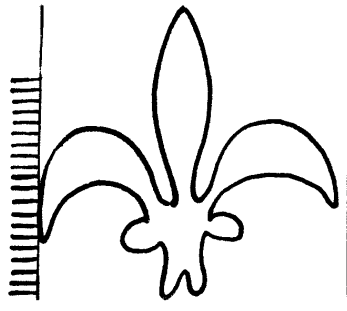

6763

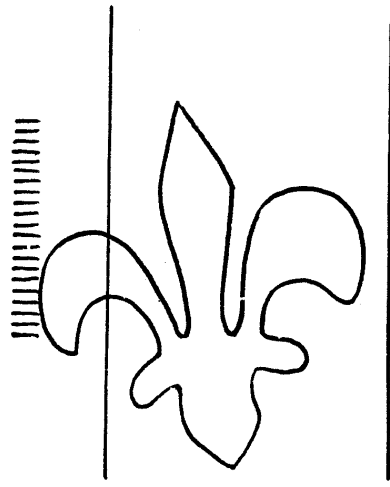

6764

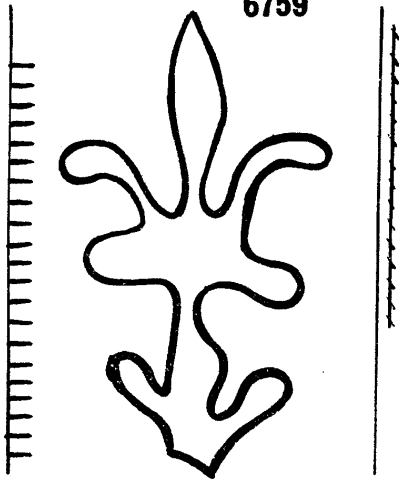

6760

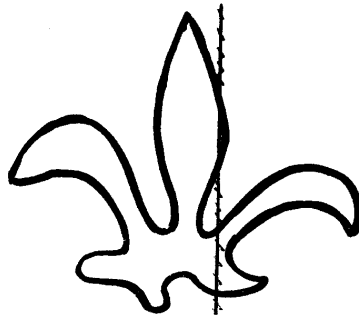

6765

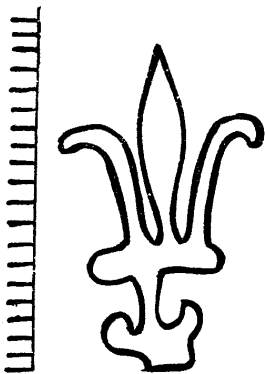
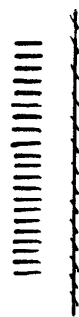

6761



6766

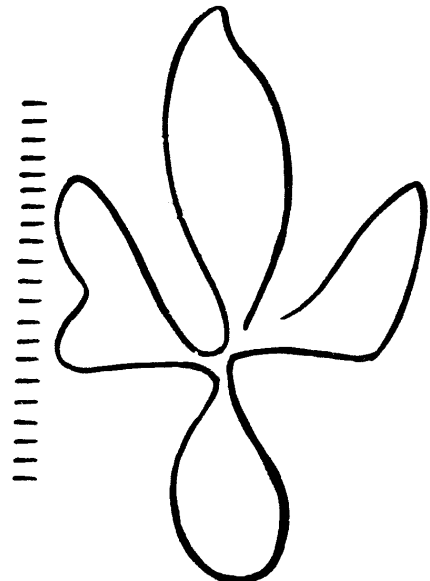

6767

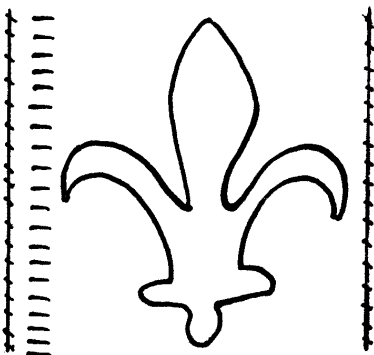

6762

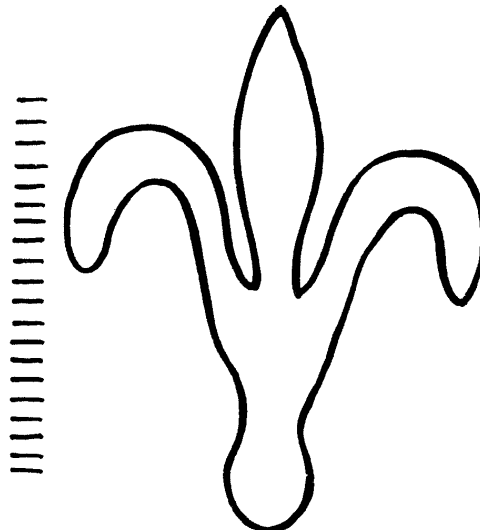

6768

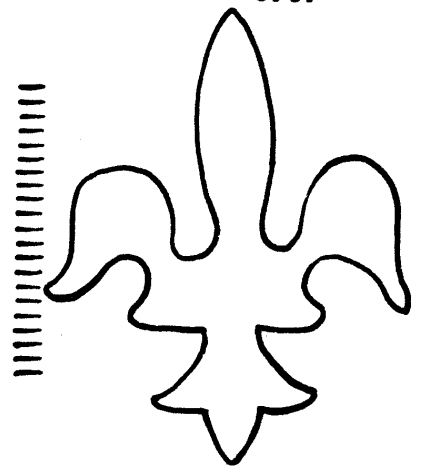

6769

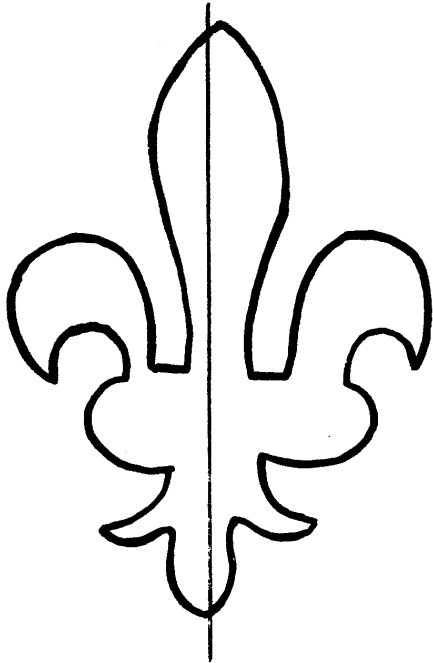

6770

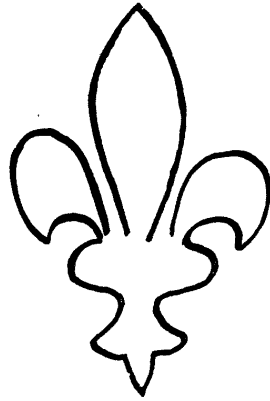

6772

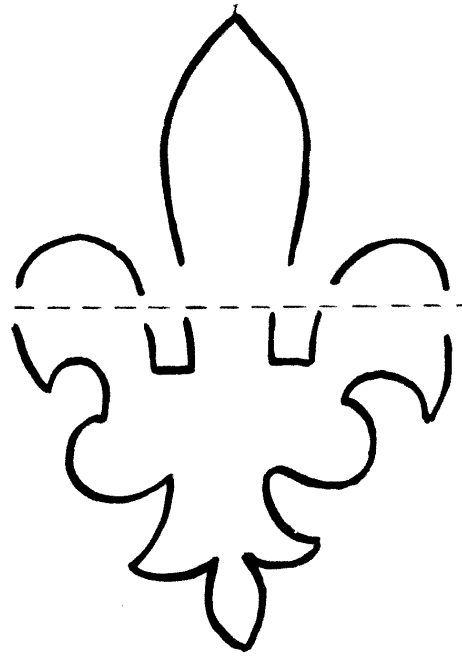

6771

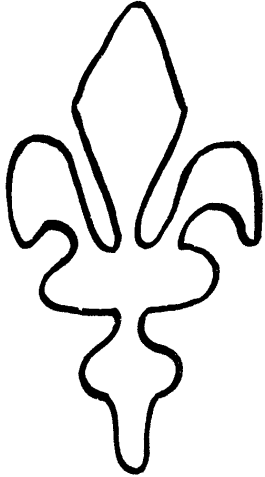

6773

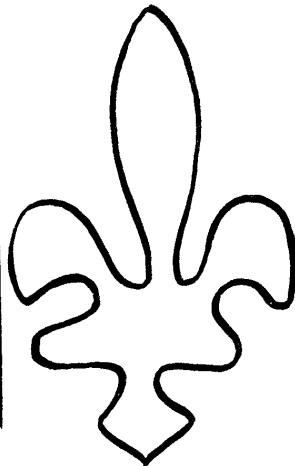

6775

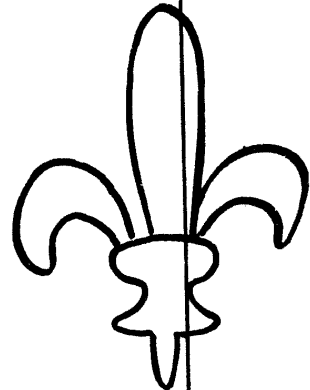

6774

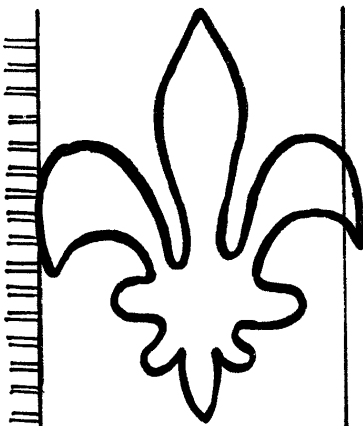

6776

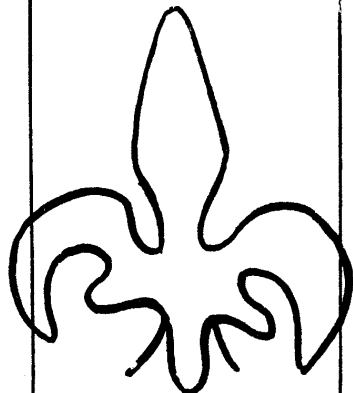

6778

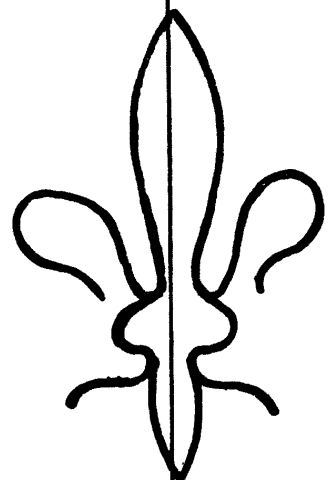

6777

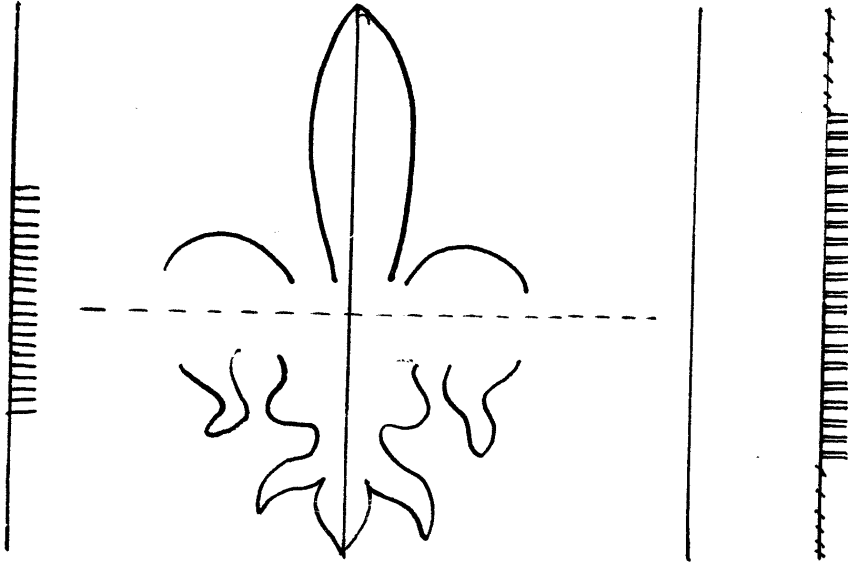

6779

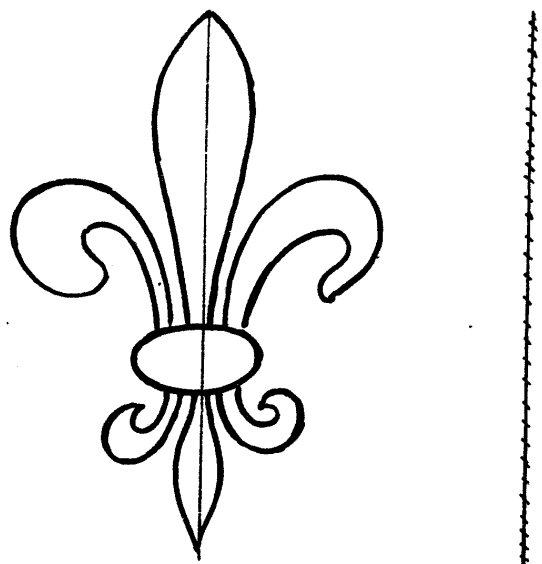

6782

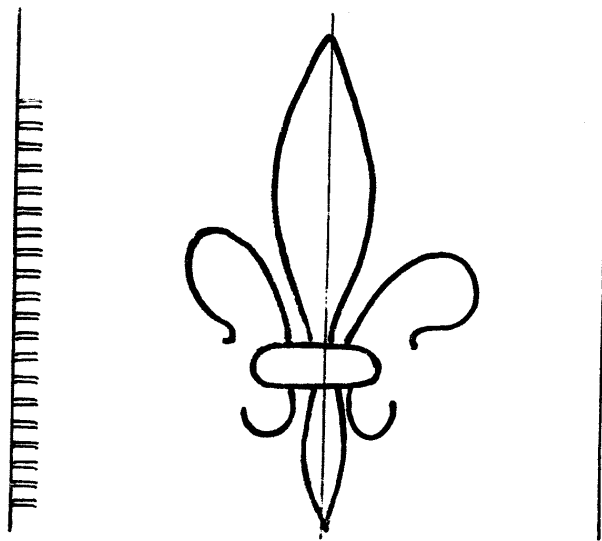

6780

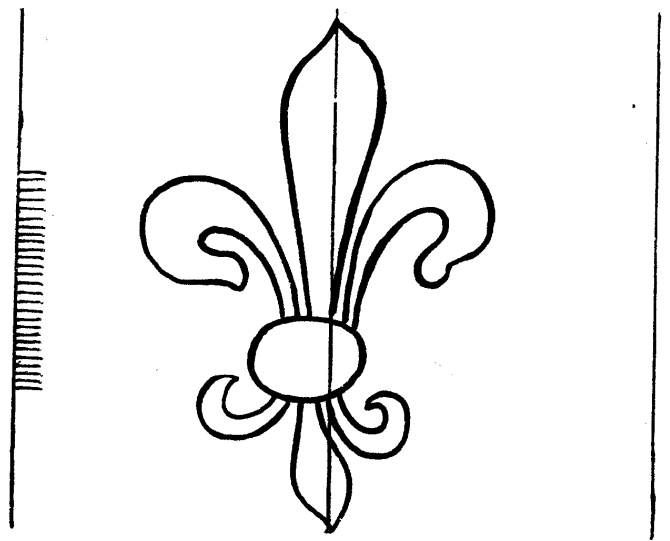

6783

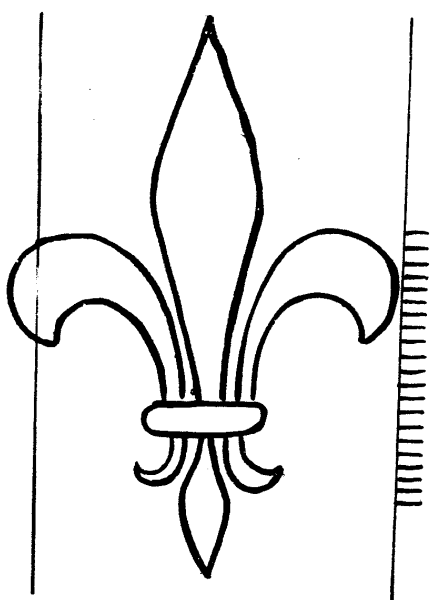

6781

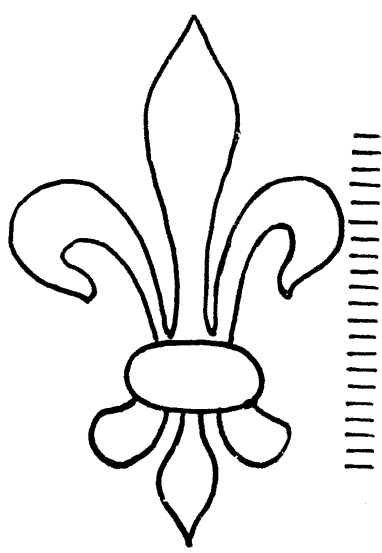

6784

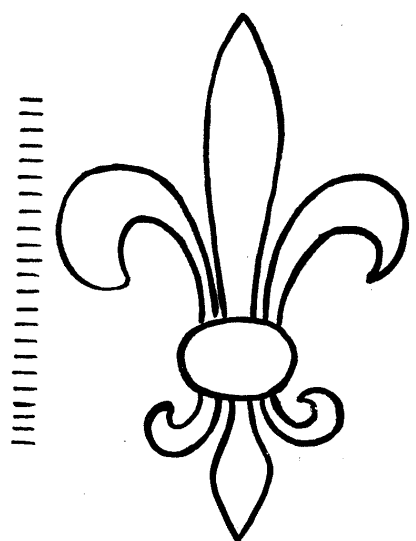

6785

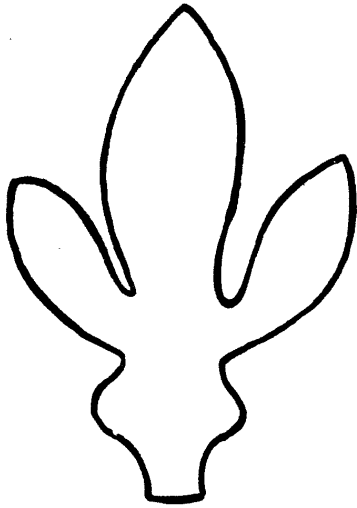

6786

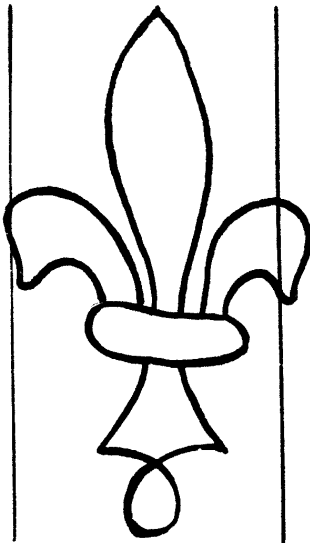
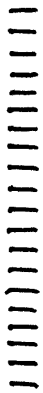

6789

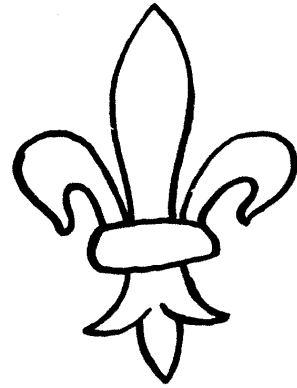
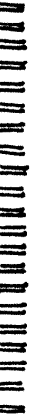

6792

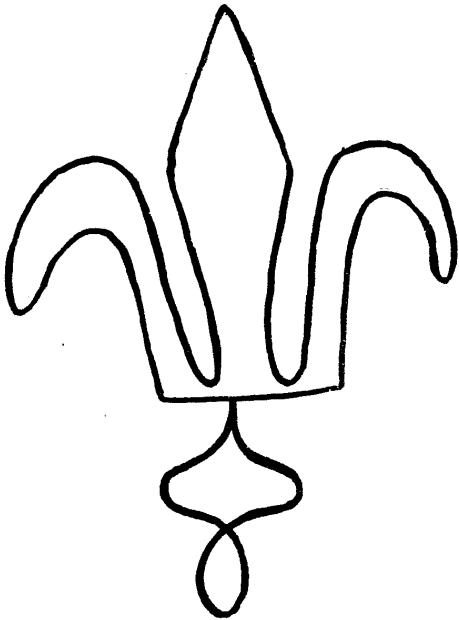

6787

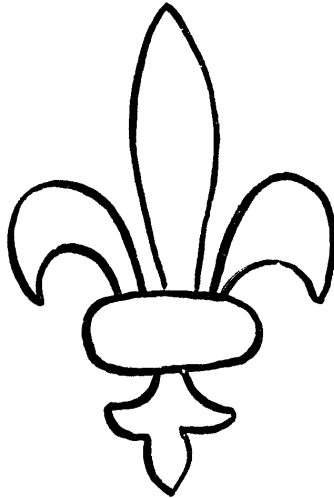

6790

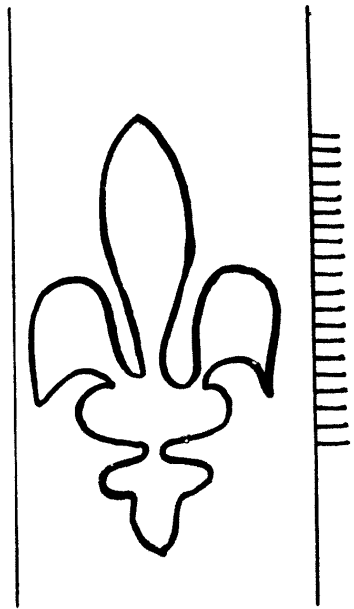
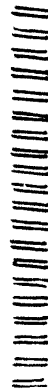

6793

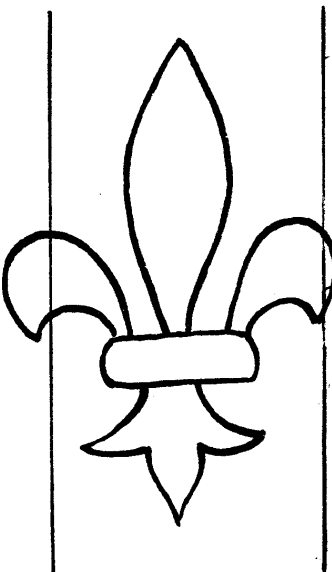
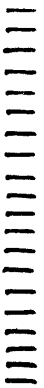

6788

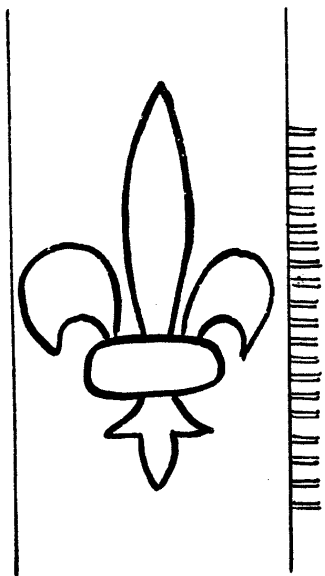

6791

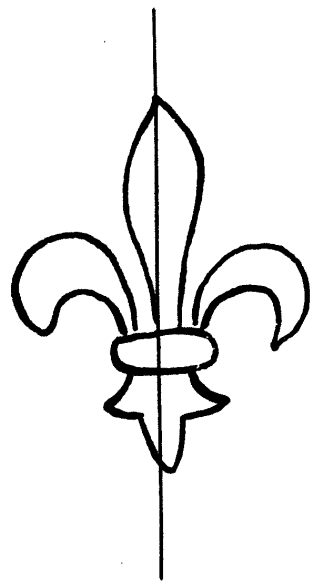
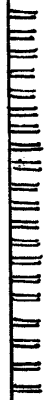

6794

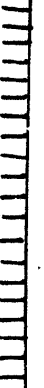

Fleur de Lis

6795 - 6805

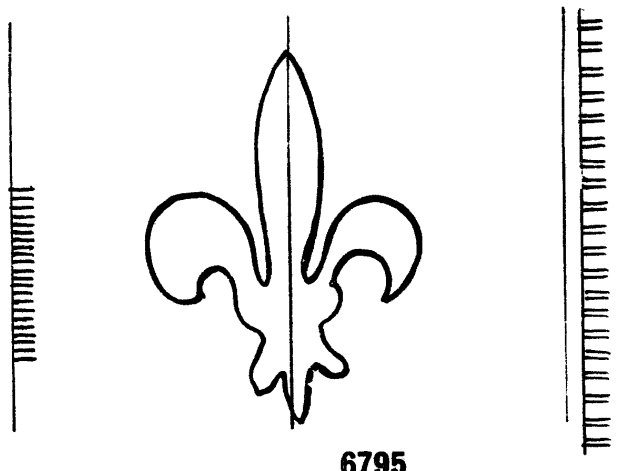

6795

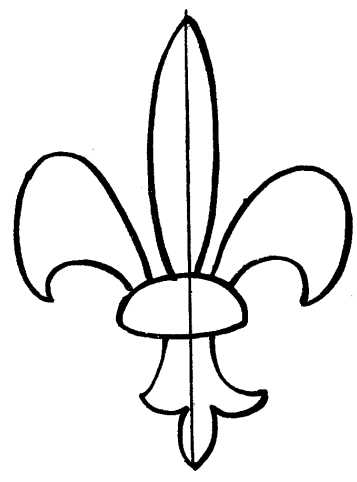

6799

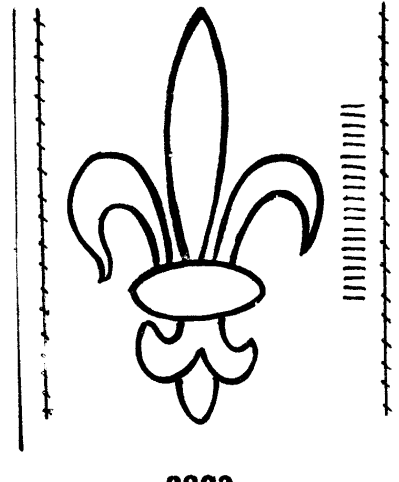

6803

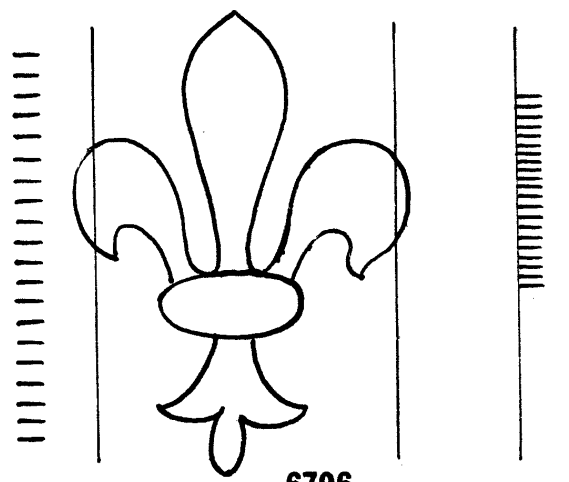

6796

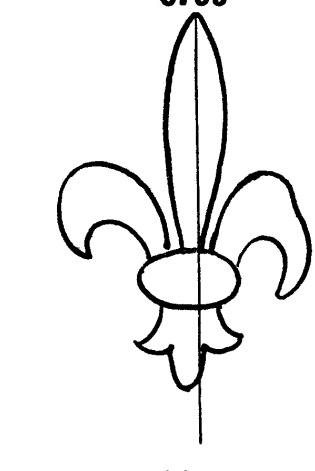

6800

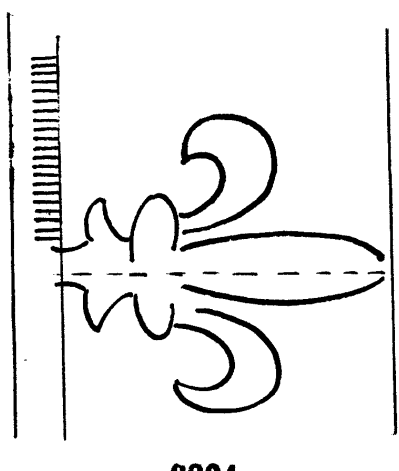

6804

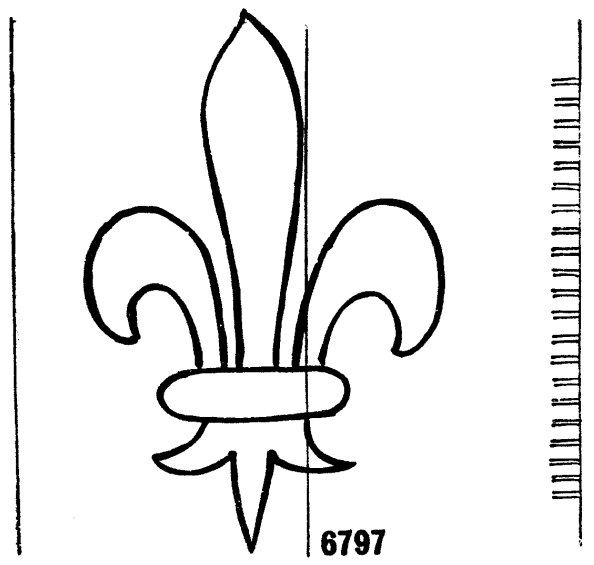

6797

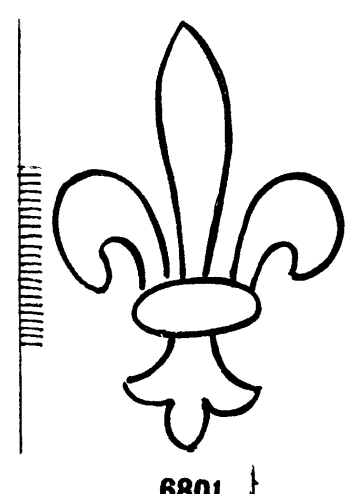

6801

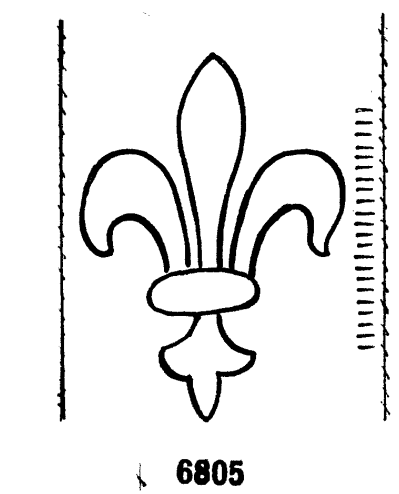

6805

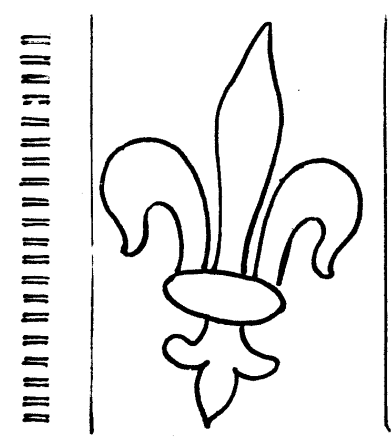

6798

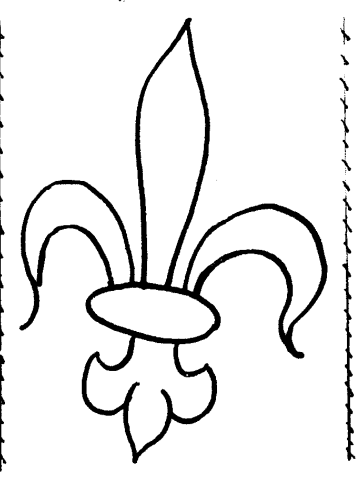

6802

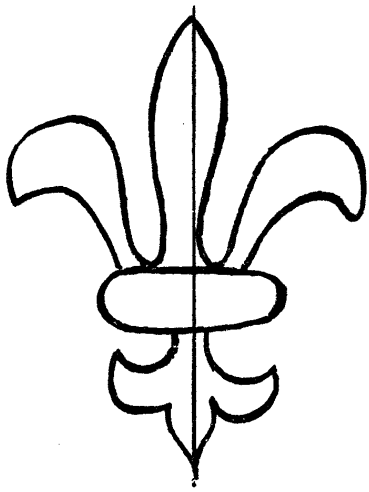

6806

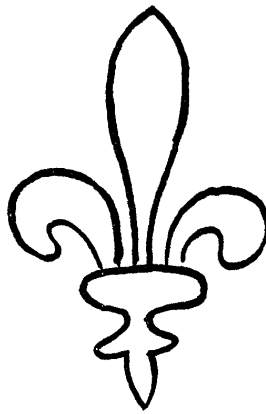
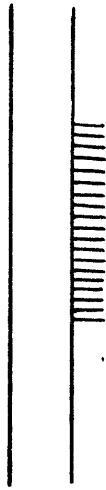

6810

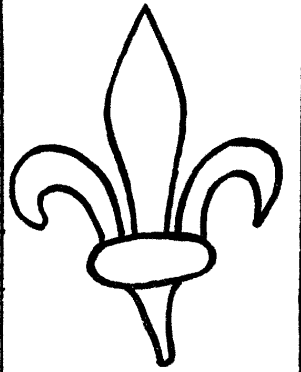

6813

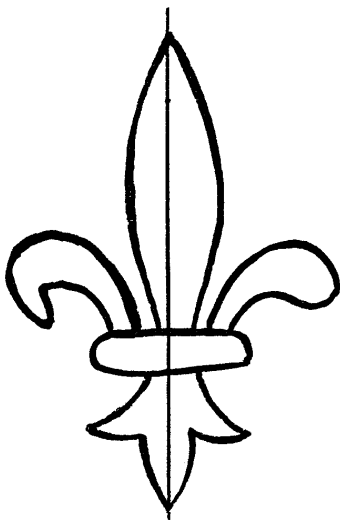

6807

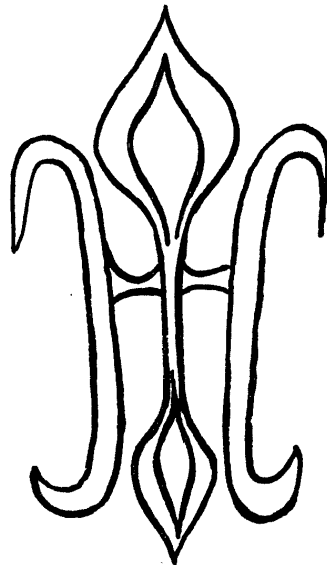

6811

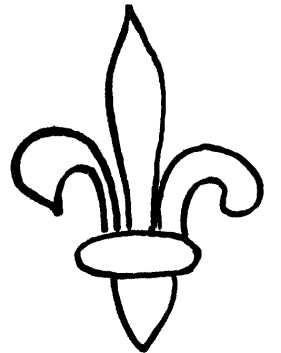
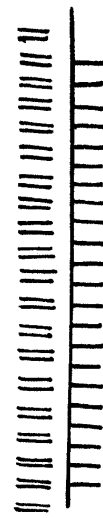

6814

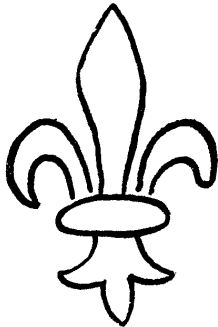
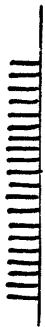

6808

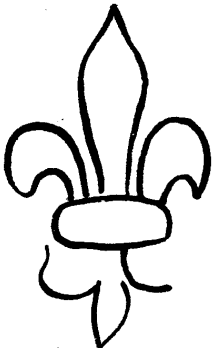

6809

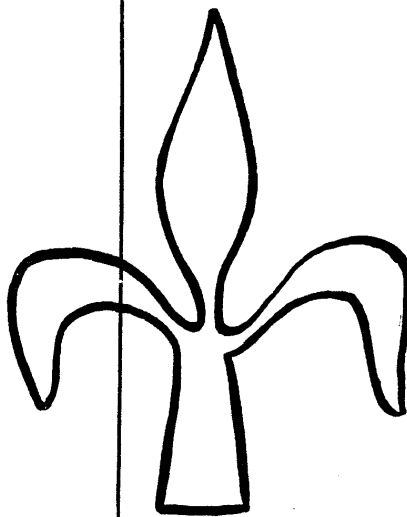
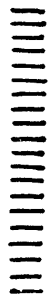

6812

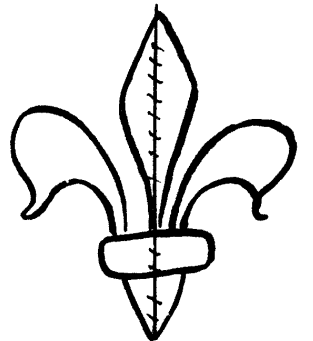
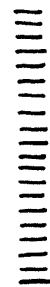

6815

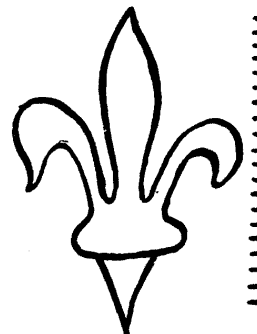
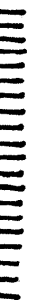

6816

Fleur de Lis

6817-6826

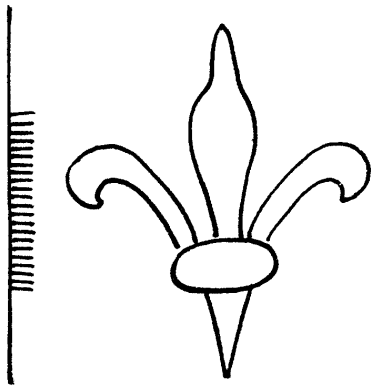

6817

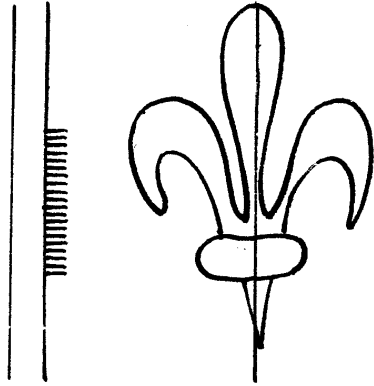

6821

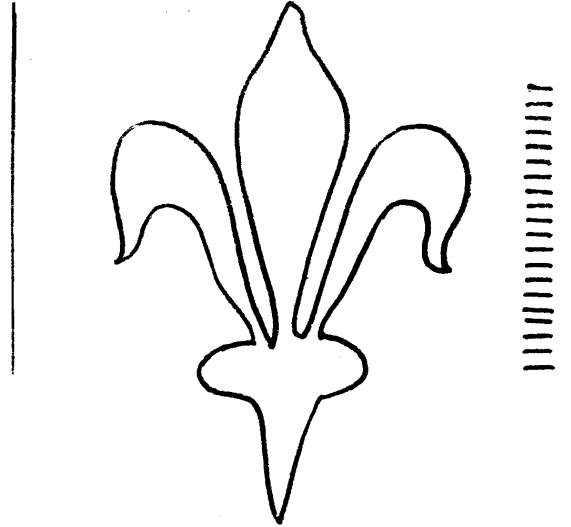

6824

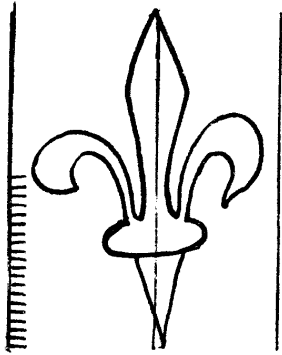

6818

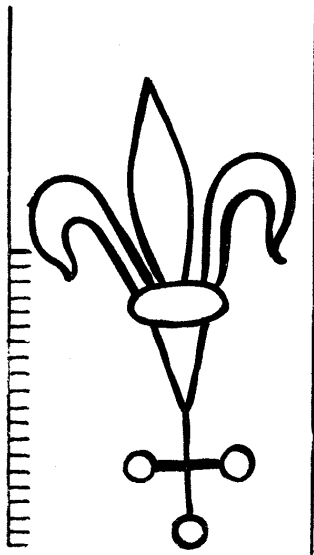

6822

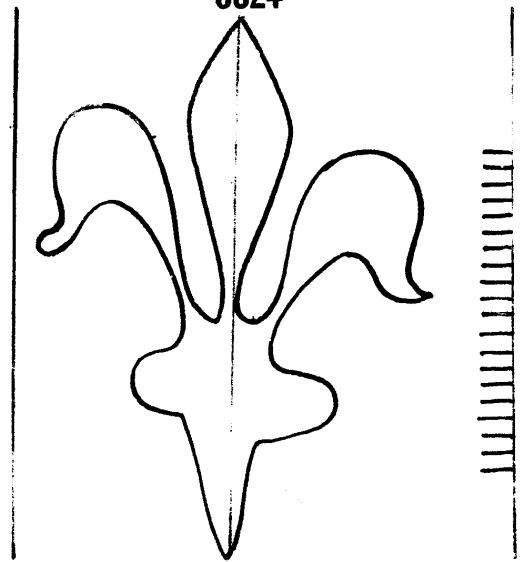

6825

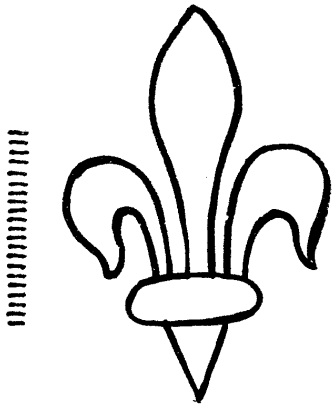

6819

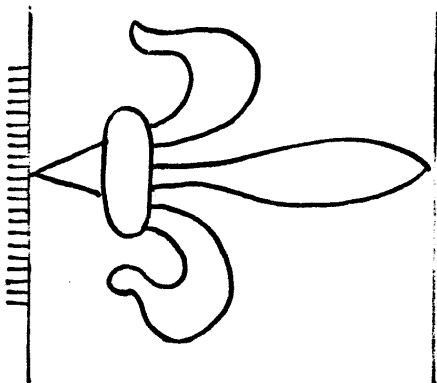

6820

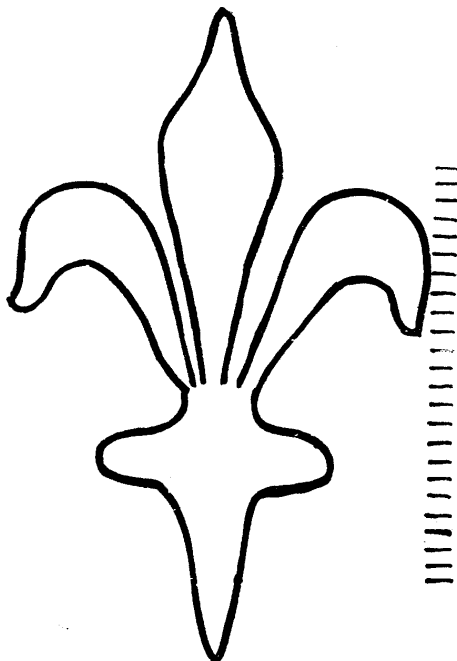

6823

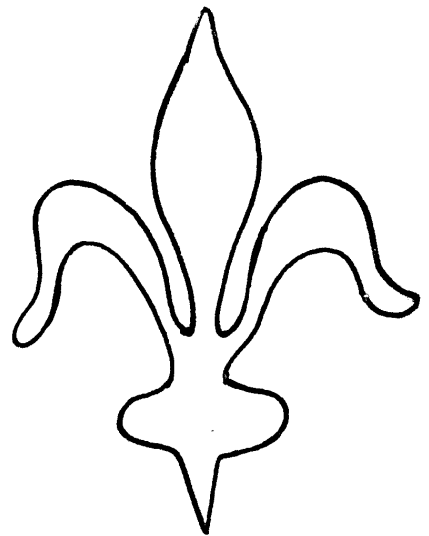

6826

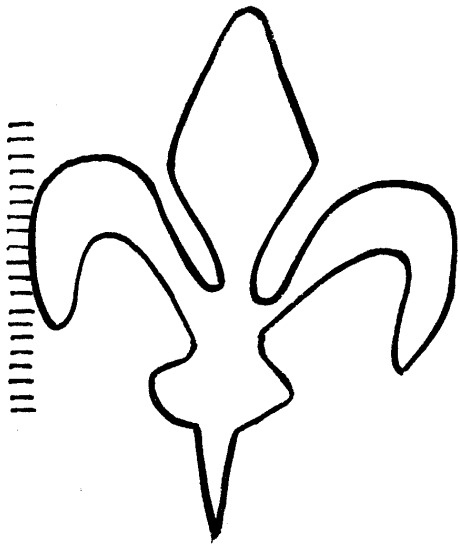

6827

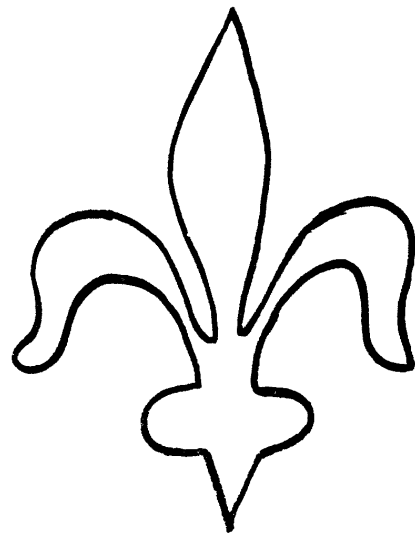

6830

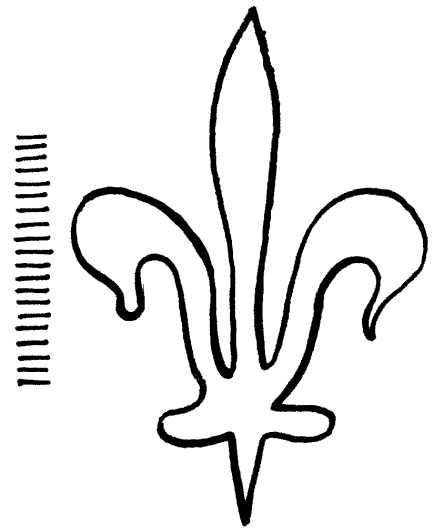

6833

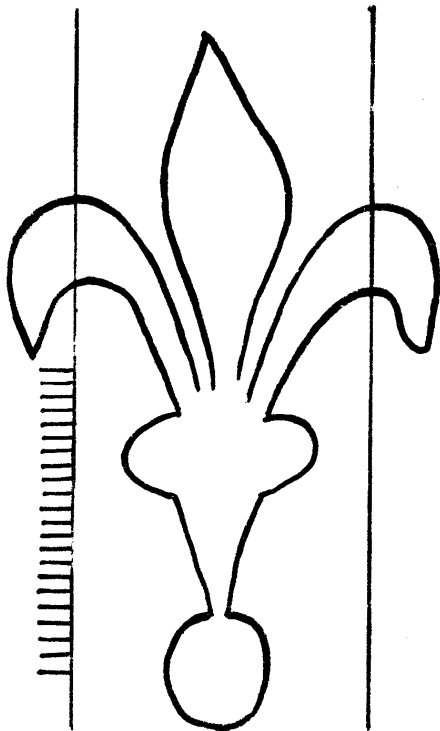

6828

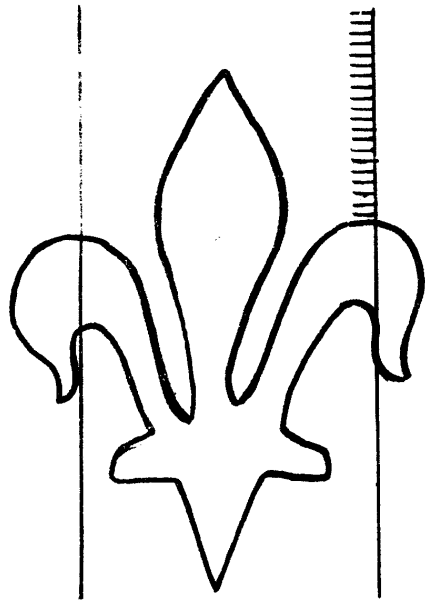

6831

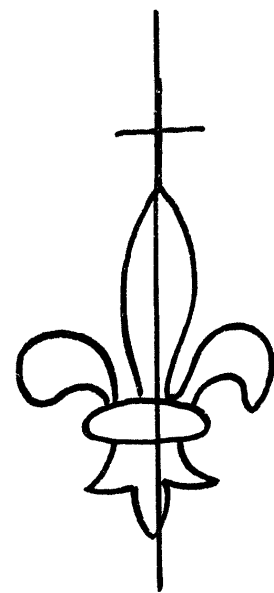

6834

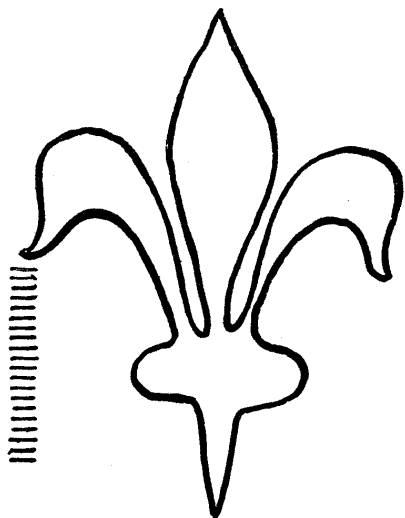

6829

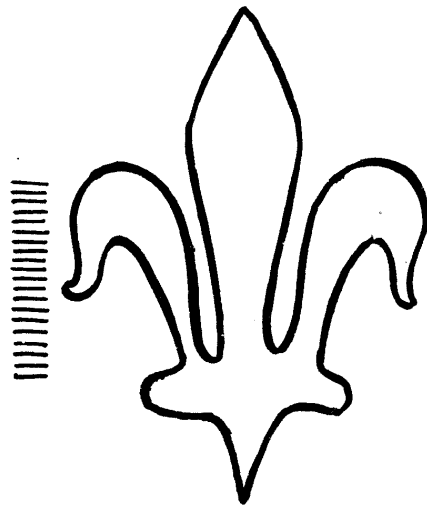

6832

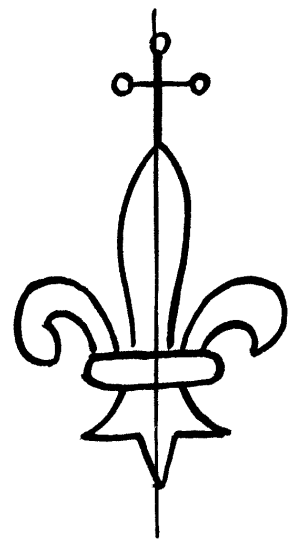

6835

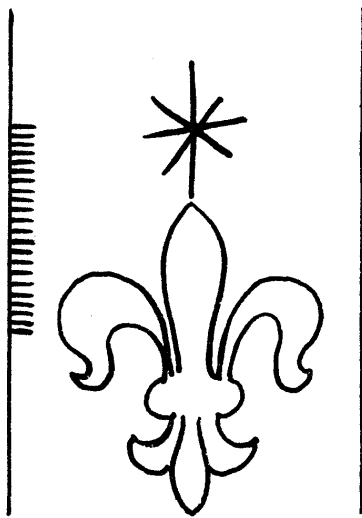

6836

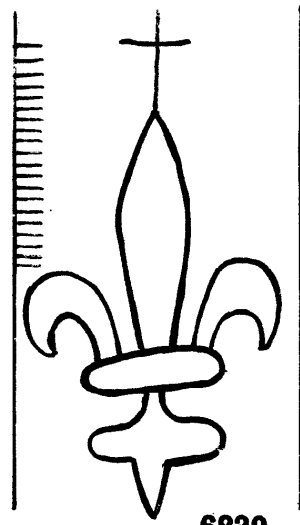

6839

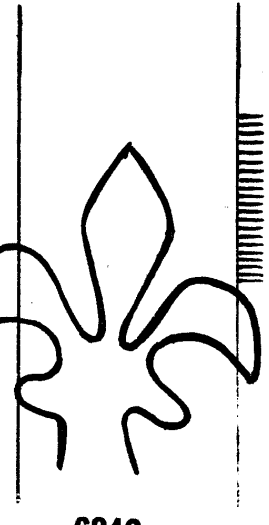

6842

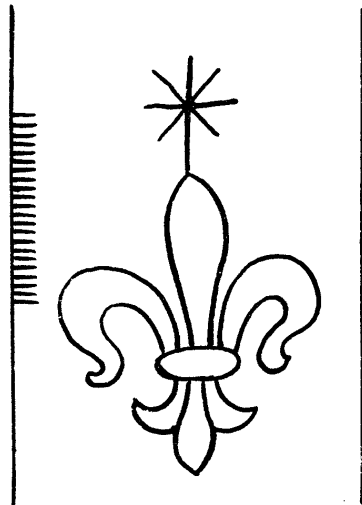

6837

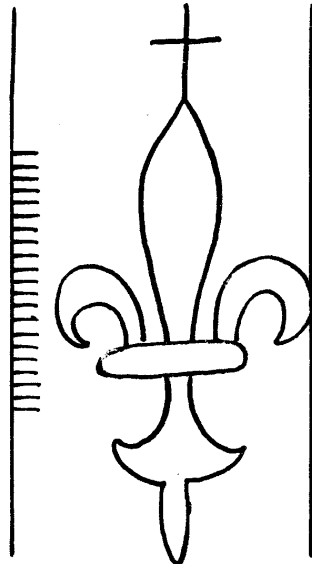

6840

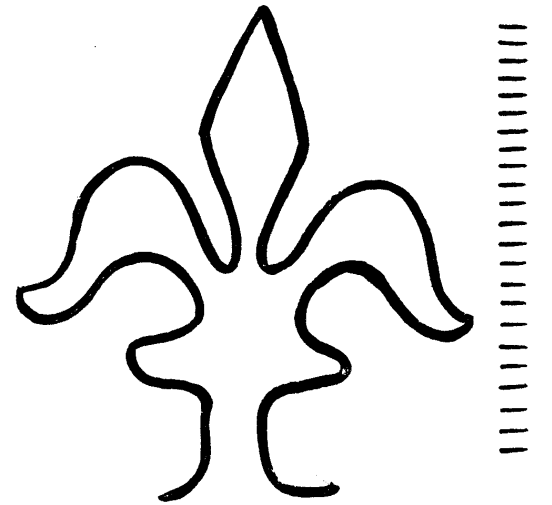

6843

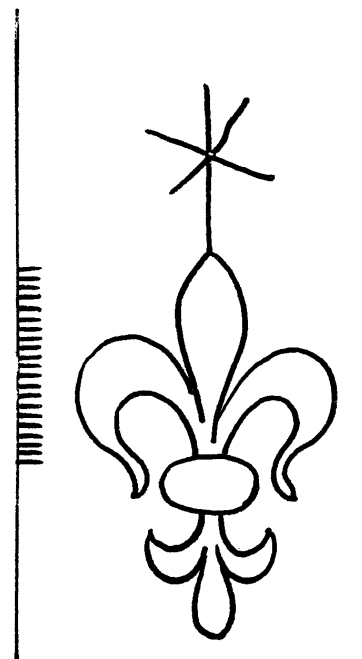

6838

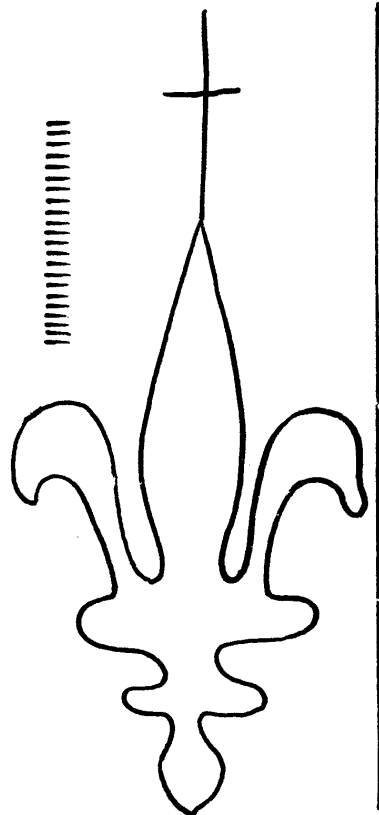

6841

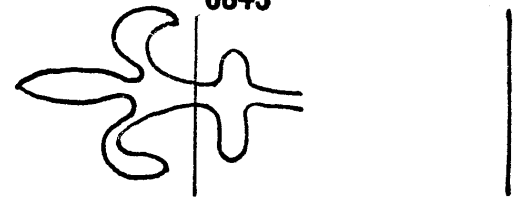

6844

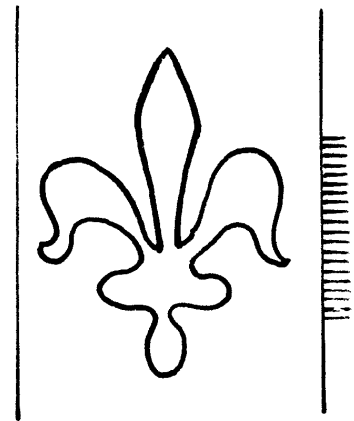

6845

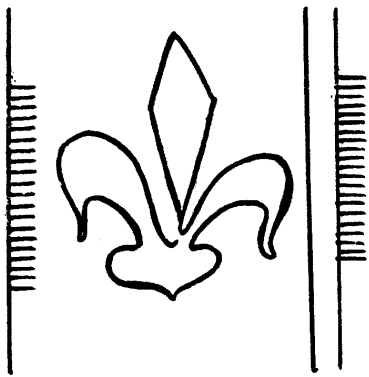

6846

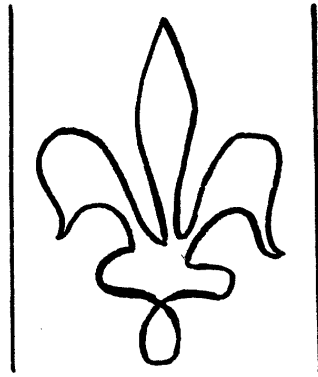
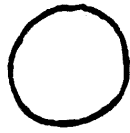

6847

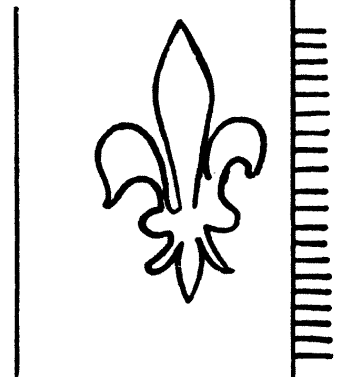

6848

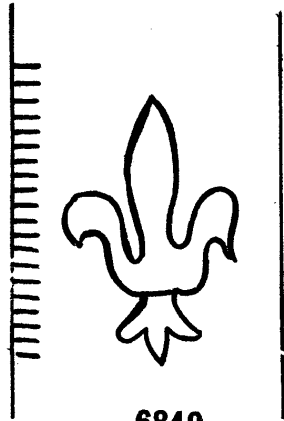

6849

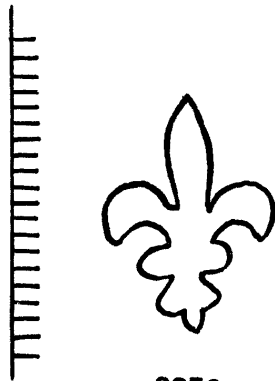

6850

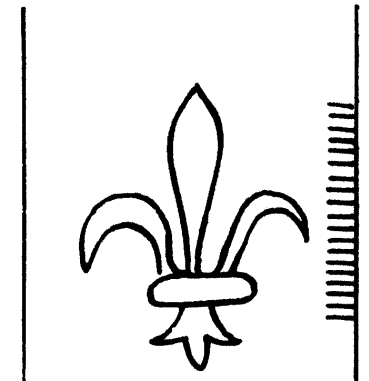

6851

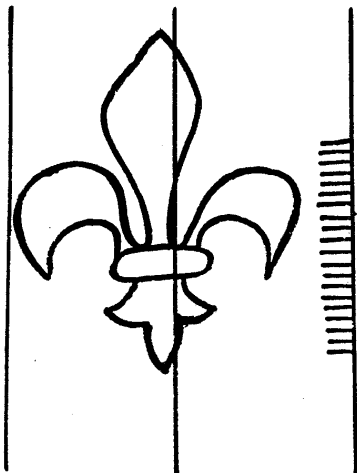

6852

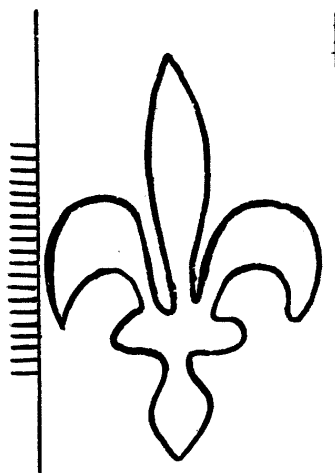

6853

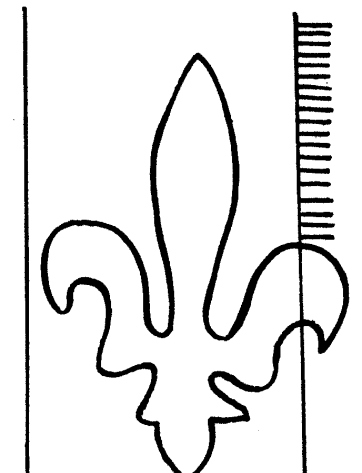

6854

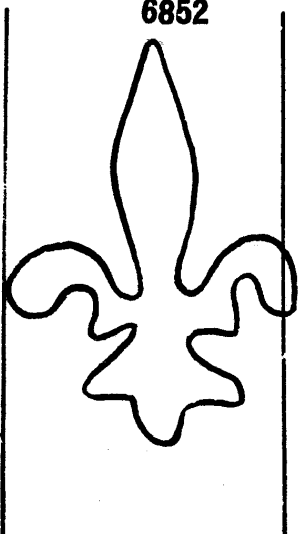

6855

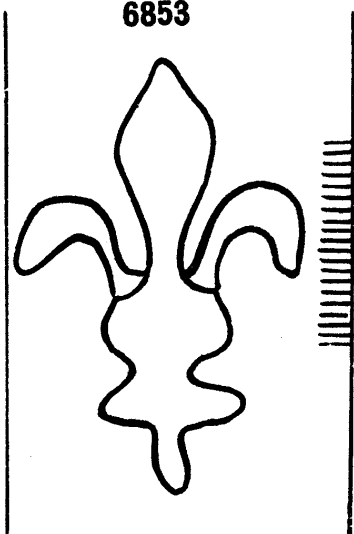

6856

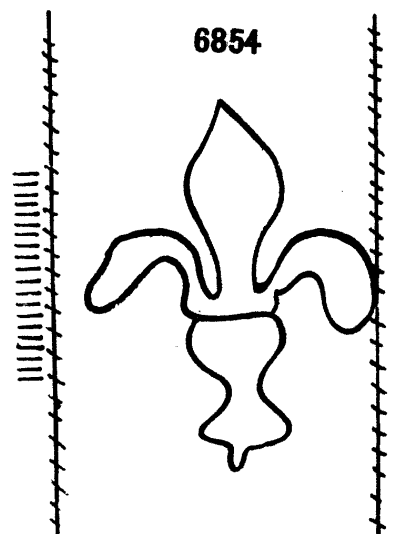

6857

Fleur de Lis

6858 - 6869

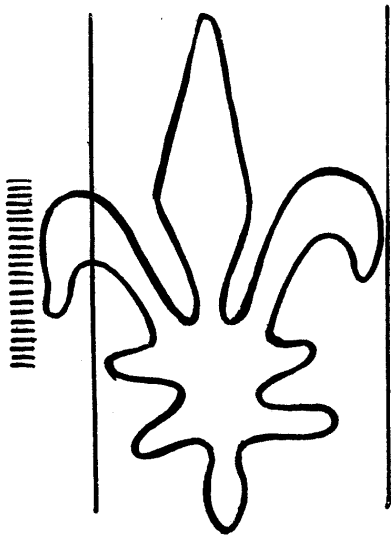

6858

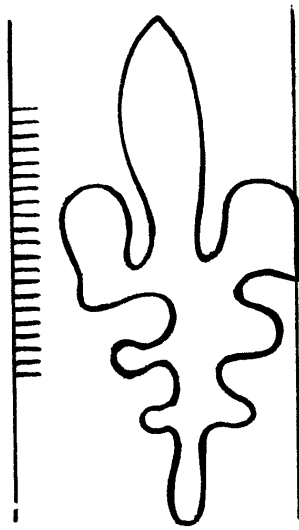

6859

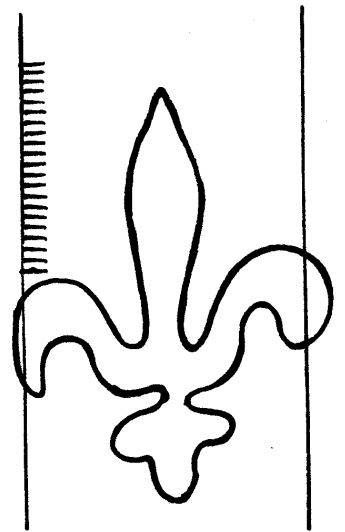

6860

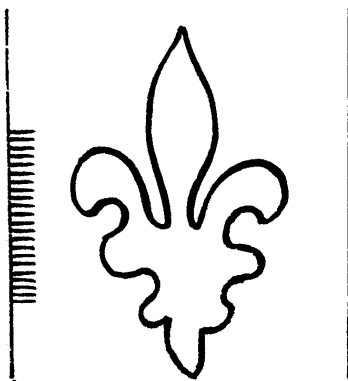

6861

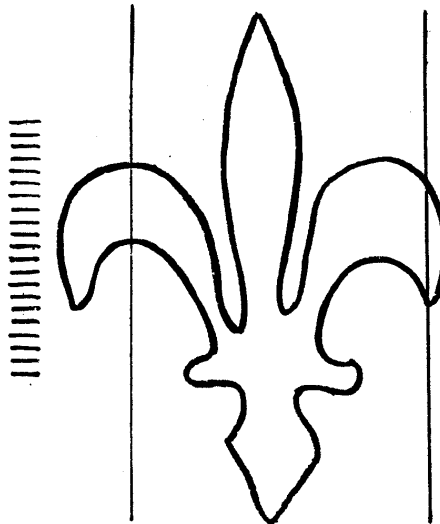

6862

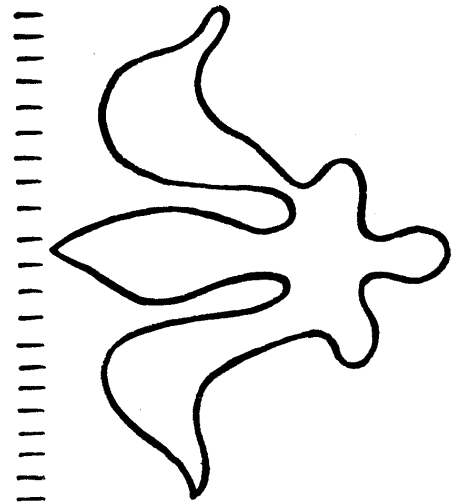

6863

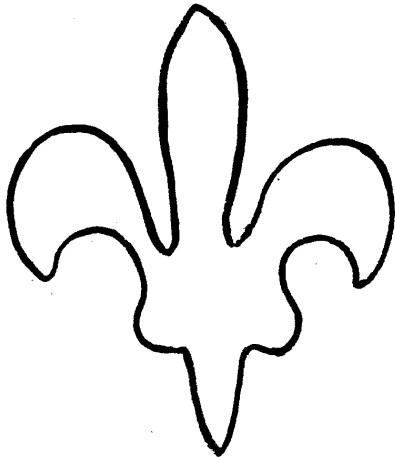

6864

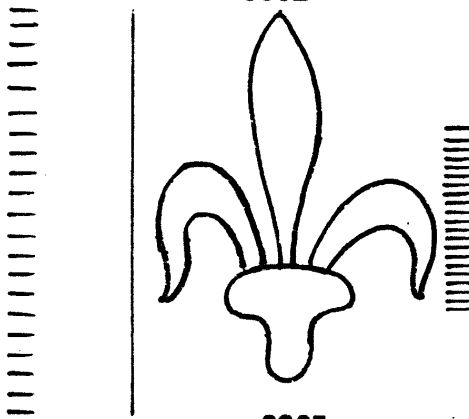

6865

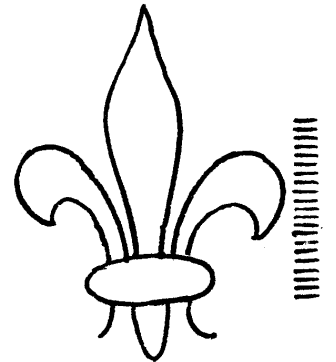

6866

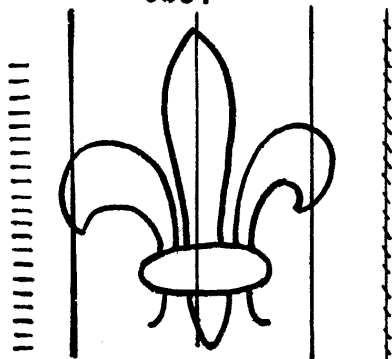

6867

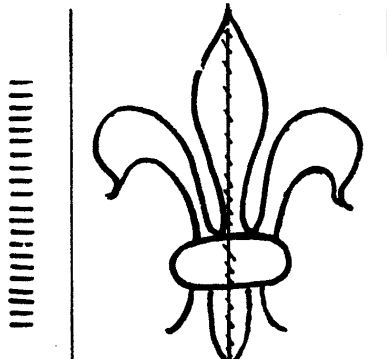

6868

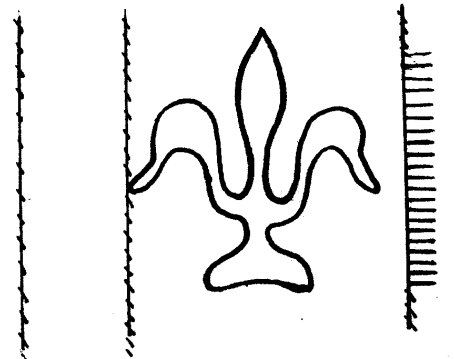

6869

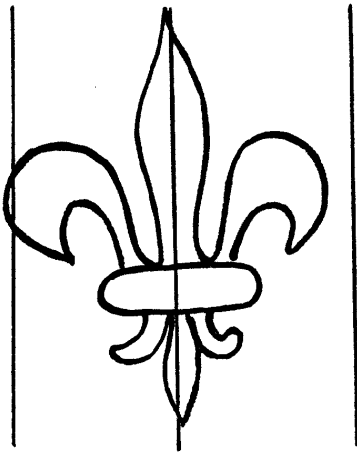

6870

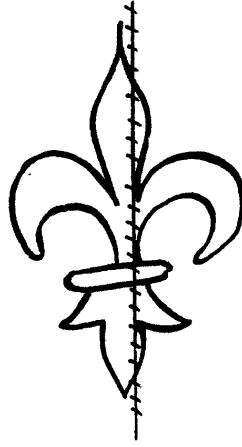

6871

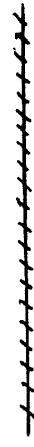

6872

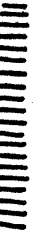

6873

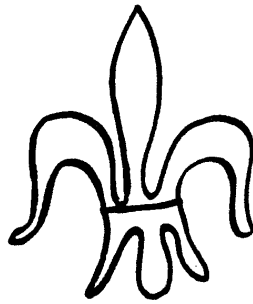

6874

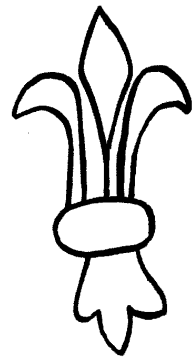
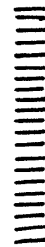

6875

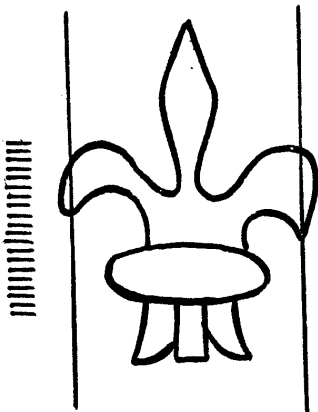

6876

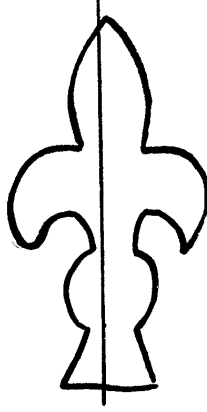

6877

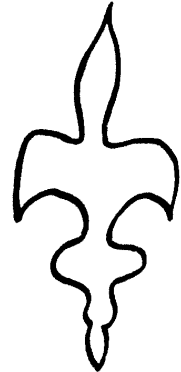

6878

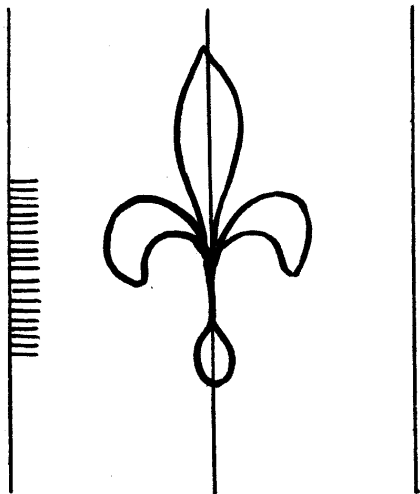

6879

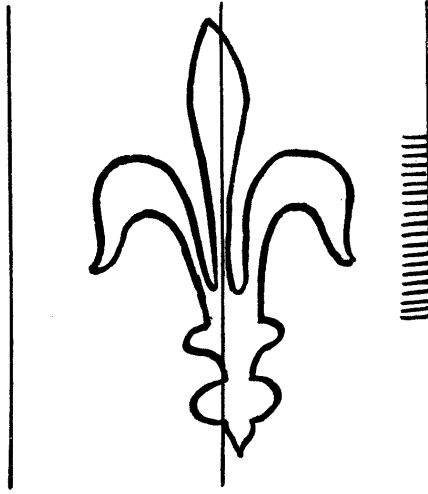

6880

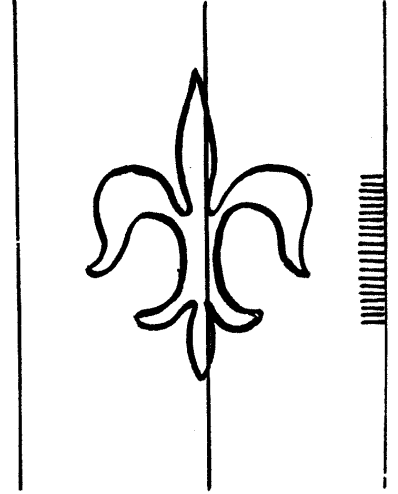

6881



Fleur de Lis

6882 - 6893

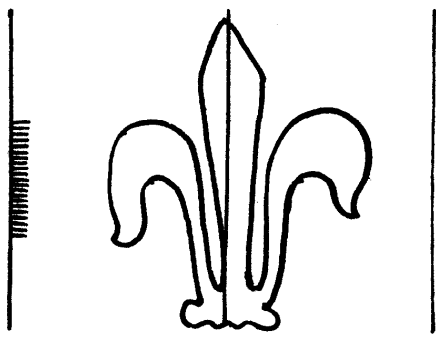

6882

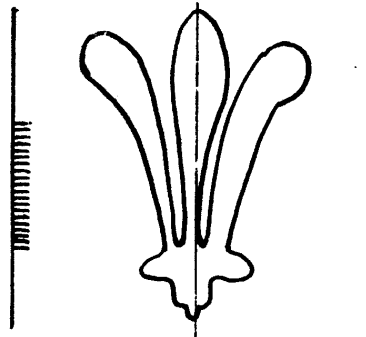

6883

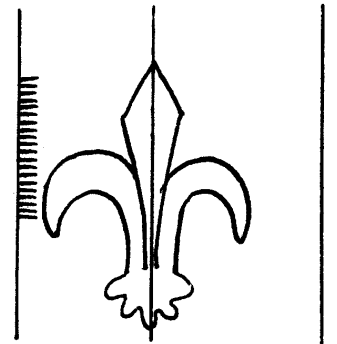

6884

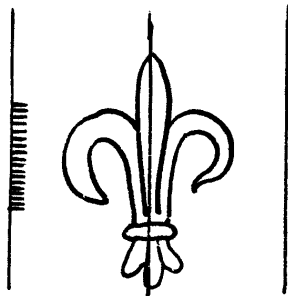

6885

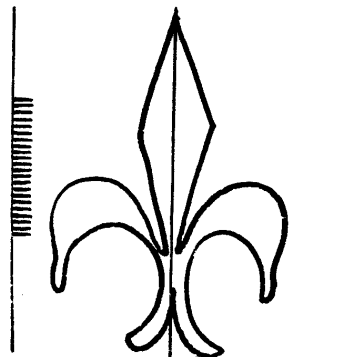

6886

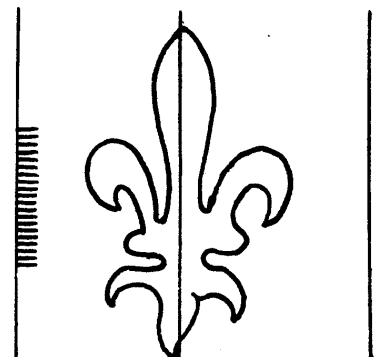

6887

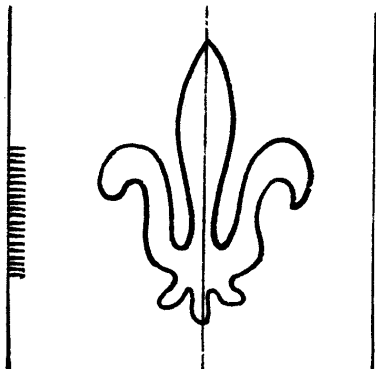

6888

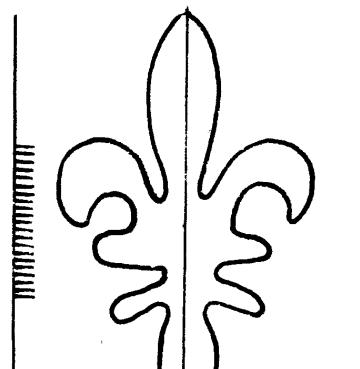

6889

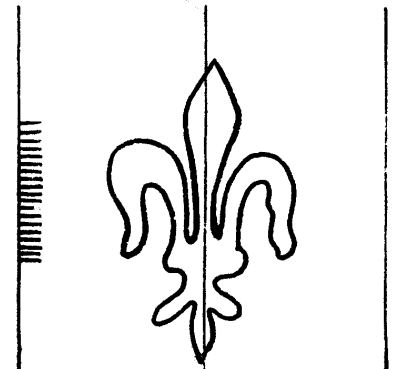

6890

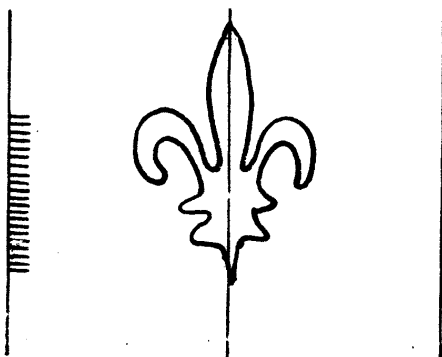

6891

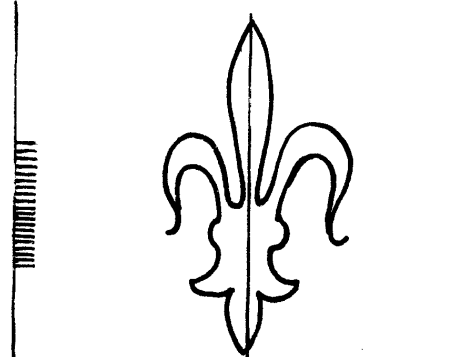

6892

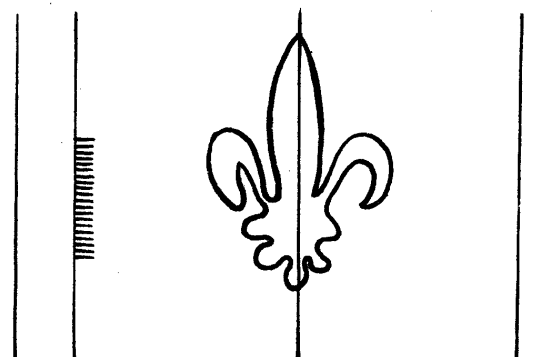

6893

Fleur de Lis

6909 - 6923

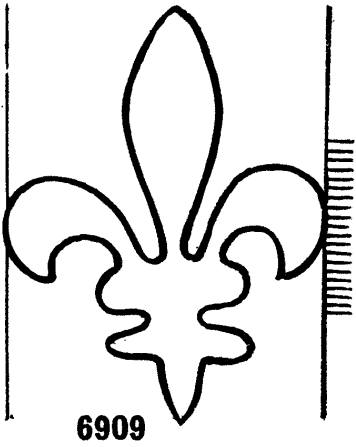

6909

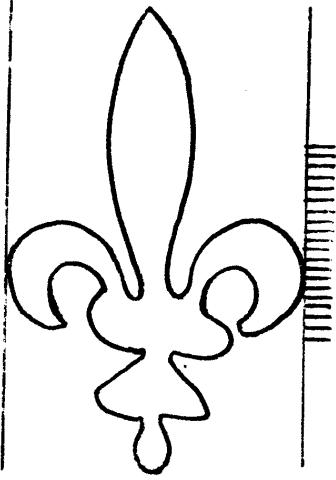

6910

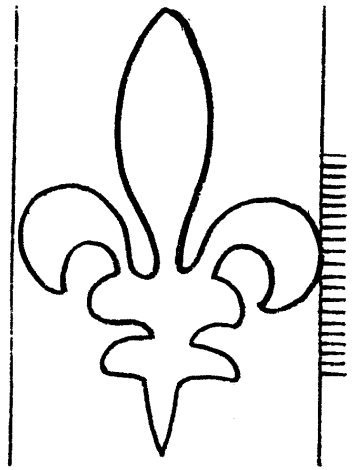

6911

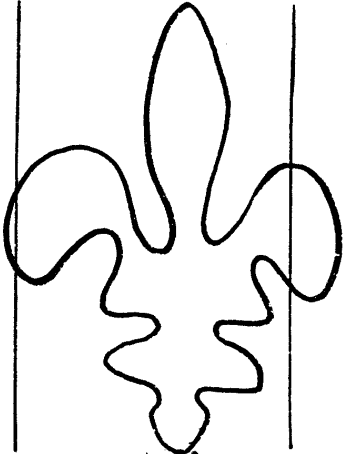

6912

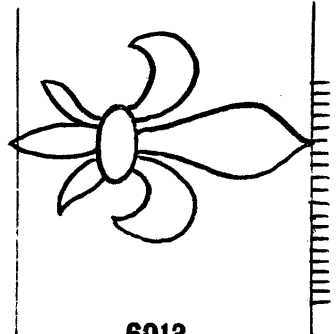

6913

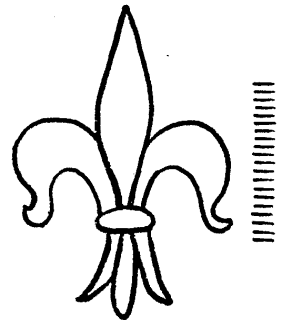

6914

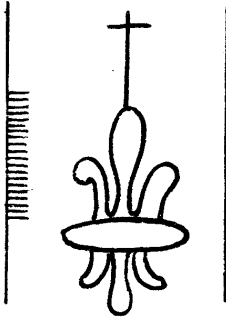

6915

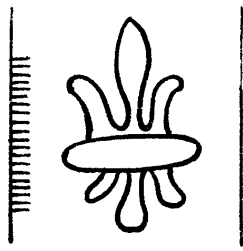

6916

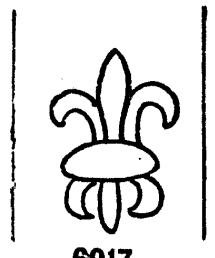

6917

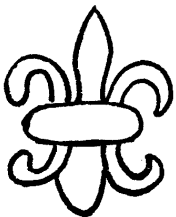

6918

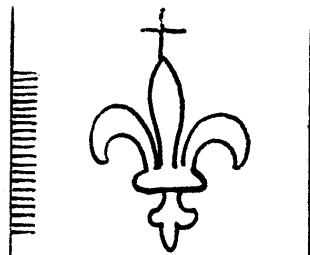

6919

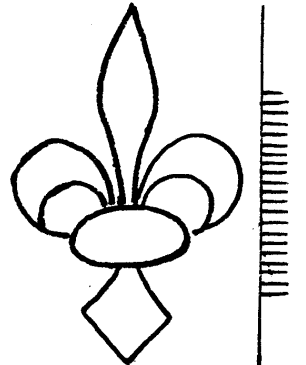

6920

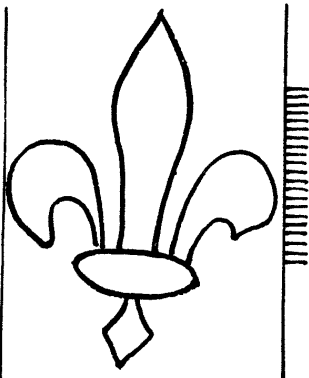

6921

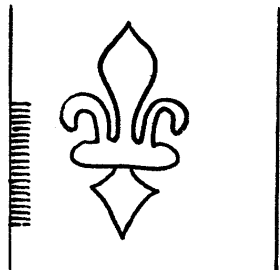

6922

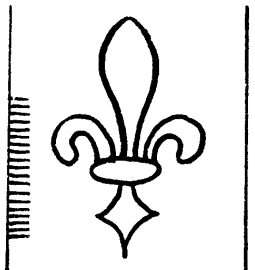

6923

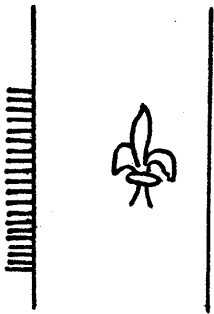

6951

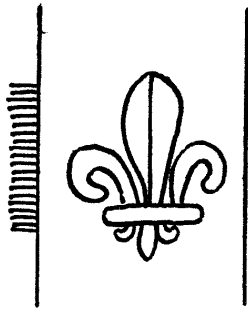

6956



6961

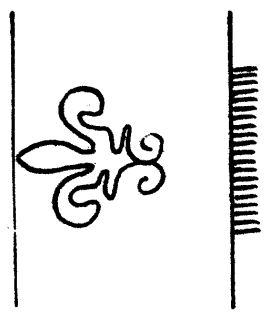

6965

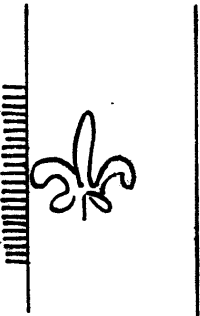

6952

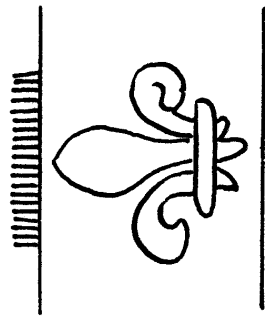

6957

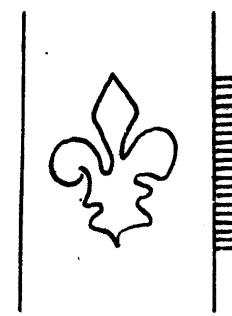

6962

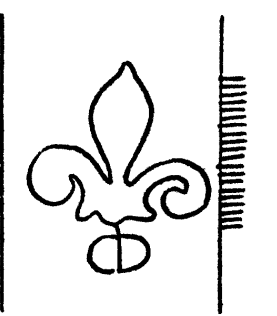

6966

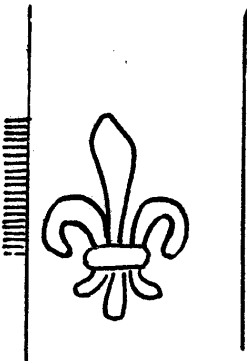

6953

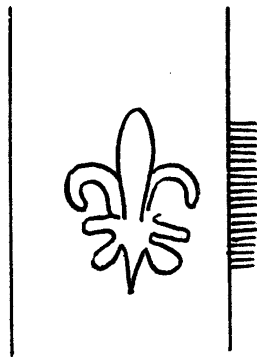

6958

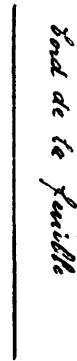

6967

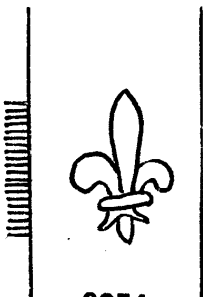

6954

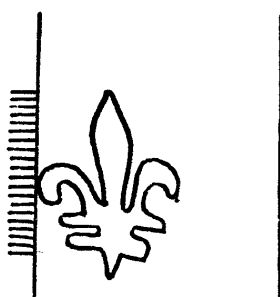

6959

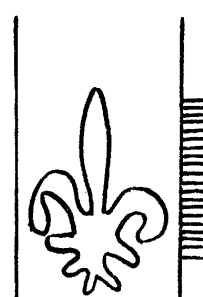

6963

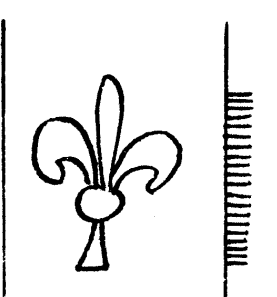

6968

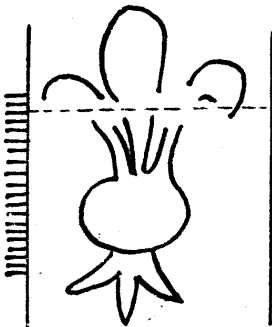

6955

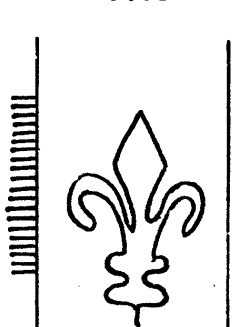

6960

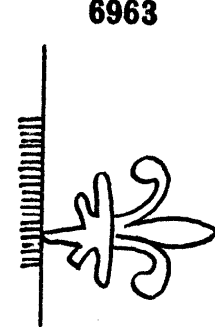

6964

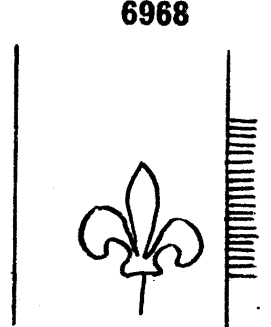

6969

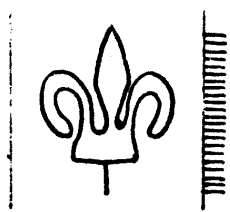

6970

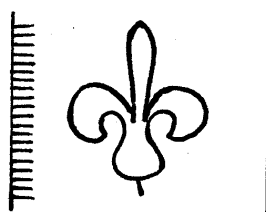

6971

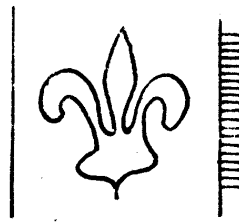

6972

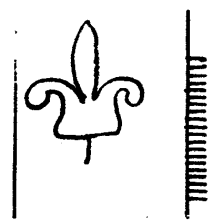

6973

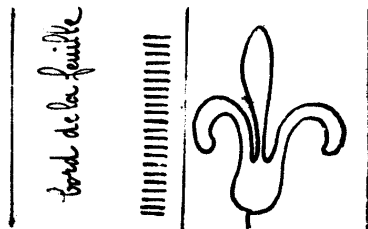

6974

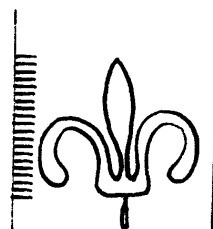

6975

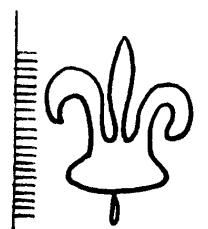

6976

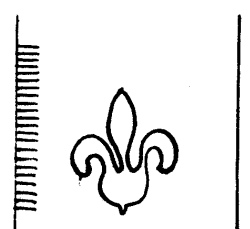

6977



6978

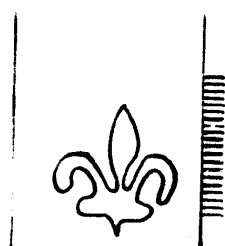

6979

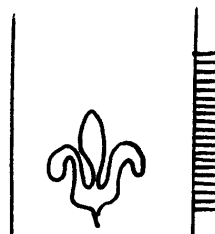

6980

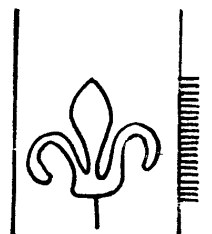

6981

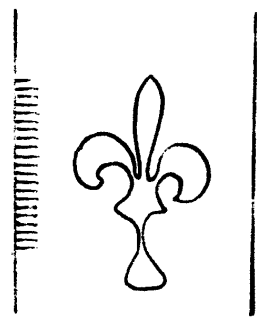

6982

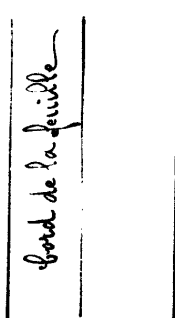

6983

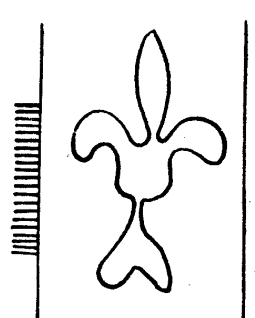

6984

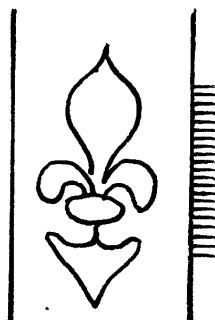

6985

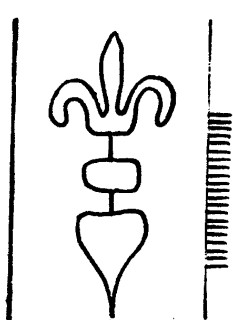

6986

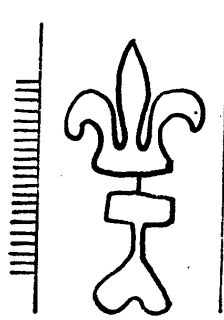

6987

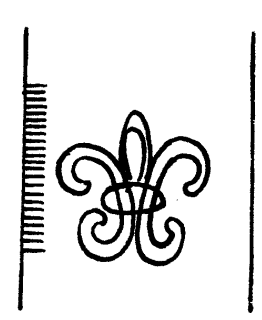

6988

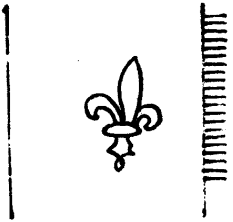

6989



6990

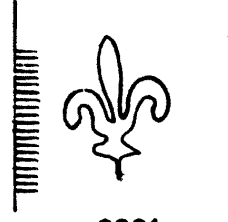

6991

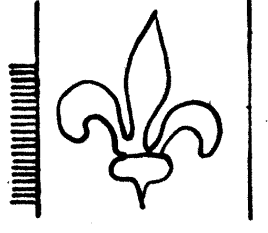

6992

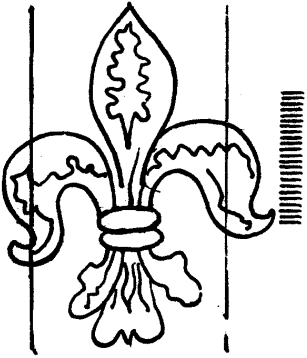

6993

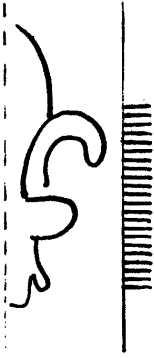

6994

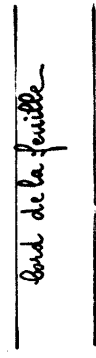

6995

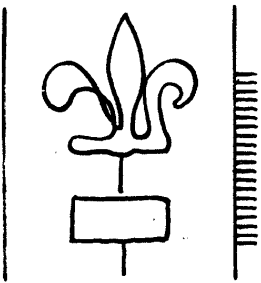
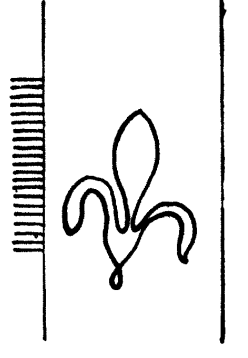

6996

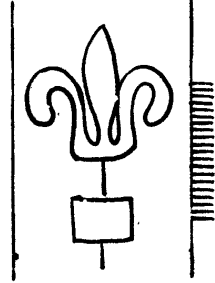

6997

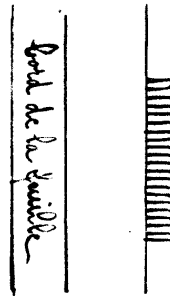

6998

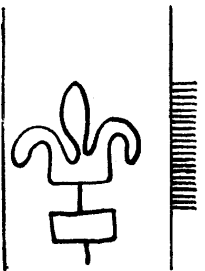
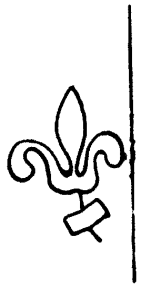

6999

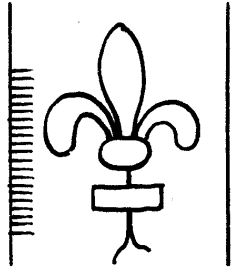

7000

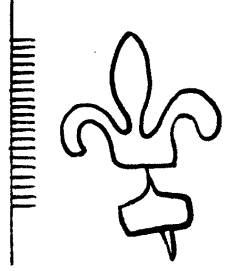

7001

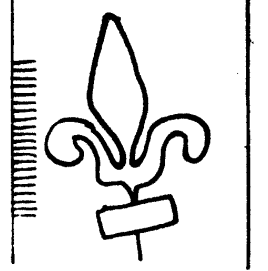

7002

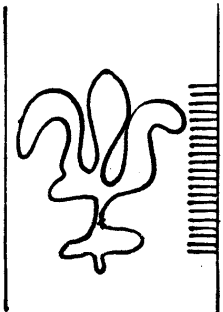

7003

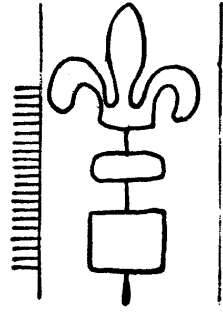

7004

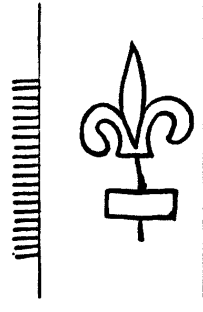

7005

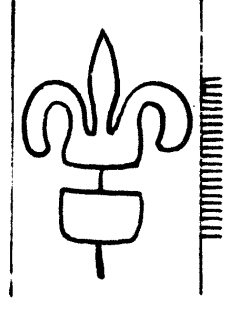

7006

Fleur de Lis

7007 - 7020

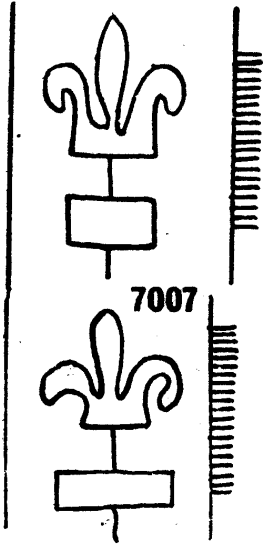

7007

7008

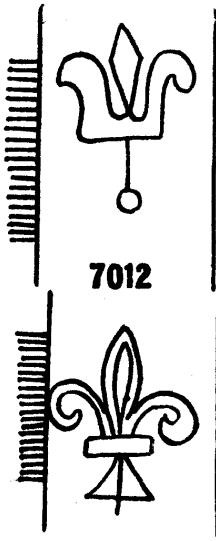

7012

7013

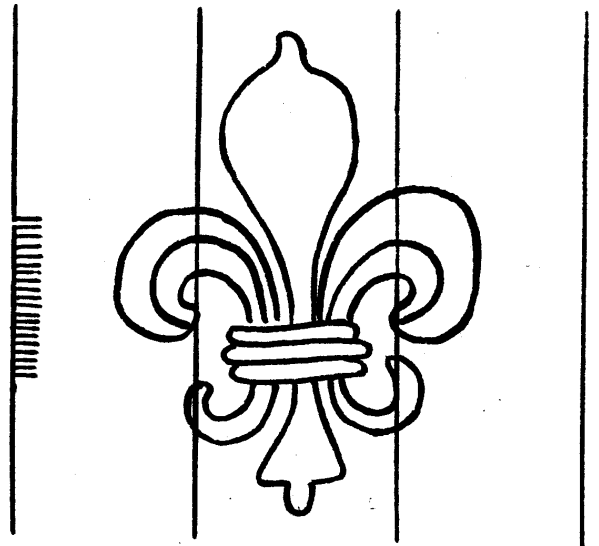

7017

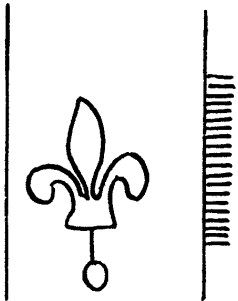

7009

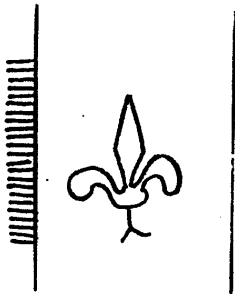

7014

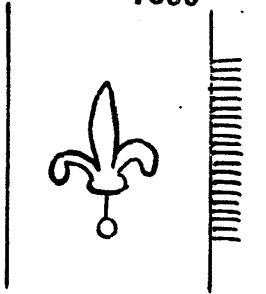

7010

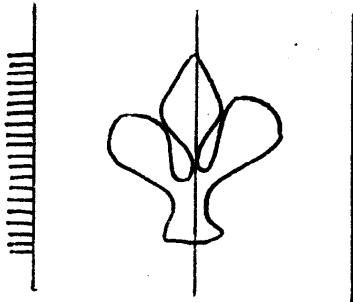

7015

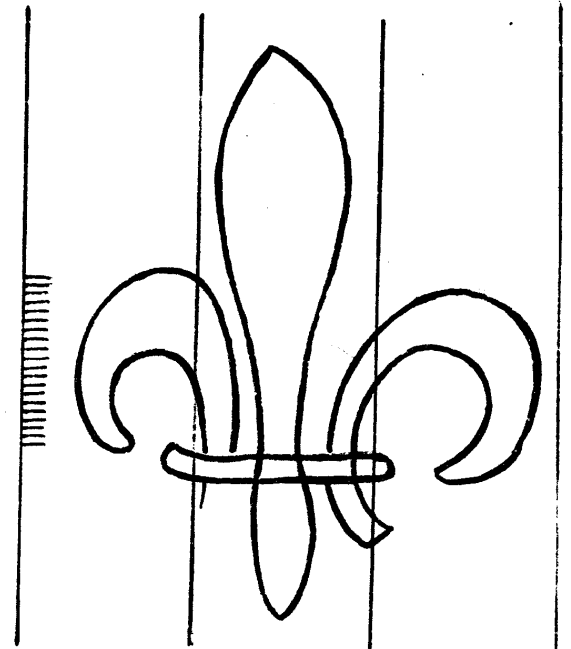

7018

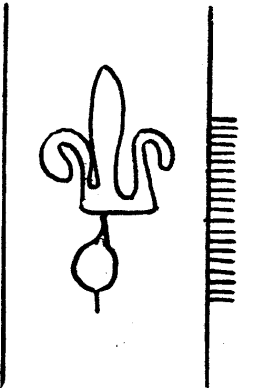

7011

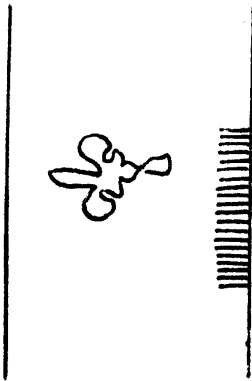

7016

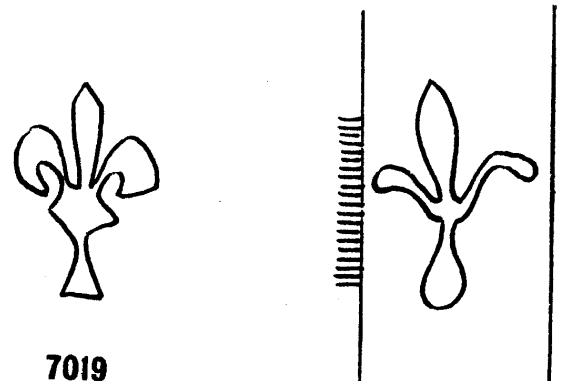

7019

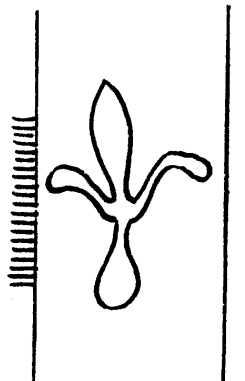

7020

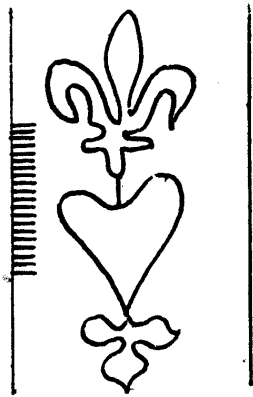

7033

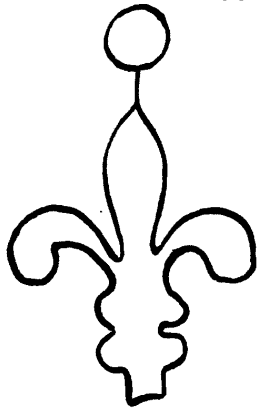

7034

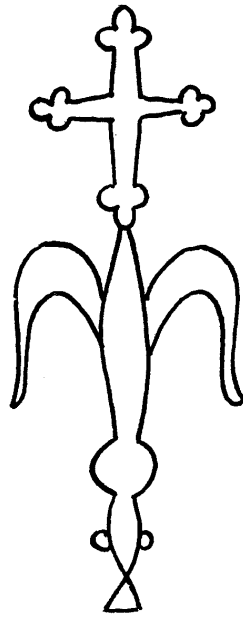

7035

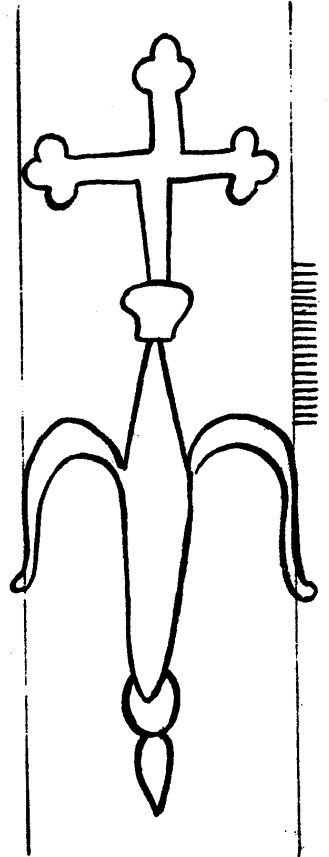

7036

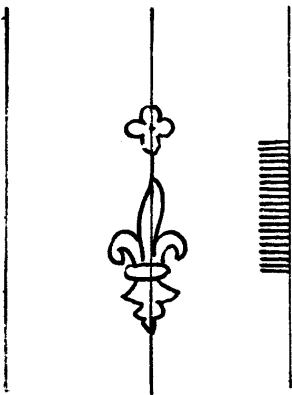

7037

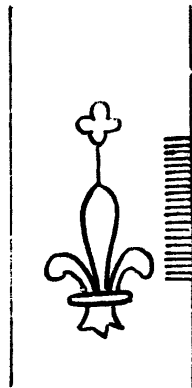

7038

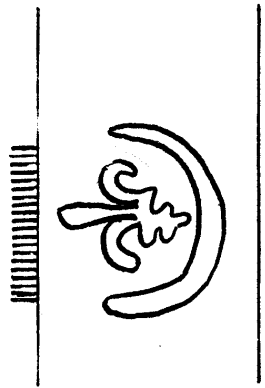

7039

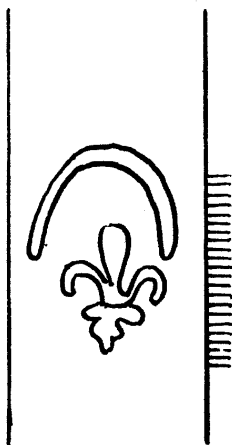

7040

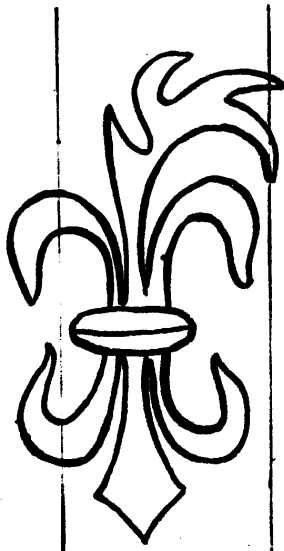

7041

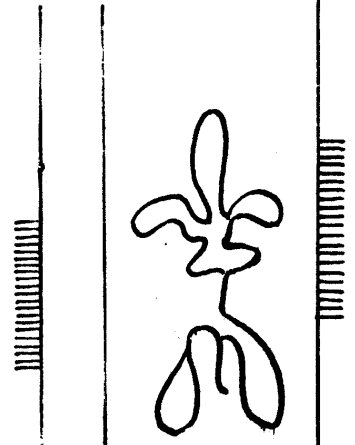

7042

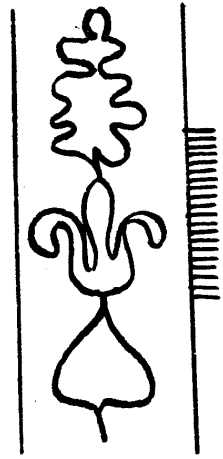

7043

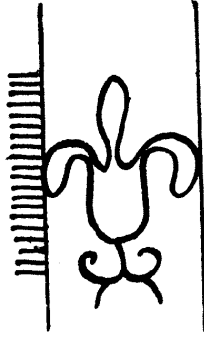

7044

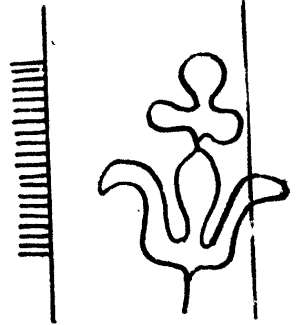

7045

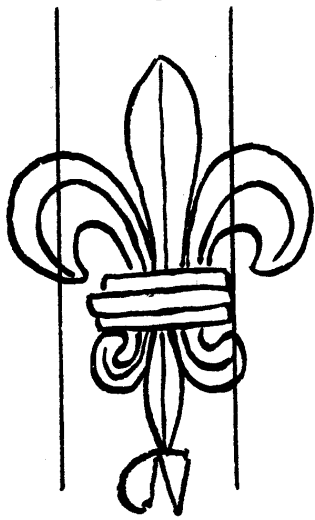

7046

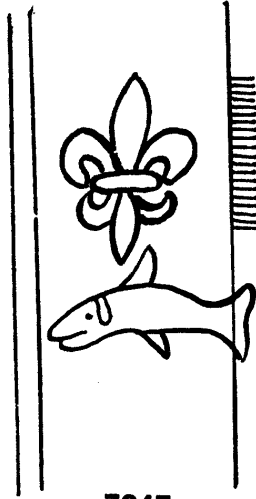
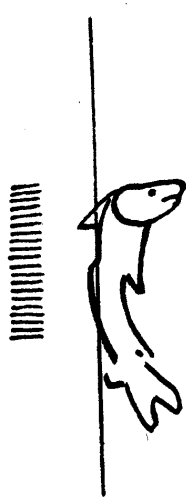

7047

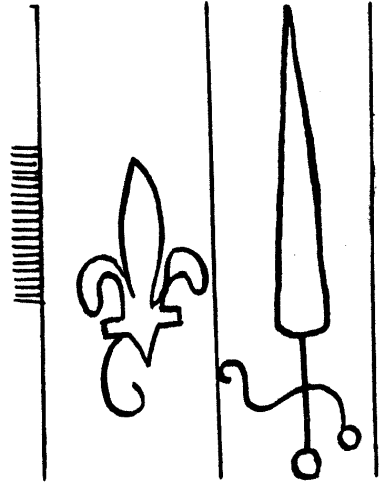

7048

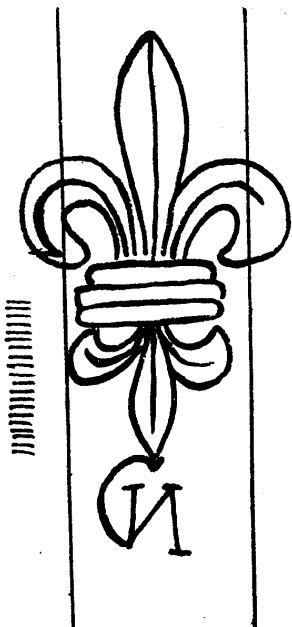

7049

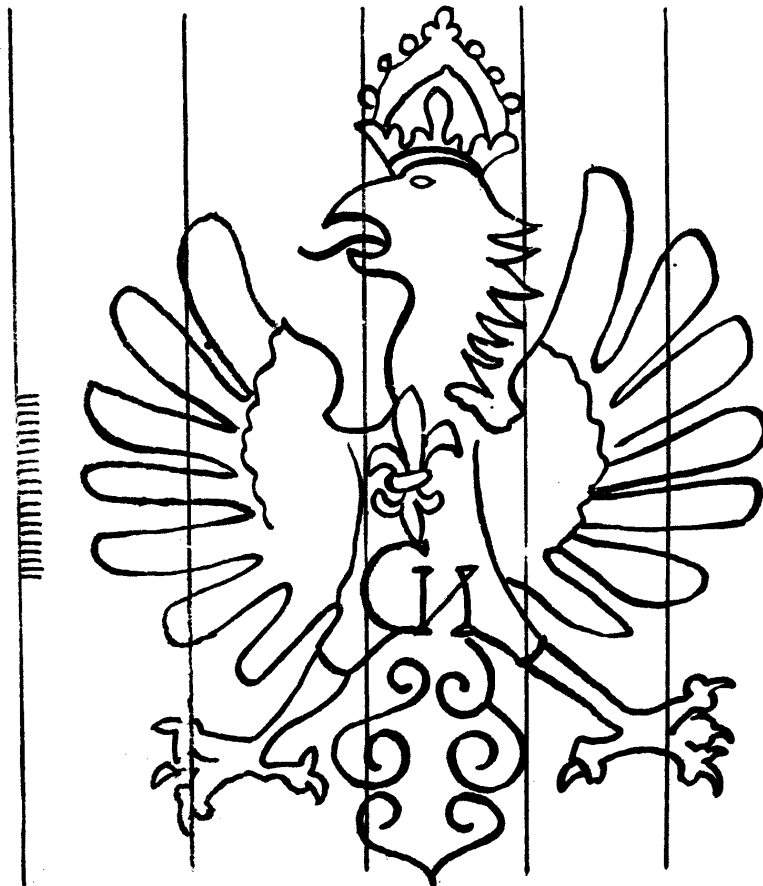

7050

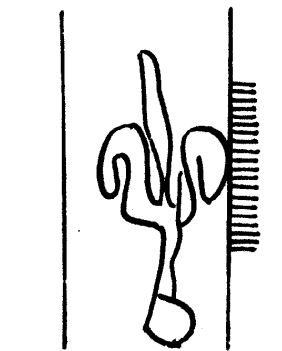

7051

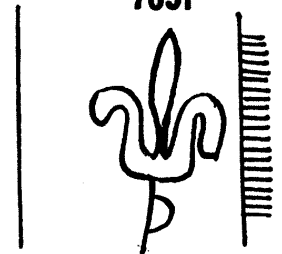

7052

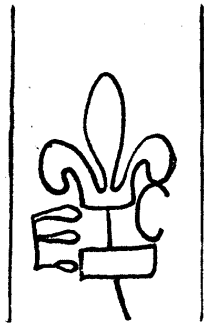
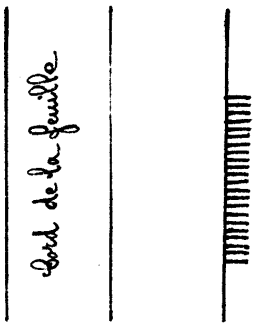

7053

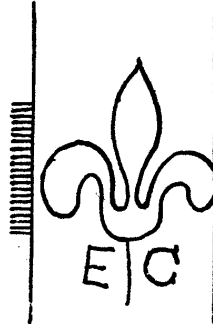

7054

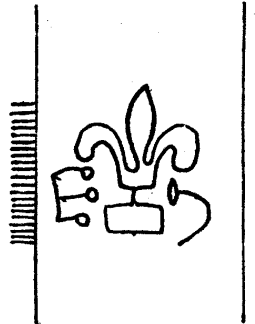

7055

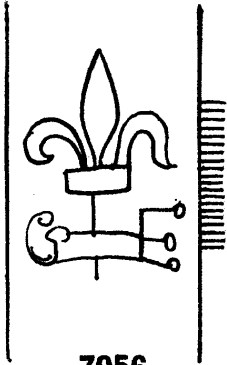

7056

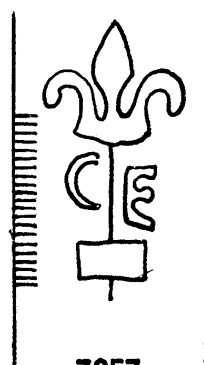

7057

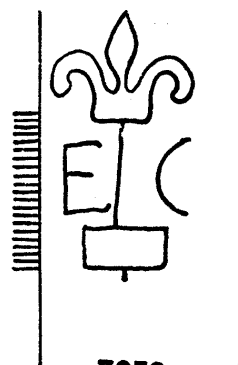

7058

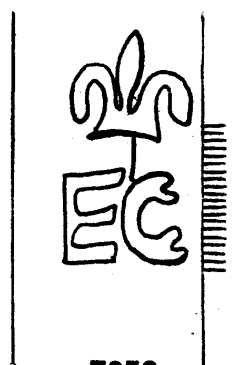

7059



7060

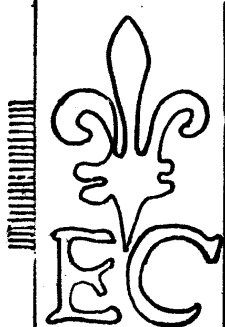

7061

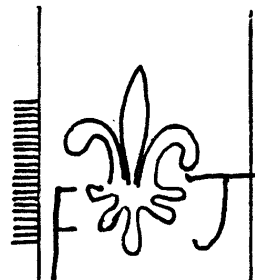

7062

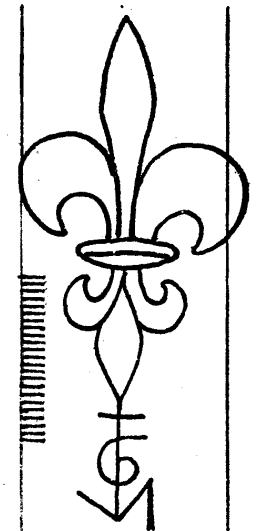

7063

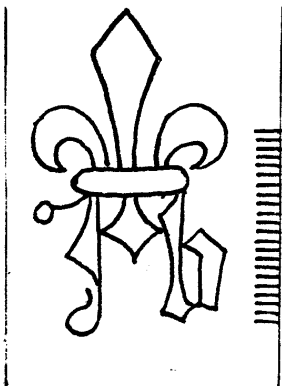

7064

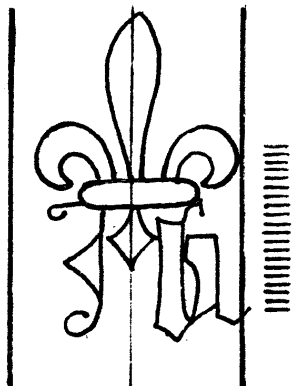

7065

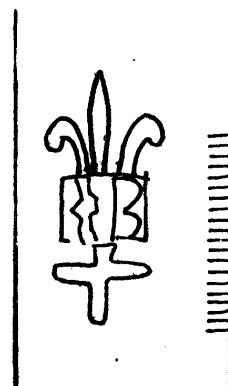

7066

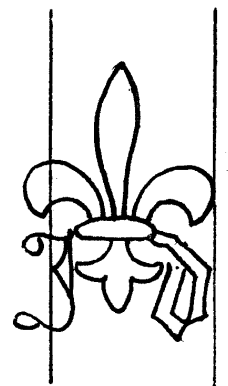

7067

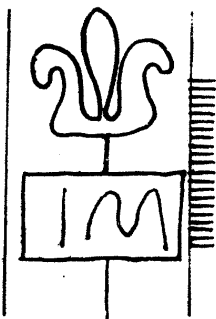

7068

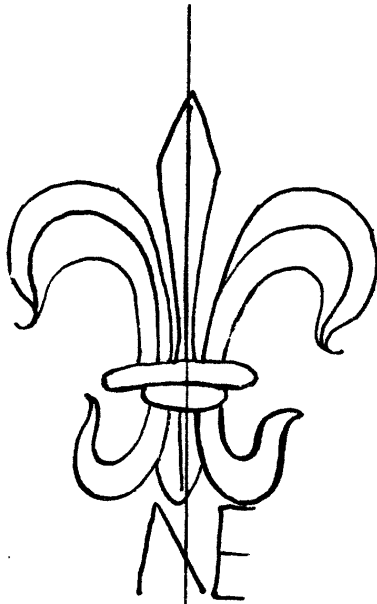

7070

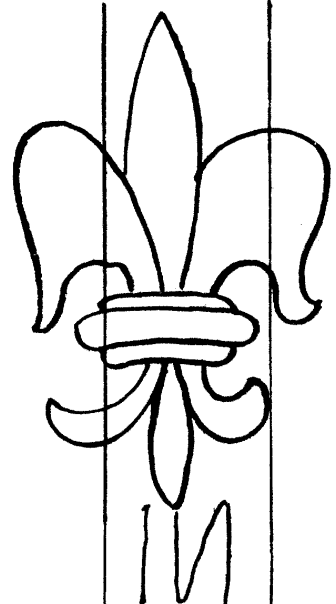

7071



7069

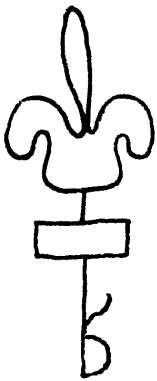

7073



7074



7072

eniv de la feuille

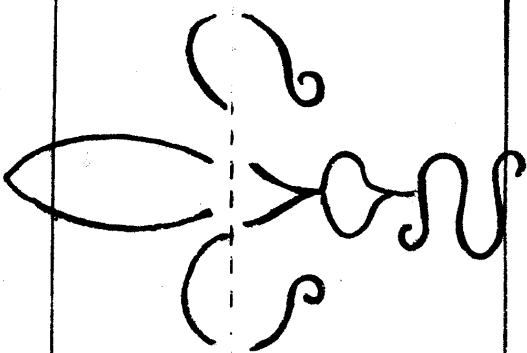

7075

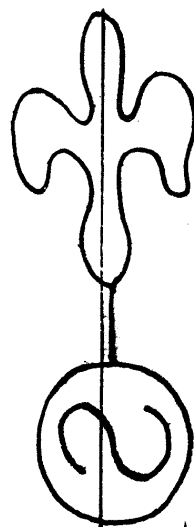

7076



7077

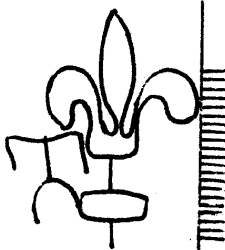

7078

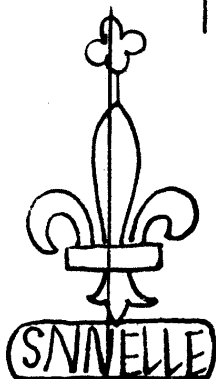

7079

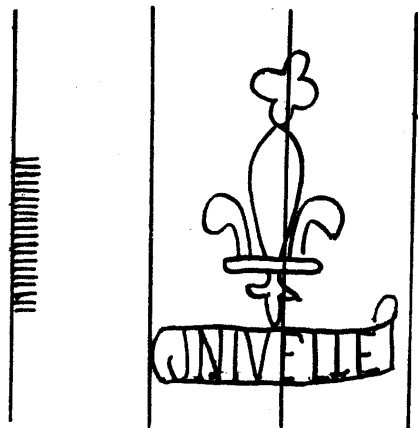

7080

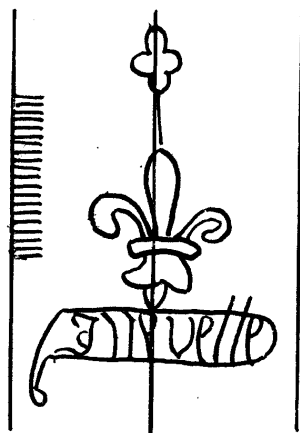

7081

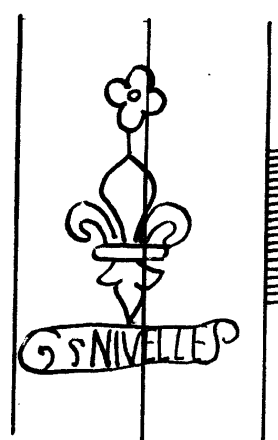

7082

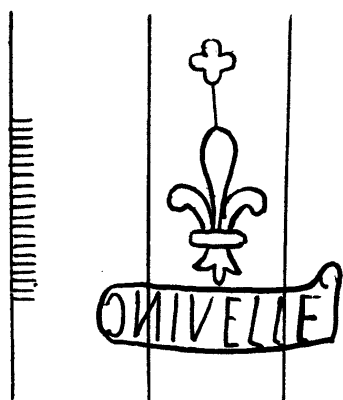

7083

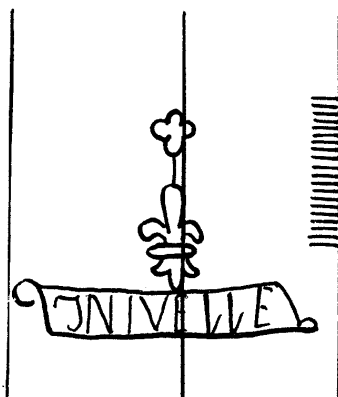

7084

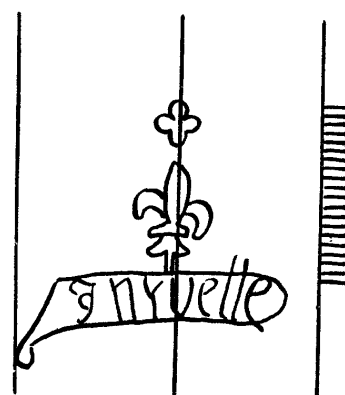

7085

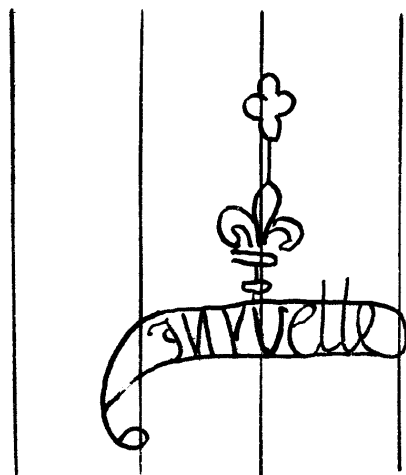

7086

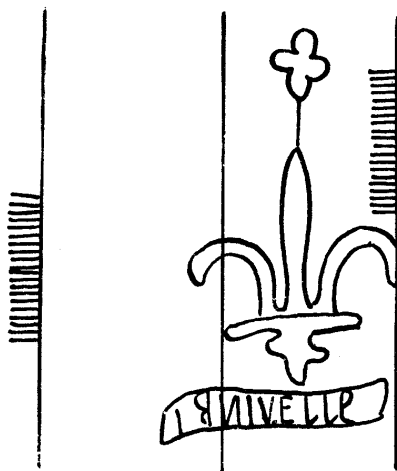

7087

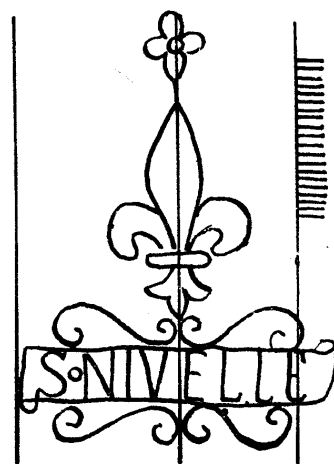

7088

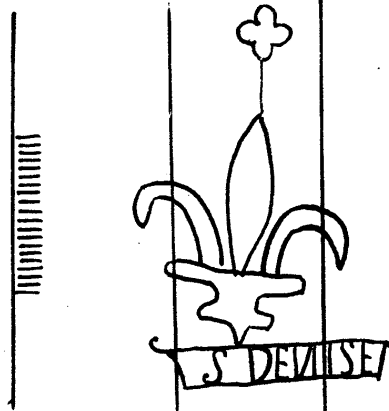

7089

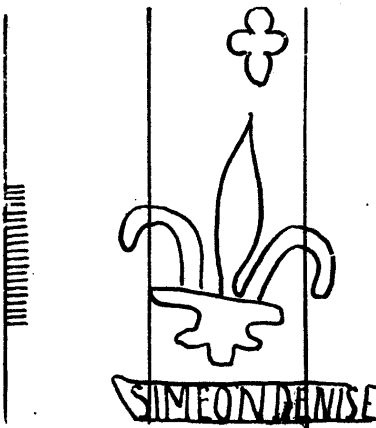

7090

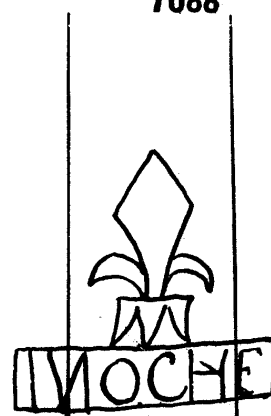

7091

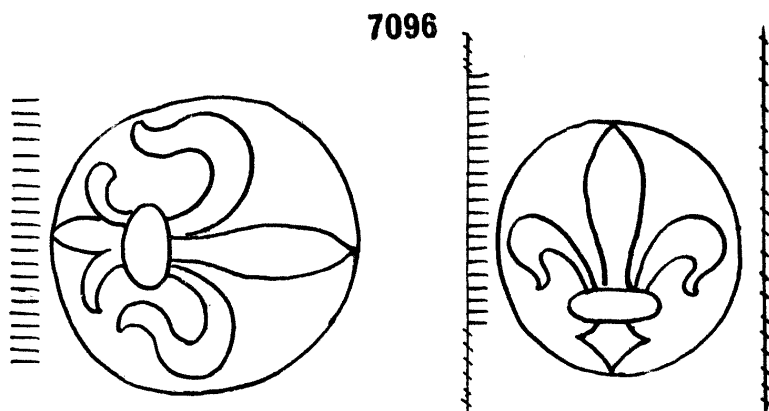
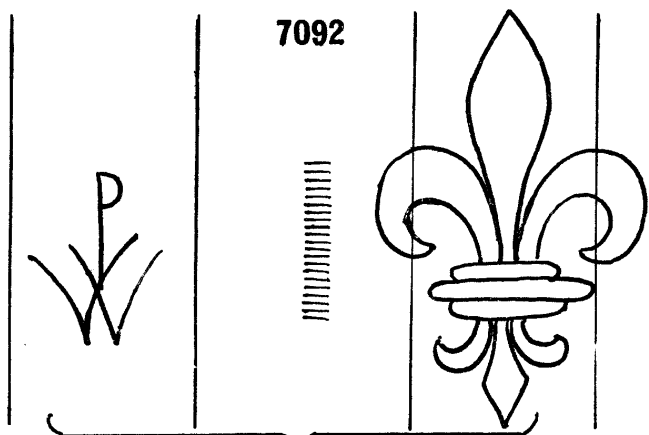
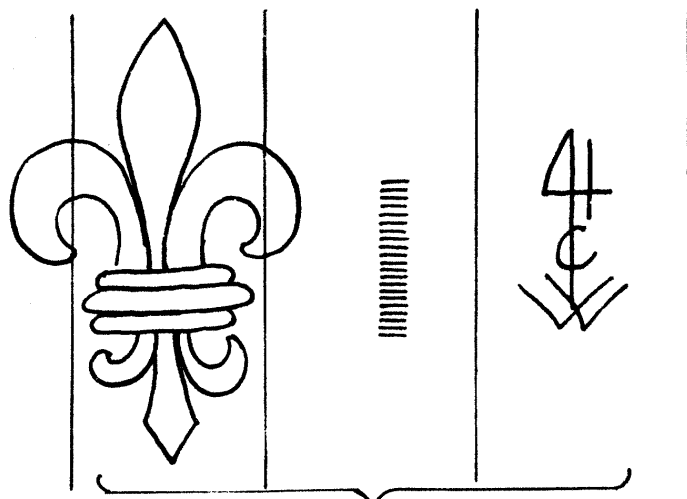
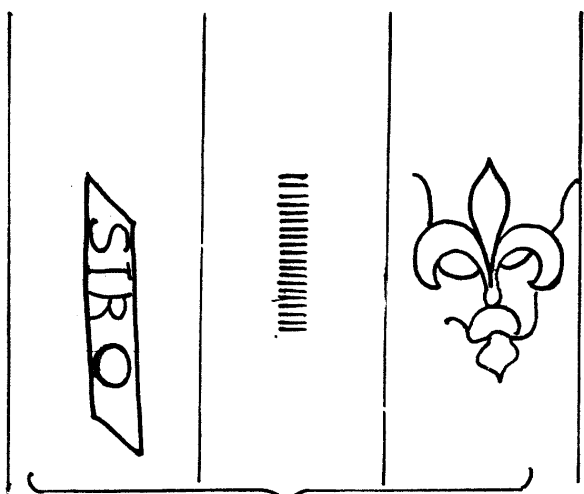

7092

7096

7093

7097

7098

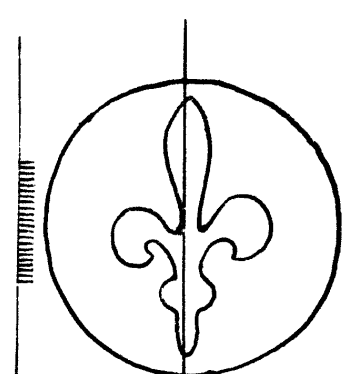
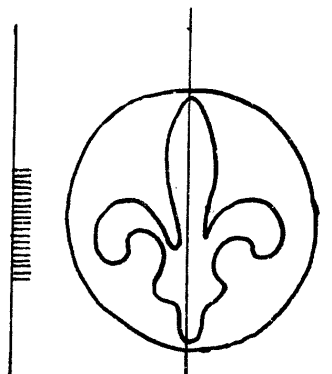
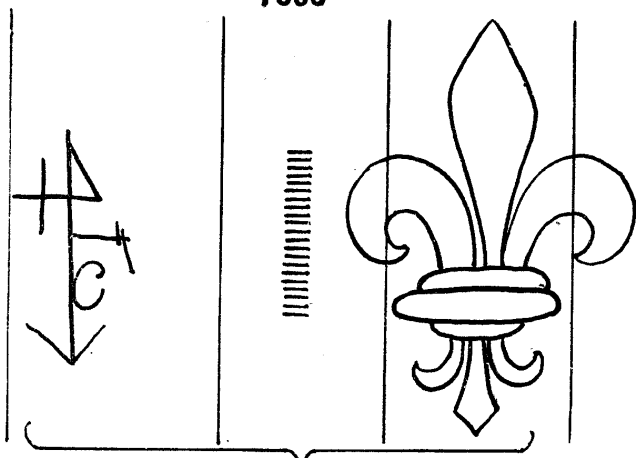

7094

7099

7100

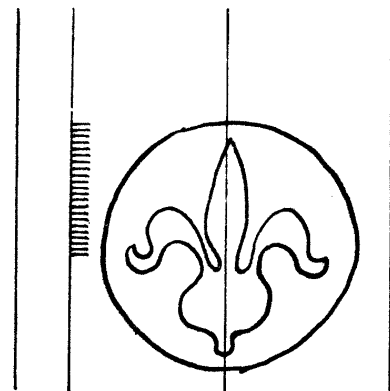
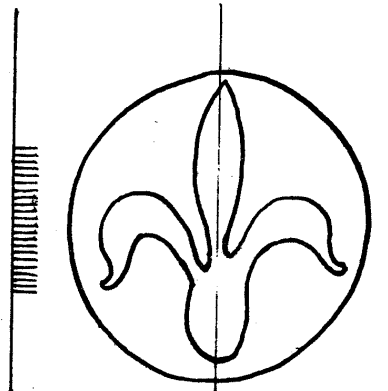
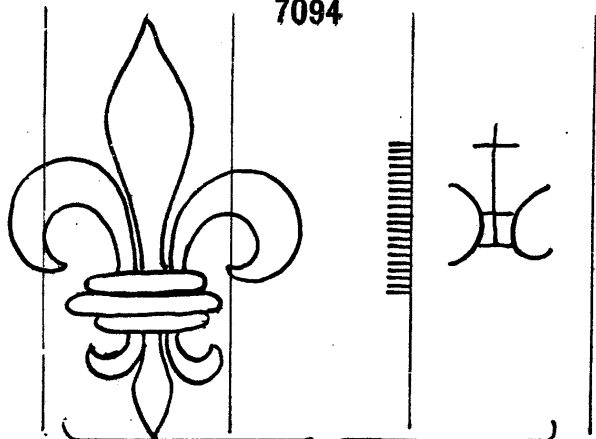

7095

7101

7102

Fleur de Lis

7103 - 7114



7103

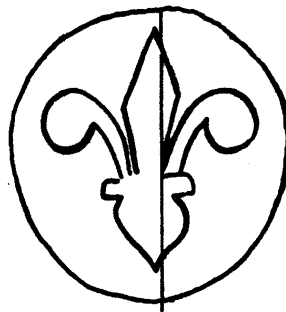

7104

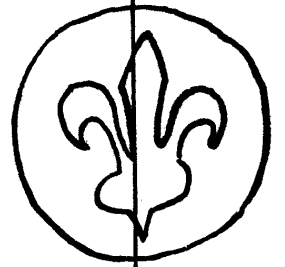

7105

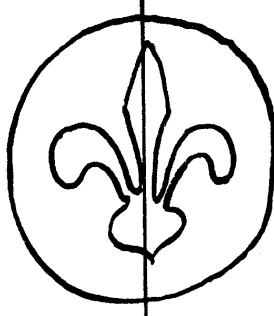

7106

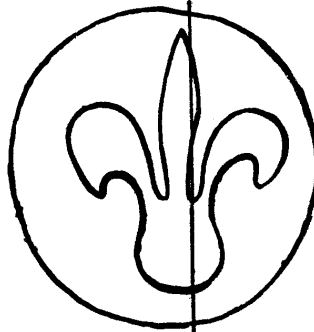

7107

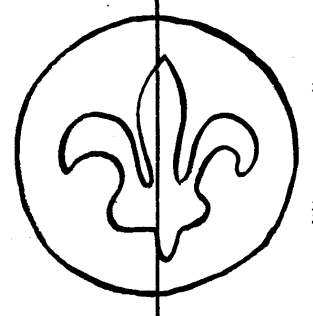

7108

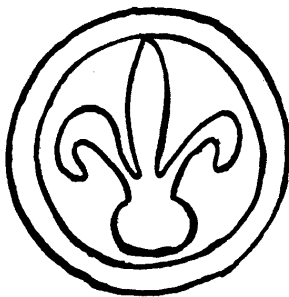

7109

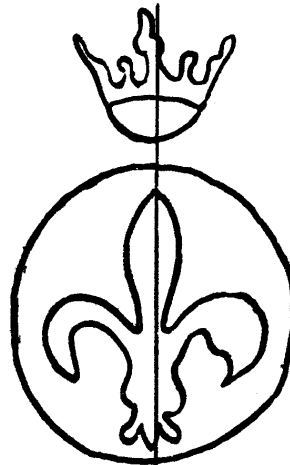

7110



7111

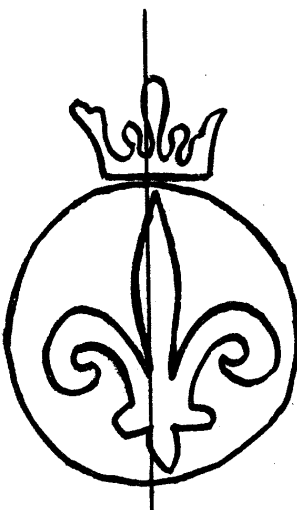

7112

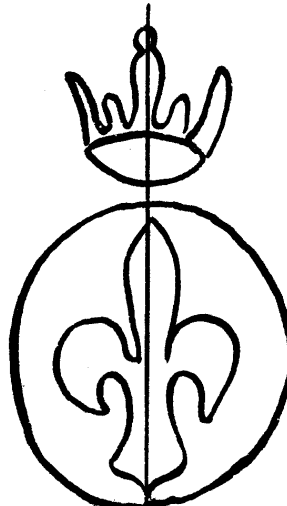

7113

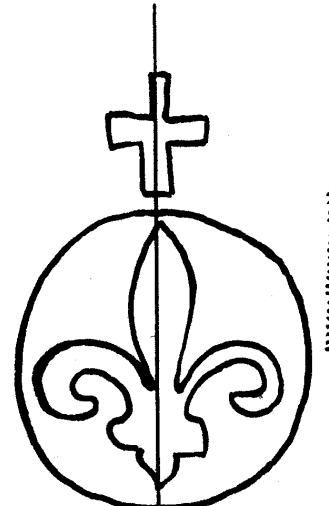

7114

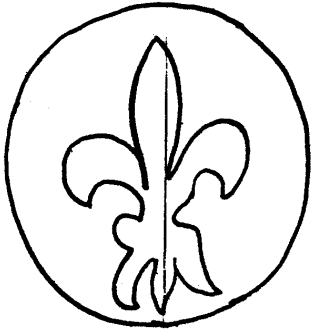
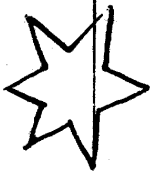

7115

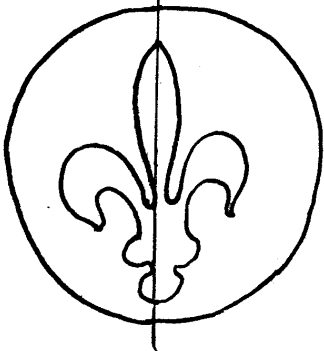

7116

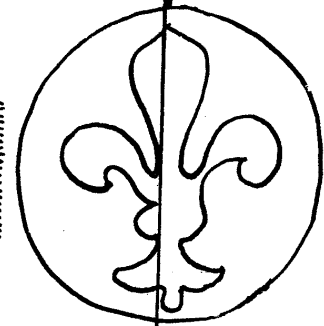

7117

B

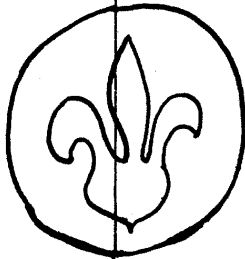

7118

B

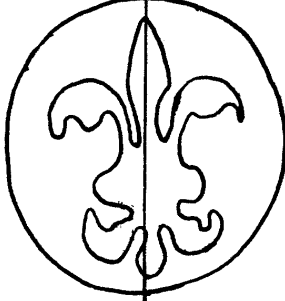

7119

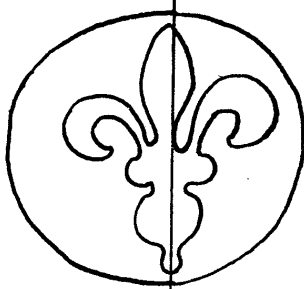

IHC

7120

M

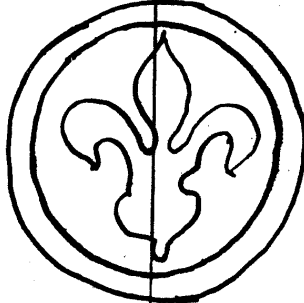

7121

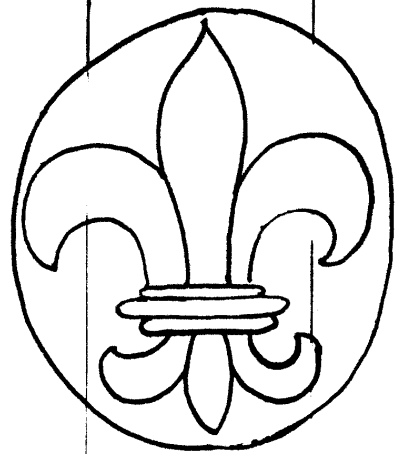

N

7122

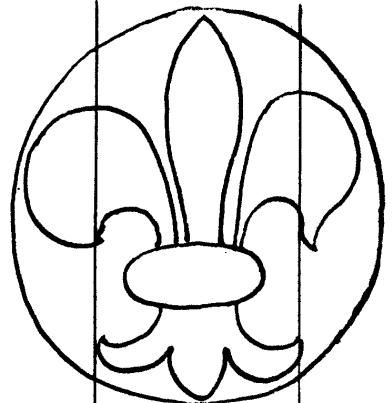

4
VR

7123

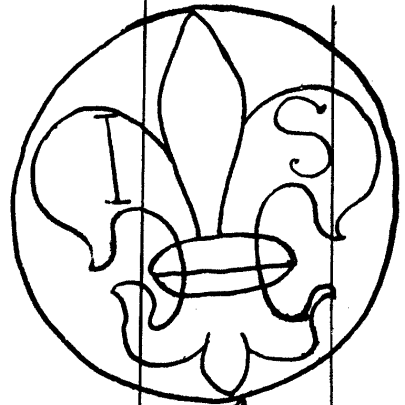

4
WR

7124

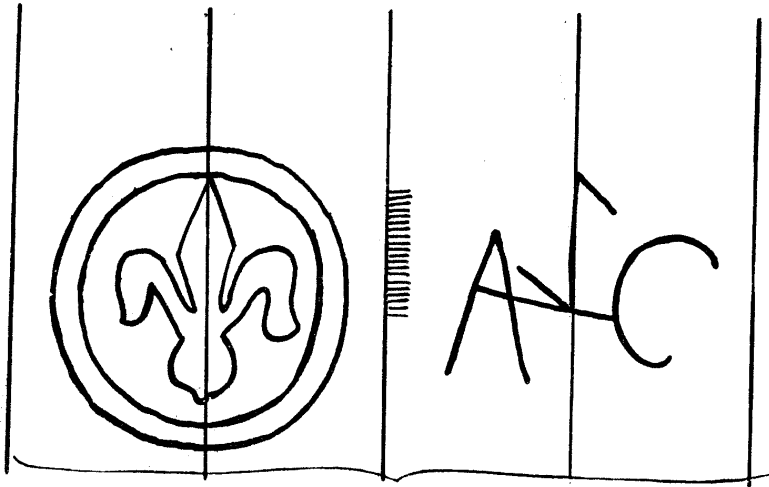

7125

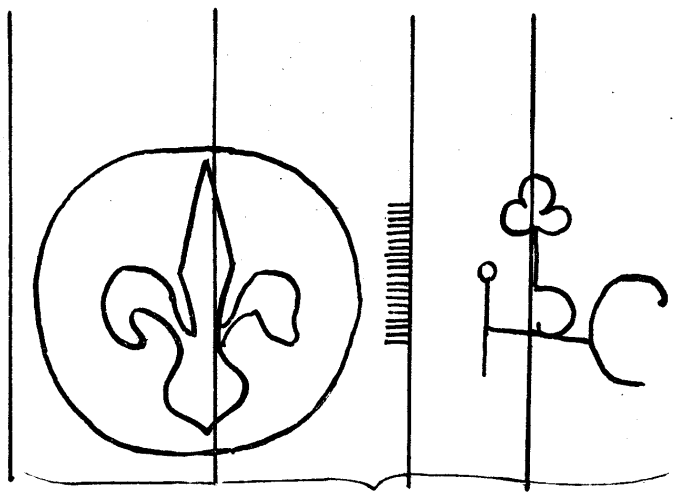

7127

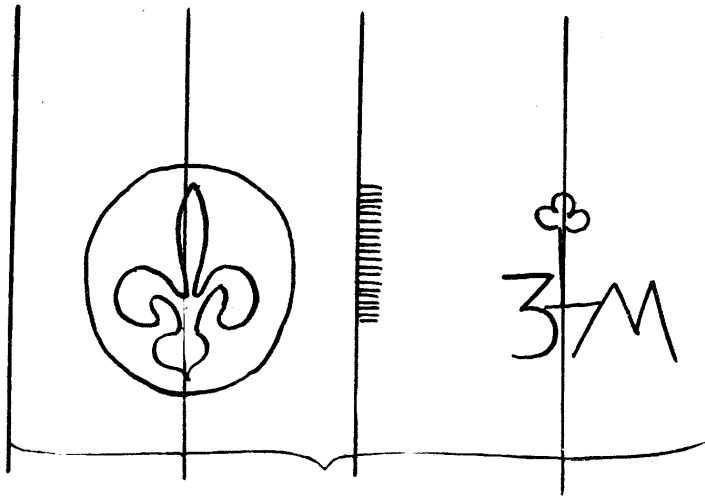

7126

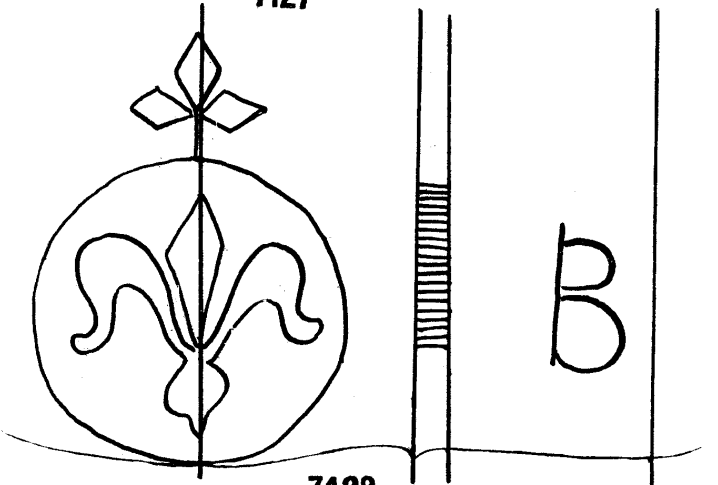

7128

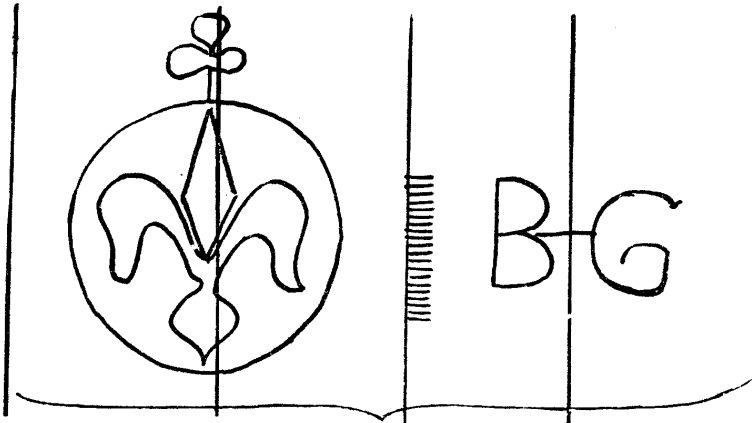

7129

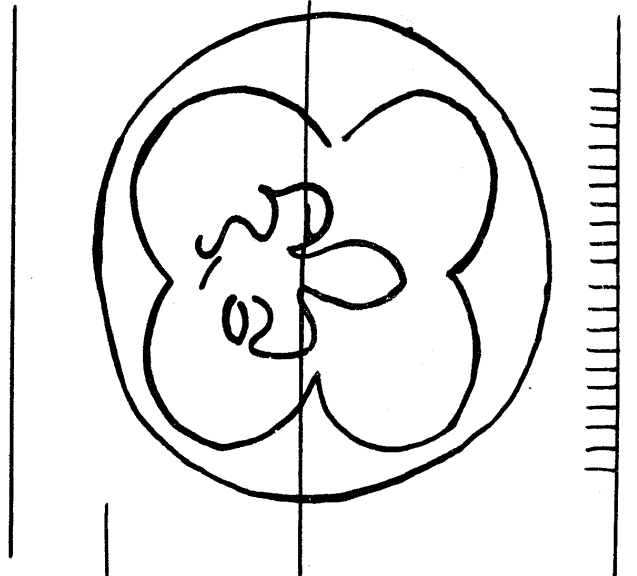

7131

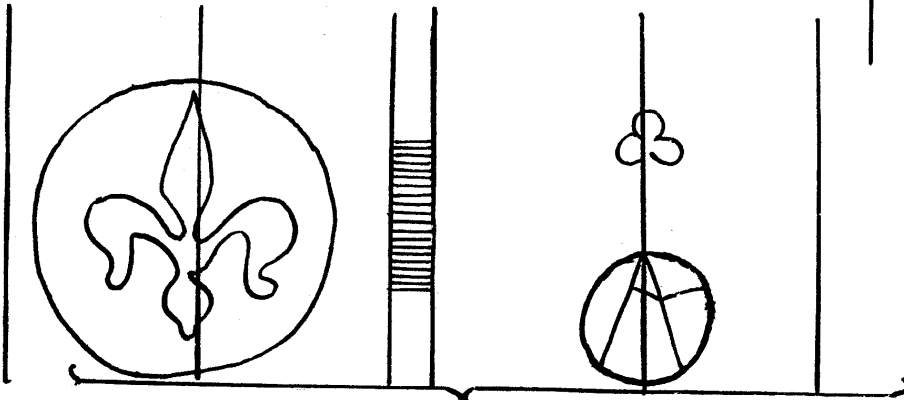

7130

N

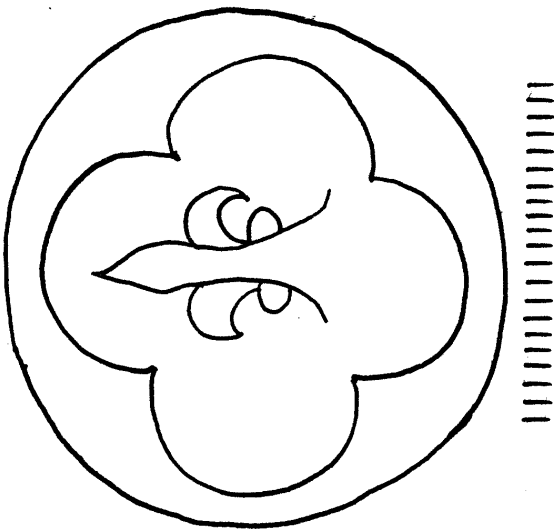

7132

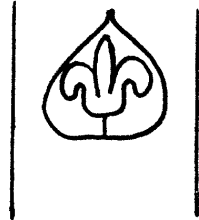

7136

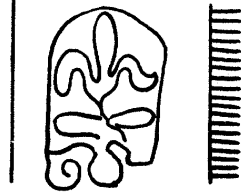

7137



Bord de la feuille

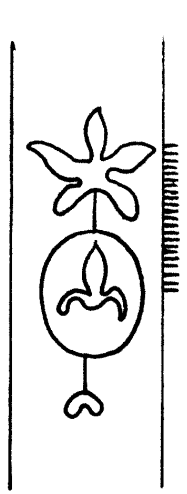

7141

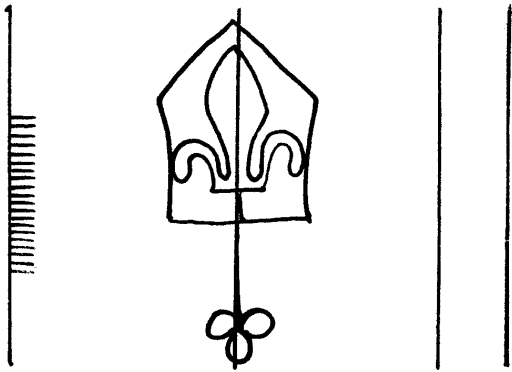

7133

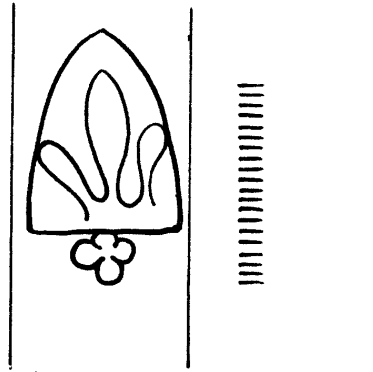

7138

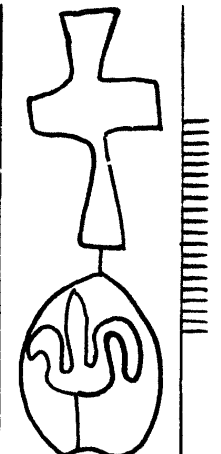

7142

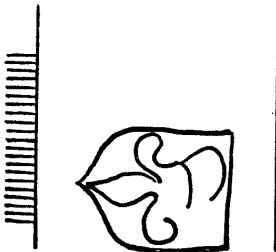

7134

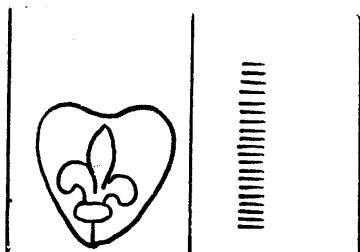

7139

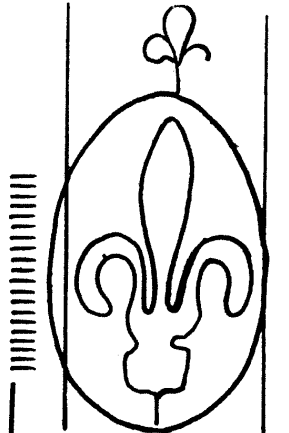

7143

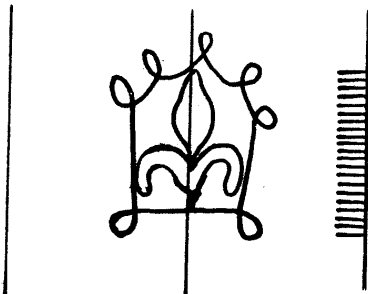

7135

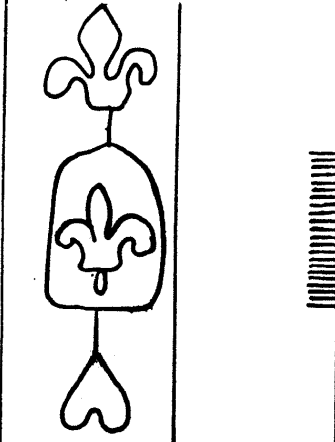

7140

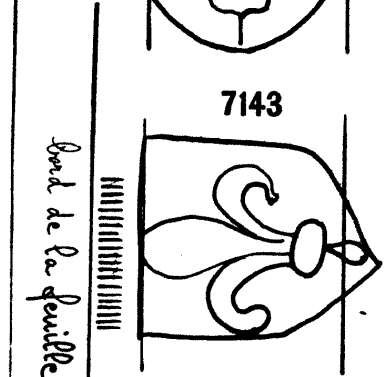

Bord de la feuille

7144

Fleur de Lis

7145 - 7157

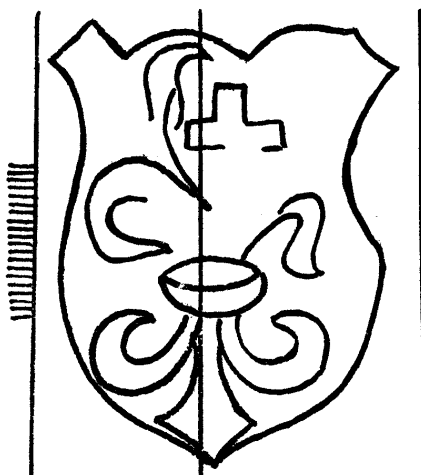

7145

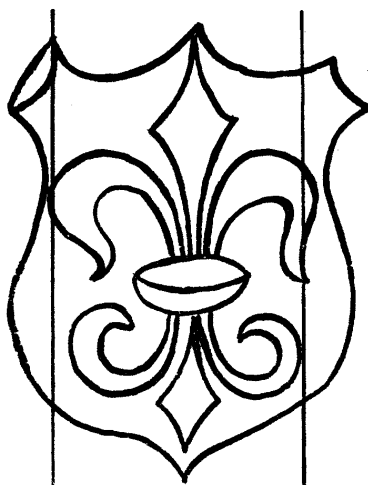

7146

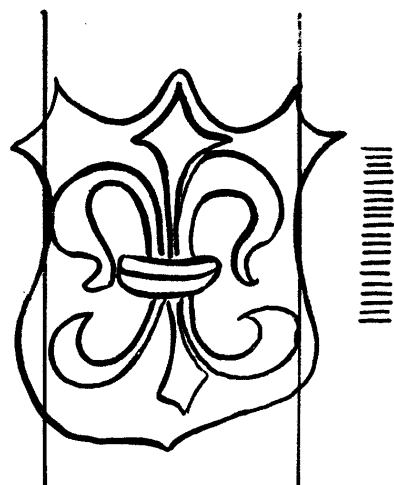

7147

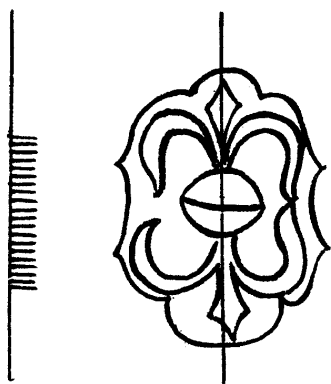

7148

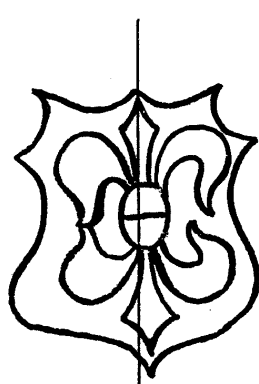

7149

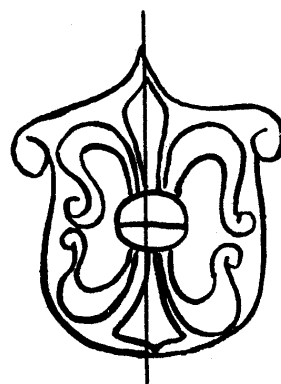

7150

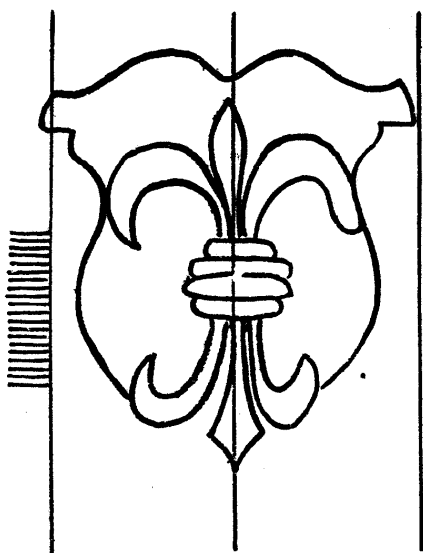

7151

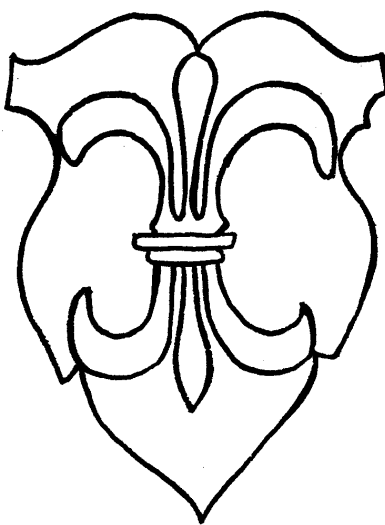

7152

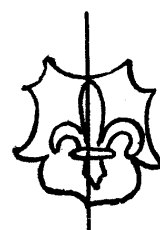

7153



7154

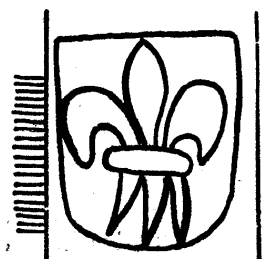

7155

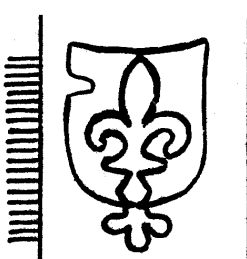

7156

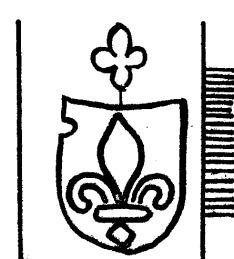

7157

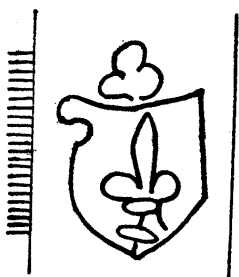

7158

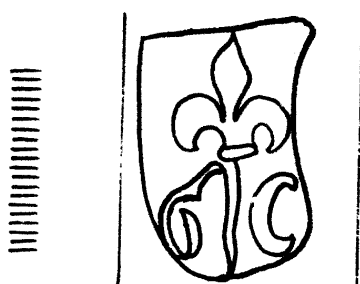

7163

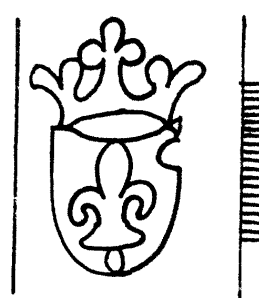

7167



7159

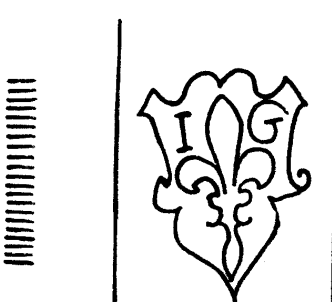

7164

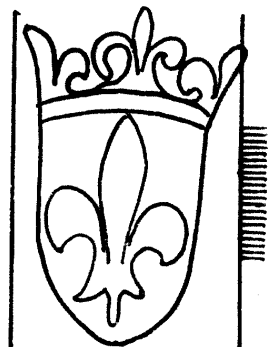

7168

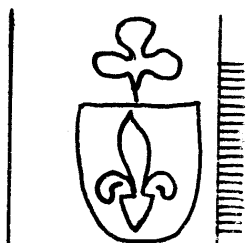

7160

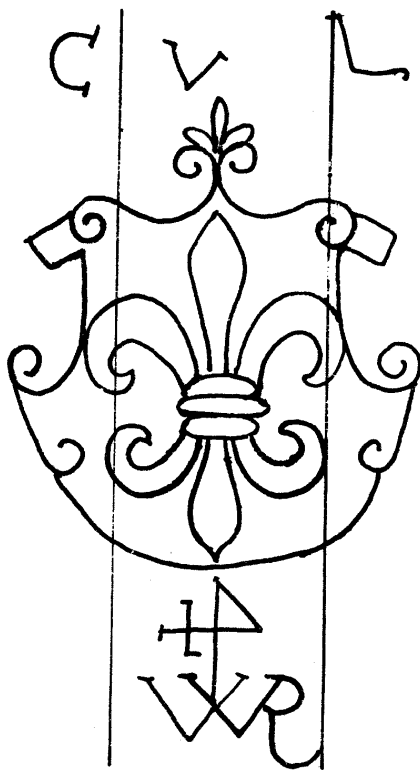

7165

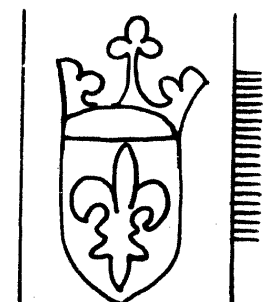

7169

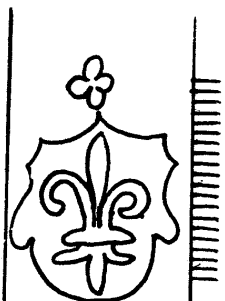

7161



7170

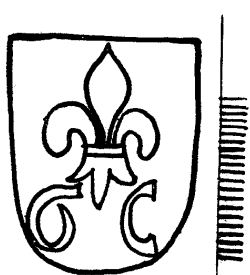

7162

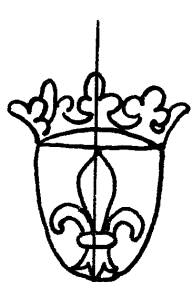

7166

bord de la feuille

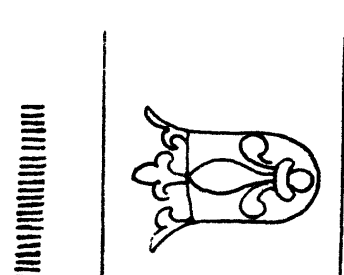

7171

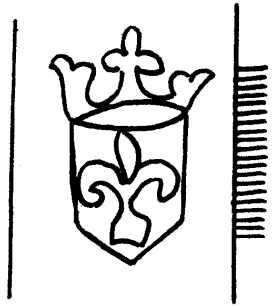

7172

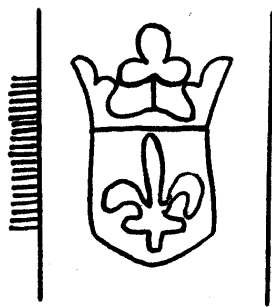

7173

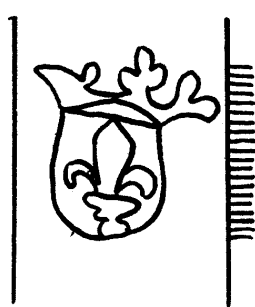

7174

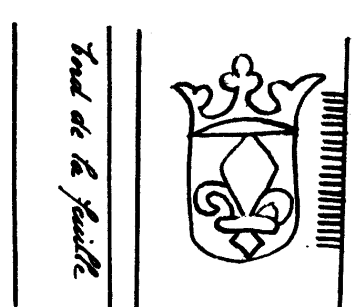

7175

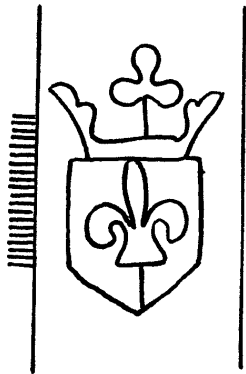

7176

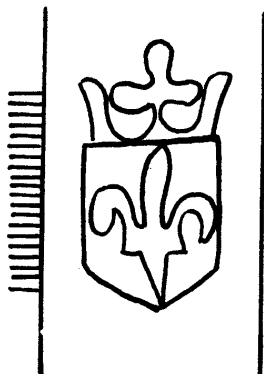

7177

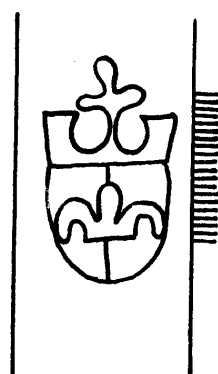

7178

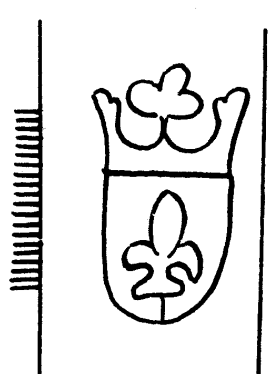

7179

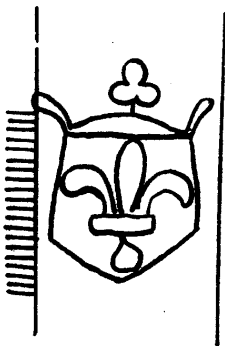

7180

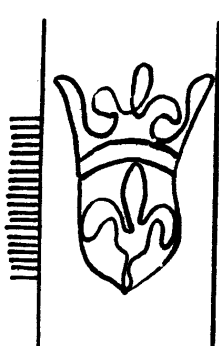

7181

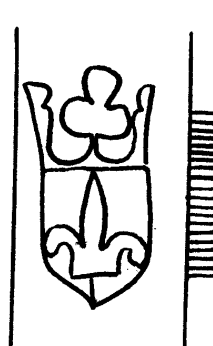

7182

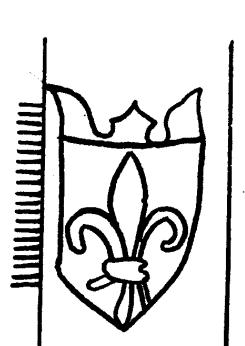

7183

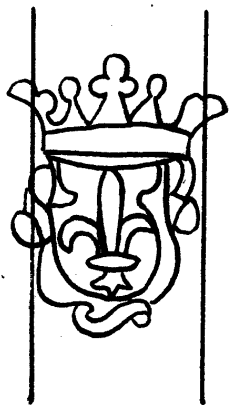

7184

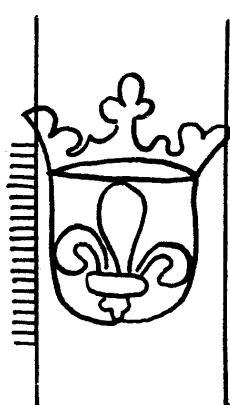

7185

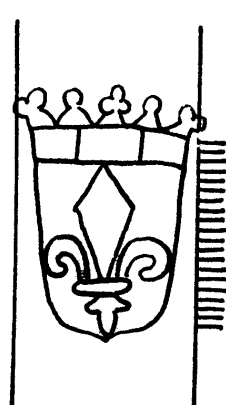

7186

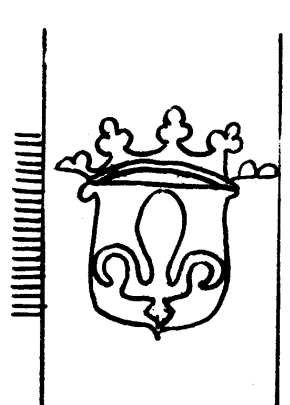

7187

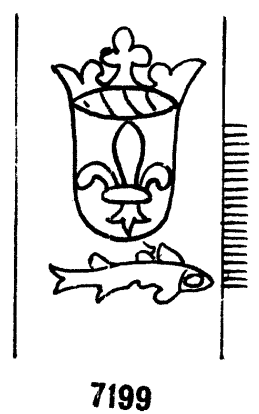
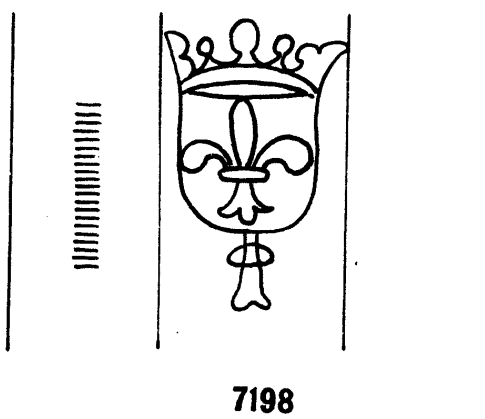
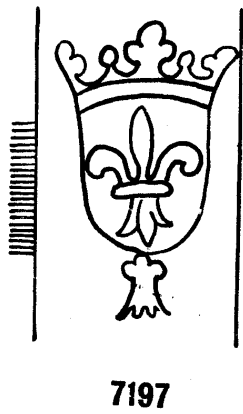
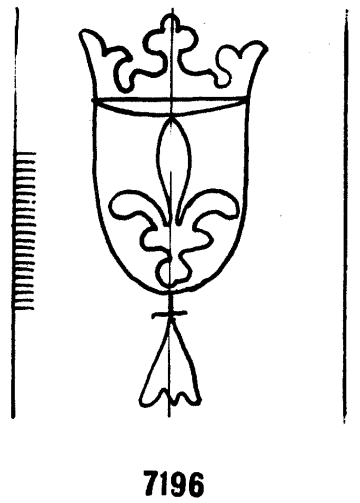
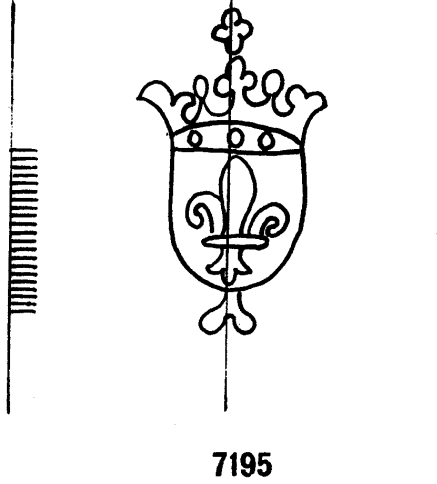
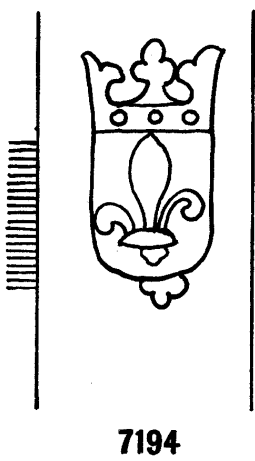
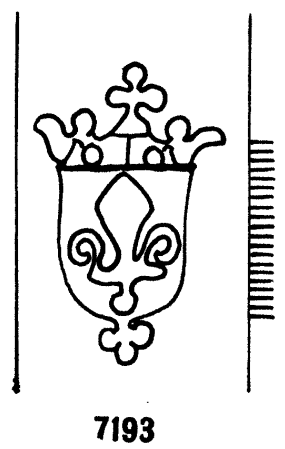
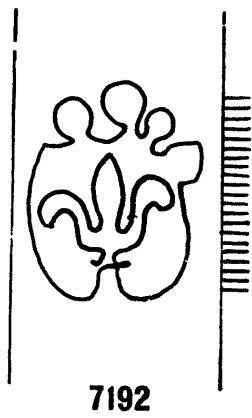
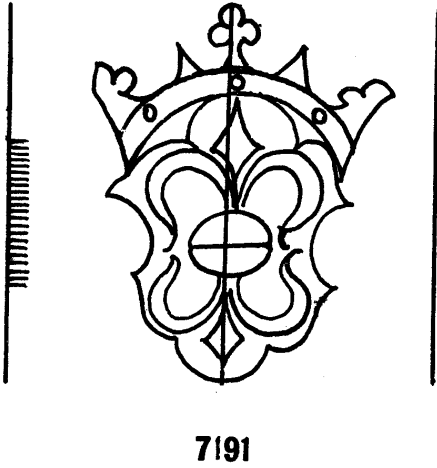
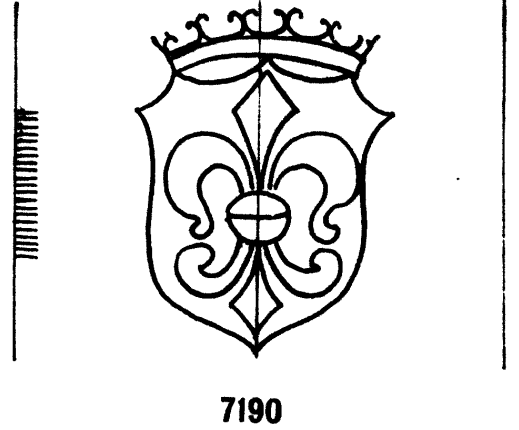
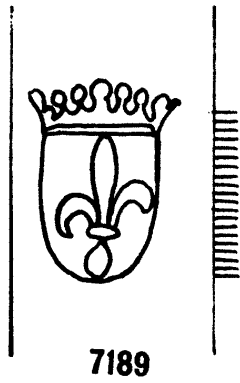
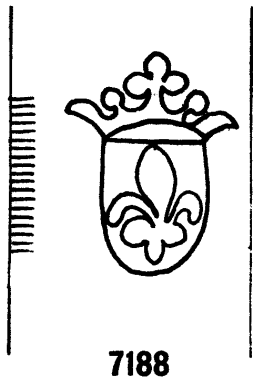

Fleur de Lis

7200 - 7209

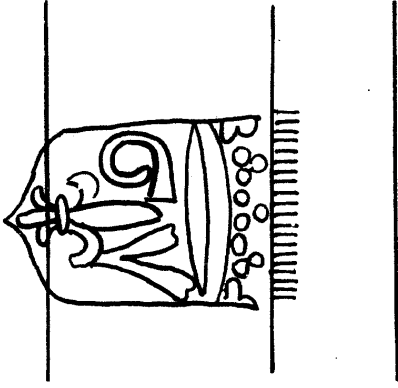

7200

band de la jouaille

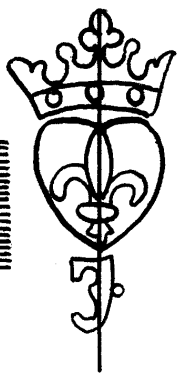

7201



7202

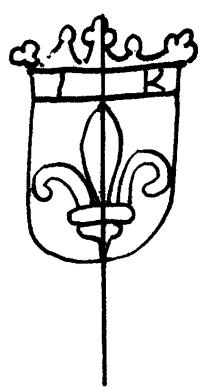

7203

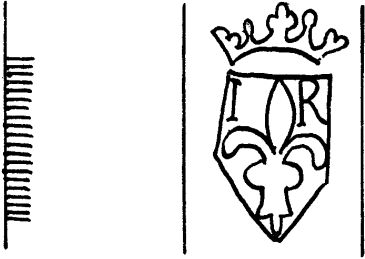

7204

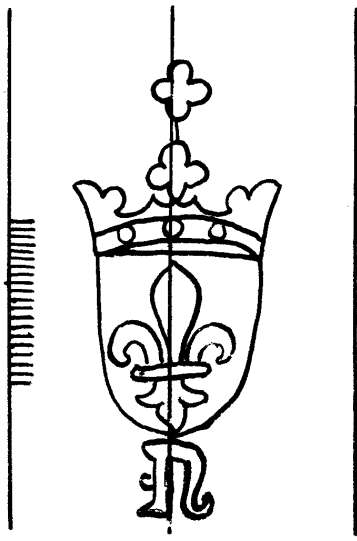

7205



7206

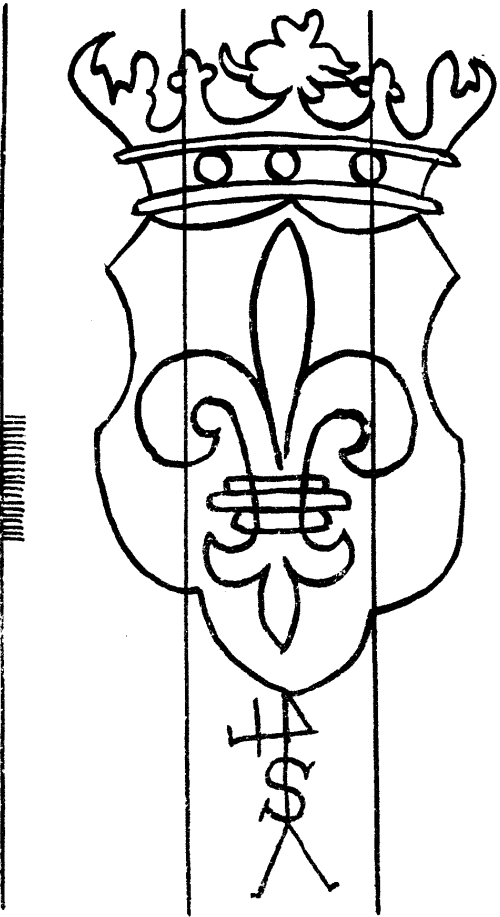

7207

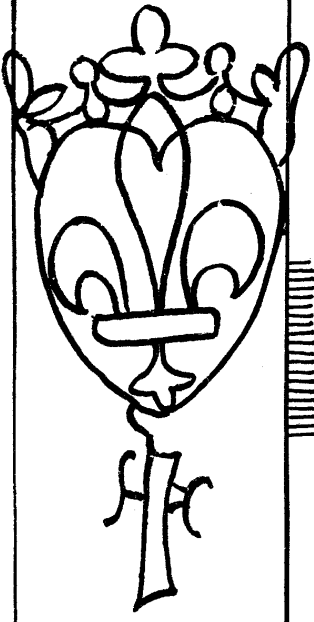

7208

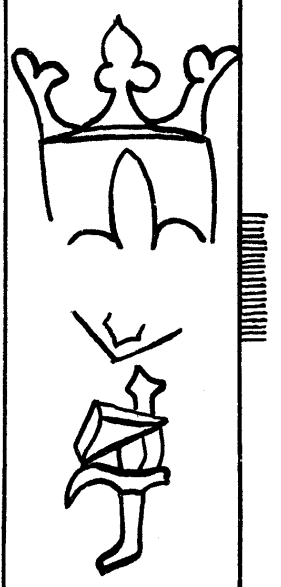

7209

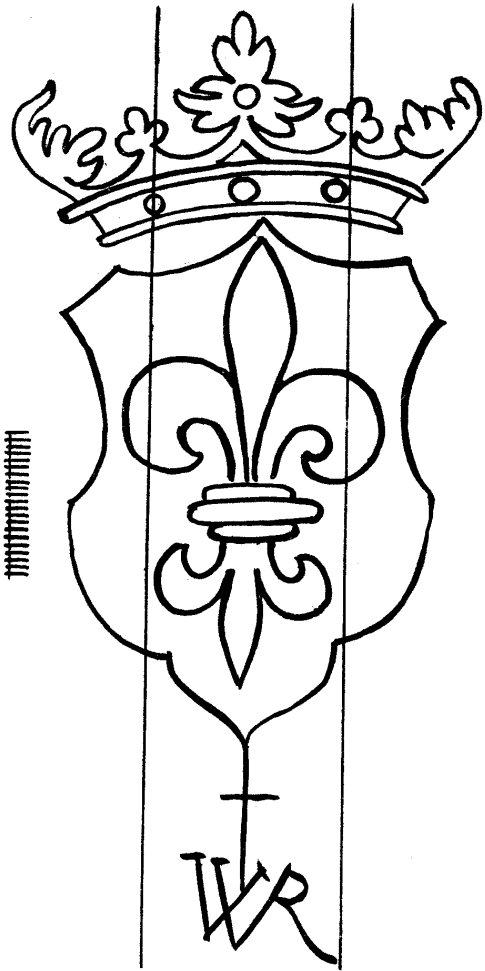

7210

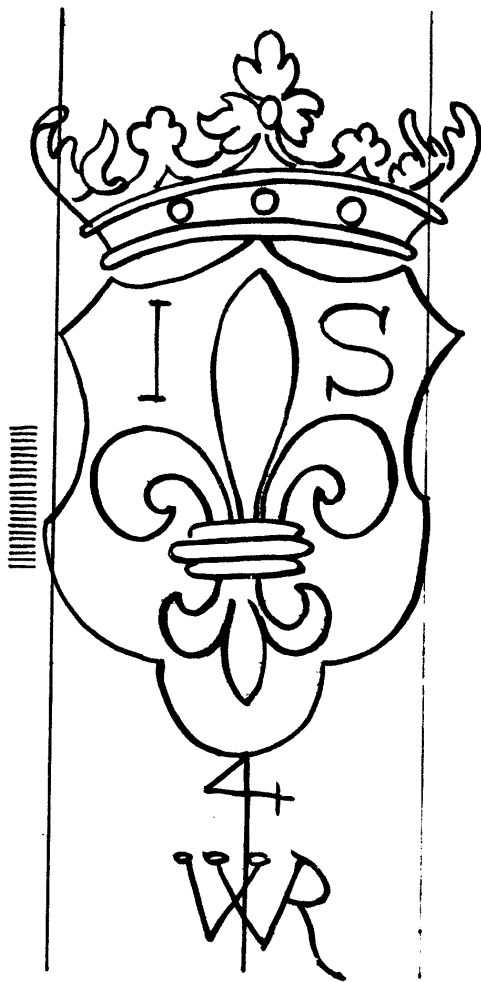

7211

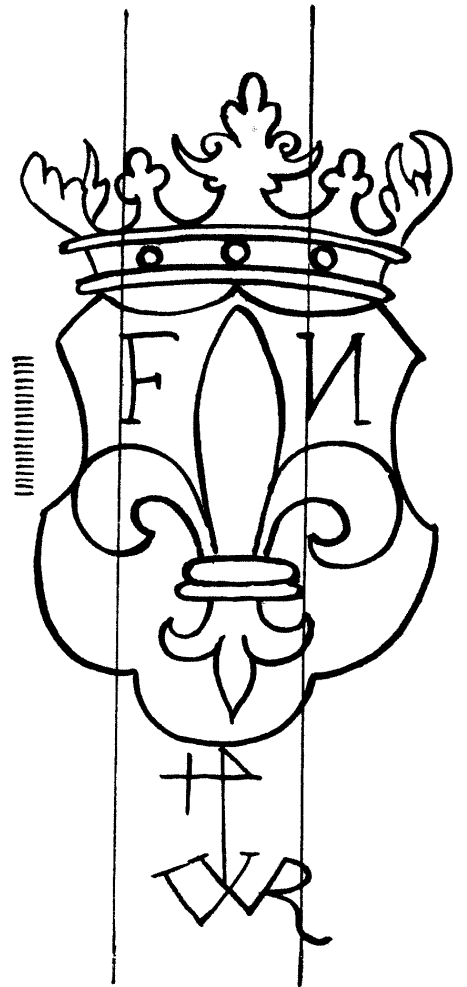

7212

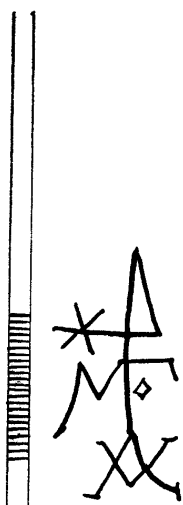
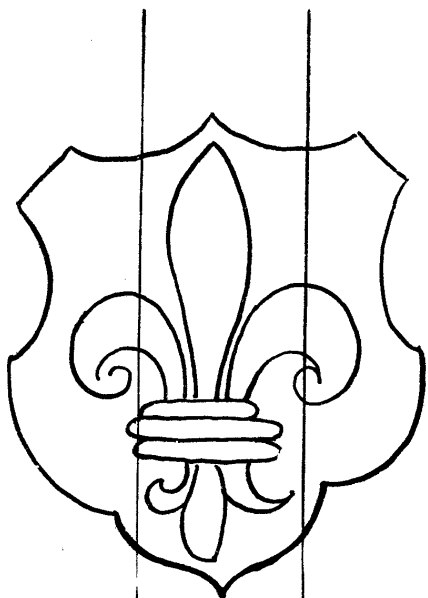

7213

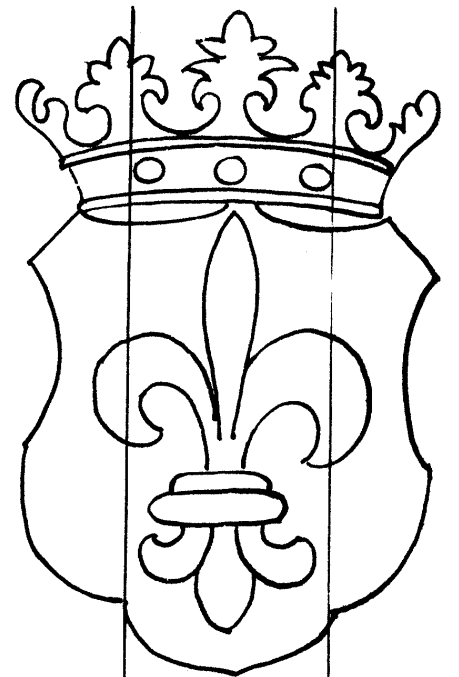

7214

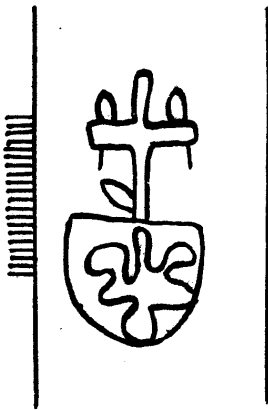

7215

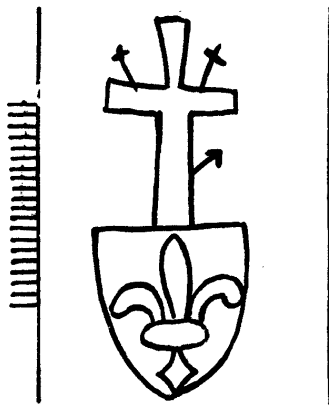

7216

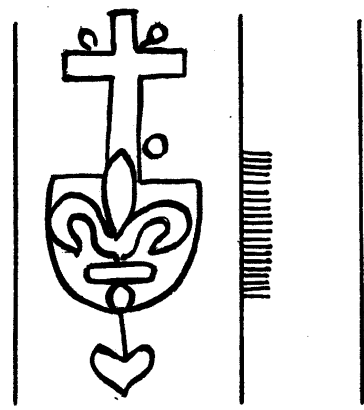

7217

Grand de la fleur de

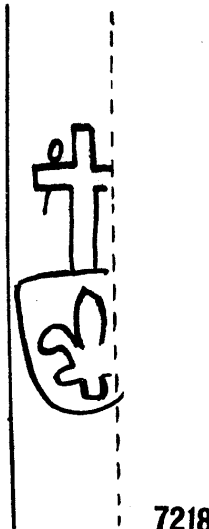

7218

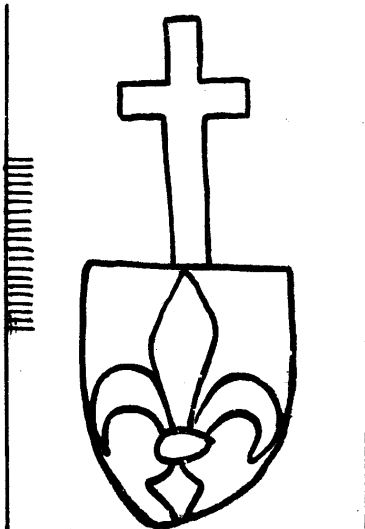

7219

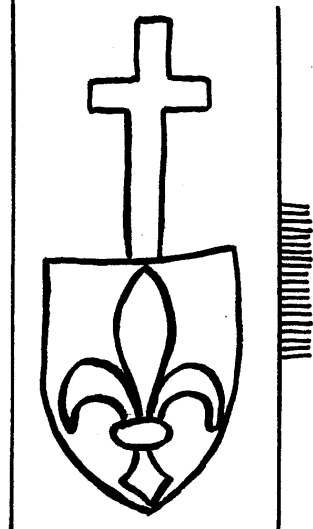

7220

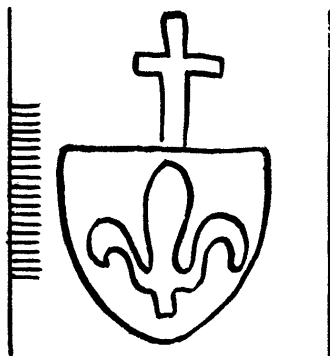

7221

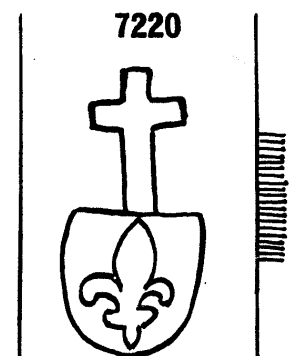

7222

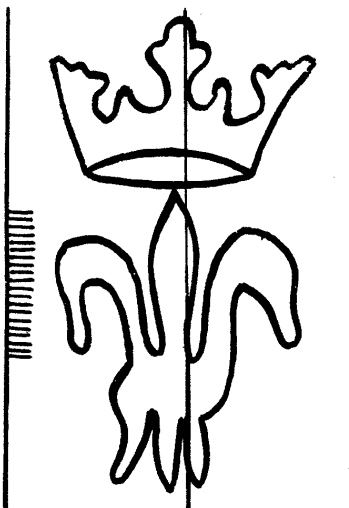

7224

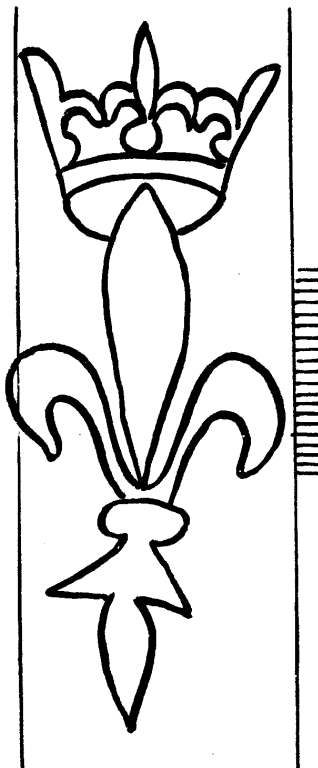

7223

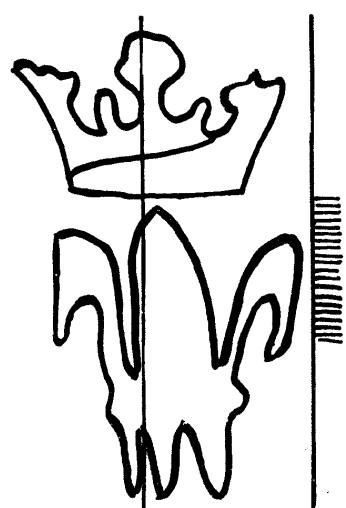

7225

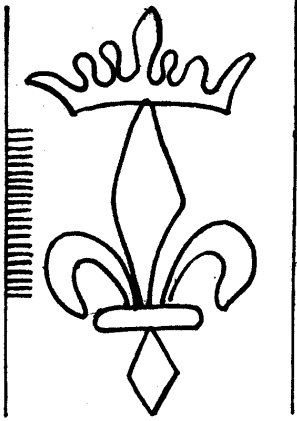

7226

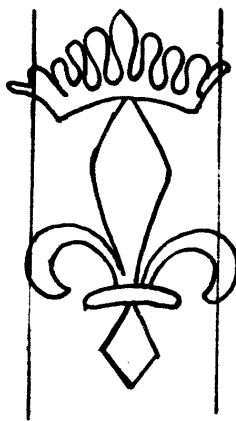

7227

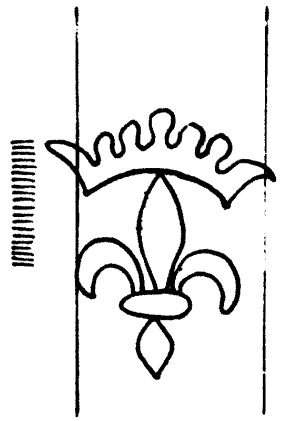

7228

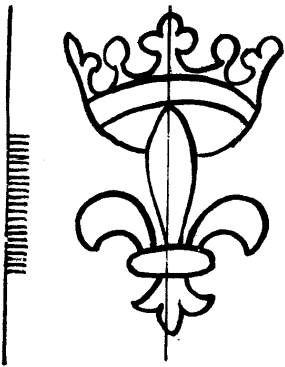

7229

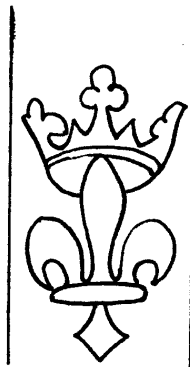

7230

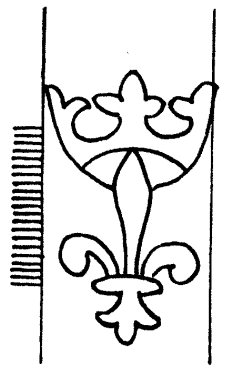

7231

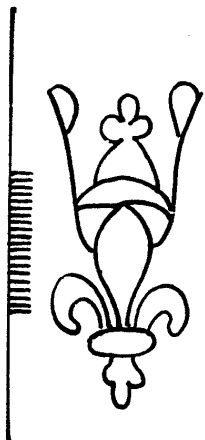

7232

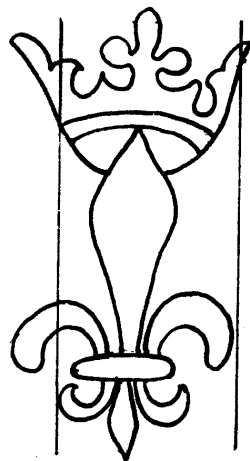

7233

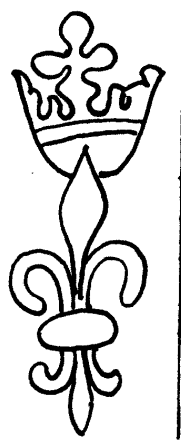

7234

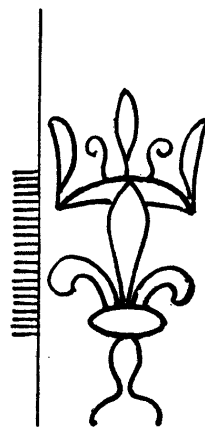

7235

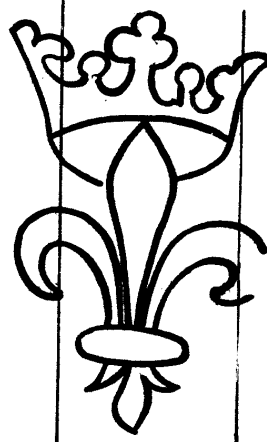

7236

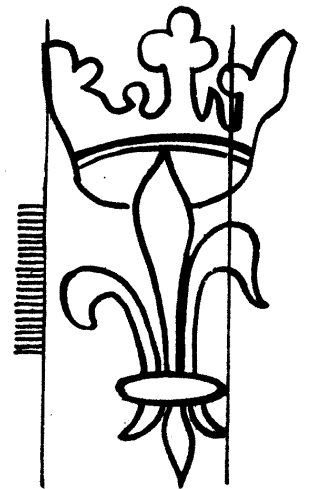

7237

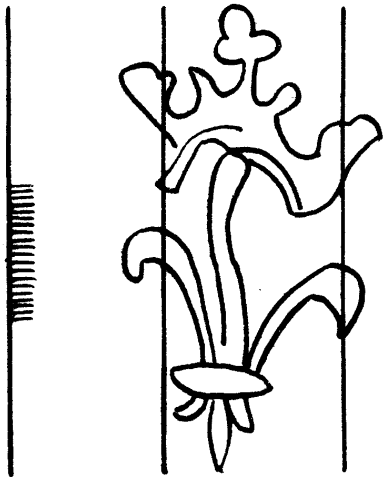

7238

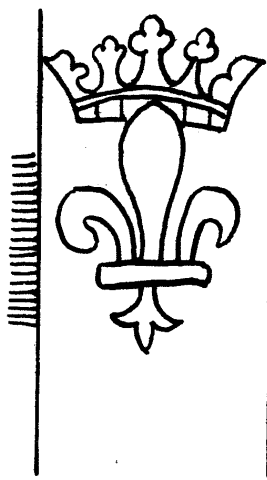

7242

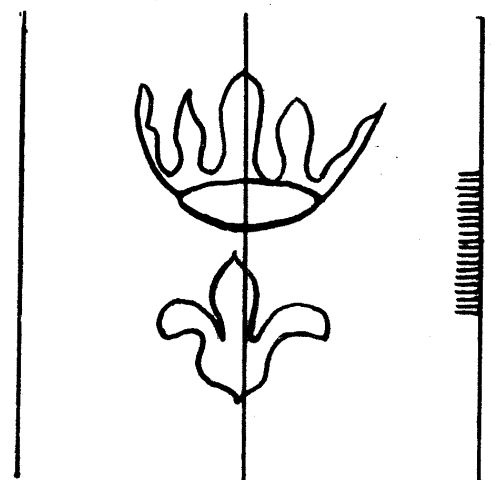

7247

band de la fleur de lis

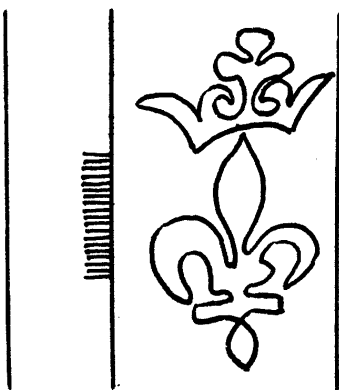

7239

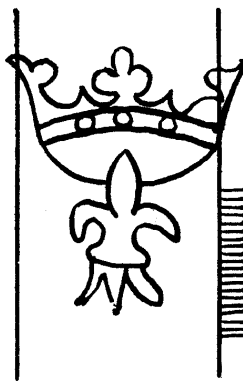

7243

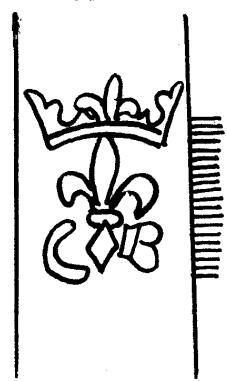

7248

band de la fleur de lis

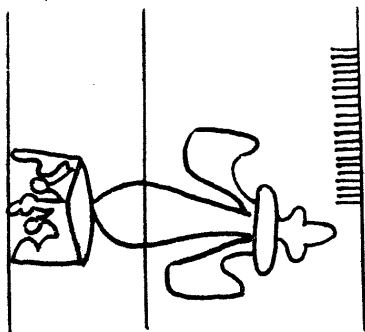

7240

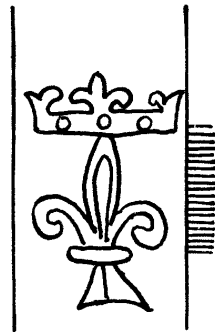

7244

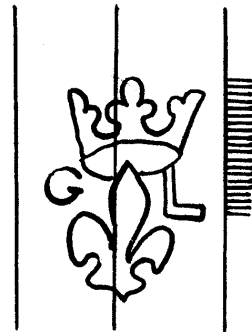

7249

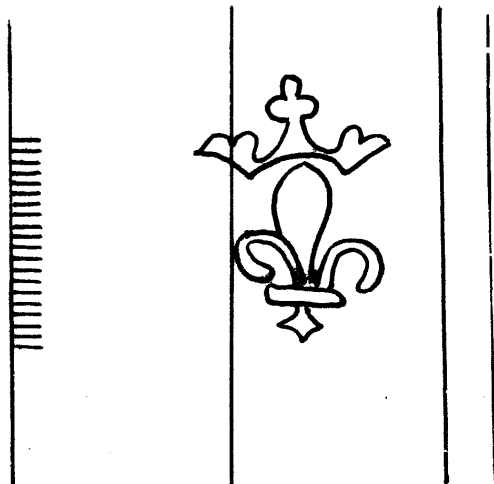

7241

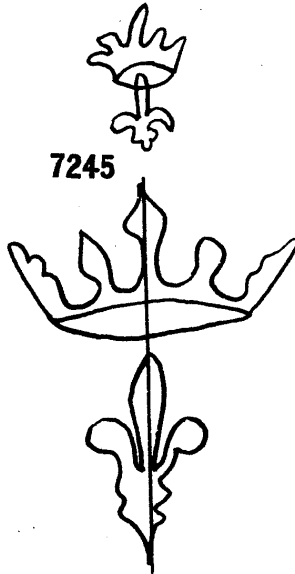

7245

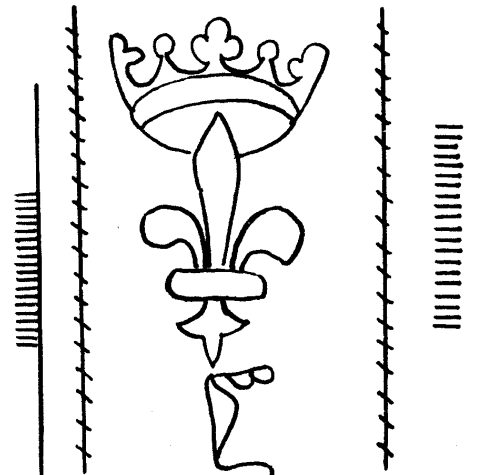

7250

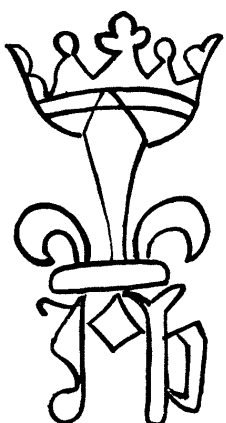

7251



7255



7258

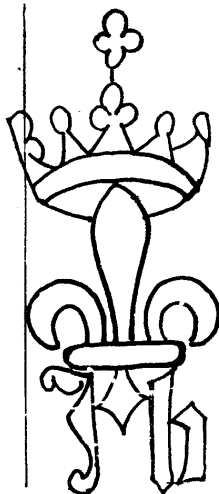

7252

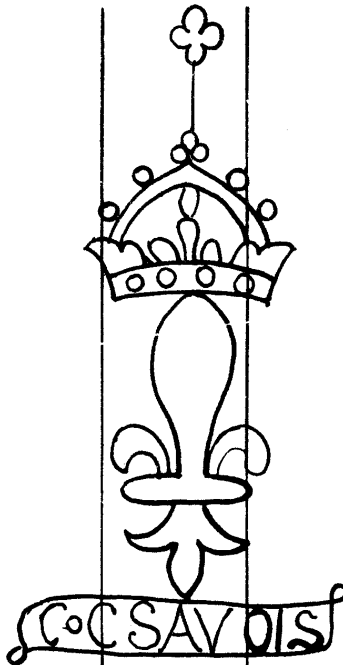

7256

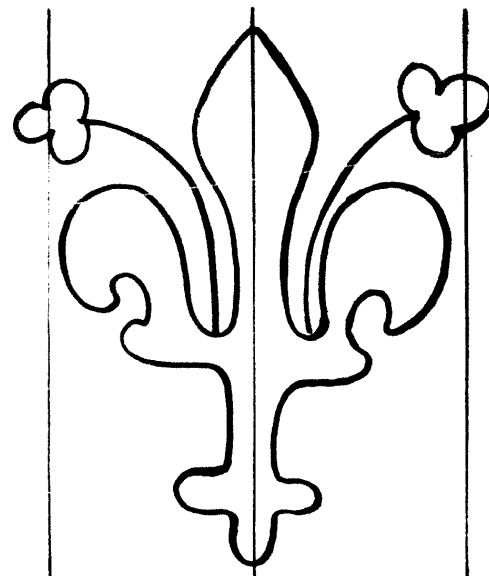

7259

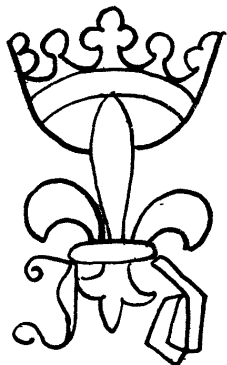

7253

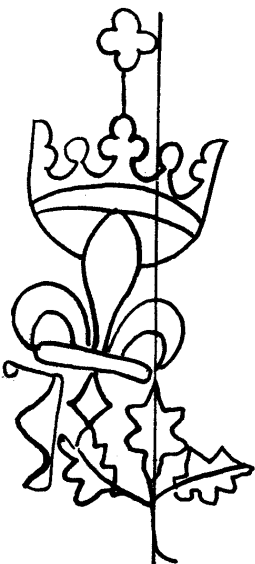

7254

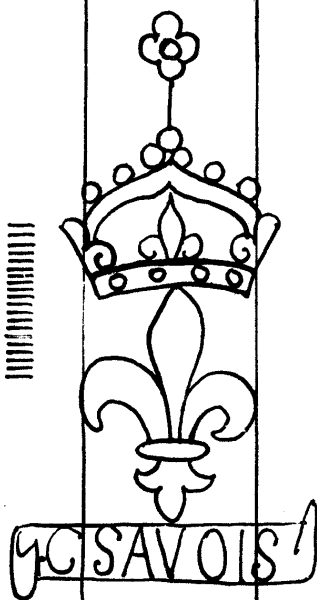

7257

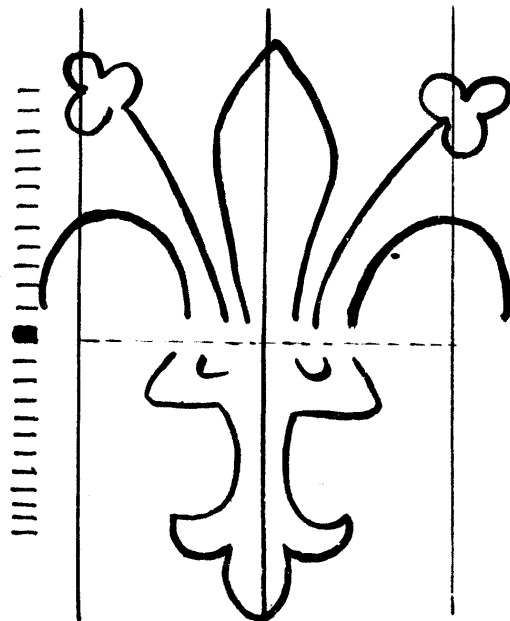

7260

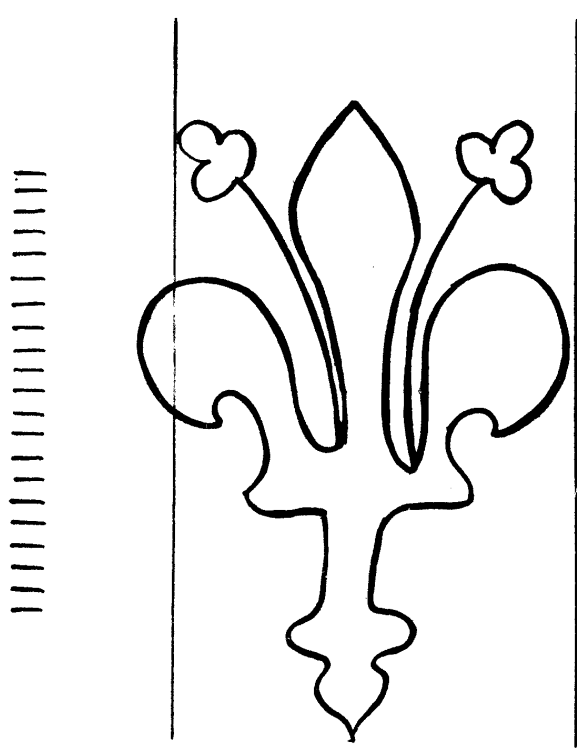

7261

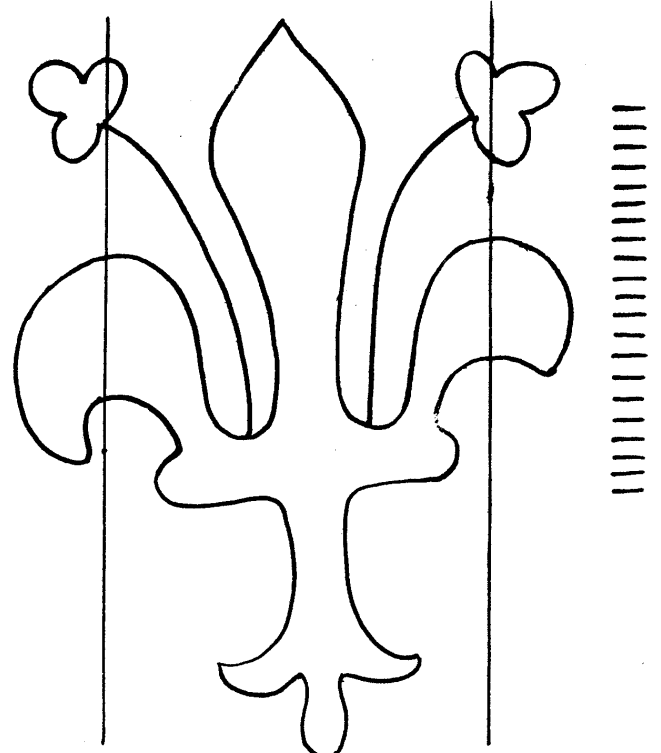

7262

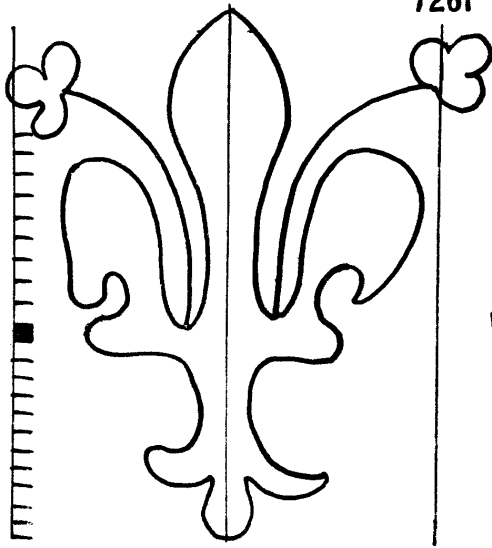

7263

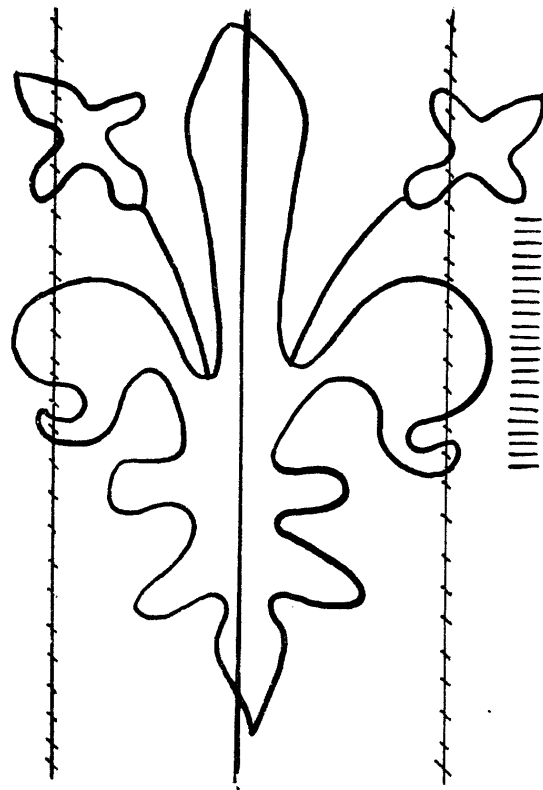

7265

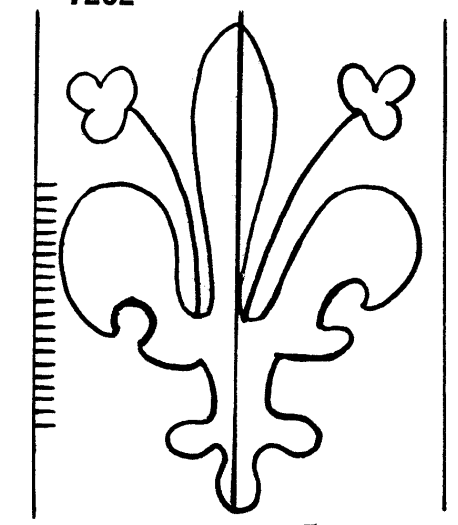

7264

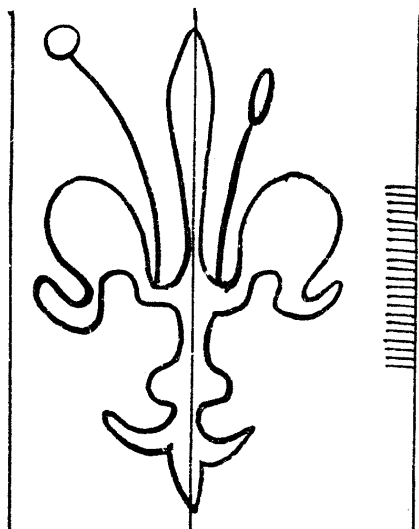

7266

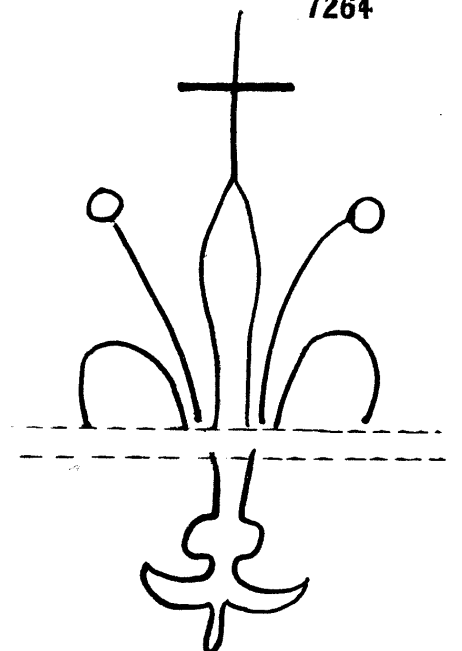

7267

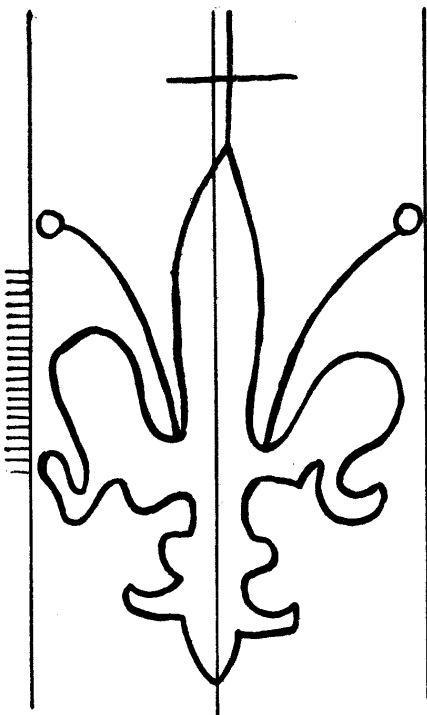

7268

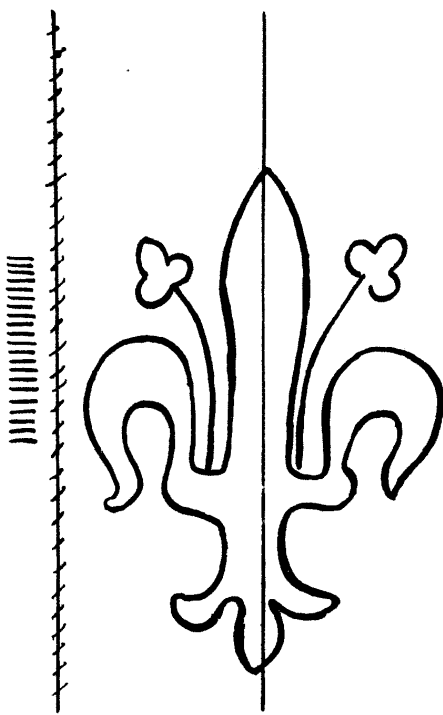

7271

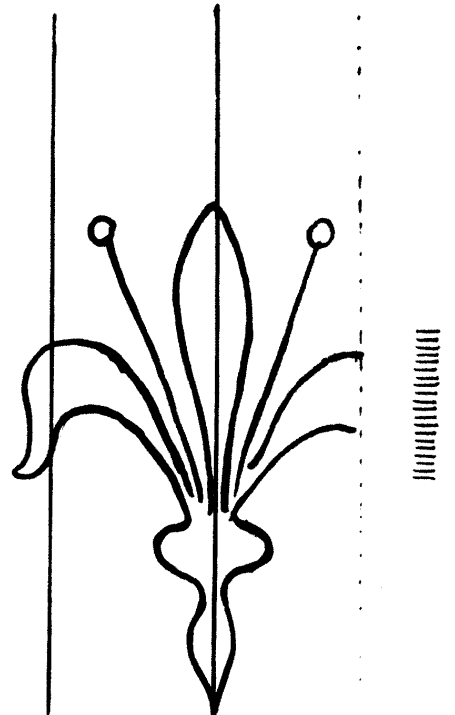

7274

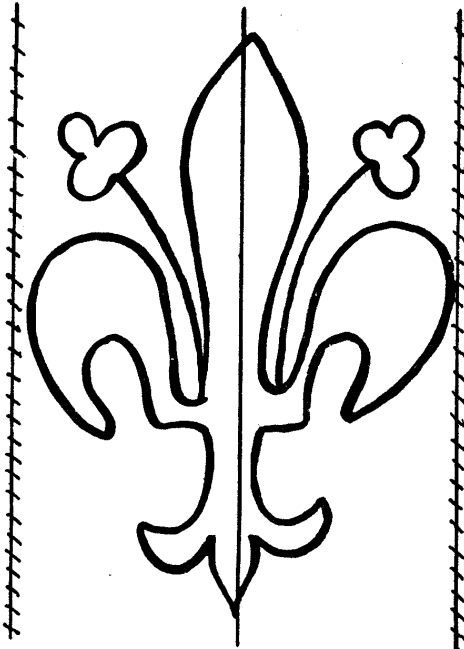

7269

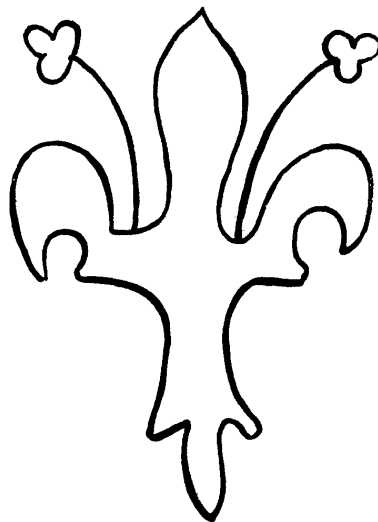

7272

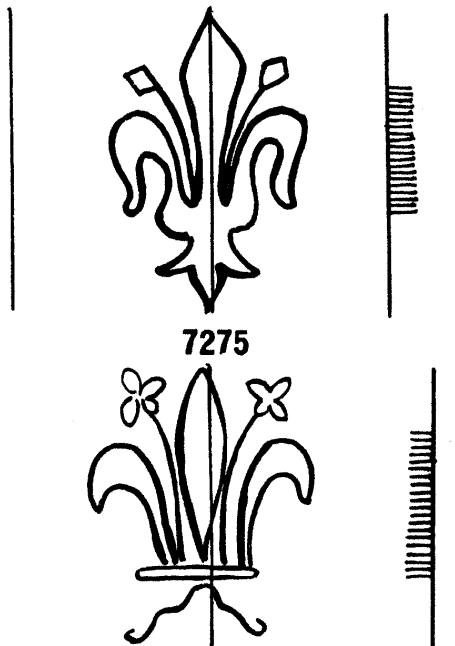

7275

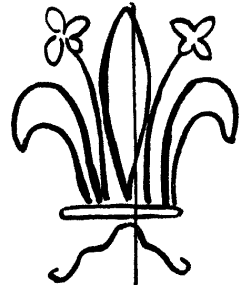

7276

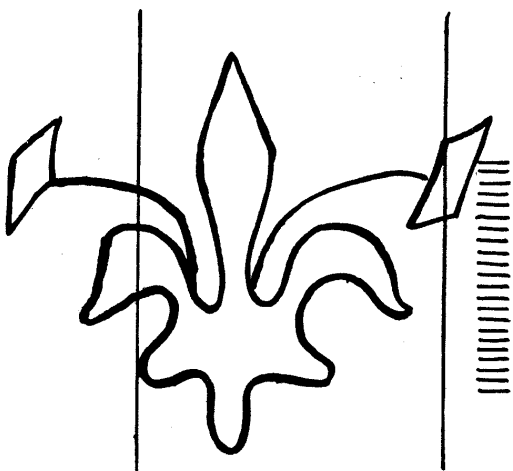

7270

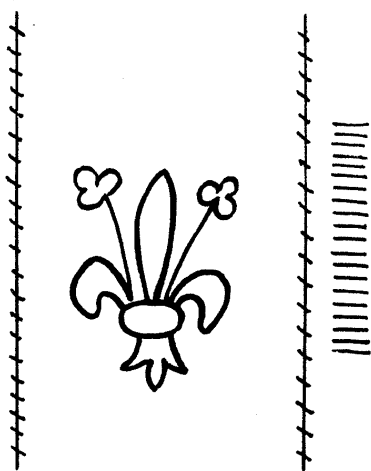

7273

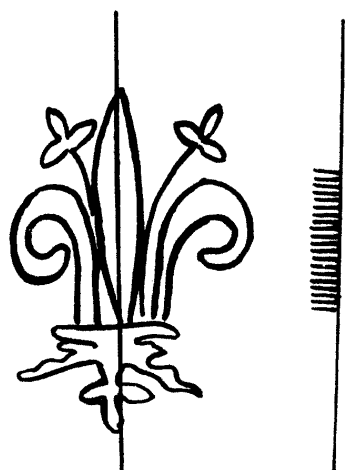

7277

Fleur de Lis

7278 - 7288

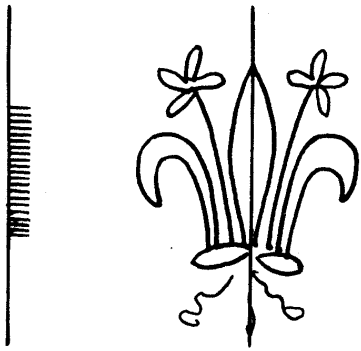

7278

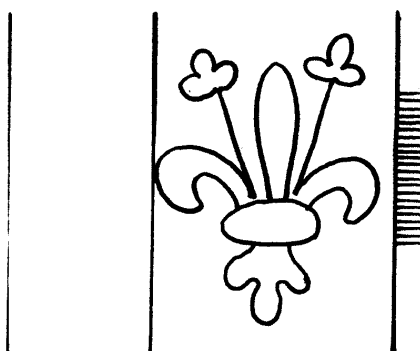

7282

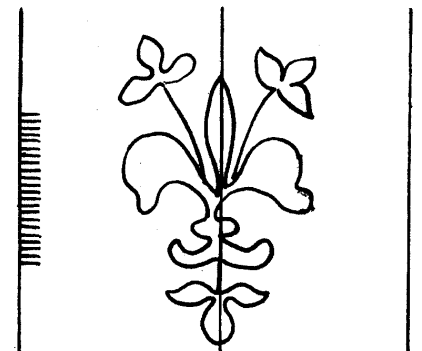

7286

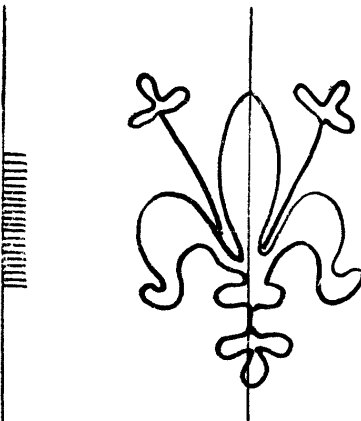

7279

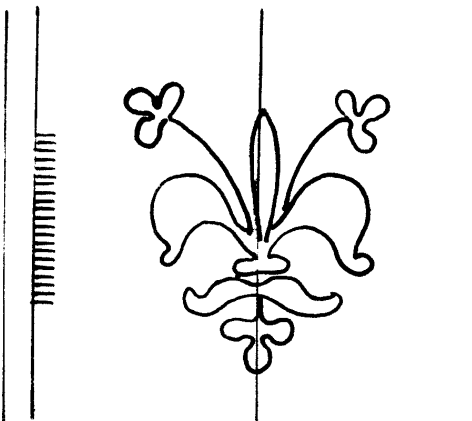

7283

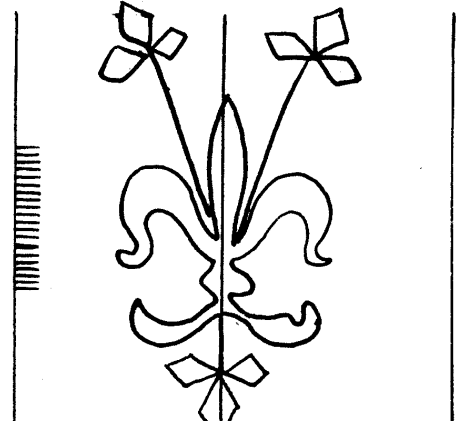

7287

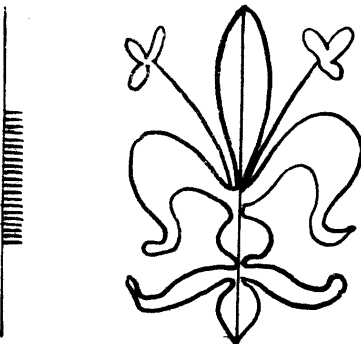

7280

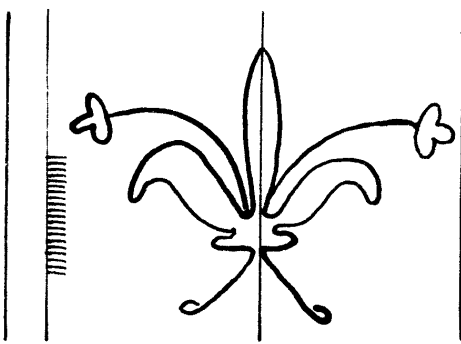

7284

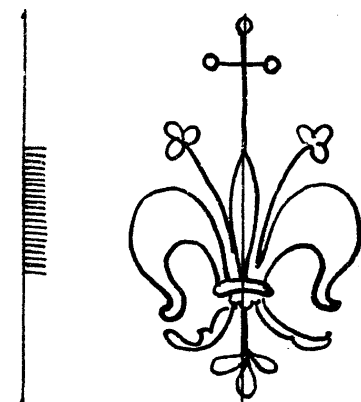

7281

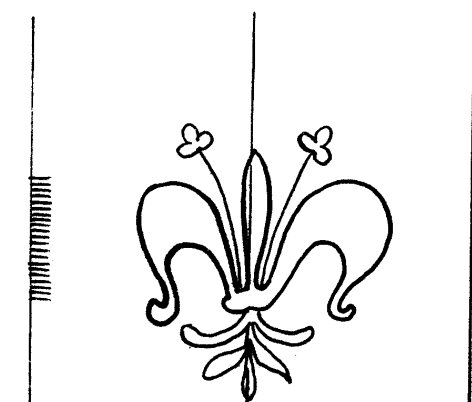

7285

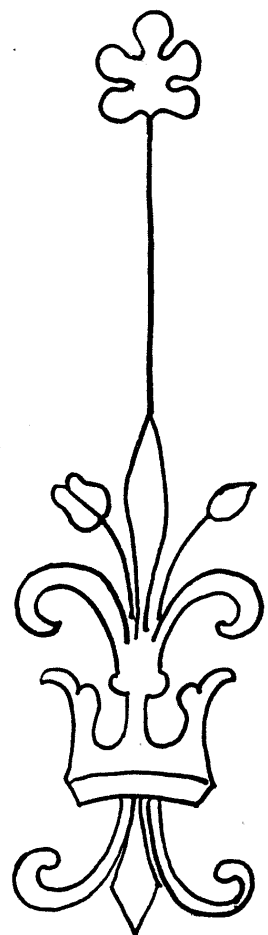

7288

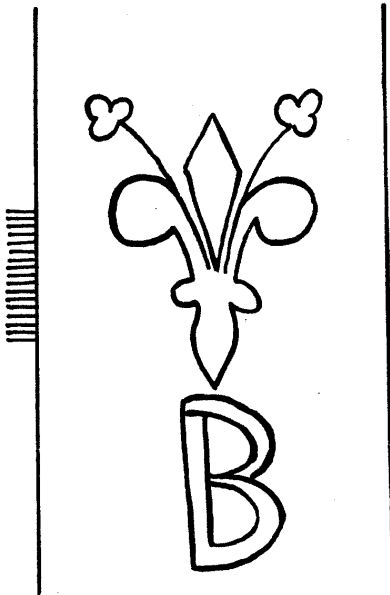

7289

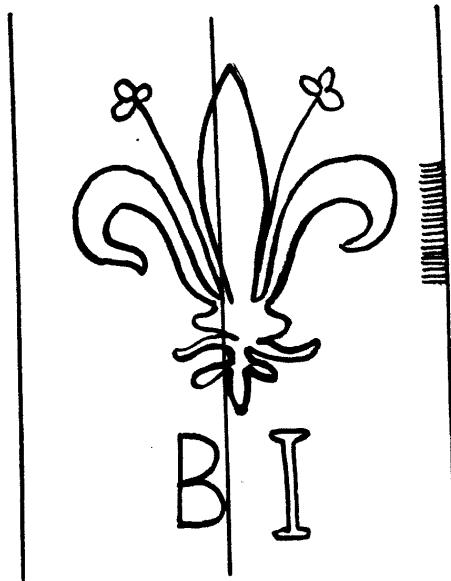

7290

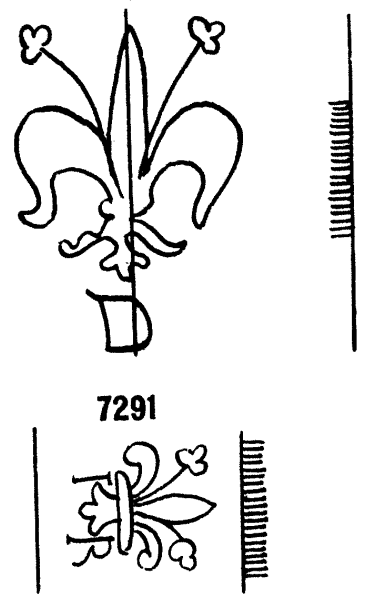

7291

7292

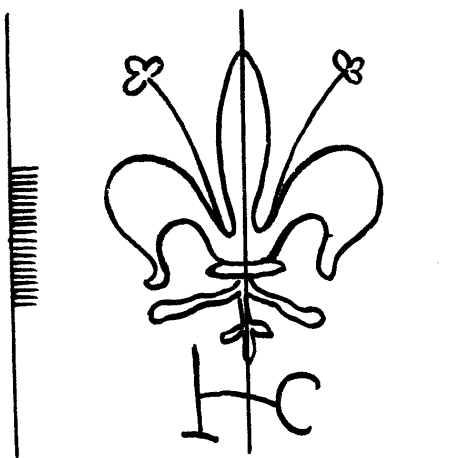

7293

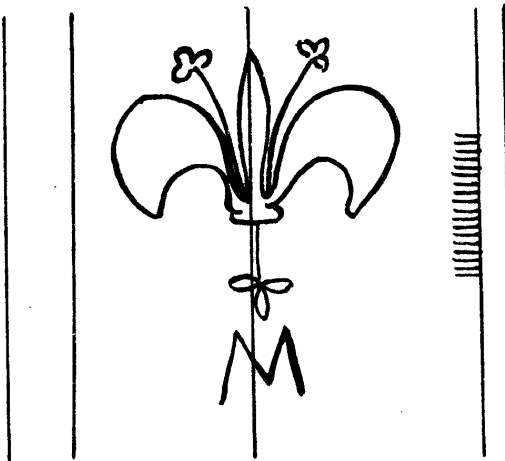

7294

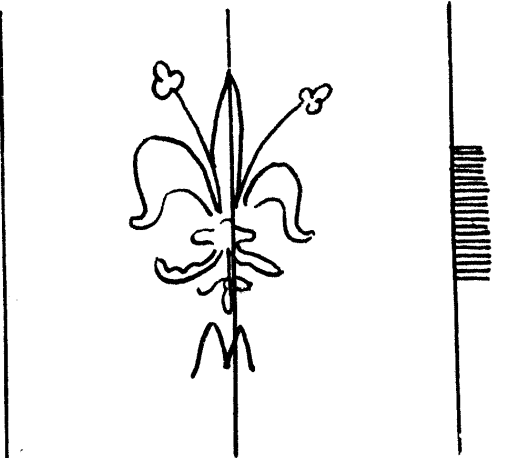

7295

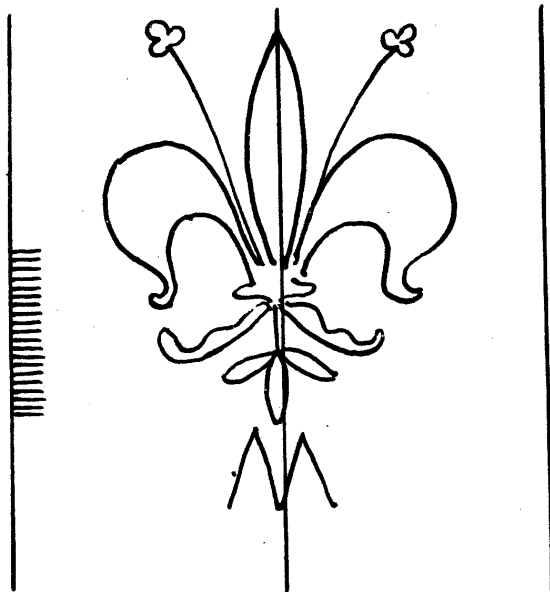

7296

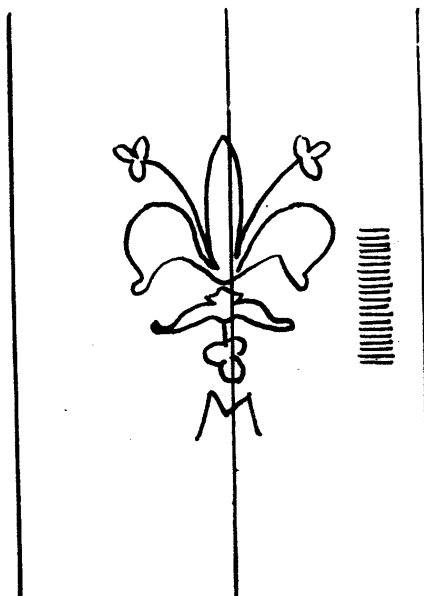

7297

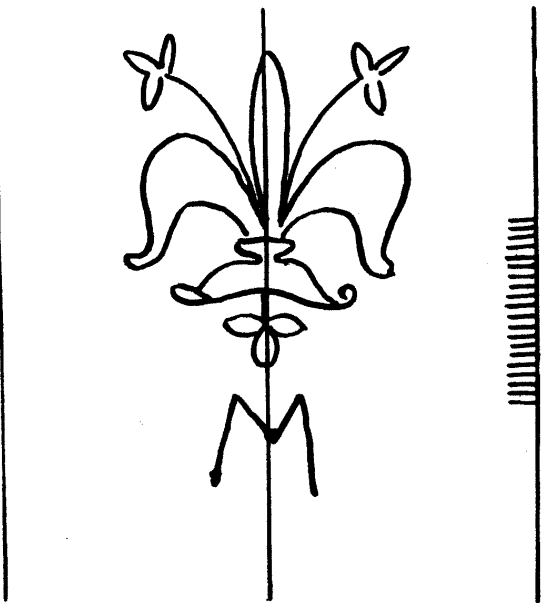

7298

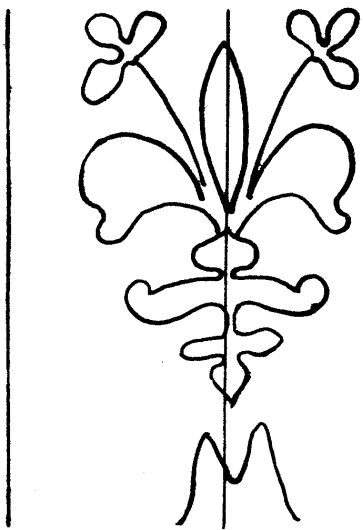

7299

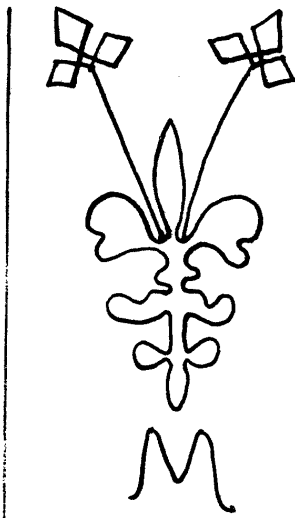

7300

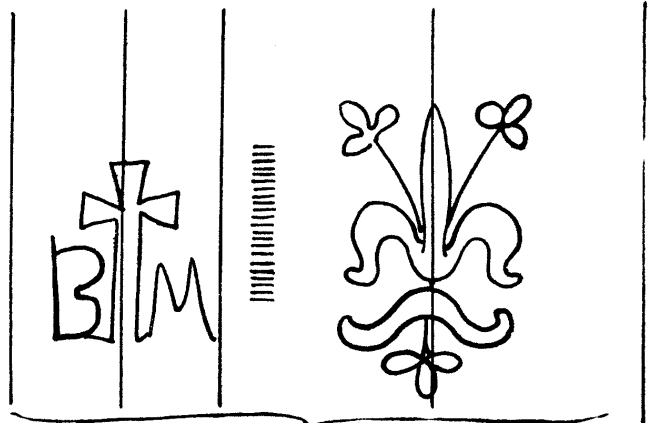

7304

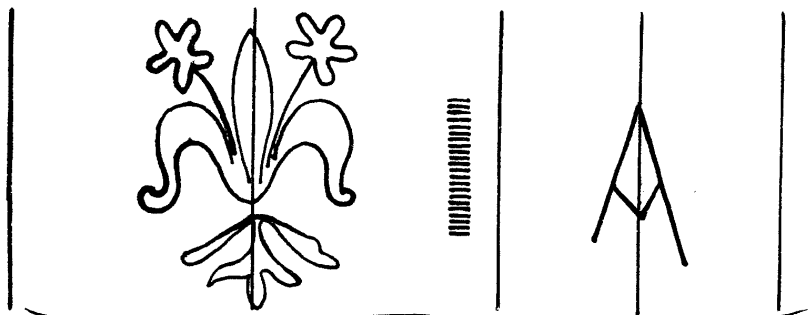

7301

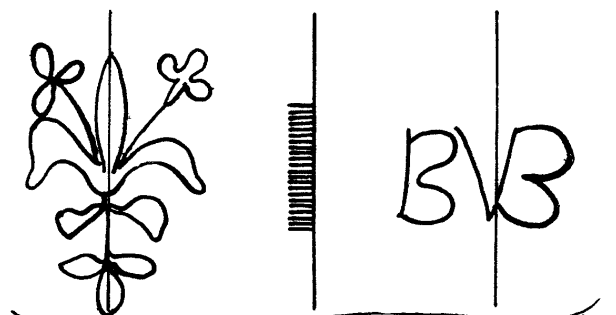

7305

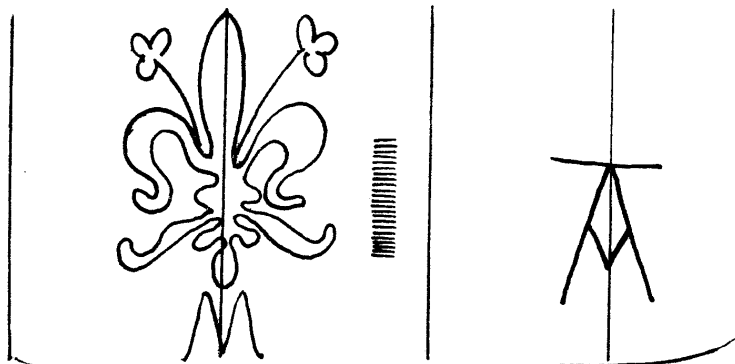

7302

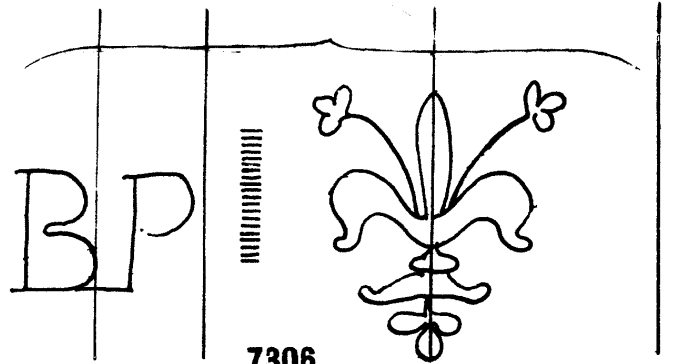

7306

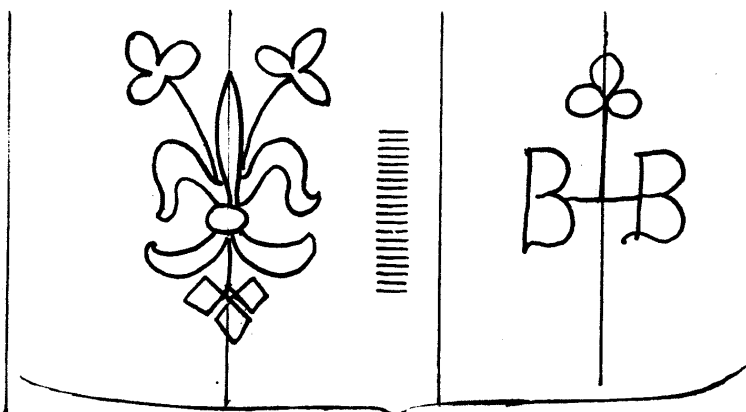

7303

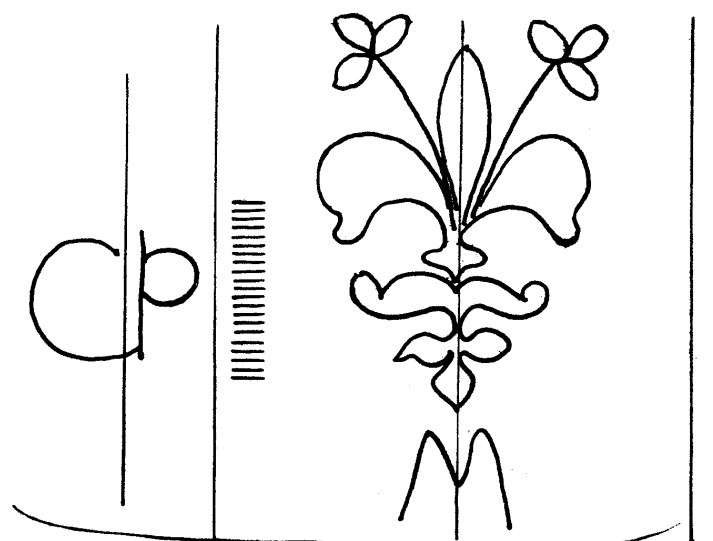

7307

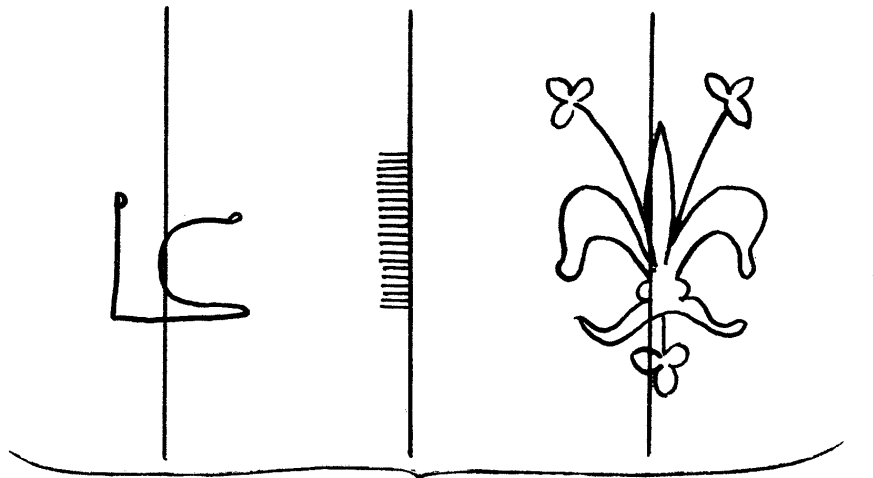

7308

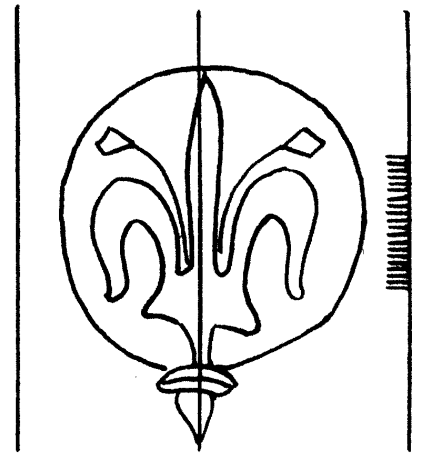

7313

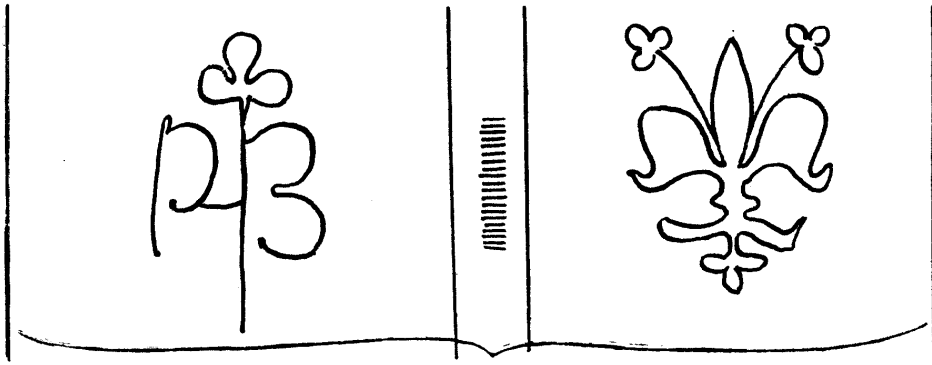

7309

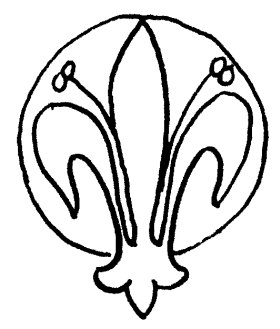

7314

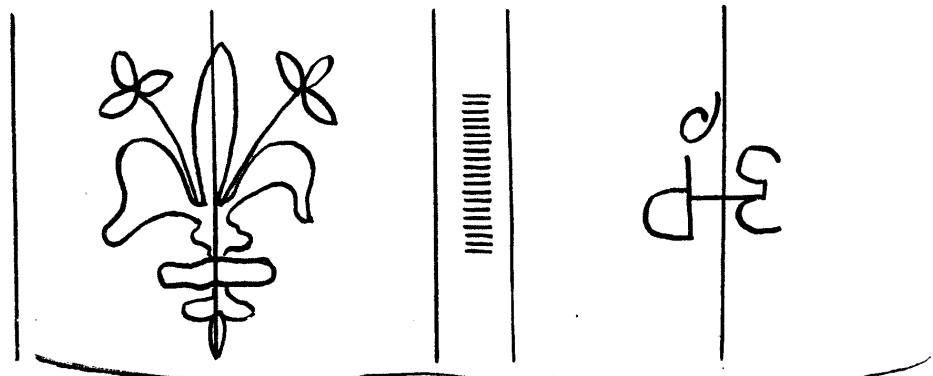

7310

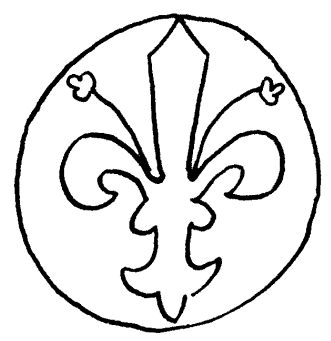

7315

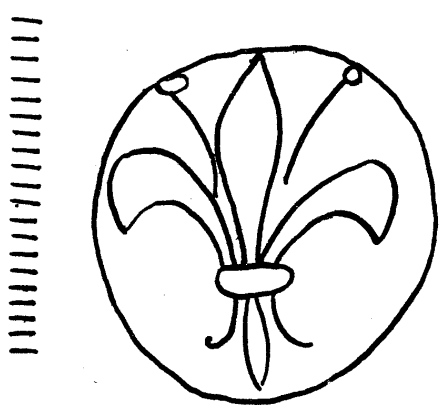

7311

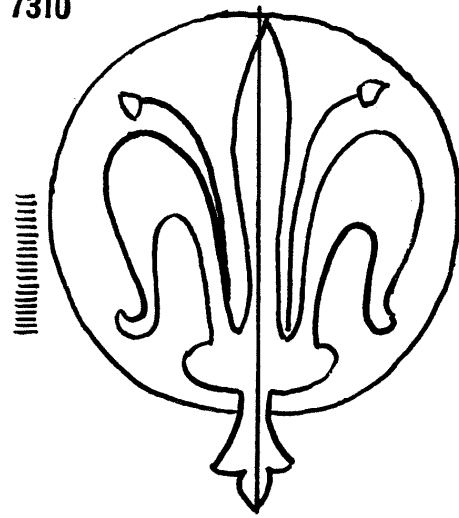

7312

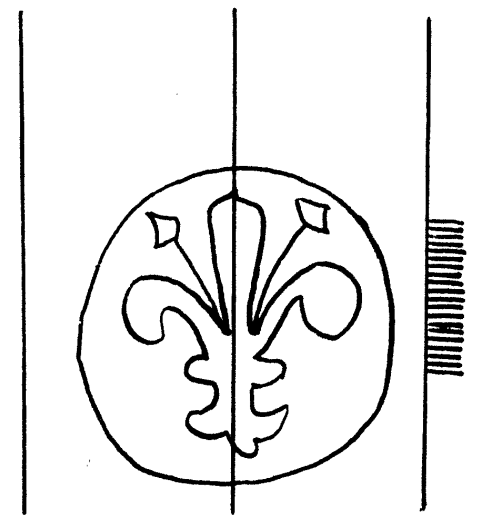

7316

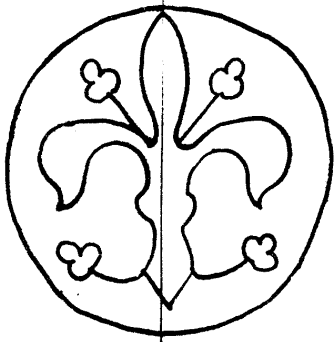

7317

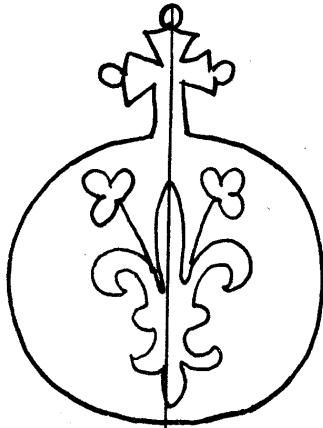

7320



7324

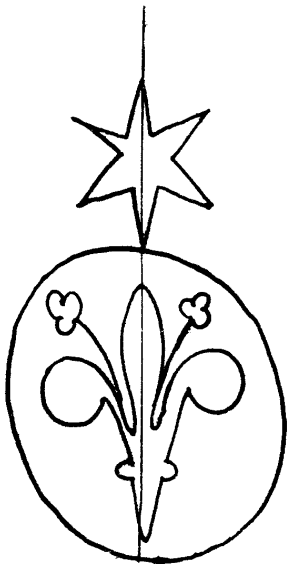

7318

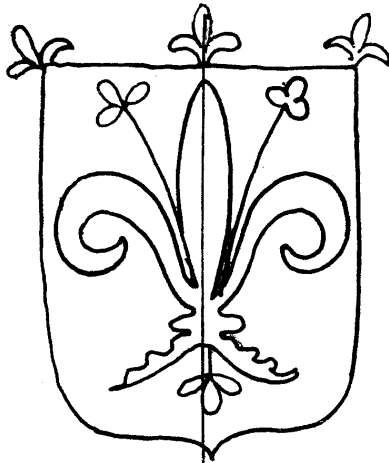

7321

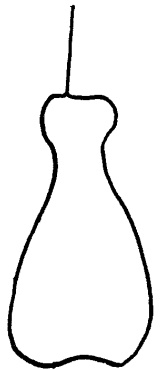

7325

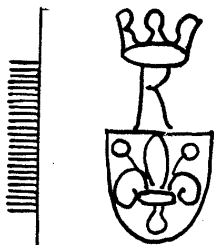

7322

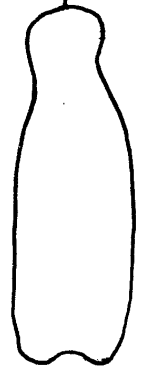

7326

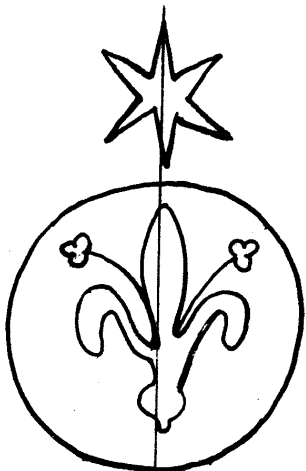

7319

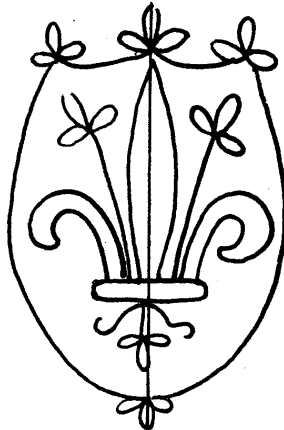

7323



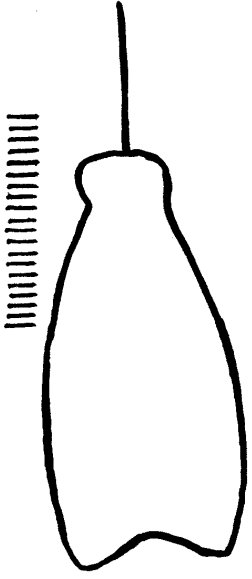

7327

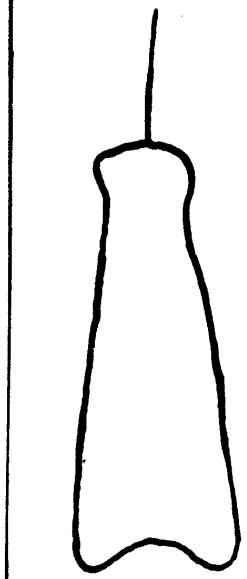

7328

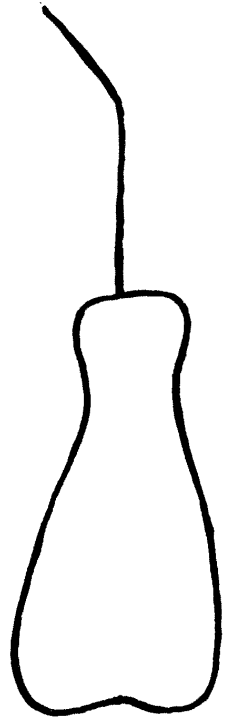

7329

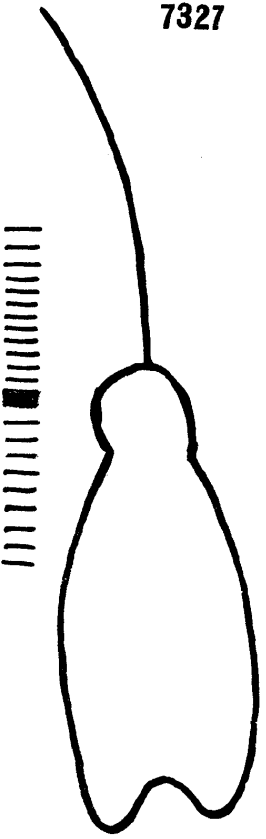

7330

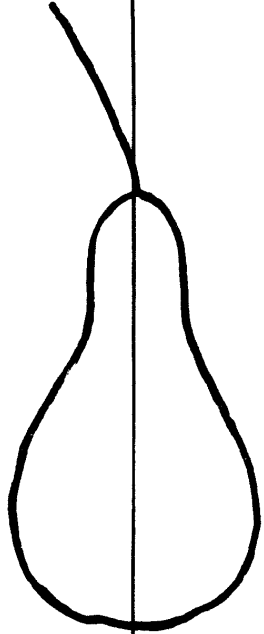

7331

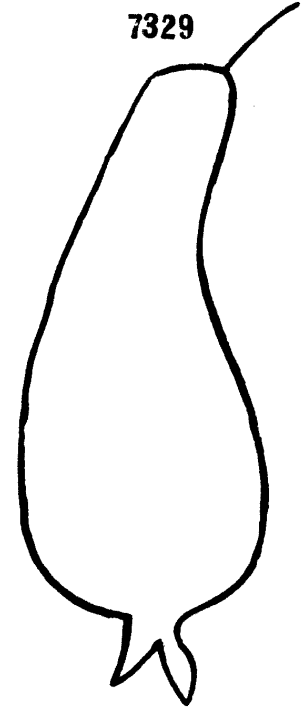

7332

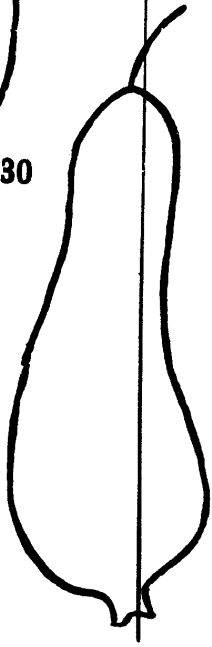

7333

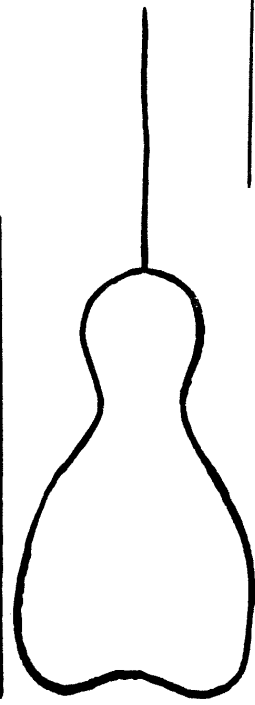

7334

Fruit

7335 - 7342

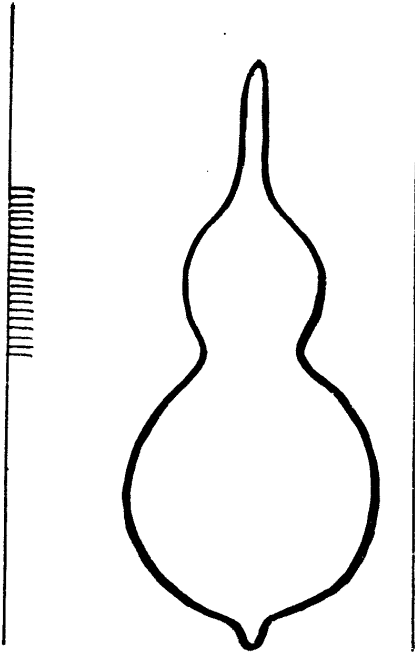

7335

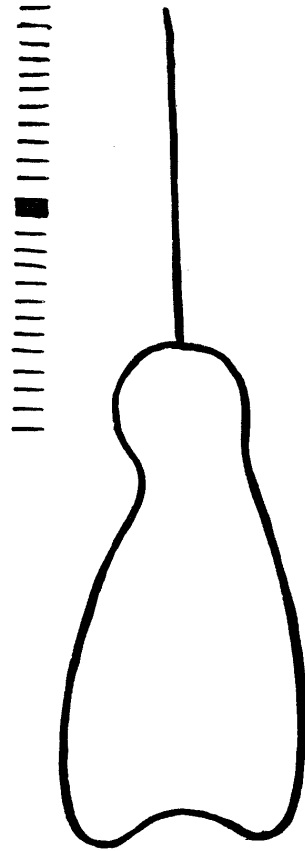

7338

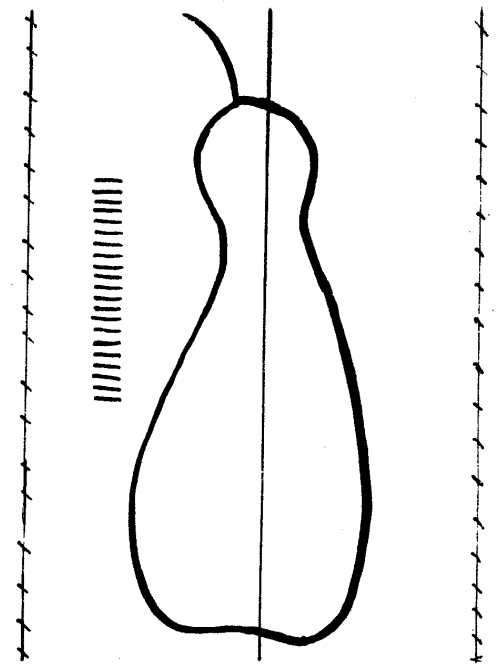

7340

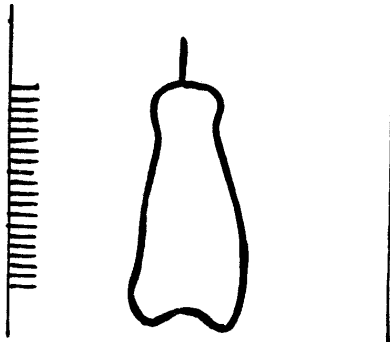

7336

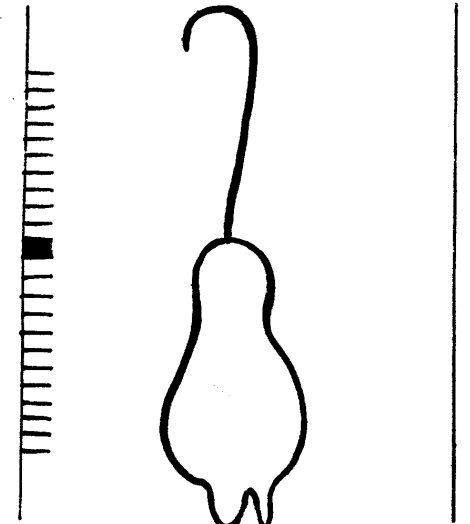

7341

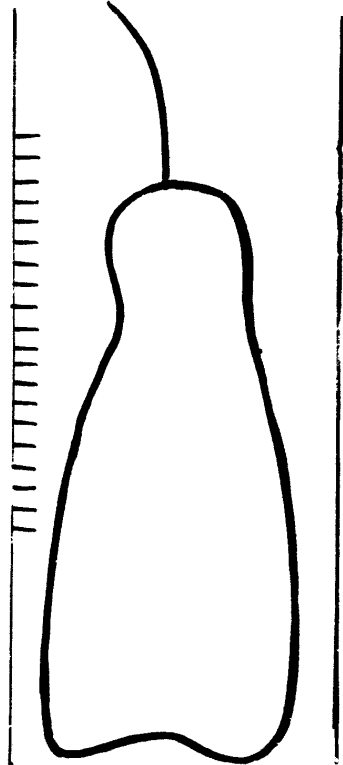

7337

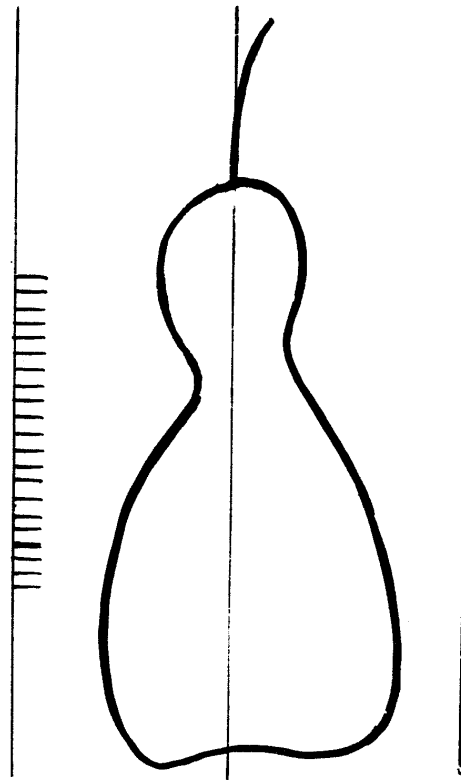

7339

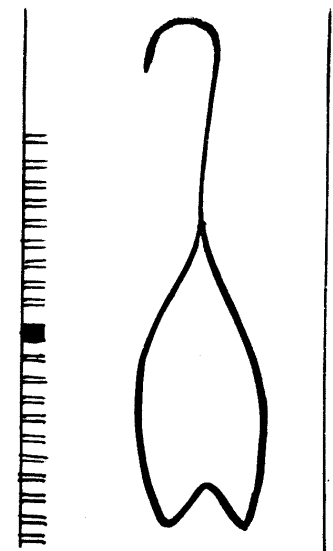

7342

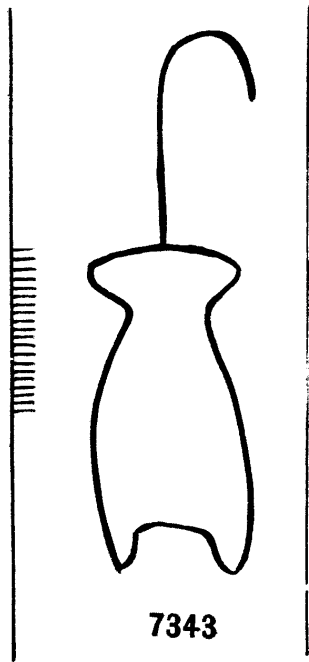

7343

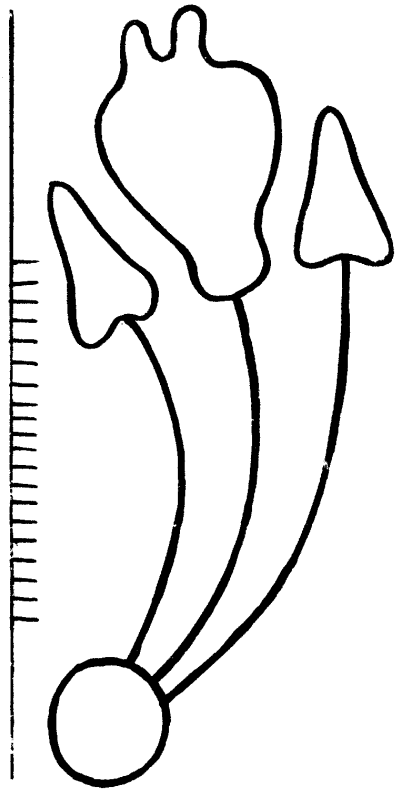

7345

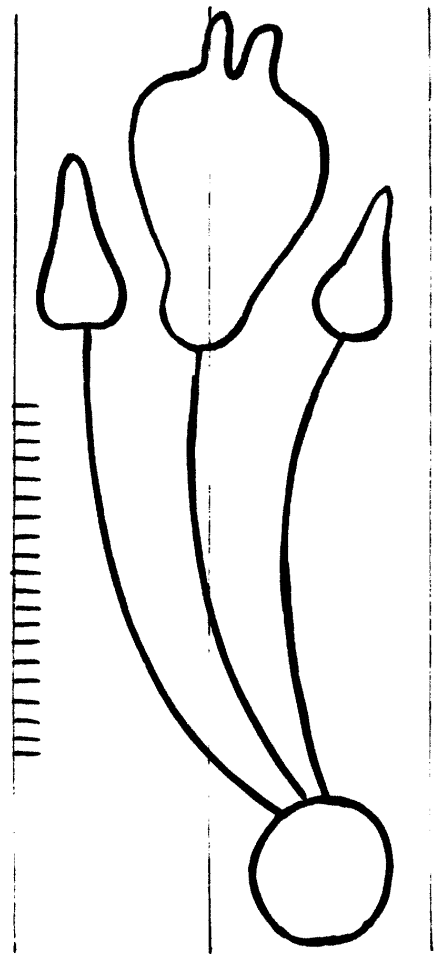

7347

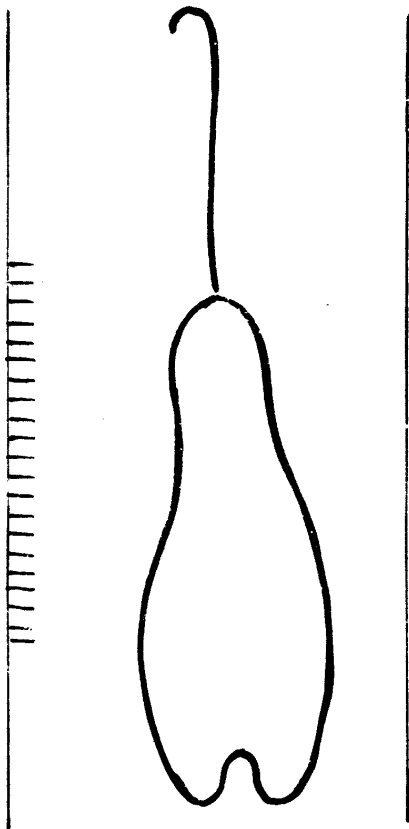

7344

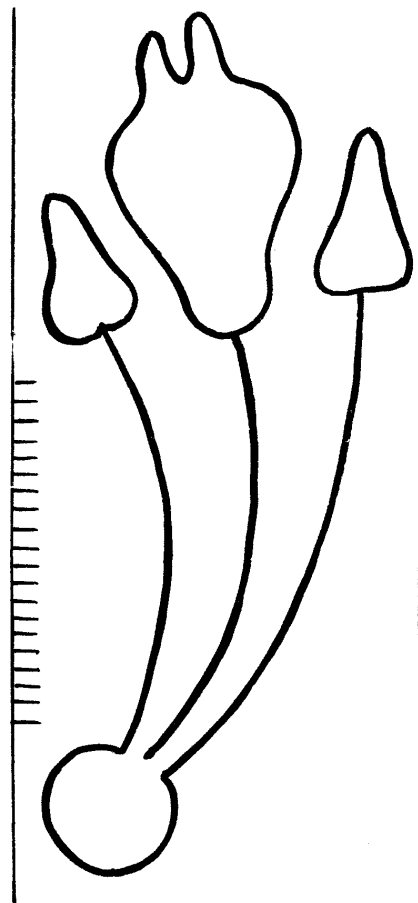

7346

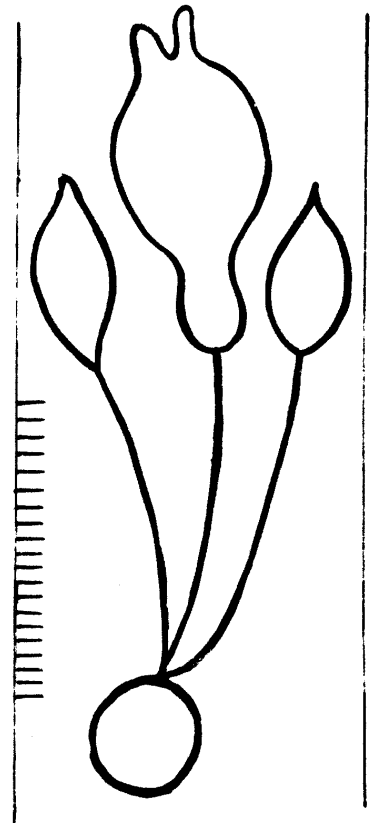

7348

Fruit

7349-7354

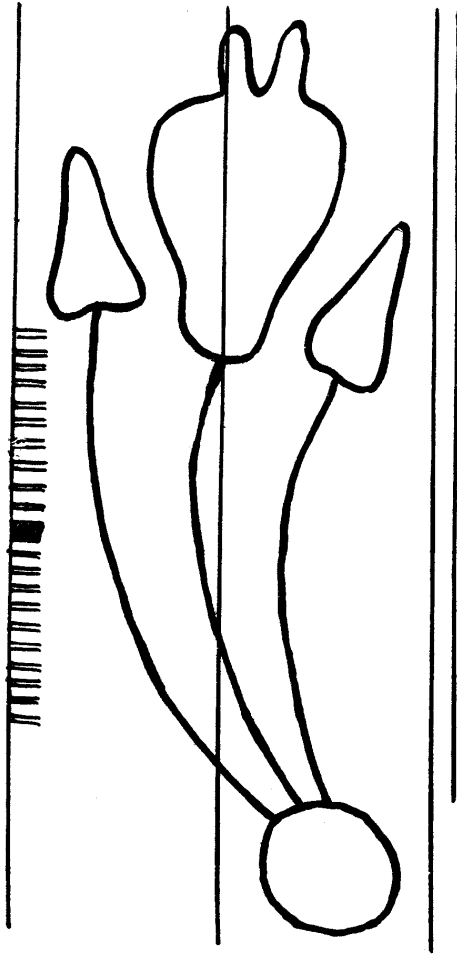

7349

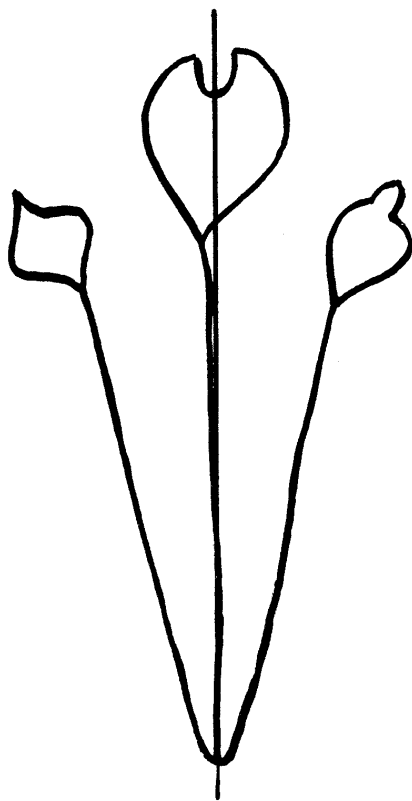

7351

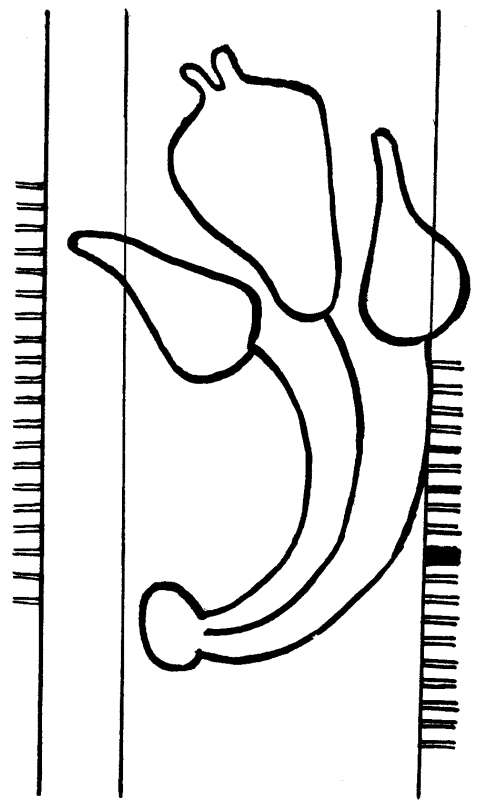

7353

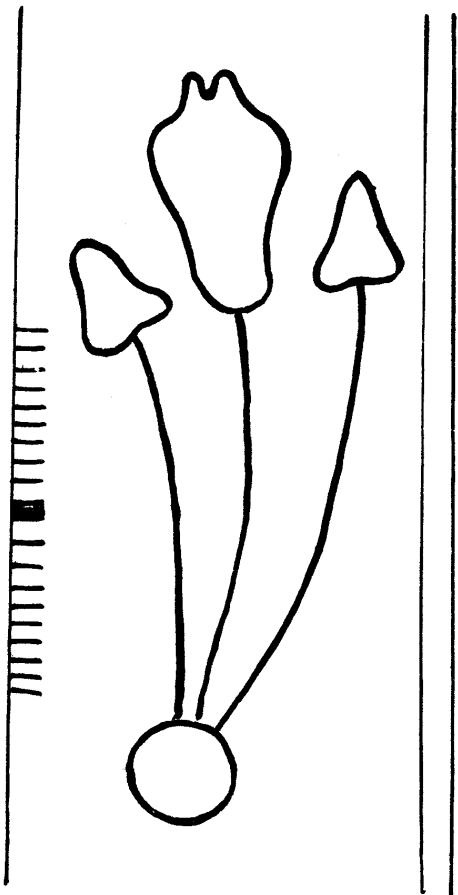

7350

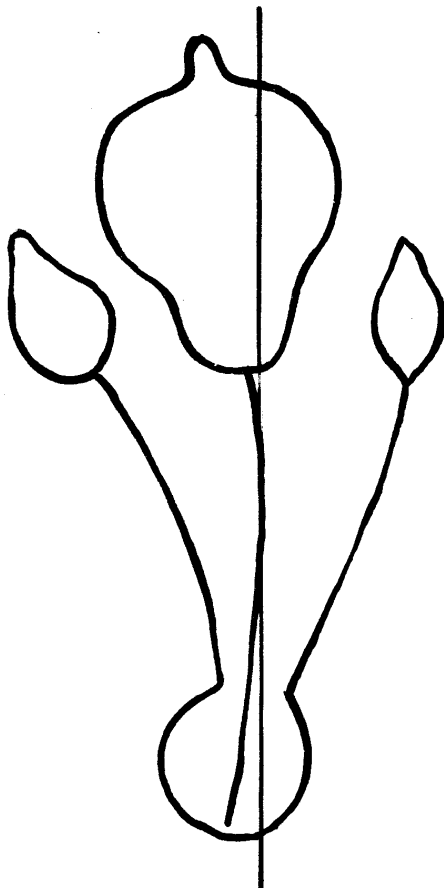

7352

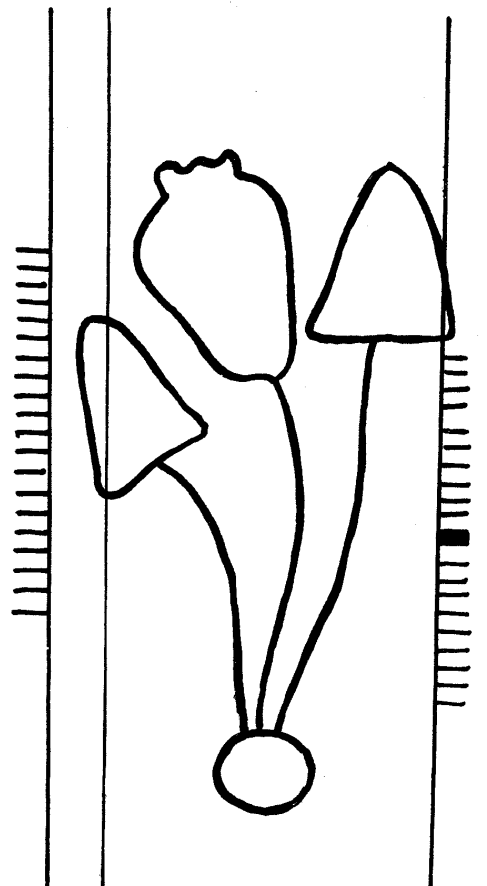

7354

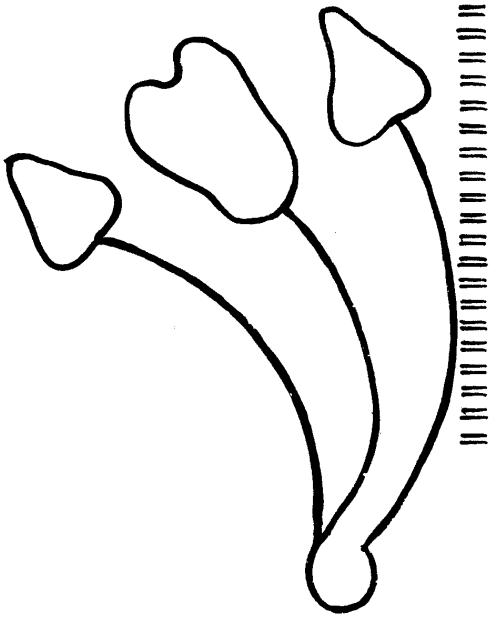

7355

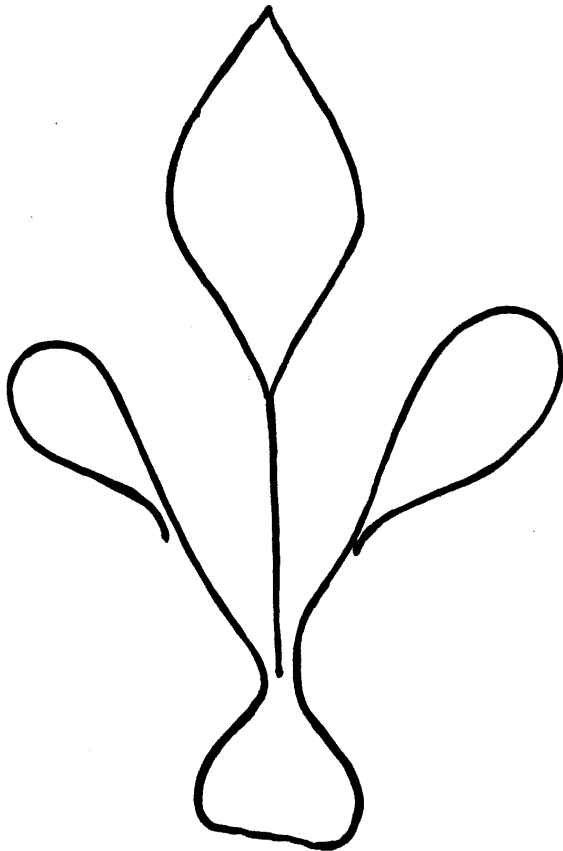

7356

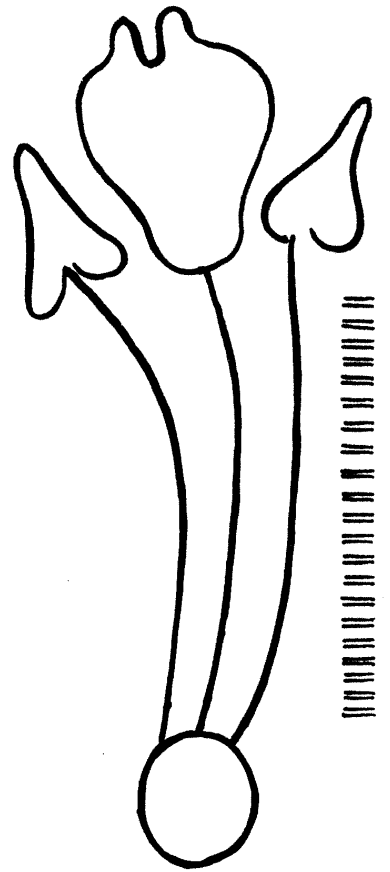

7357

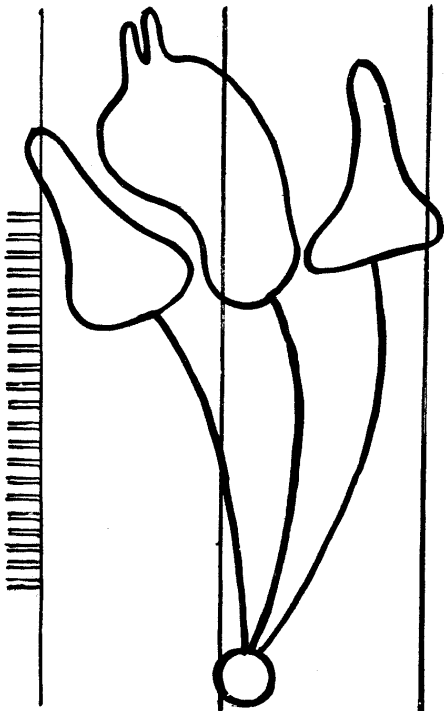

7358

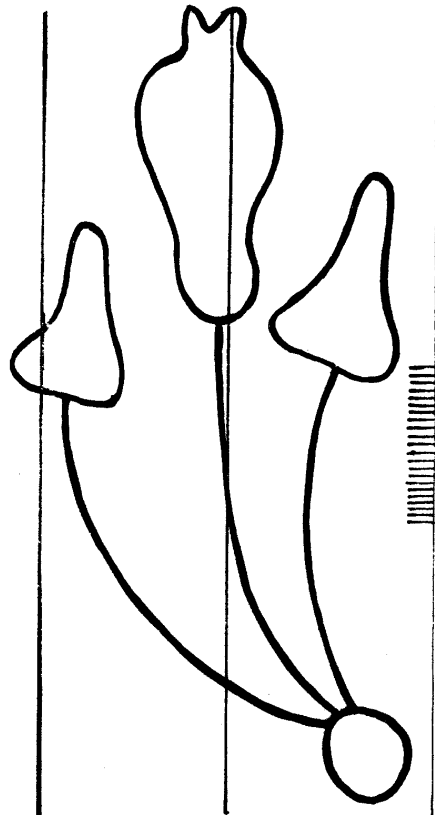

7359

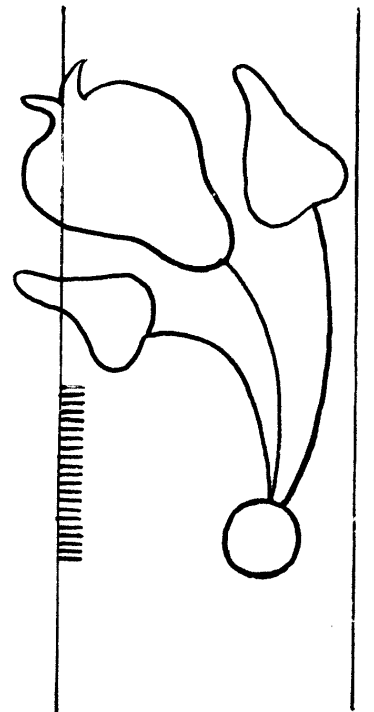

7360

Fruit

7361 - 7369

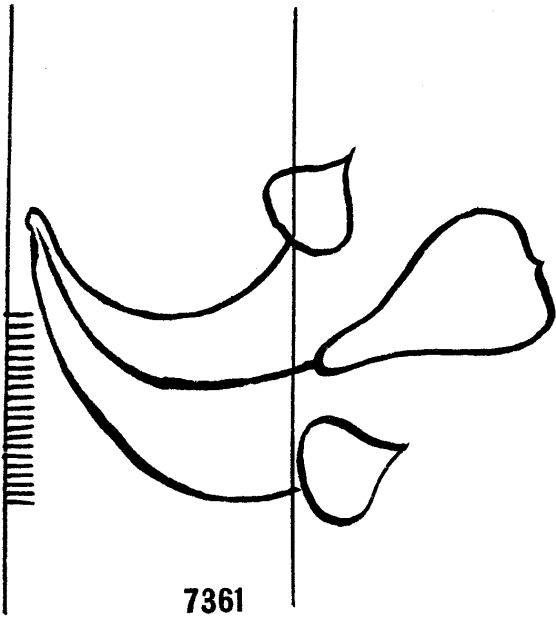

7361

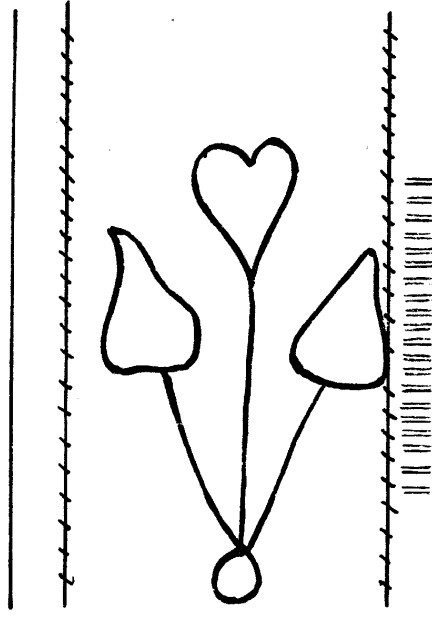

7364

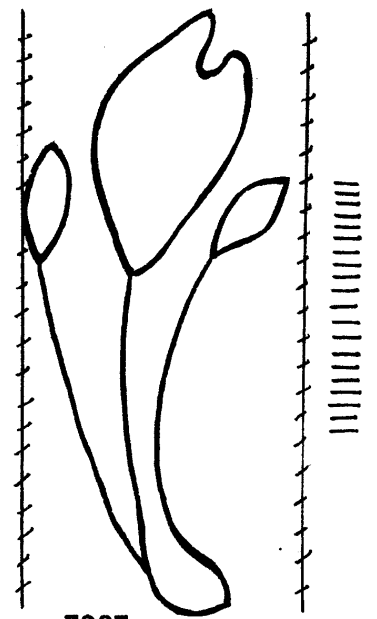

7367

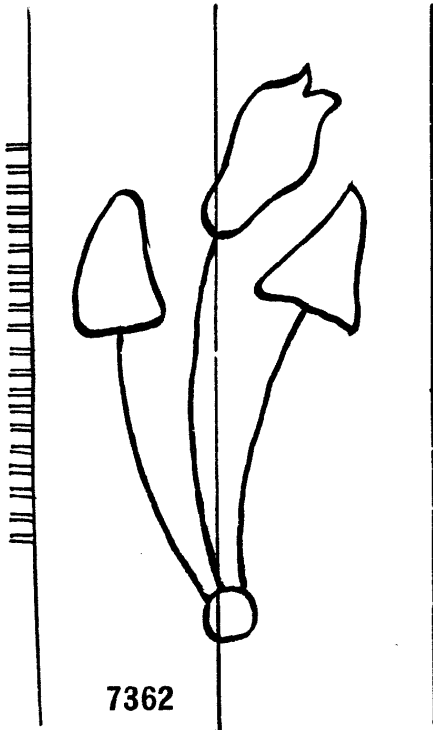

7362

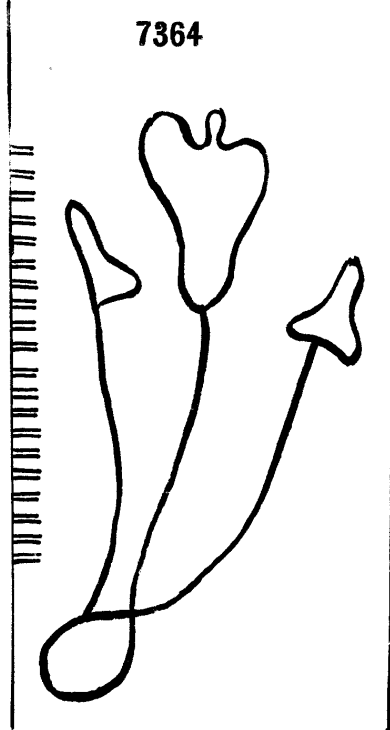

7365

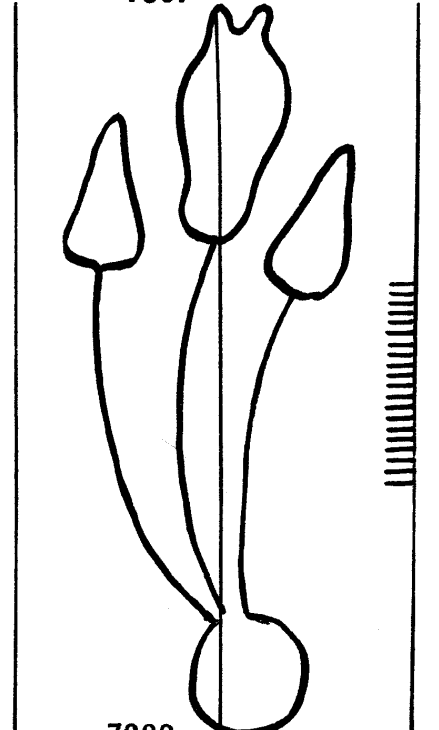

7368

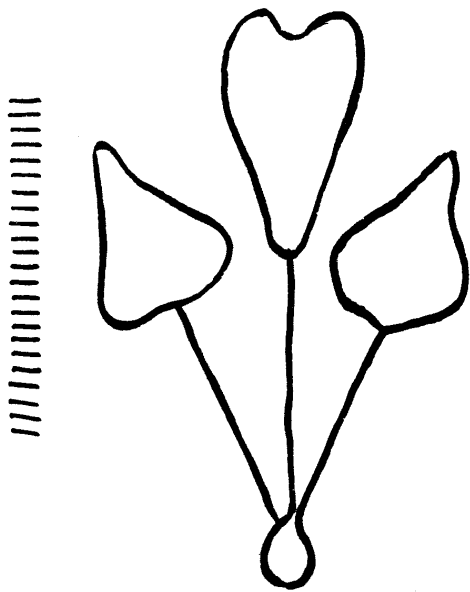

7363

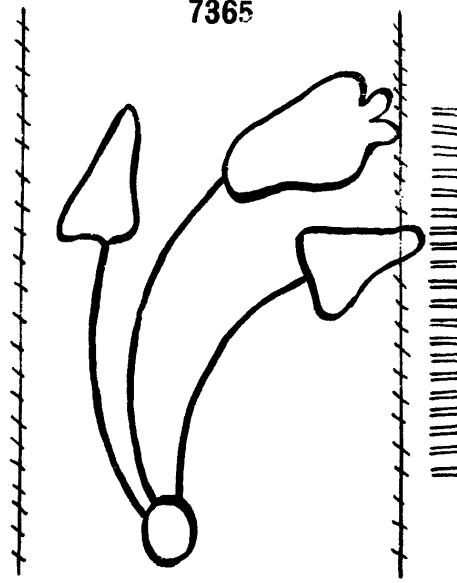

7366

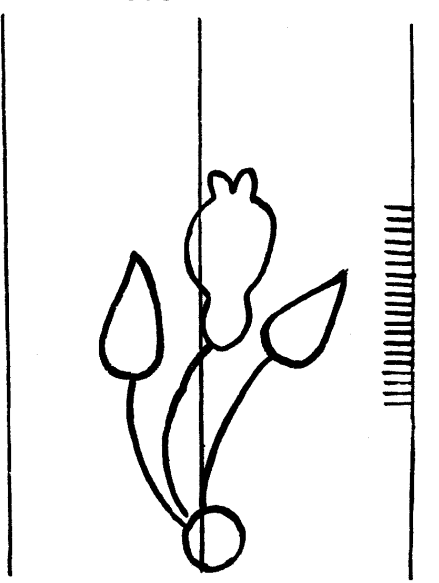

7369

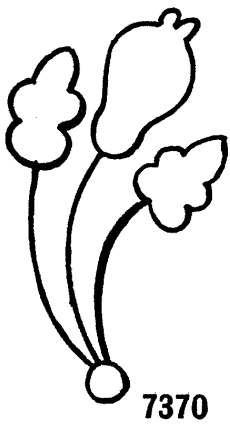

7370

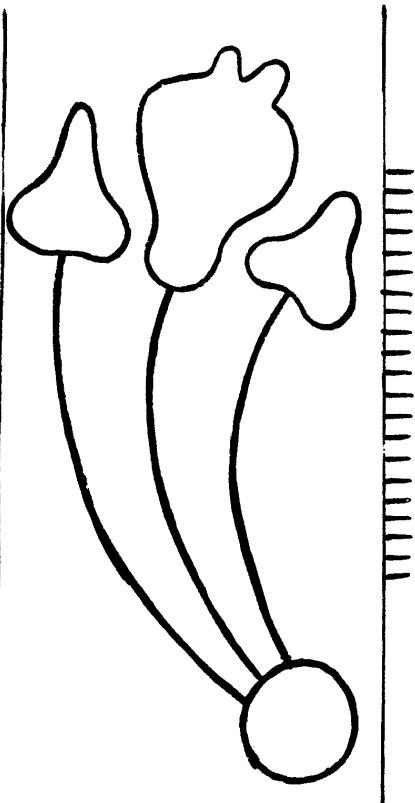

7373

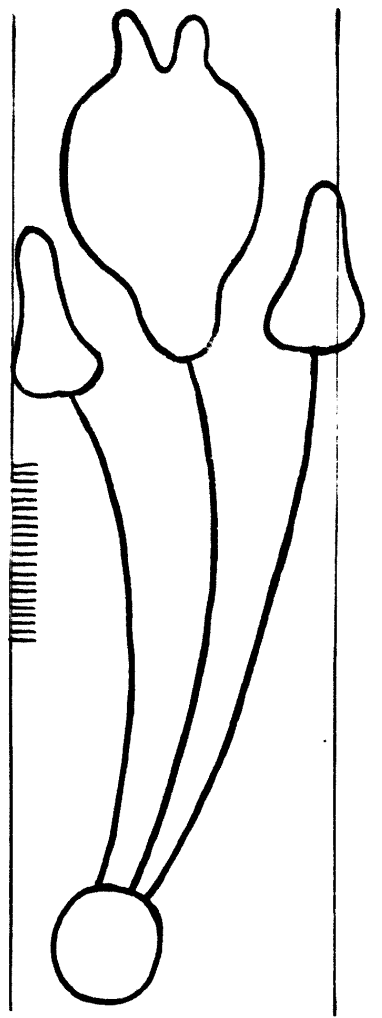

7375

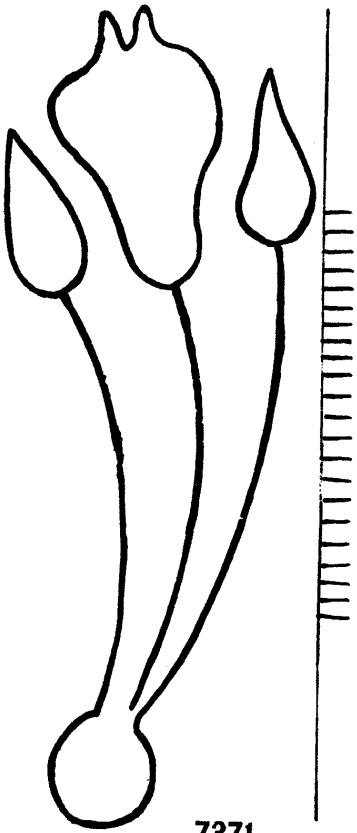

7371

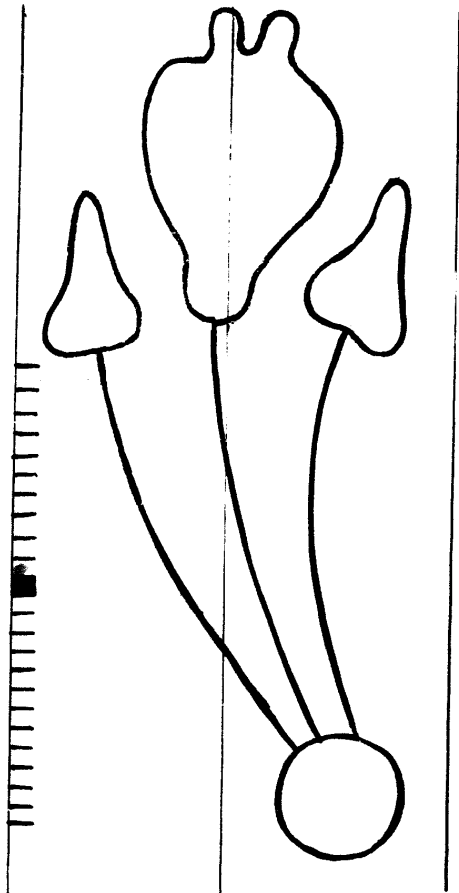

7374

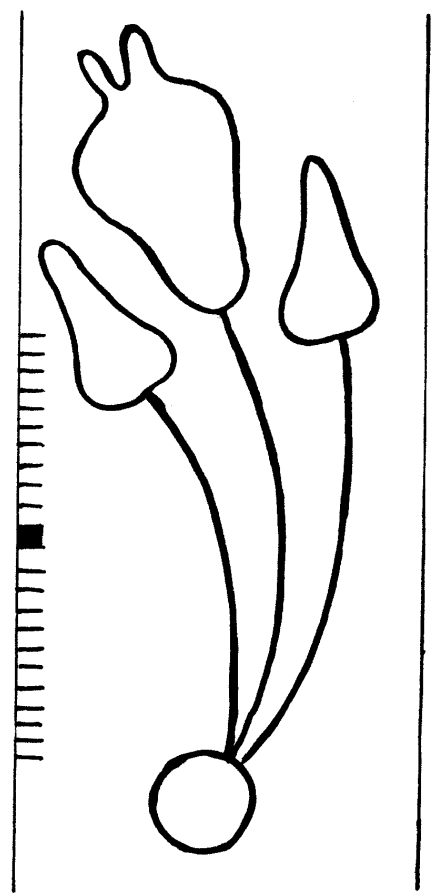

7376

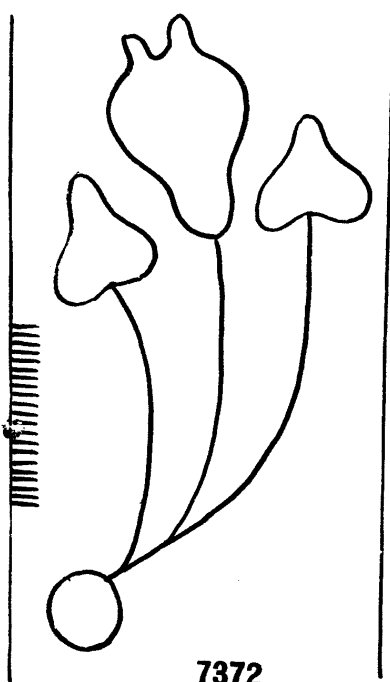

7372

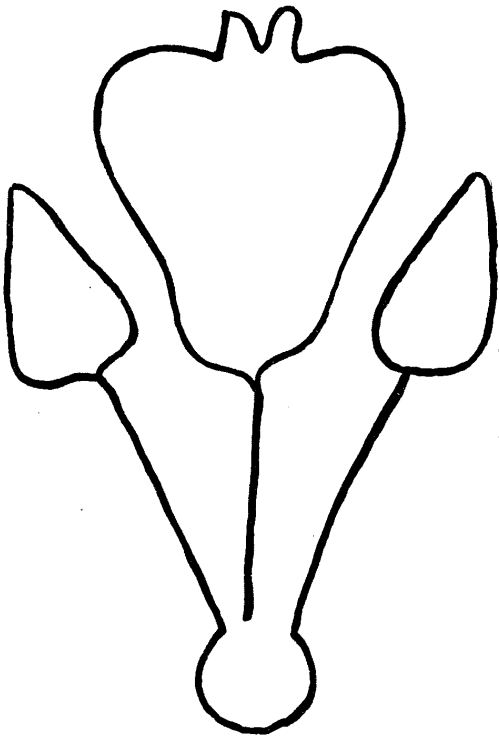

7377

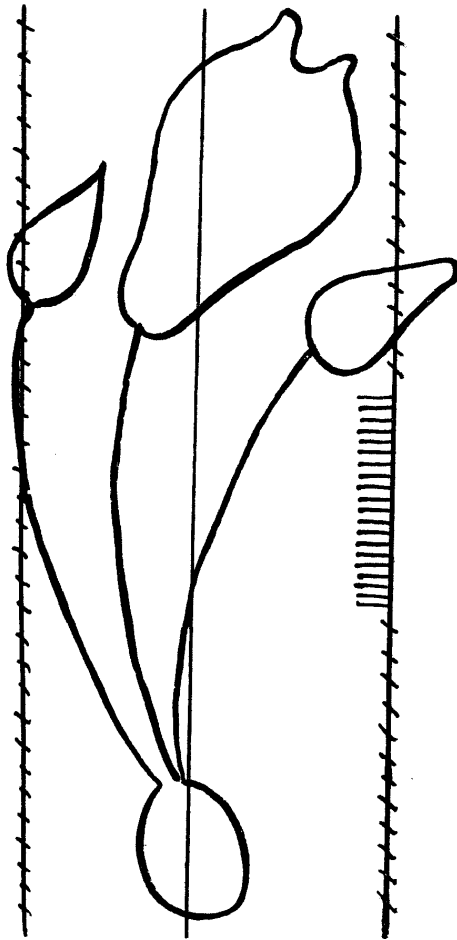

7378

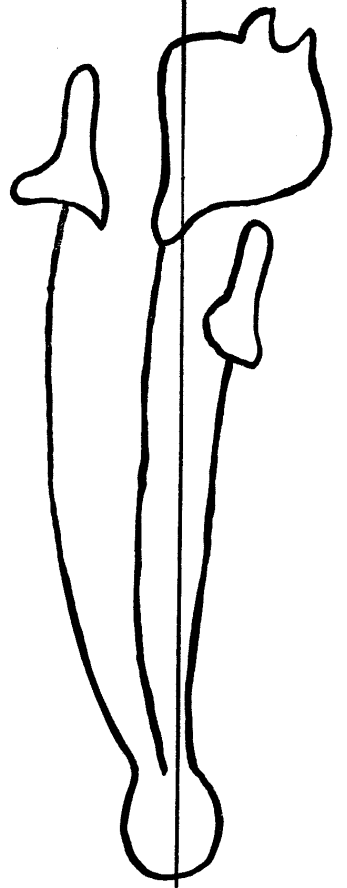

7379

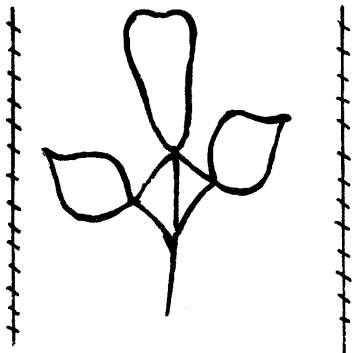

7380

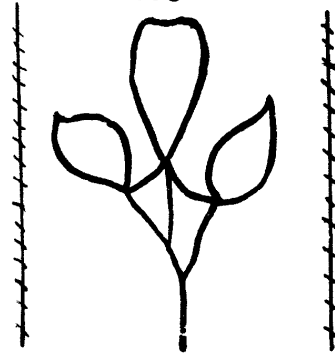

7381

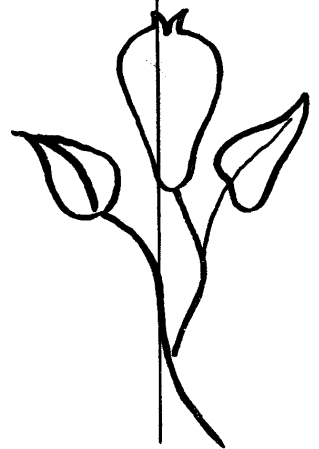

7382

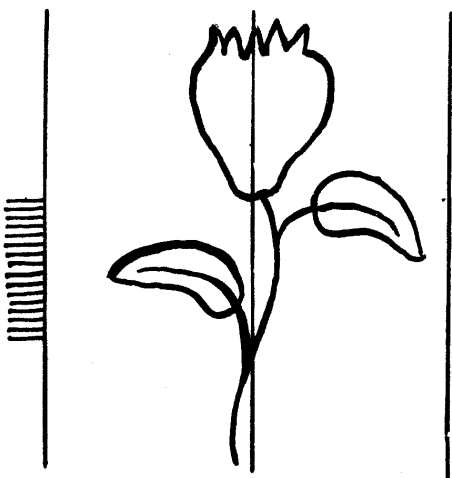

7383

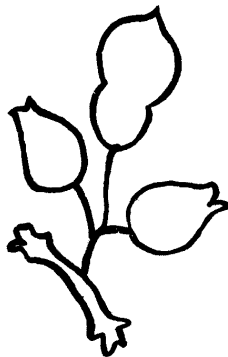

7384

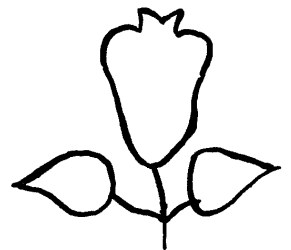

7385

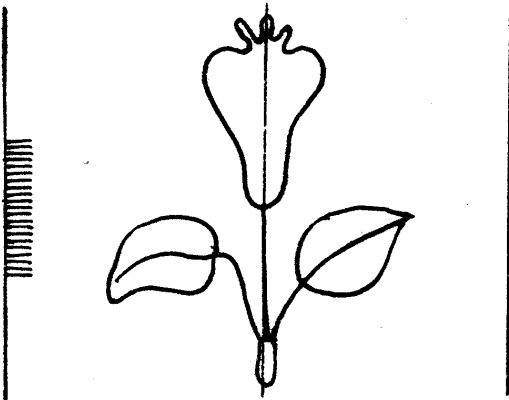

7386

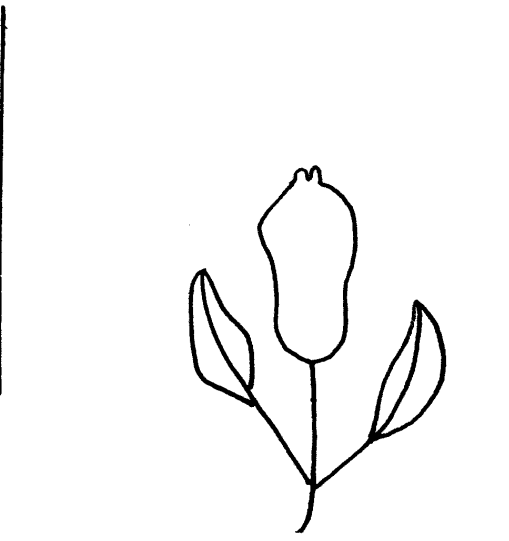

7390

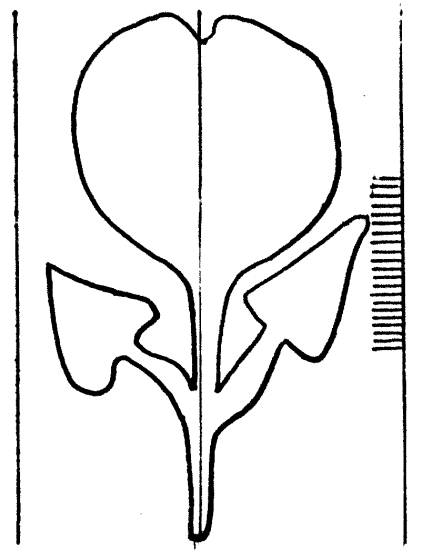

7393

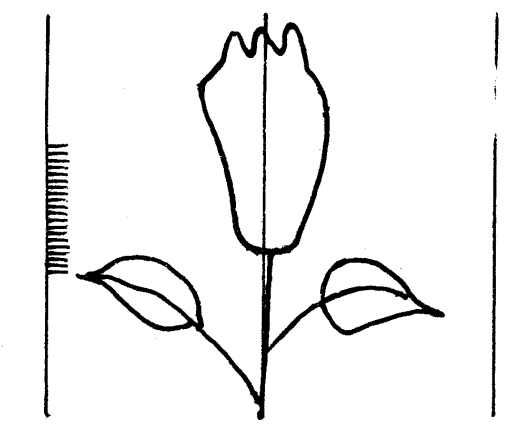

7387

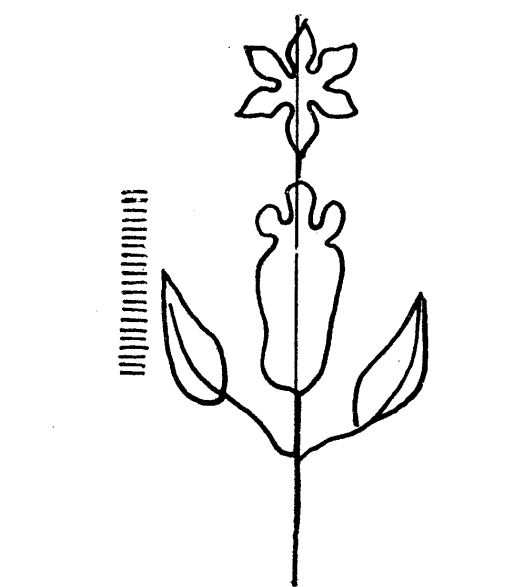

7391

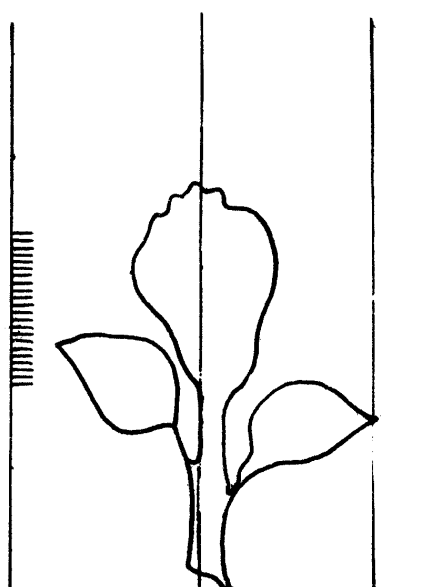

7394

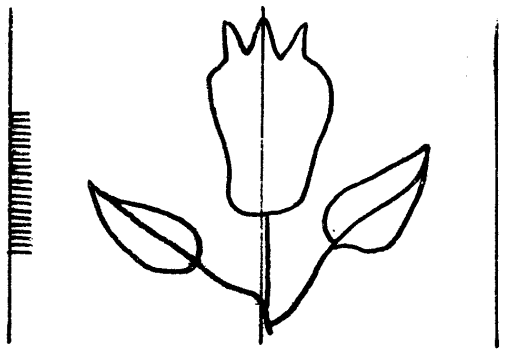

7388

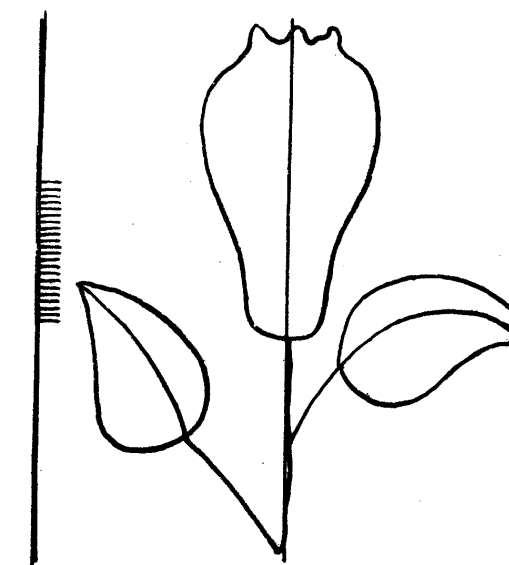

7392

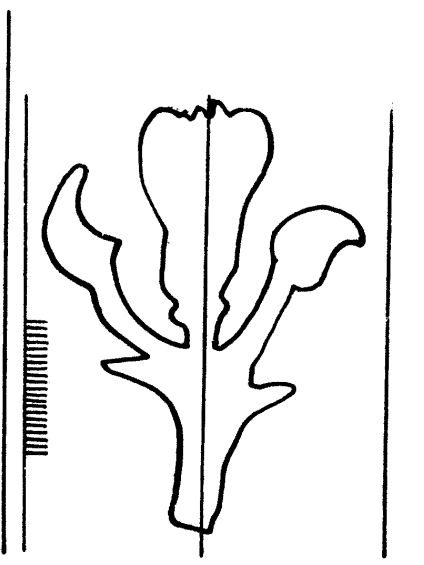

7395

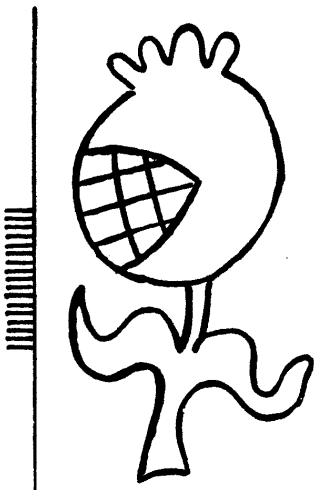

7396



7397

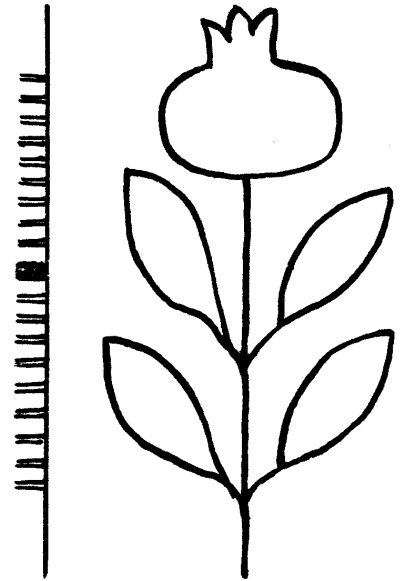

7398

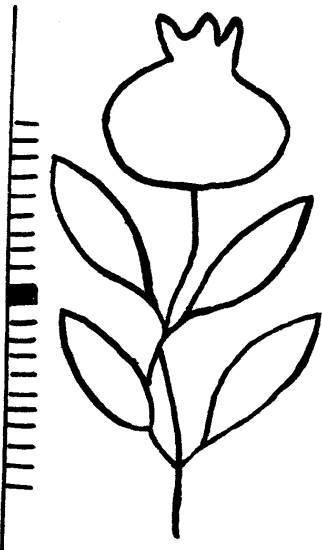

7399

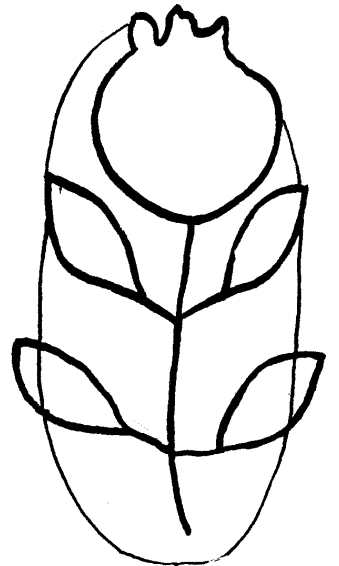

7401

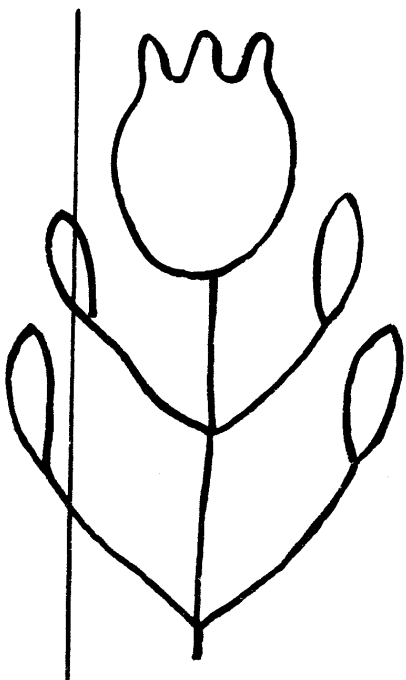

7402

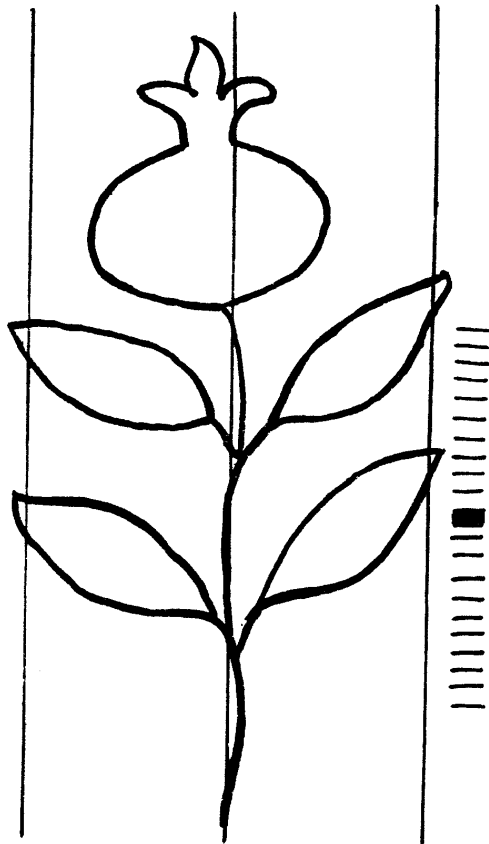

7400

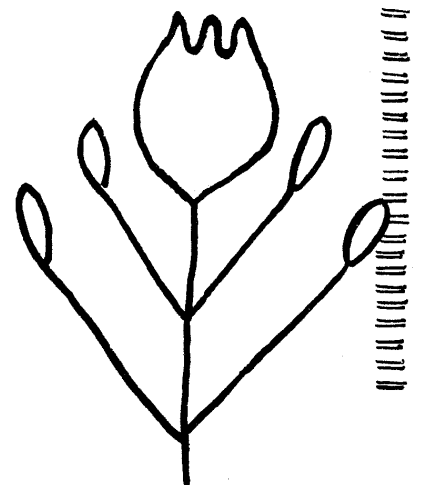

7403

7404 - 7412

Fruit

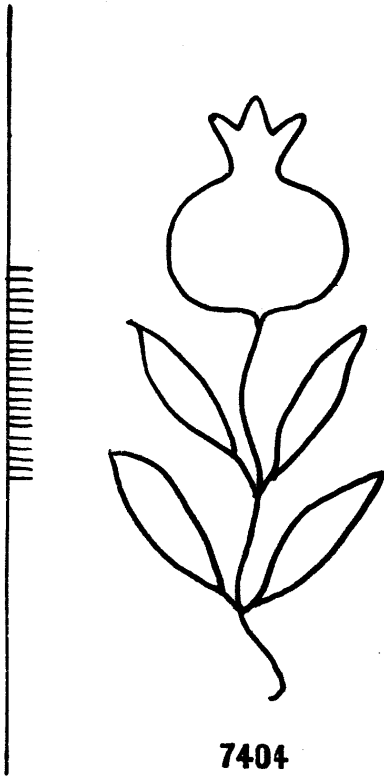

7404

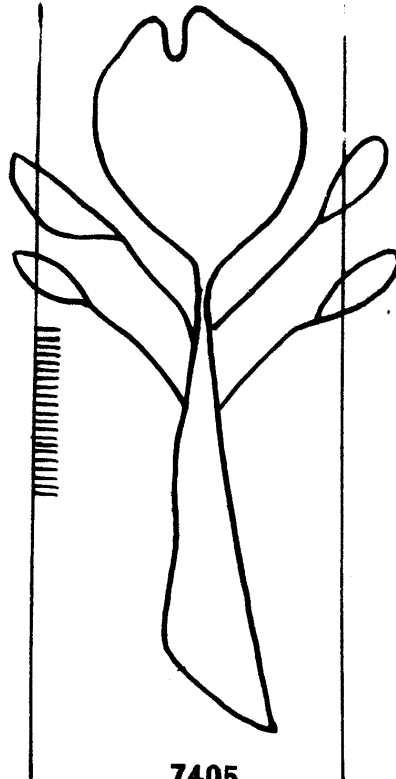

7405

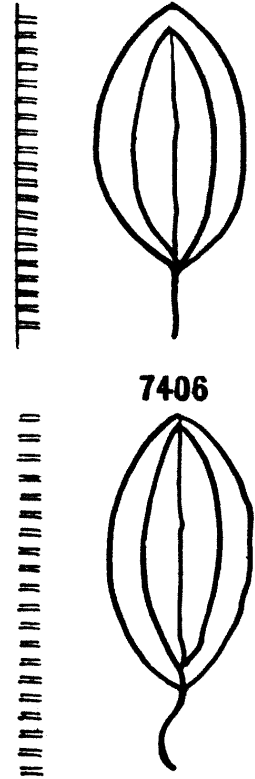

7406

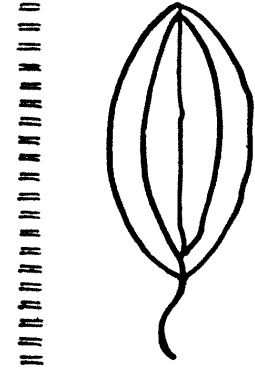

7407

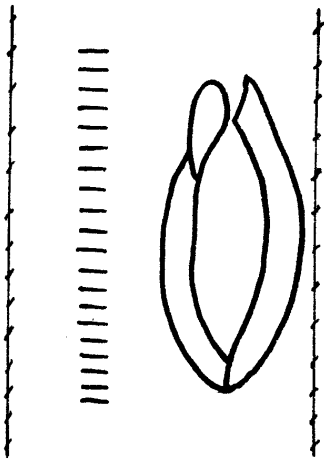

7408

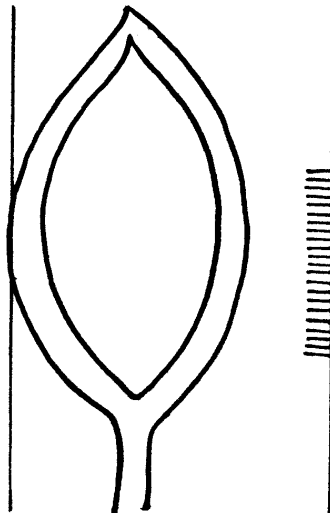

7409

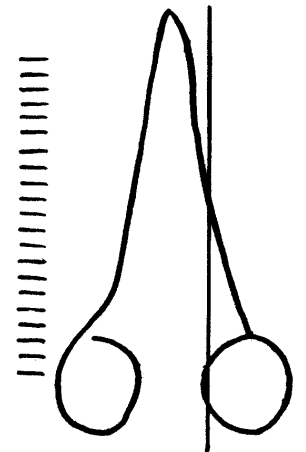

7410

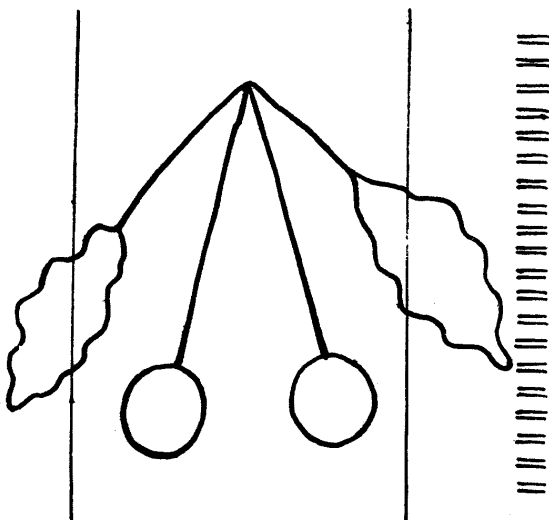

7411

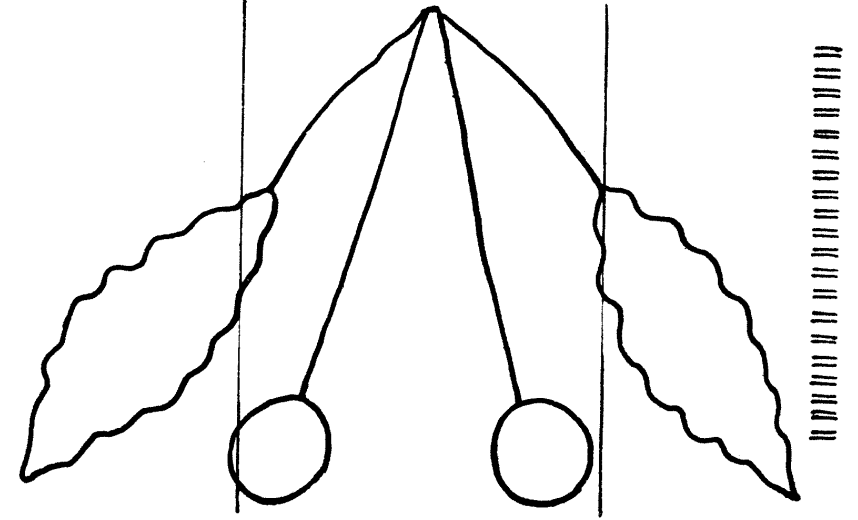

7412

Fruit

7413-7418

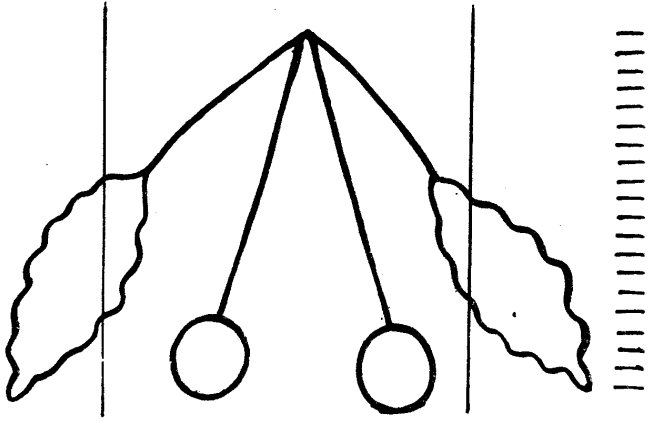

7413

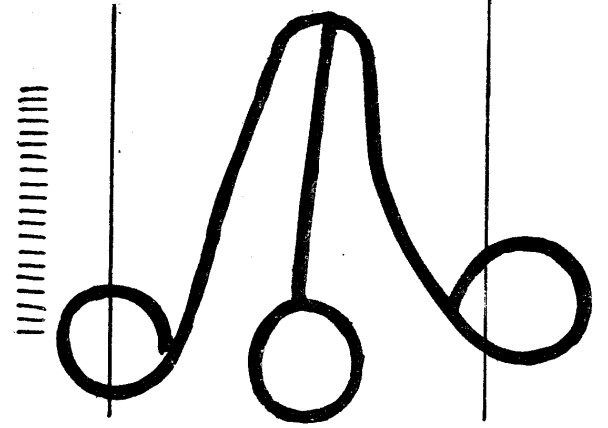

7414

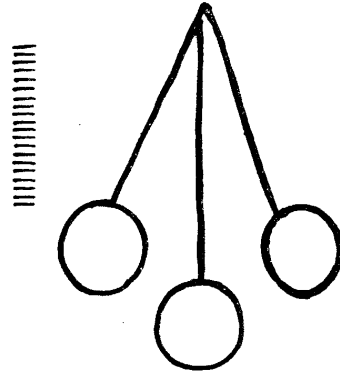

7415

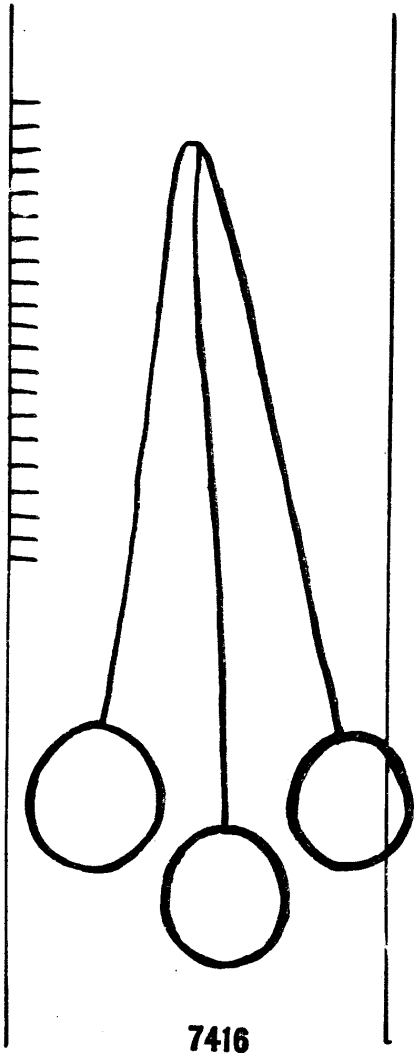

7416

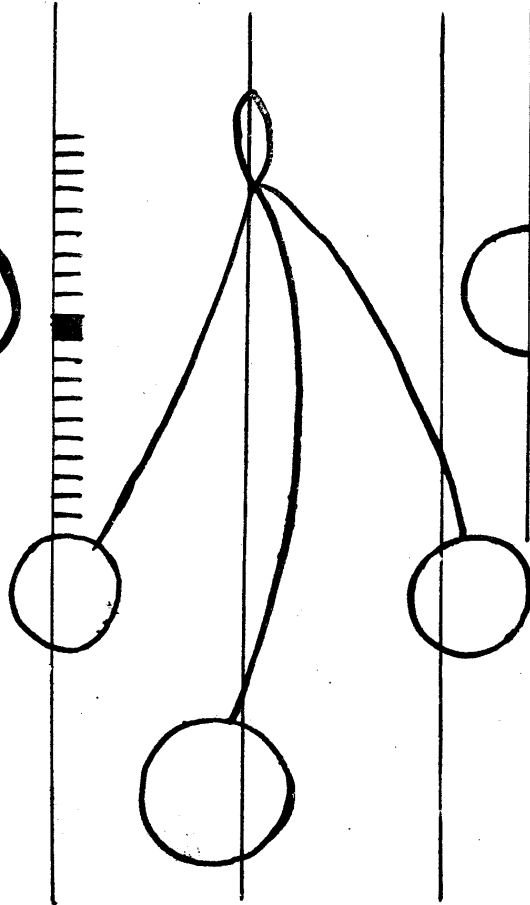

7418

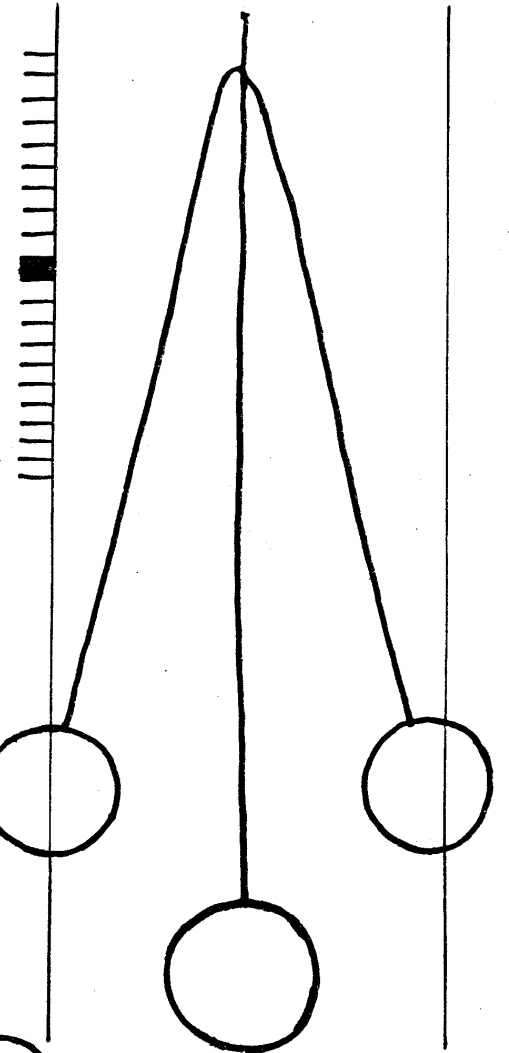

7417

7419-7426

Fruit

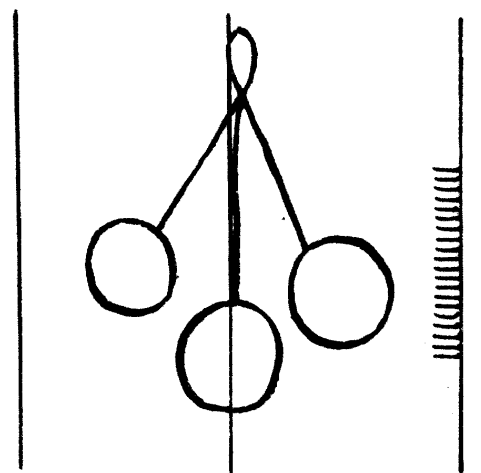
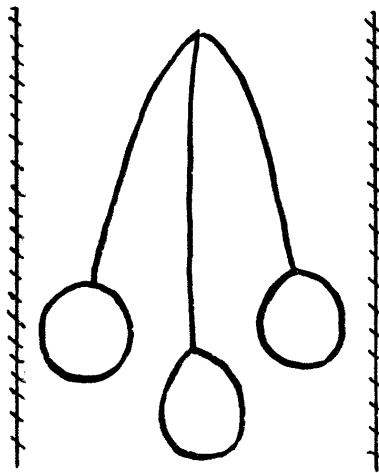
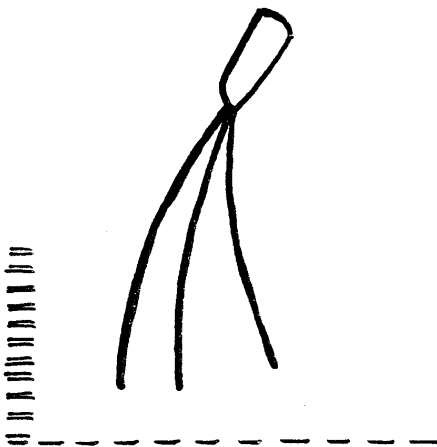

7421

7424

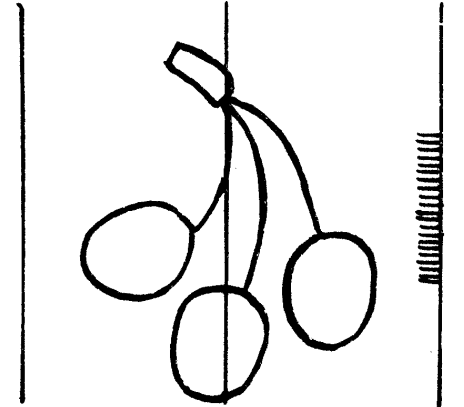
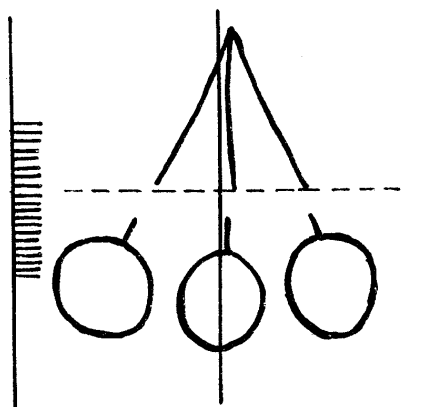
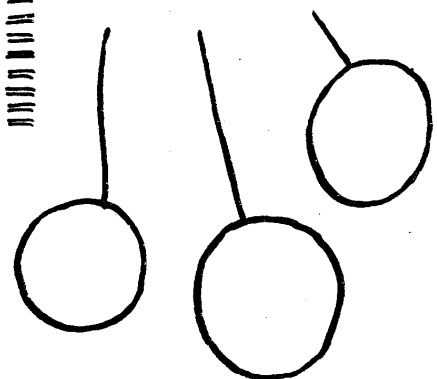

7419

7422

7425

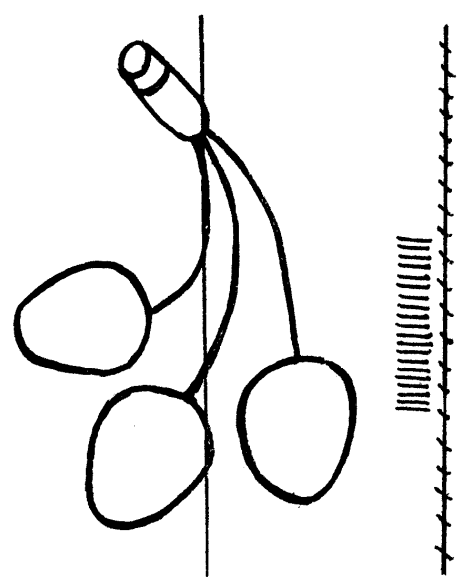
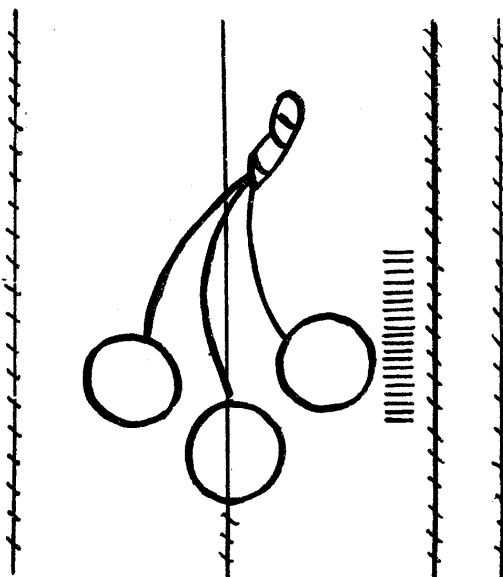
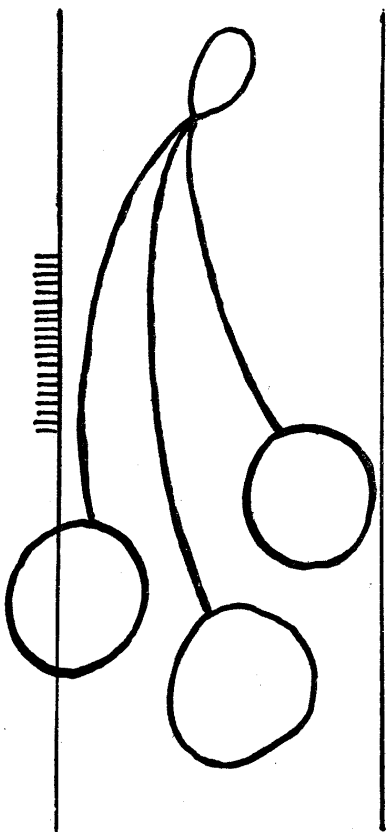

7420

7423

7426

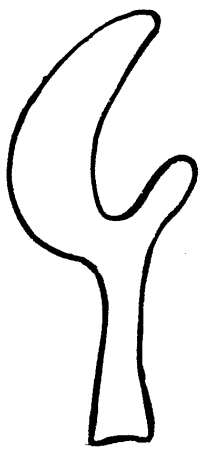

7427



7430

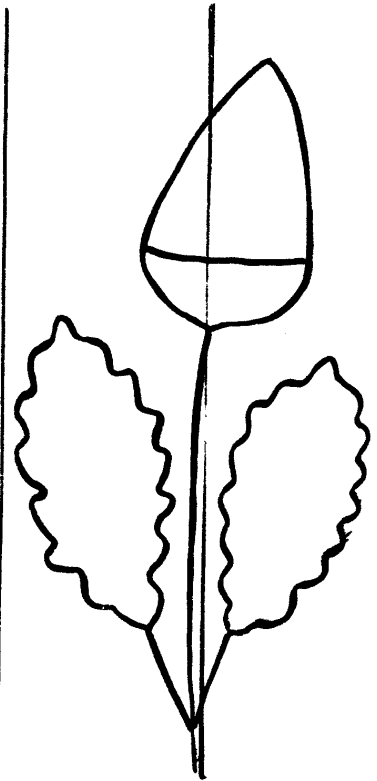

7434

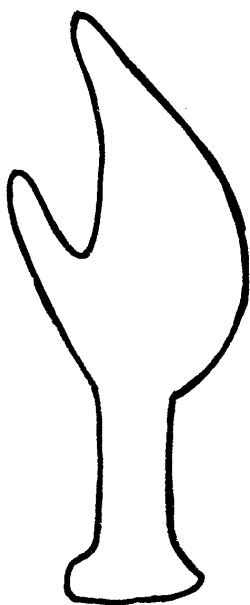

7428

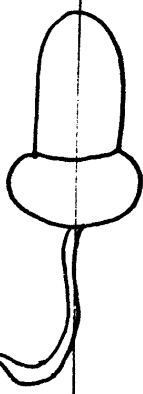

7432

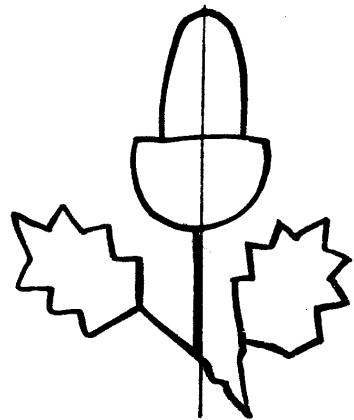

7435

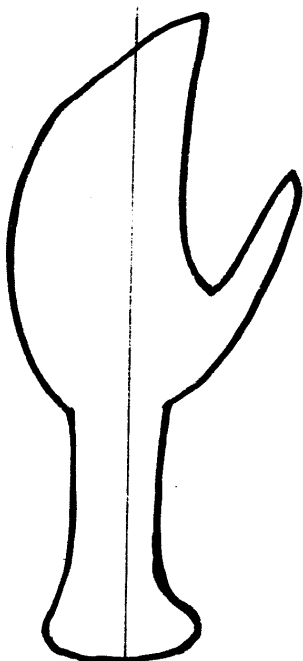

7429

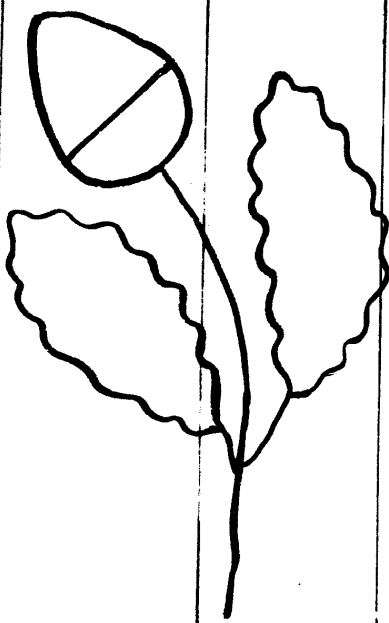

7433

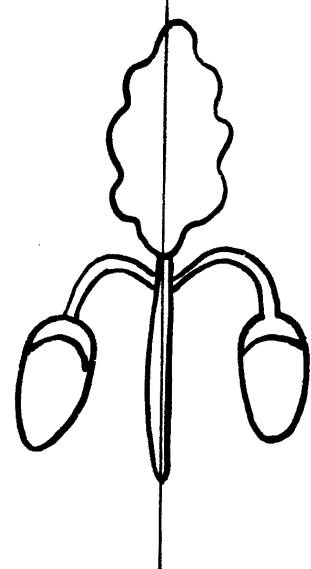

7436

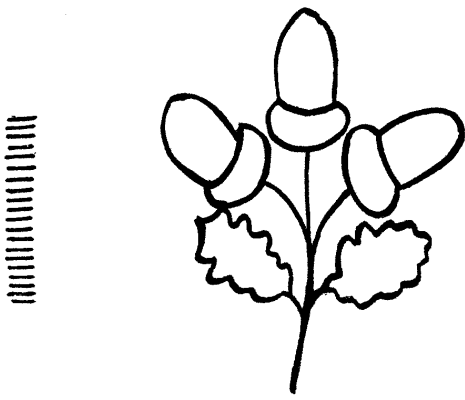

7437

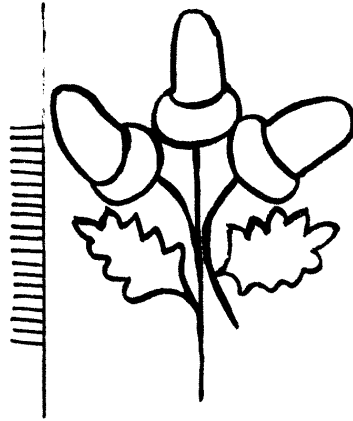

7438

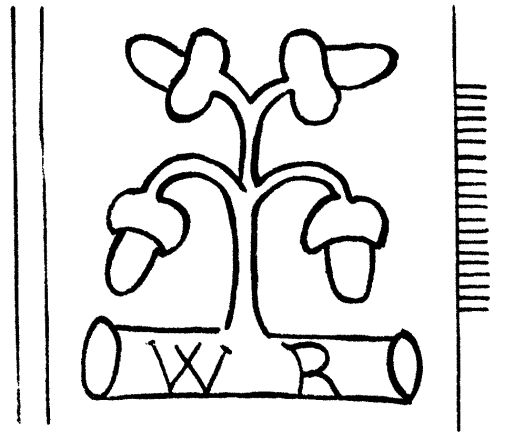

7439

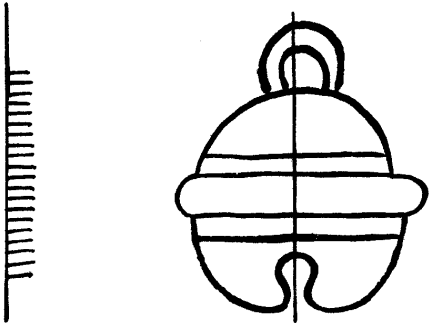

7440

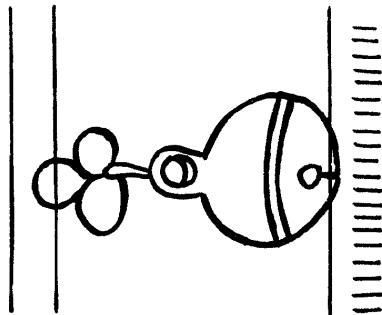

7441

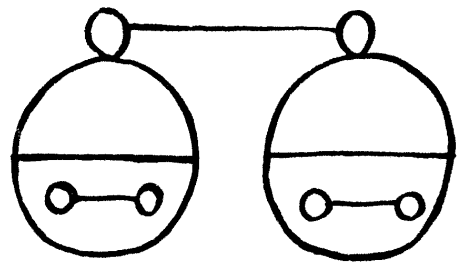

7442

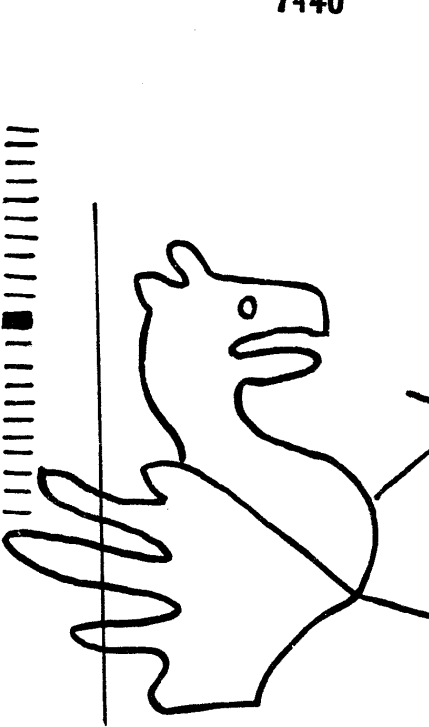

7443



7445

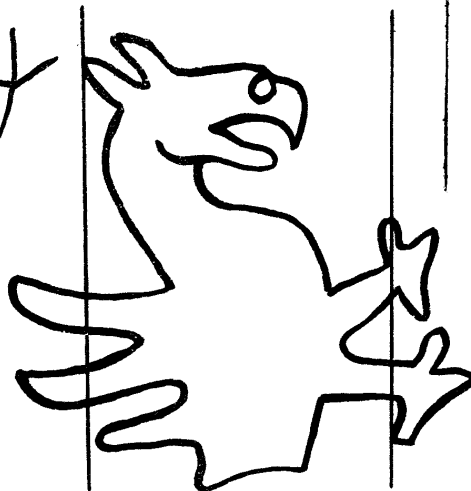

7446

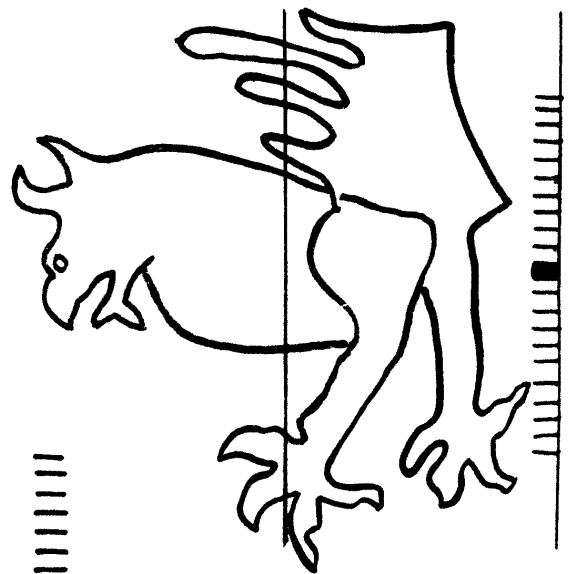

7444

Griffon

7447 - 7455

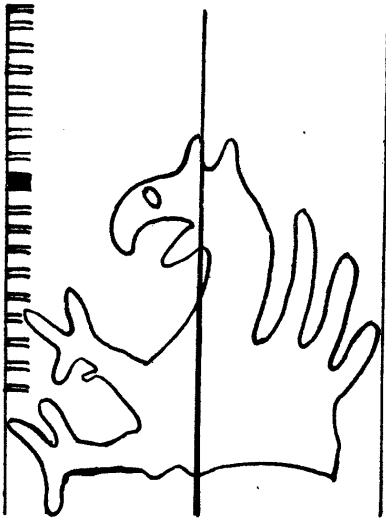

7447

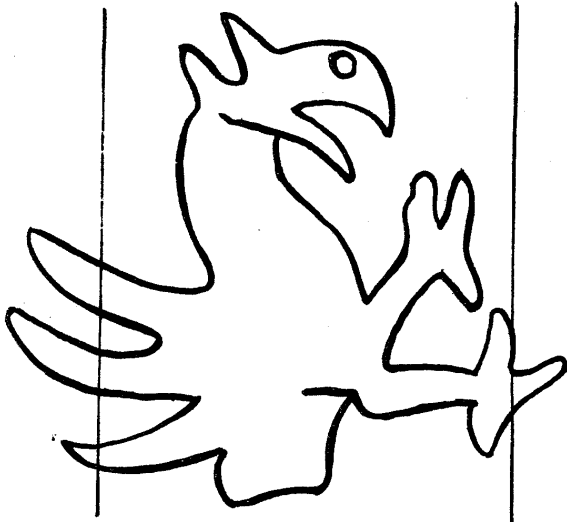

7448

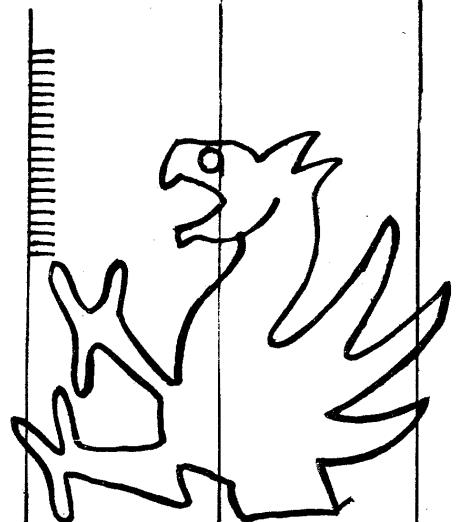

7449

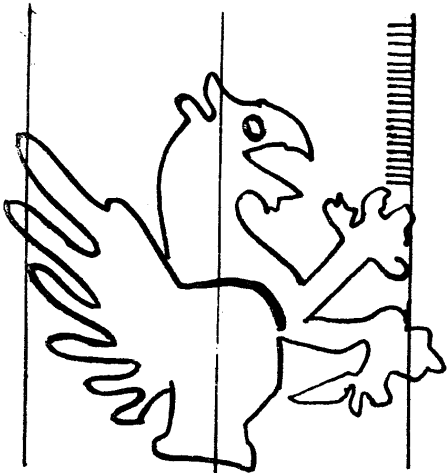

7450

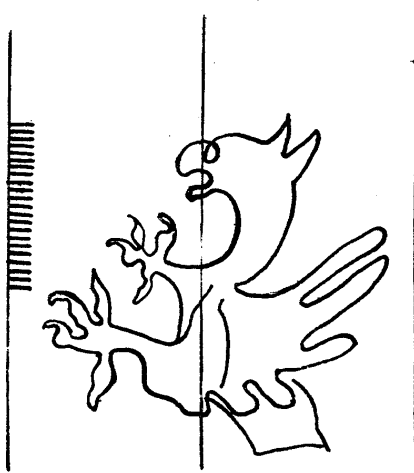

7451



7452



7453



7454

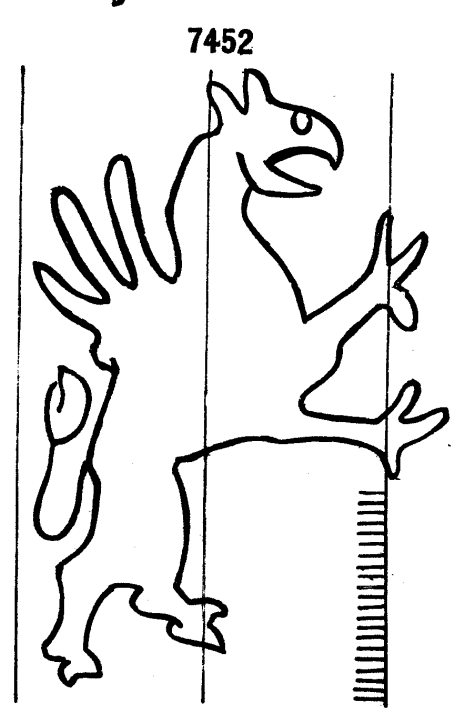

7455

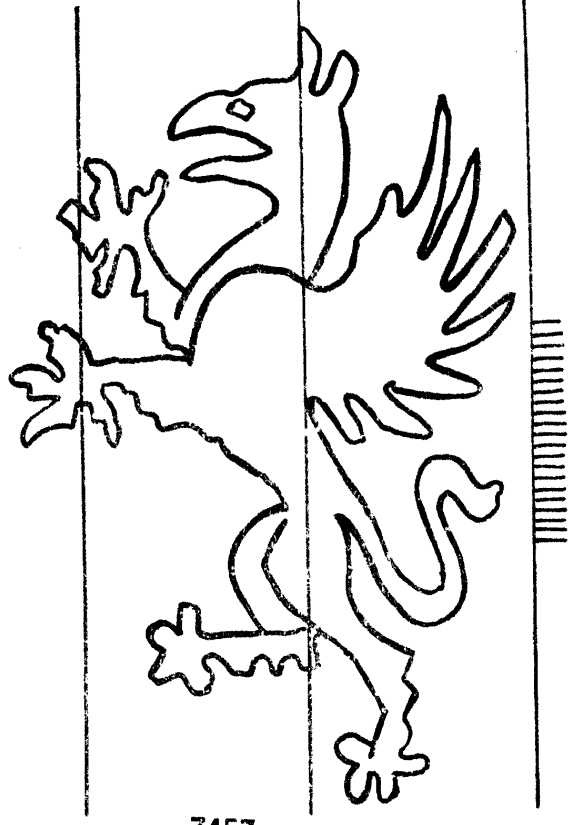
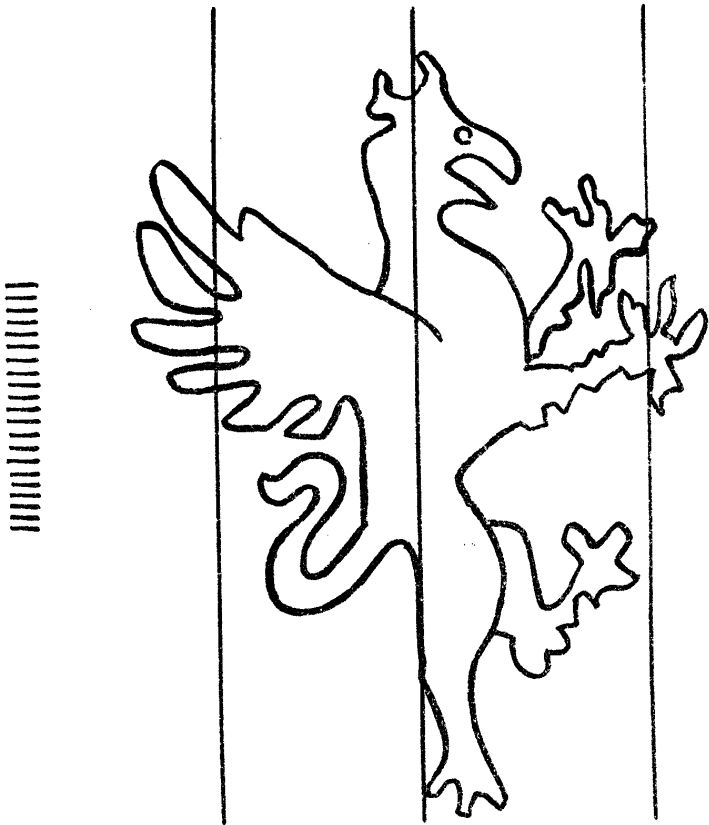

7456

7457

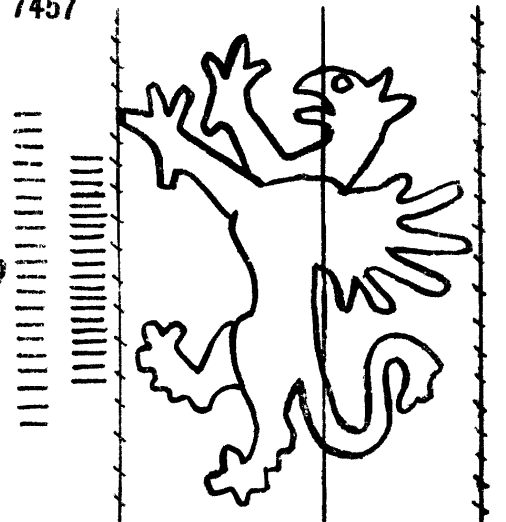
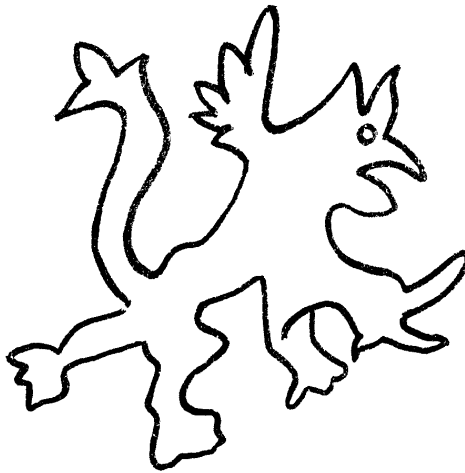
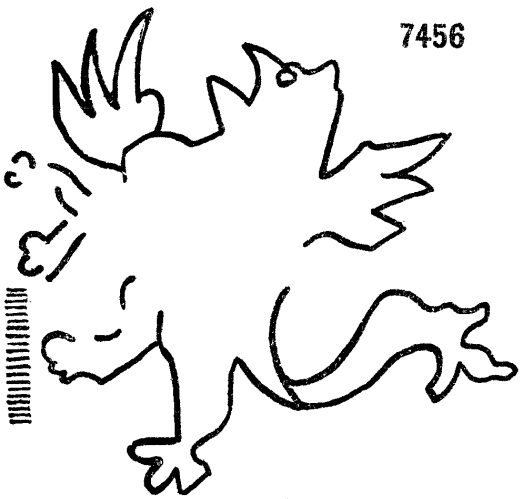

7458

7459

7460

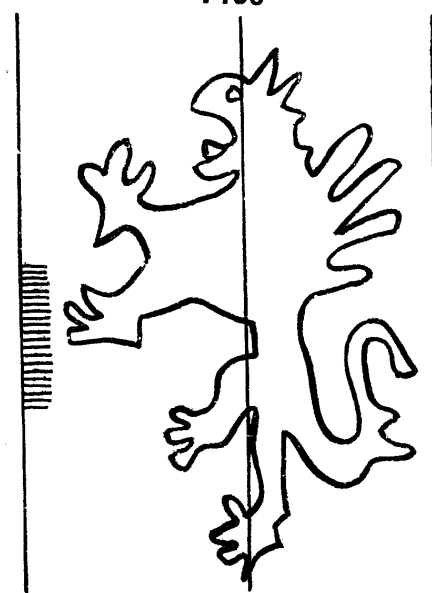
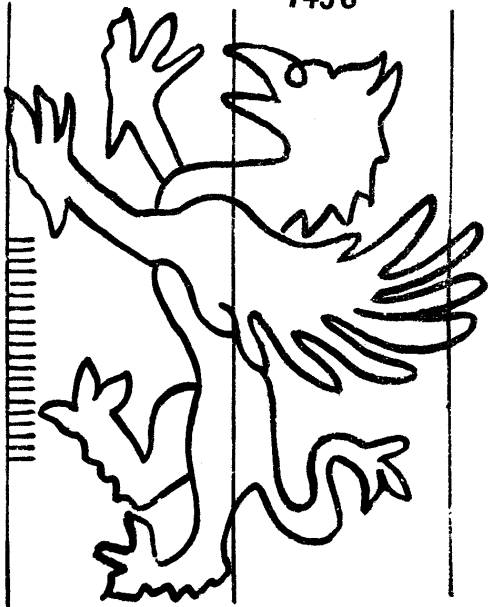

7461

7462

7463



7464



7465



7466

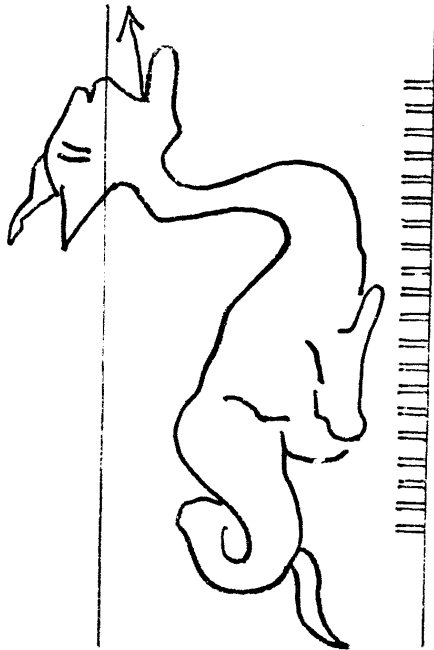

7467

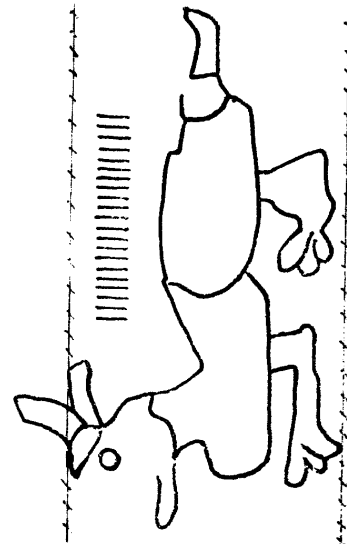

7468

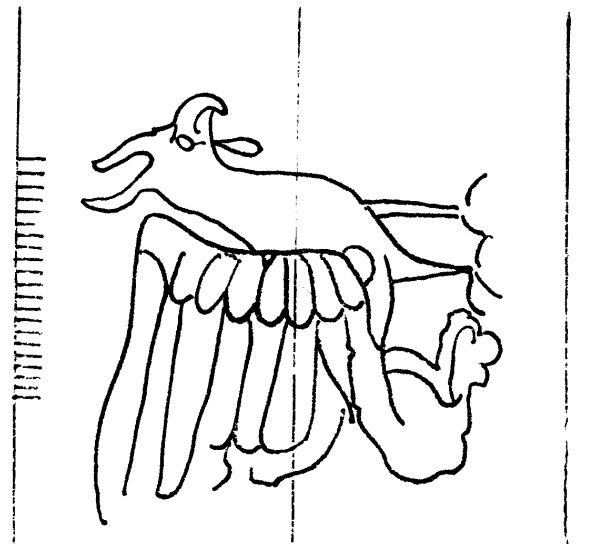

7469

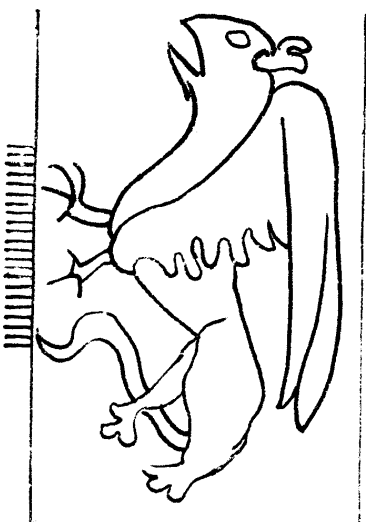

7470

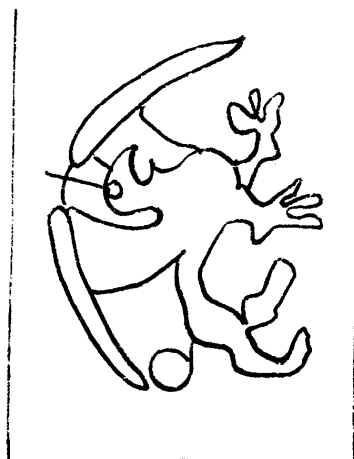

7471



7472

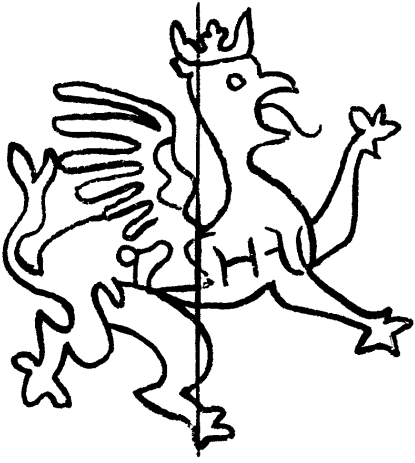

7474

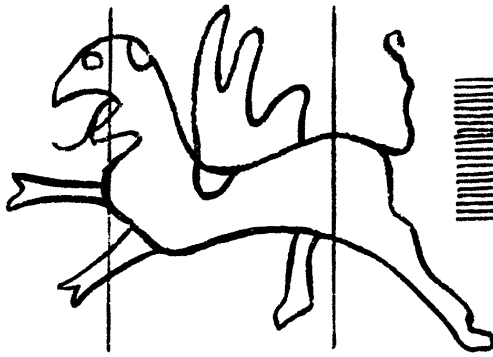

7473

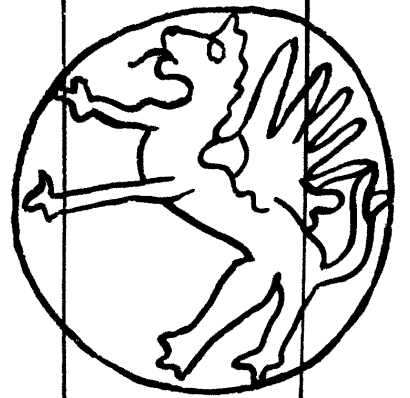

7476

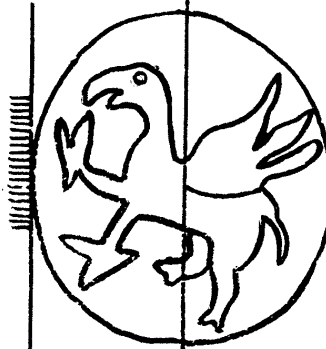

7475

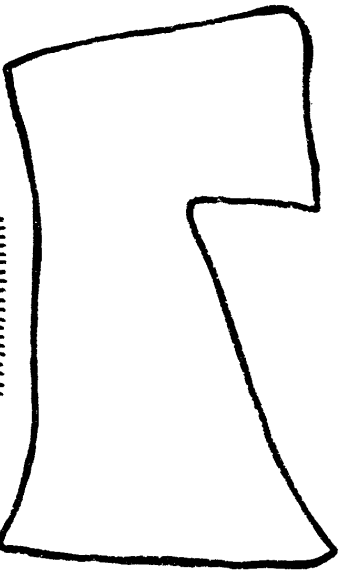

7477

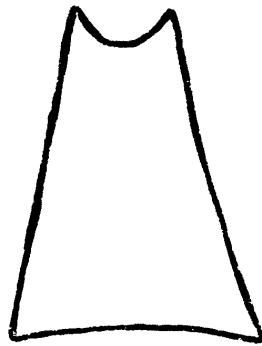

7478

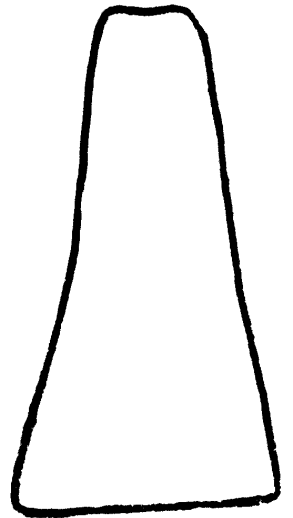

7479



7480



7481



7482

Hache

7483 - 7491

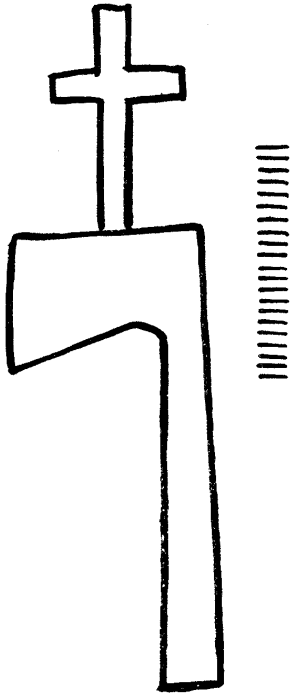

7483

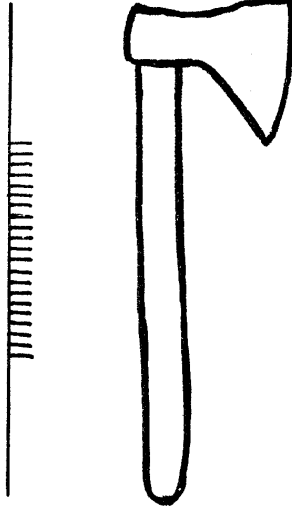

7487



7484



7486

7488

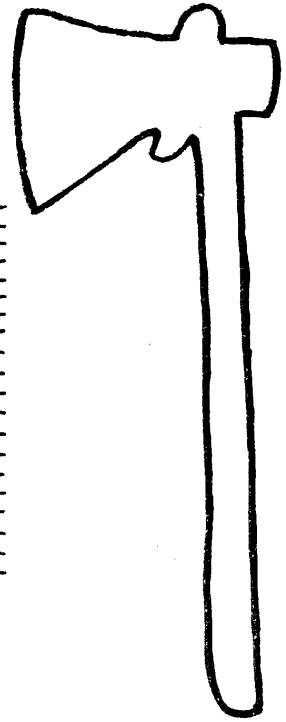

7489

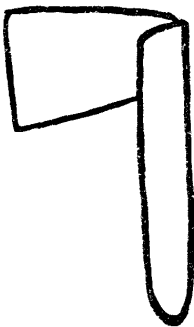

7485

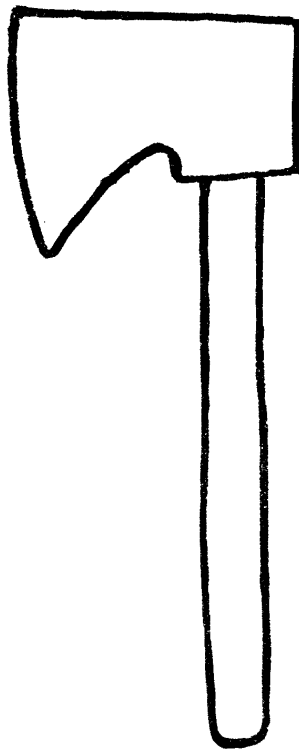

7490



7491

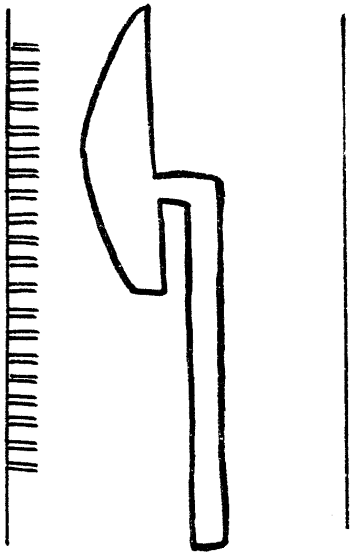

7492

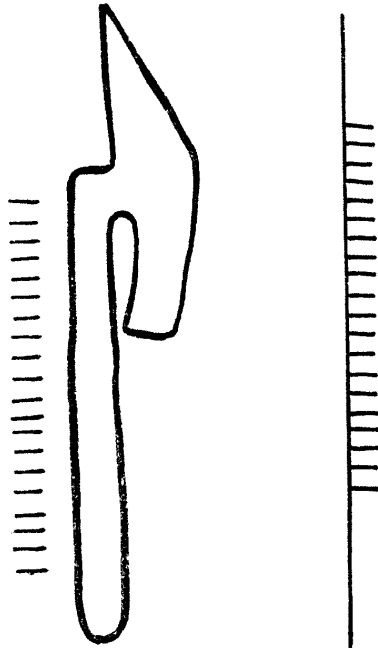

7494



7495

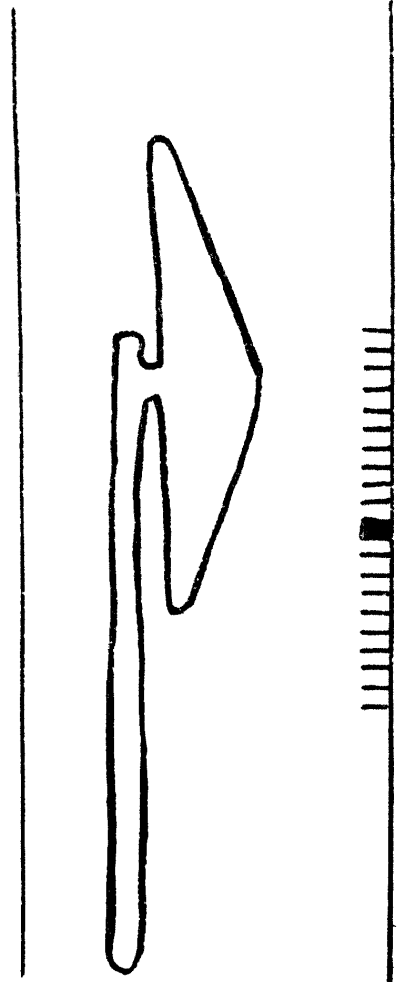

7496



7493

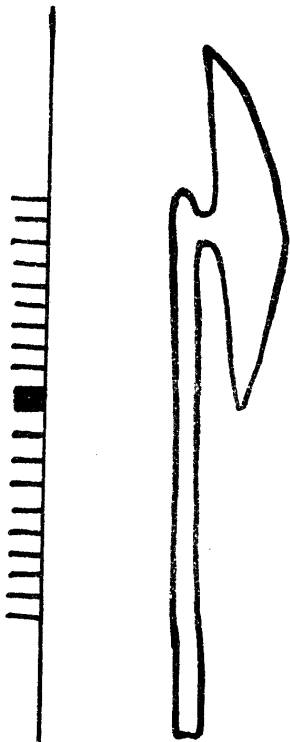

7497



7498

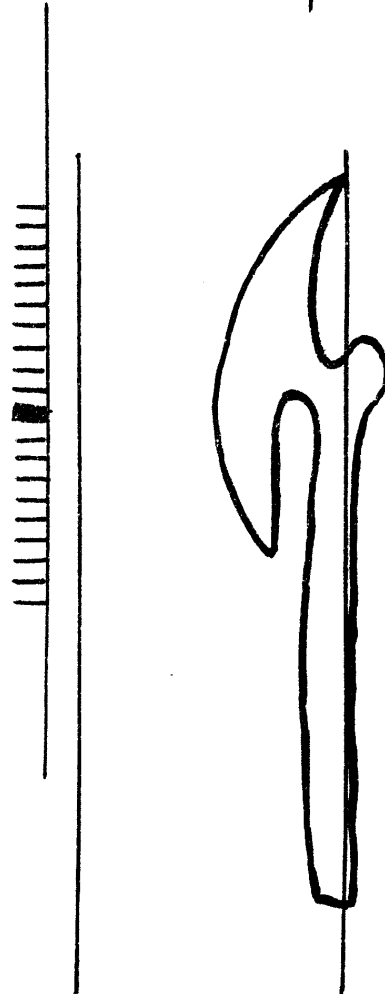

7499

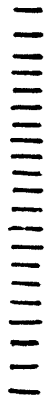

7501

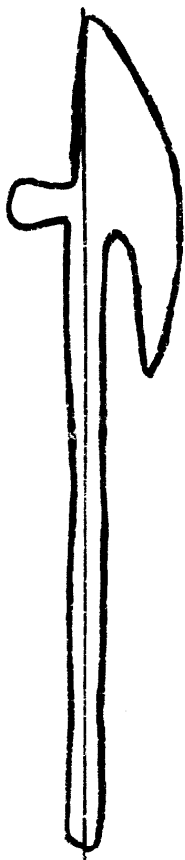
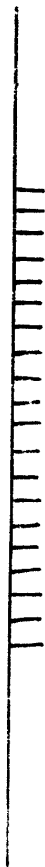

7500



7502

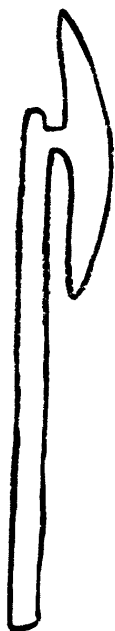

7503



7504

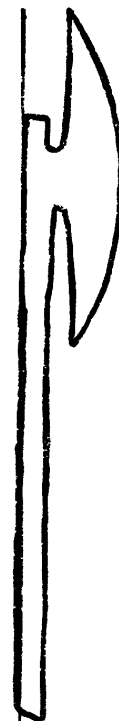
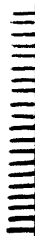

7505

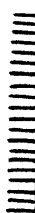

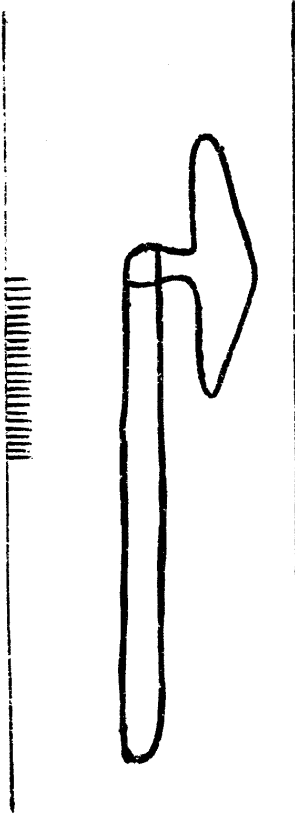

7506

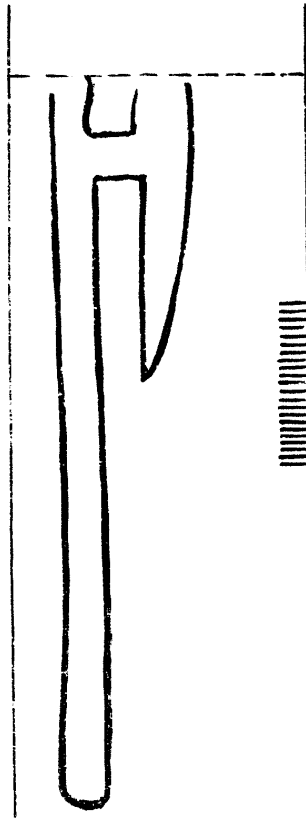

7507

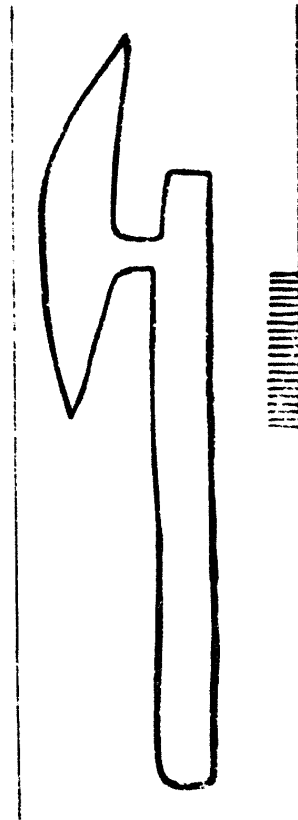

7508

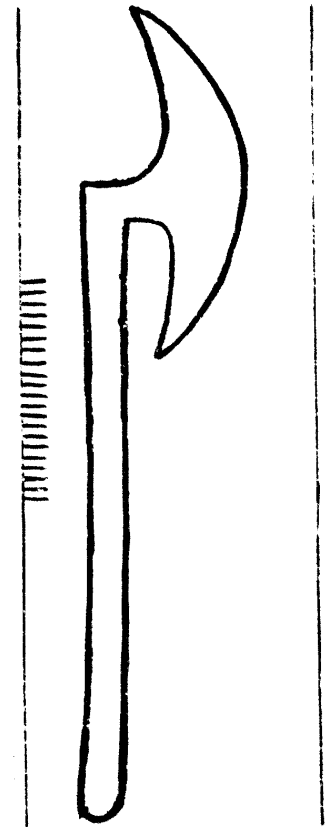

7509

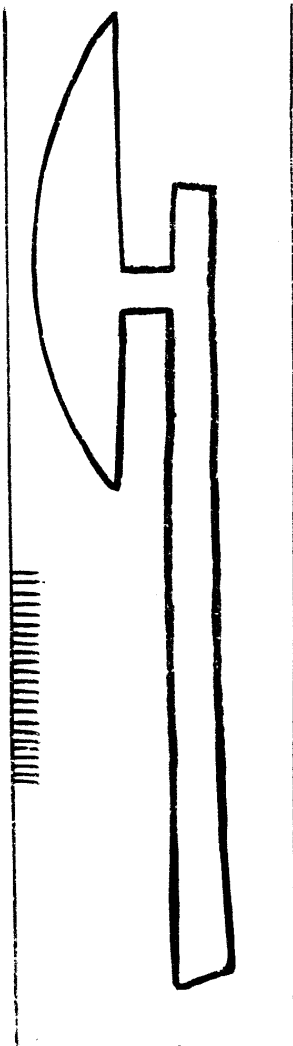

7510

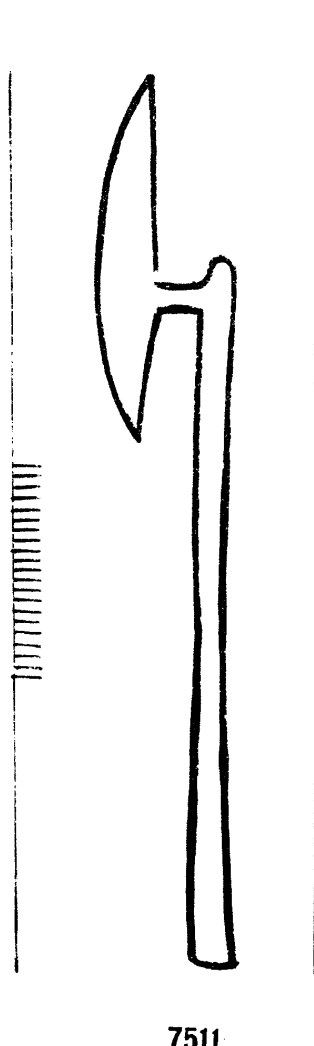

7511

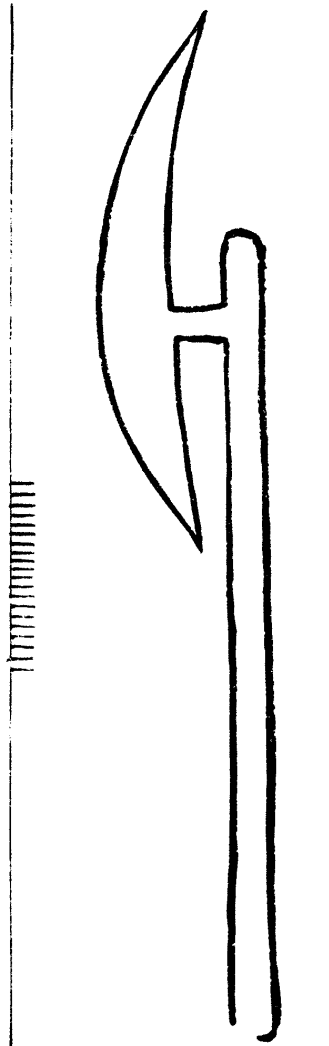

7512

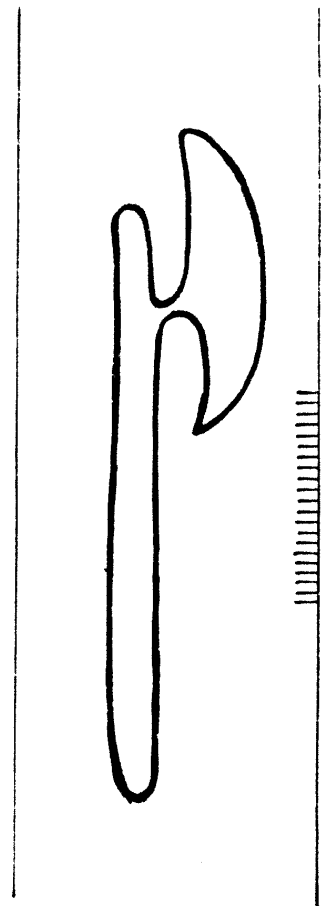

7513



7514



7515

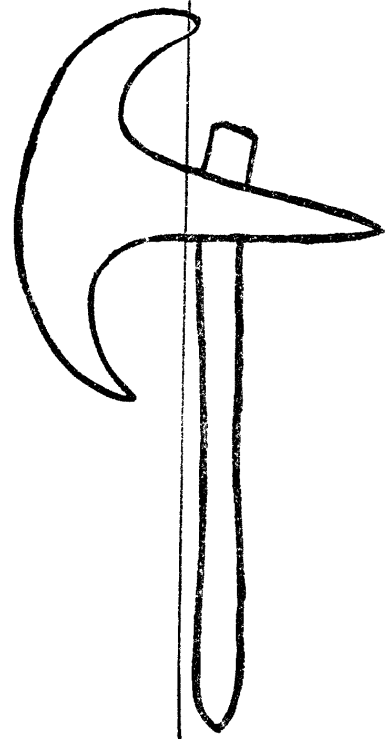

7516

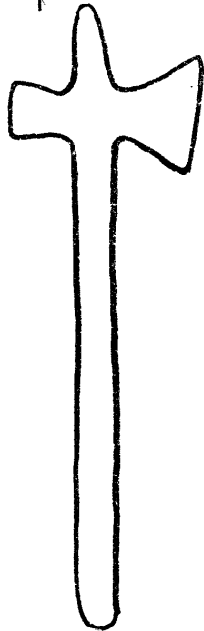

7518



7519

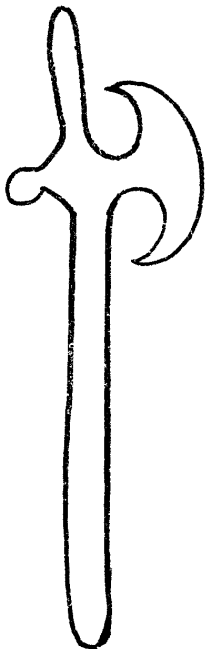

7517

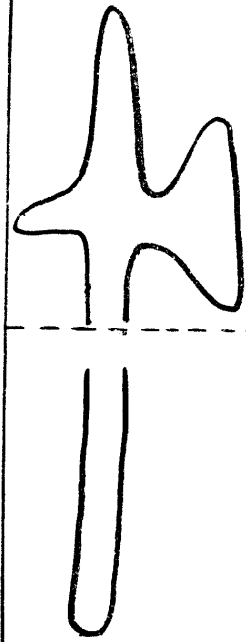

7520



7521

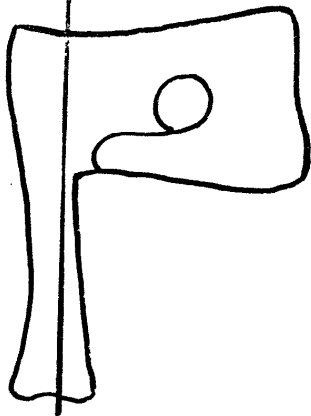

7522

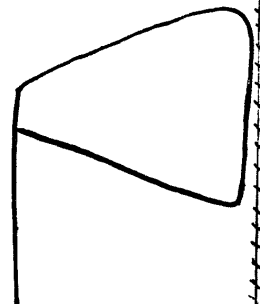

7523

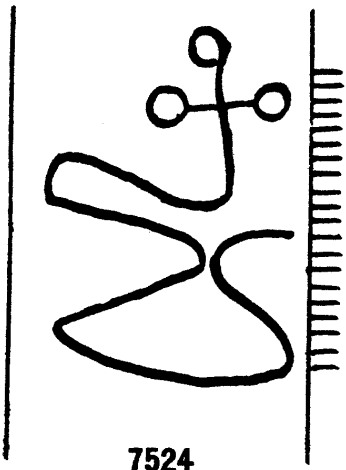

7524



7528

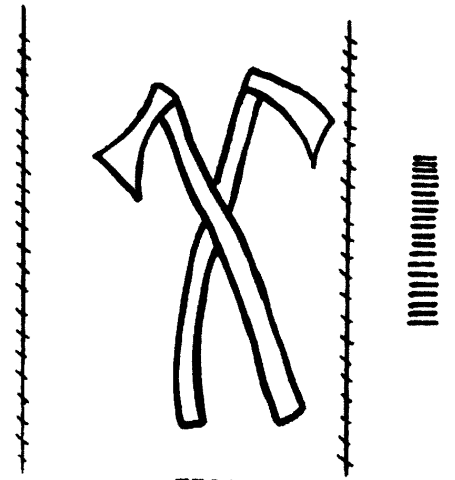

7529

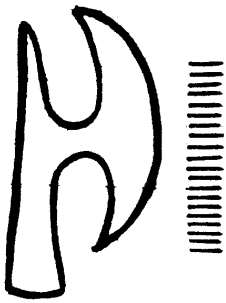

7525

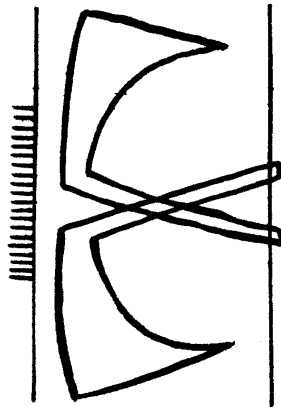

7530

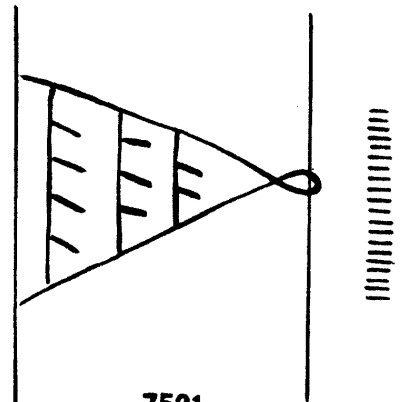

7531

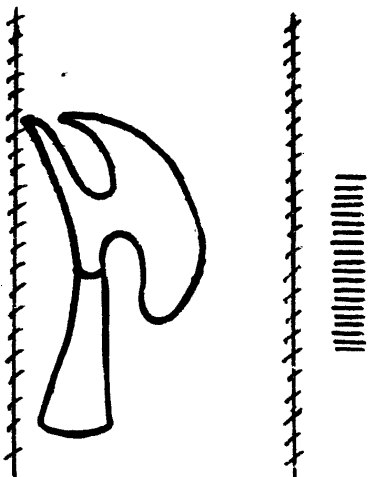

7526

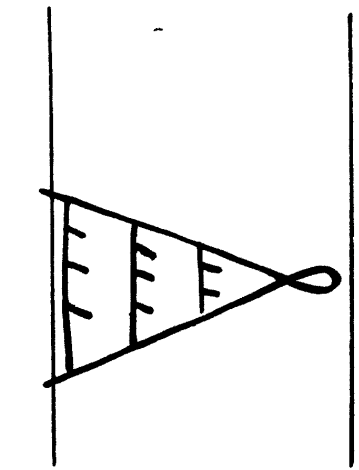
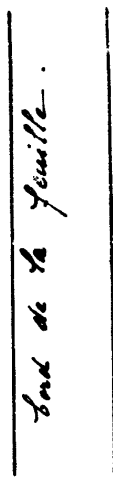

7532

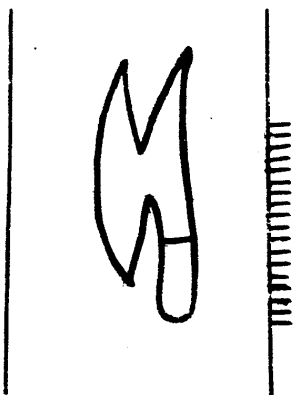

7527

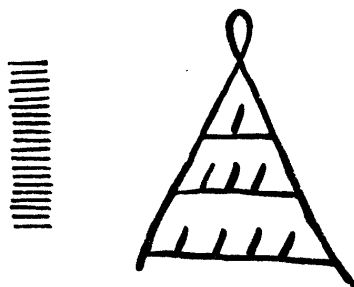

7533

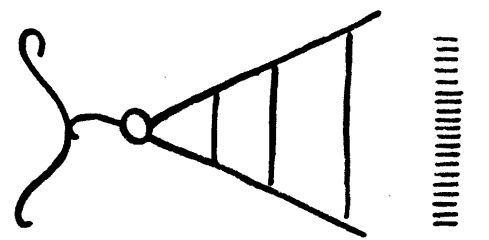

7534

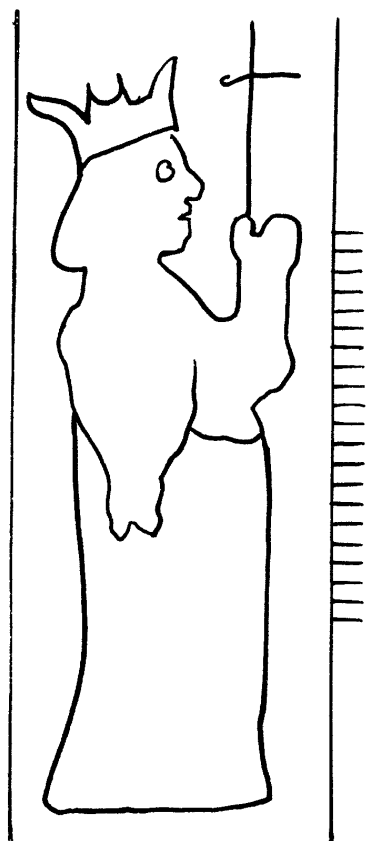

7535



7536

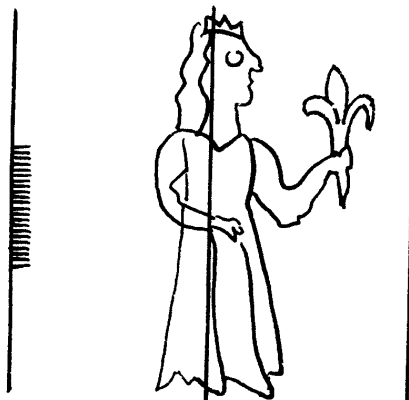

7537



7538



7539

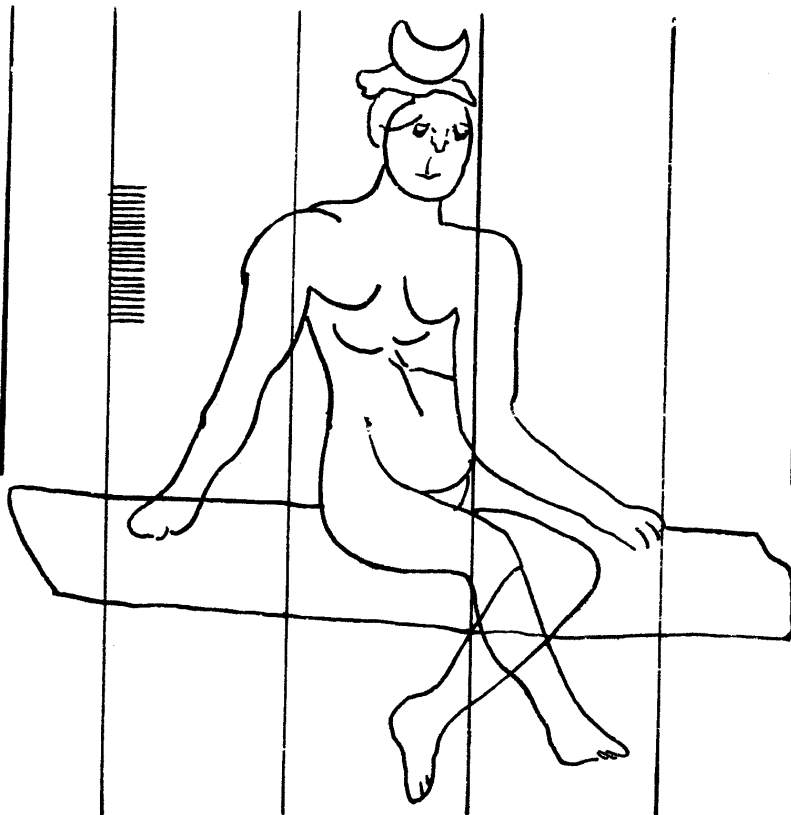

7541



7540

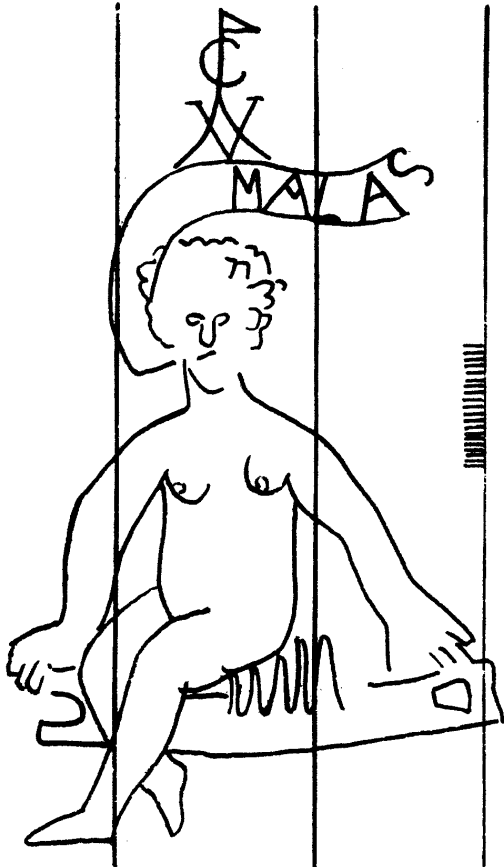

7542

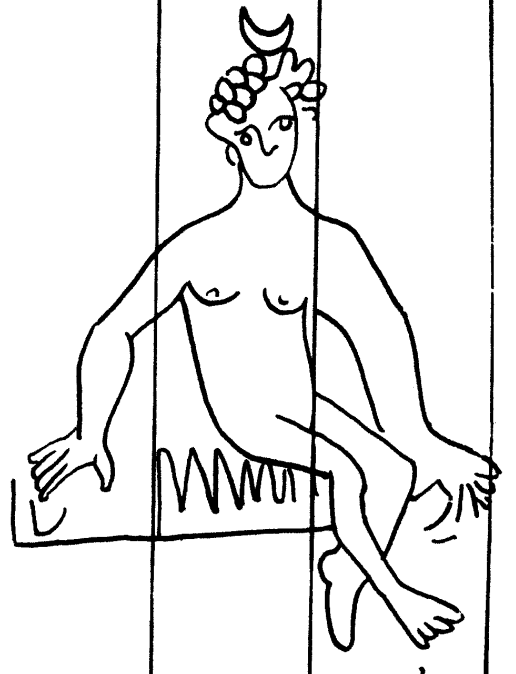

7544

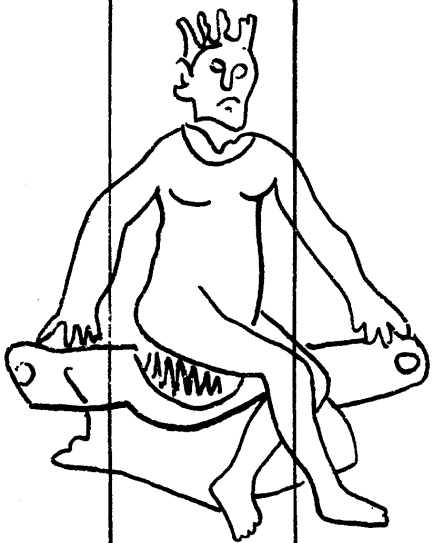

7543

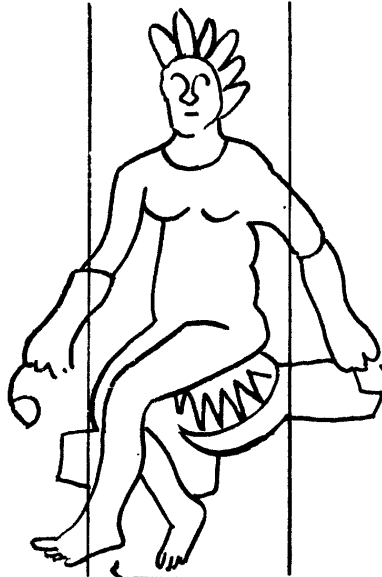

7546



7547

7545



7548



7549

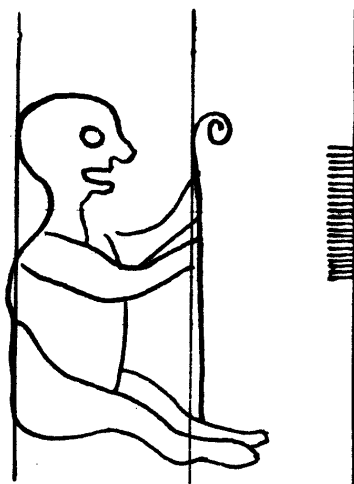

7552

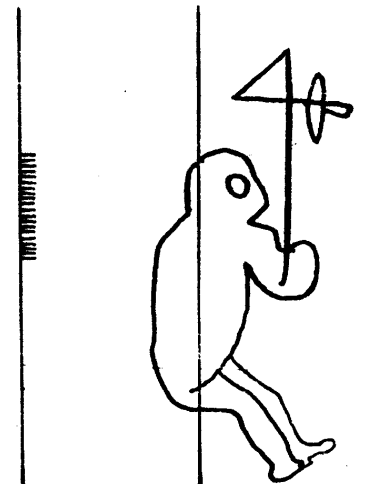

7555



7550



7553

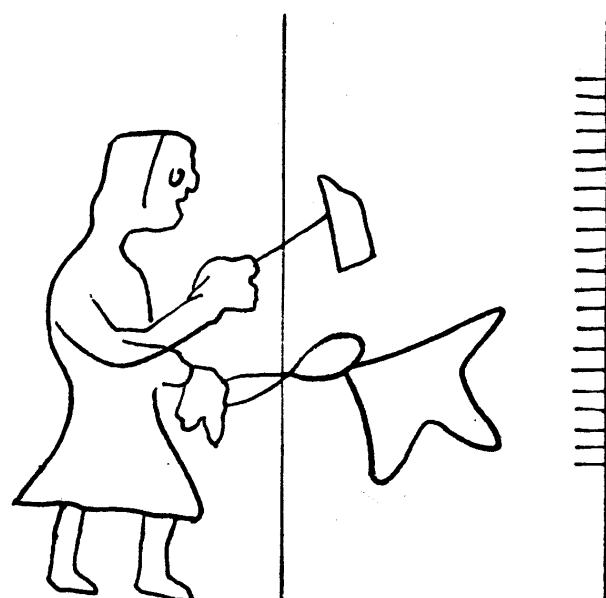

7556

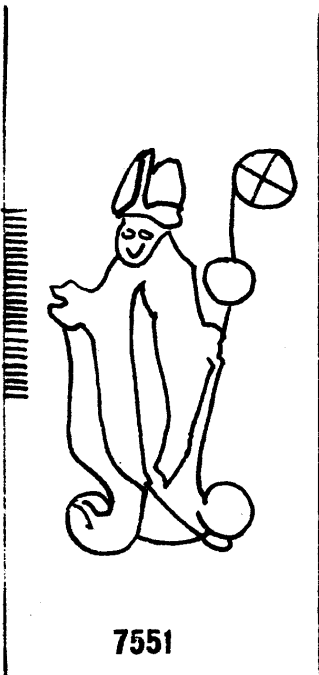

7551



7554

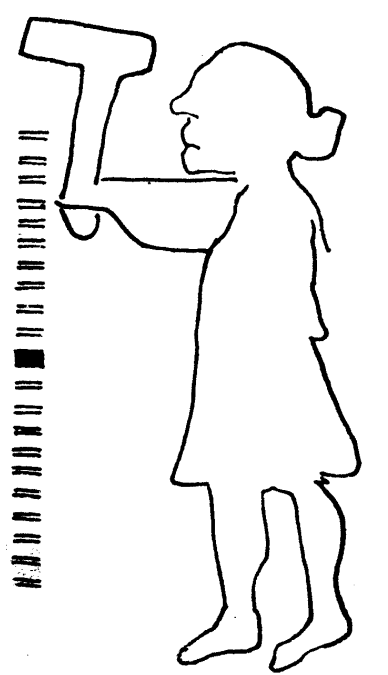

7557



7558



7559

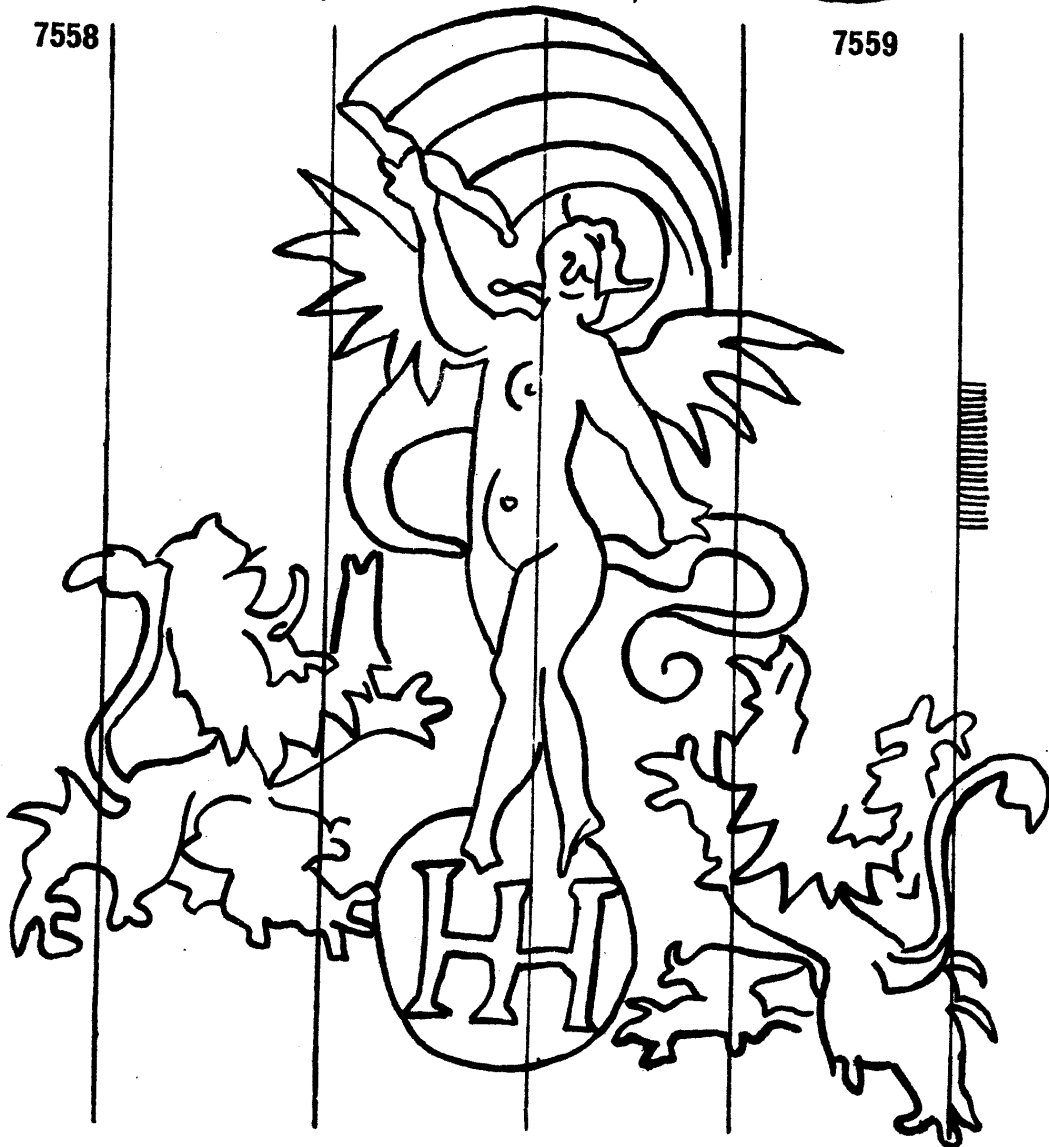

7560

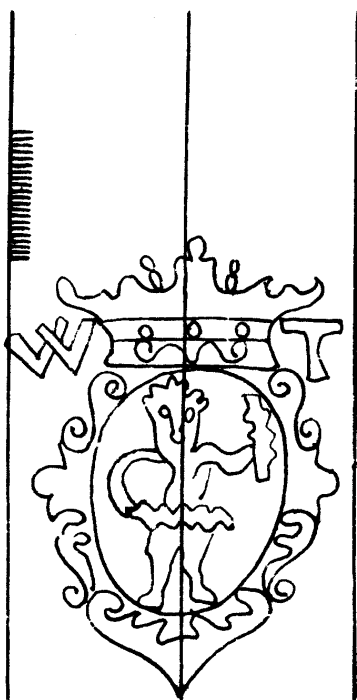

7562



7561

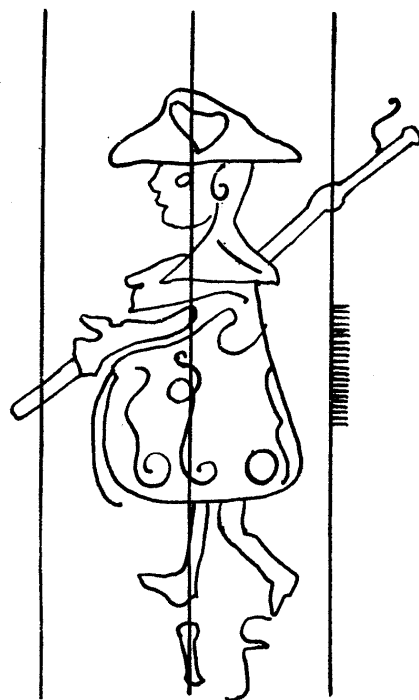

7563



7564

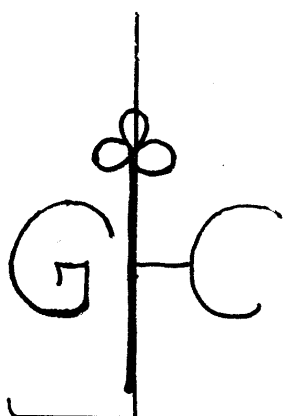

7565

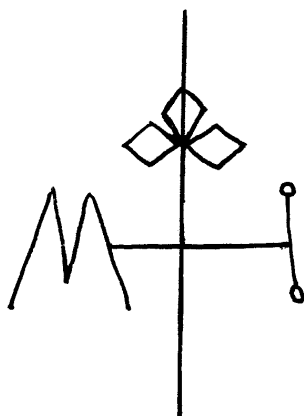
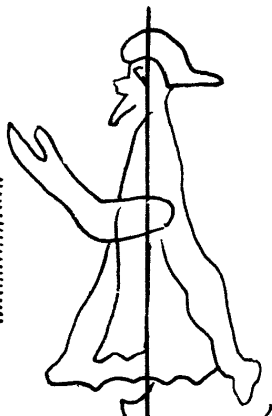

7566

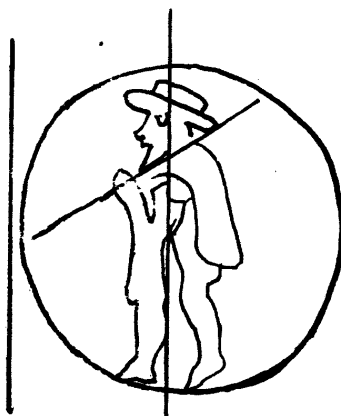
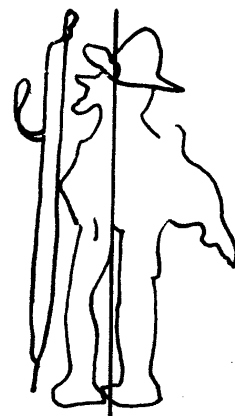

7567

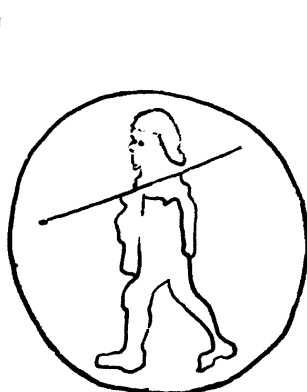

7568

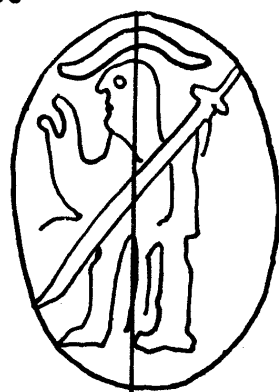

7569



7570

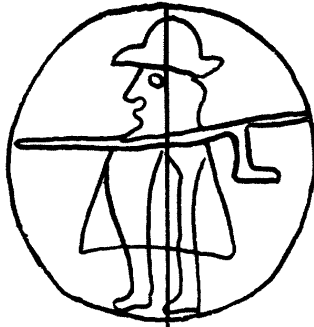

7571

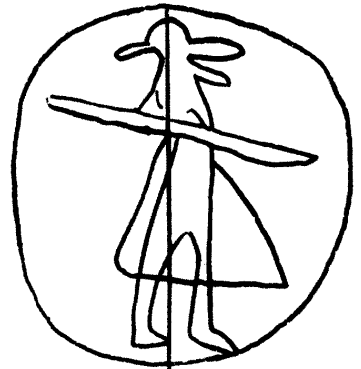

7572

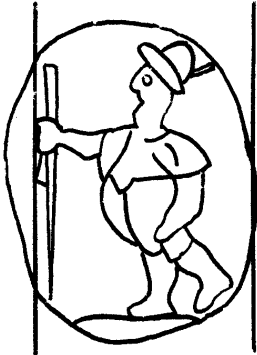

7573

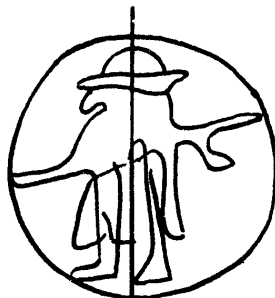

7574

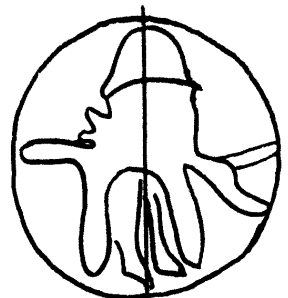

7575

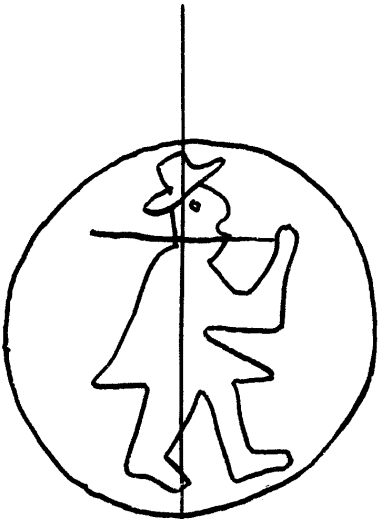

7576

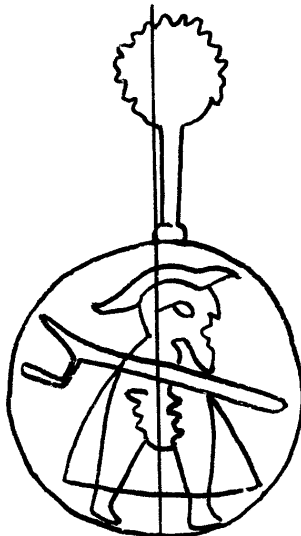

7577

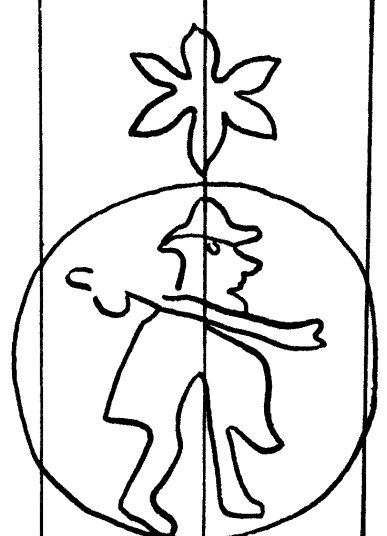

7578

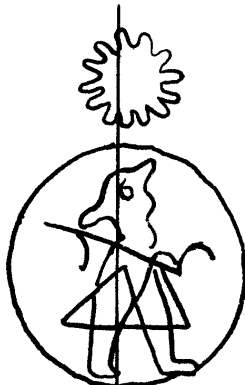

7579

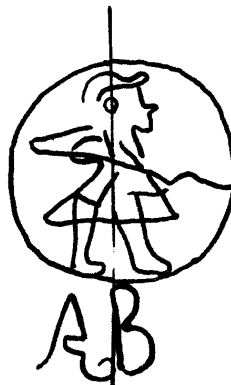

7580

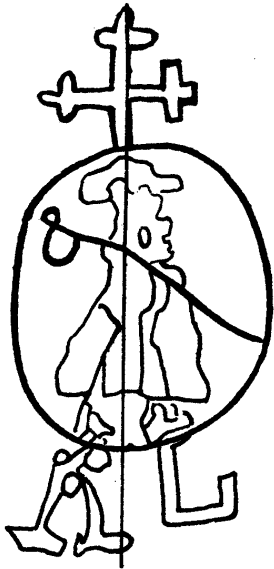

7581

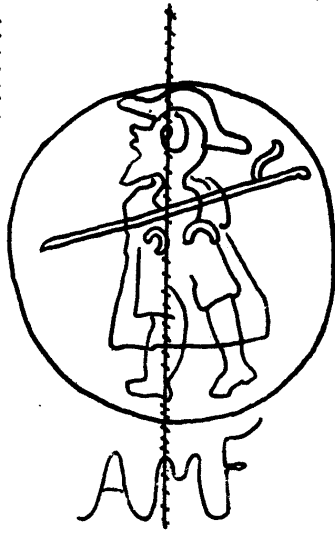

7582

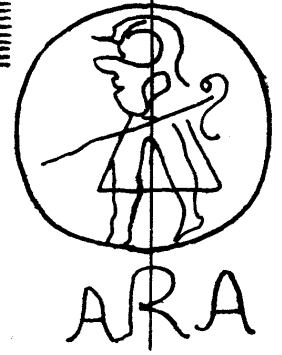

7583

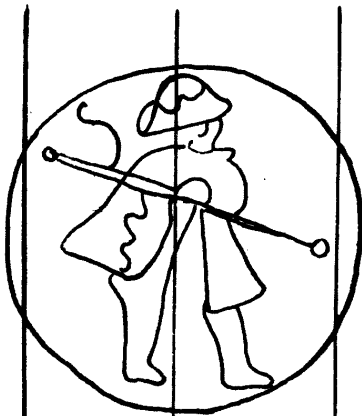

BA

7584

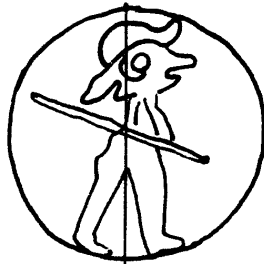

BC

7585

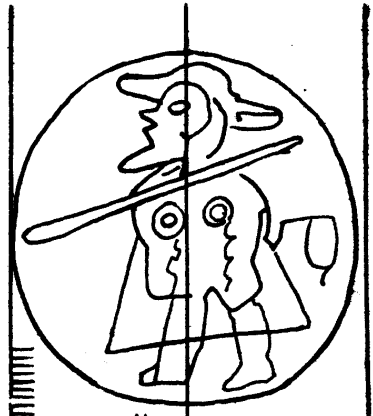

BF

7586

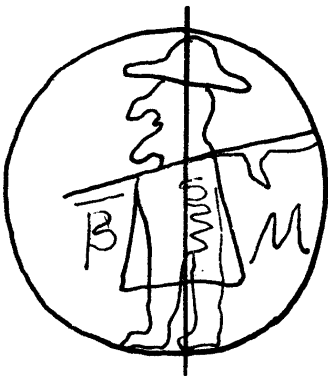

7587

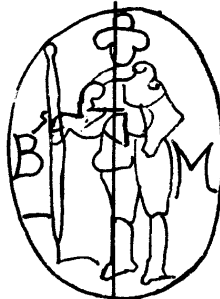

7588

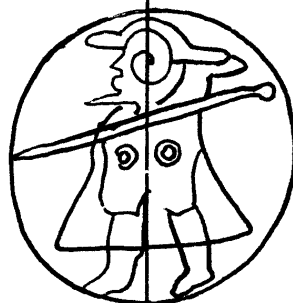

CF

7590



CV

7589

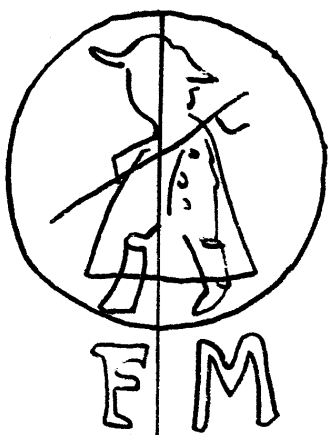

7591

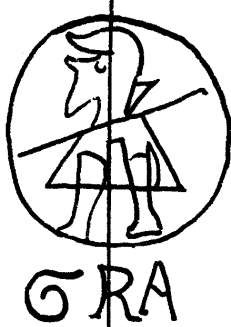

7594

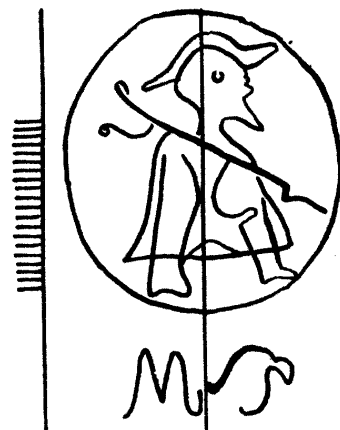

7598

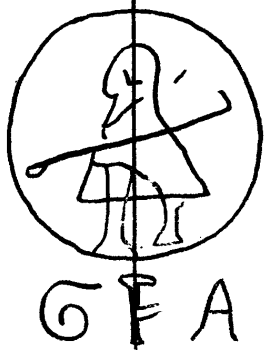

7592



7595

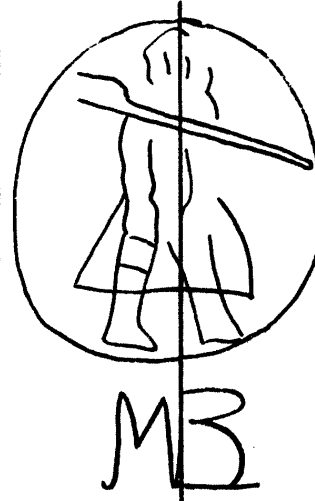

7599



7596

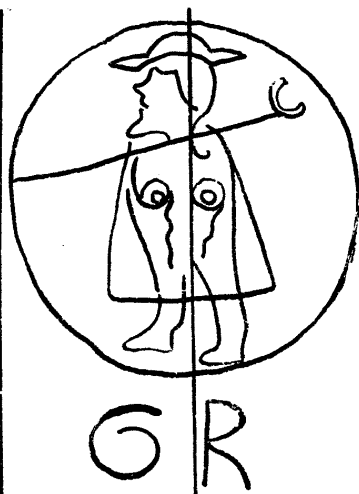

7593



7597



7600

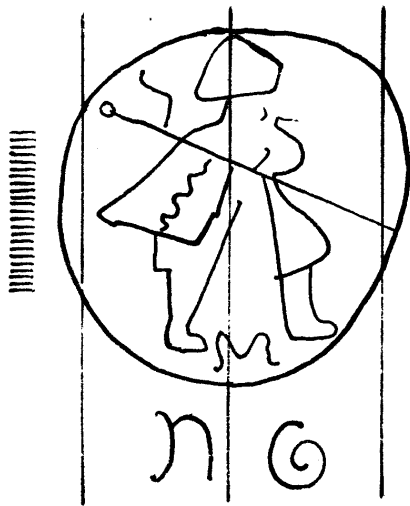

7601

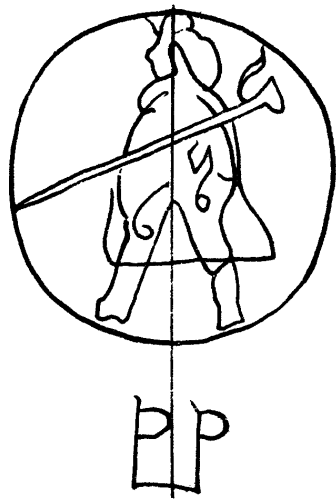

7604

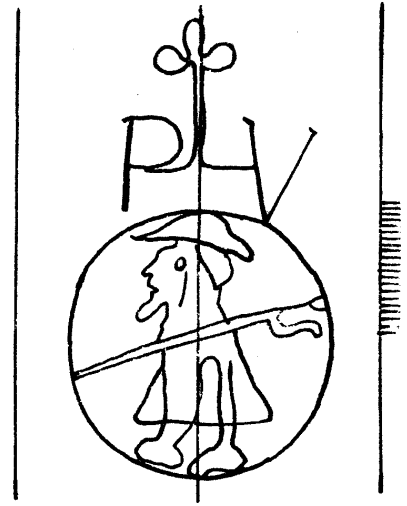

7605

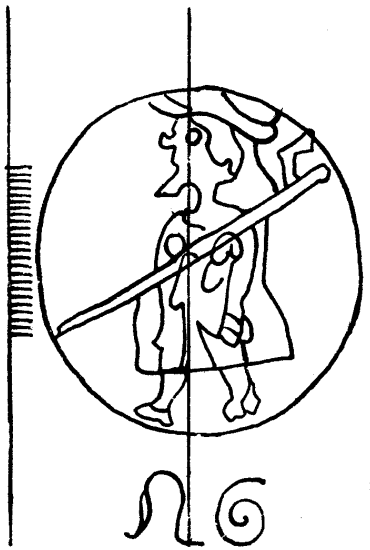

7602

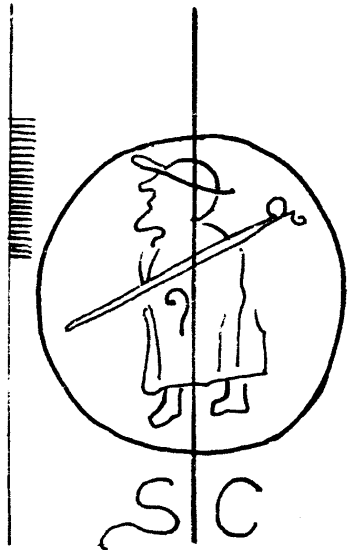

7606

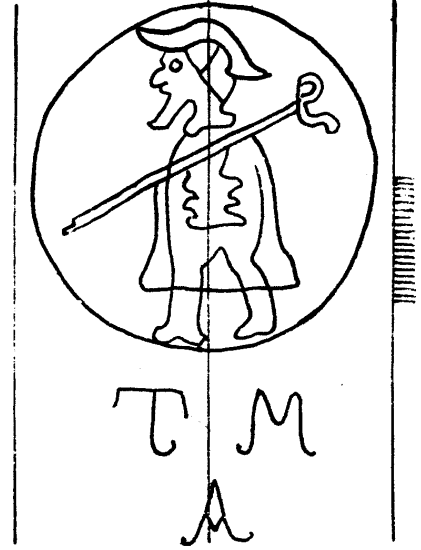

7607

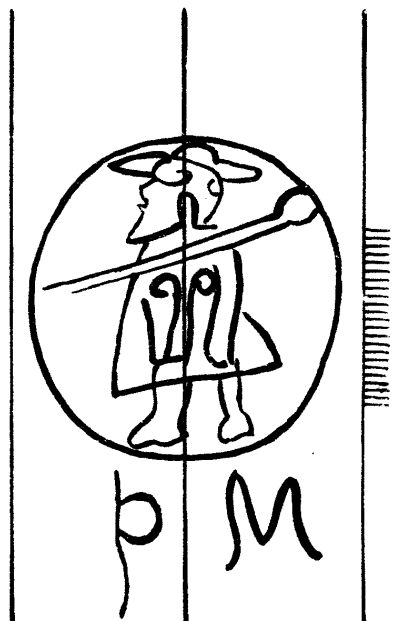

7603

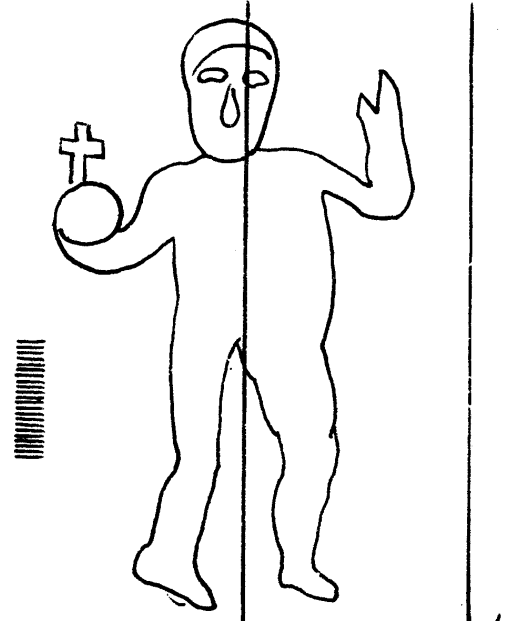
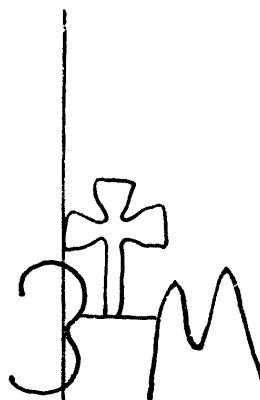

7608

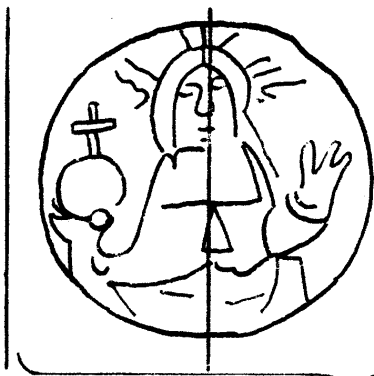

7609

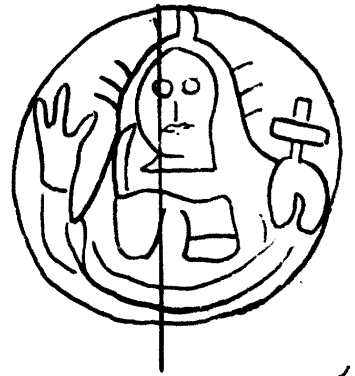
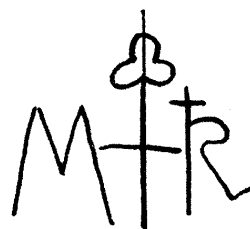
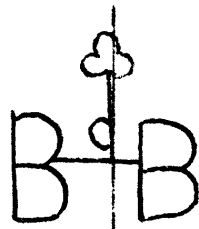

7610

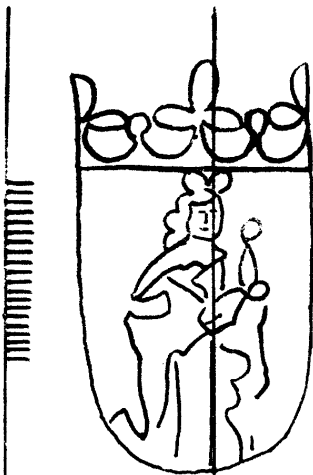

7611



7614



7615

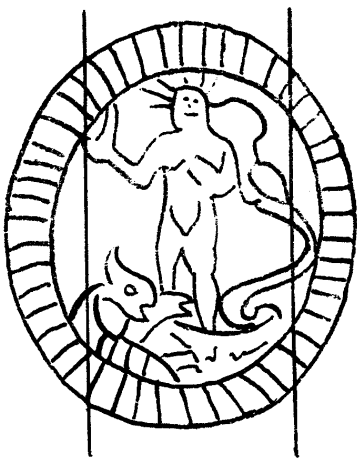

7612

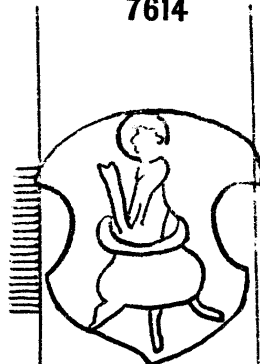

7616

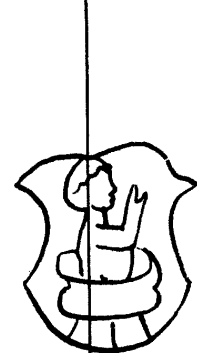

7617

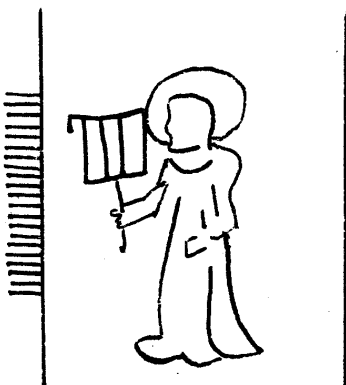

7613

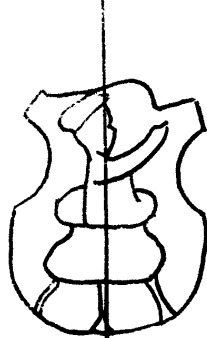

7618

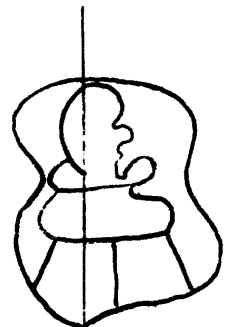

7619

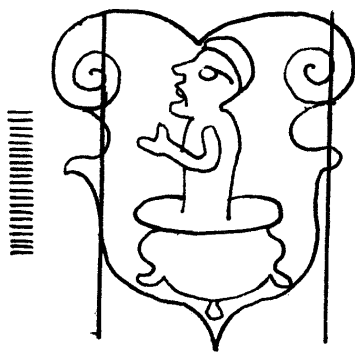

7620

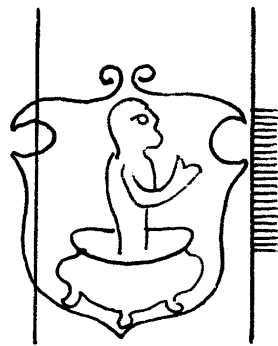

7621

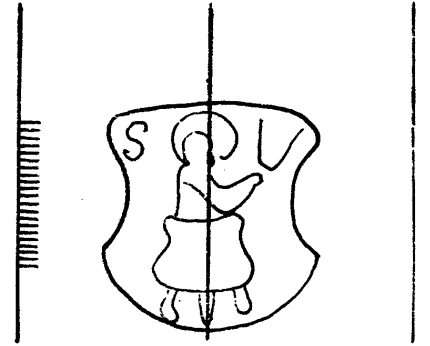

7622

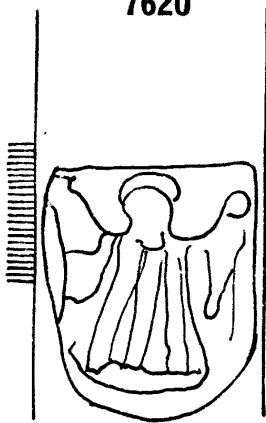

7623



7624

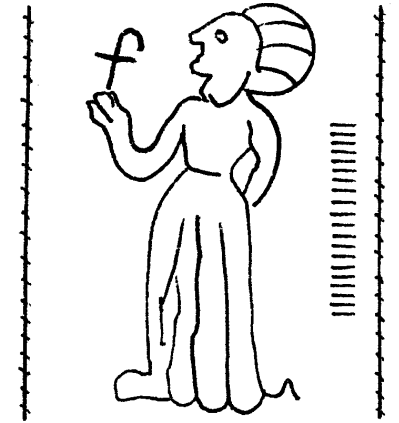

7625



7626

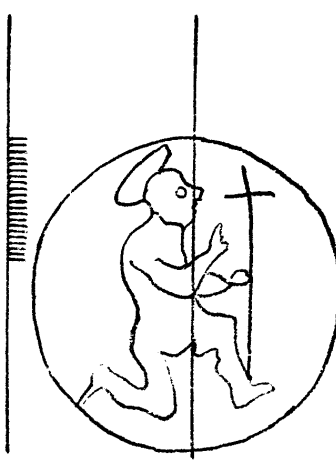

7627

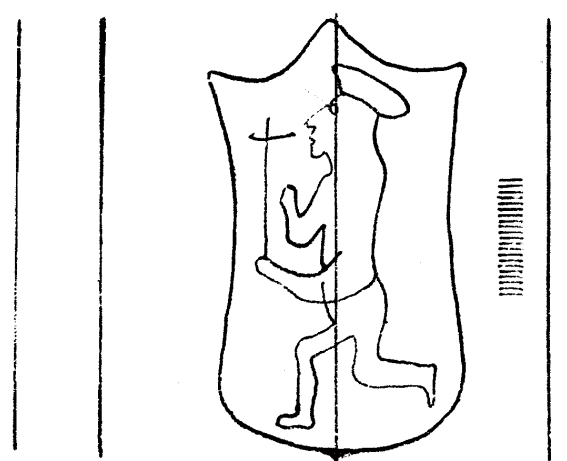

7628

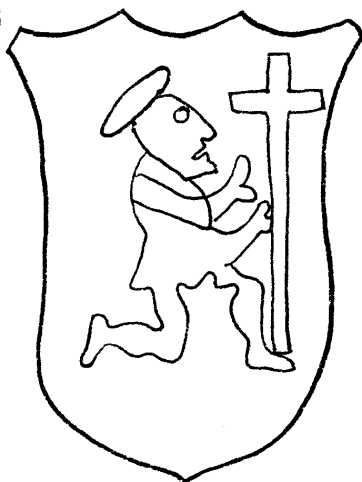

7629



7630

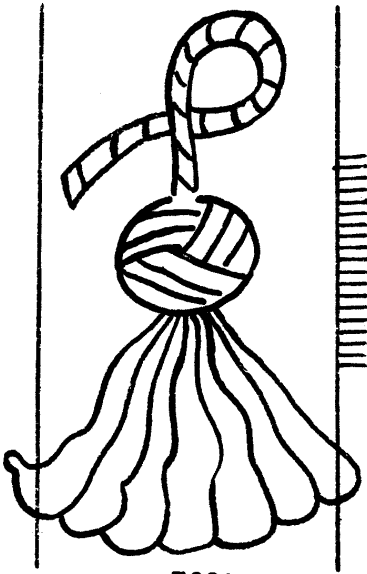

7631



7635



7638

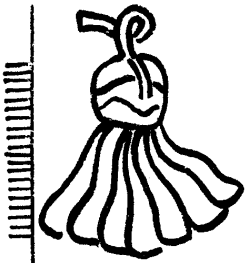
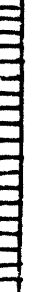

7632

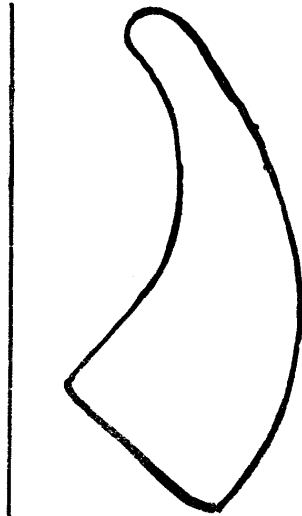

7636

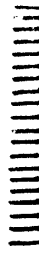

7639

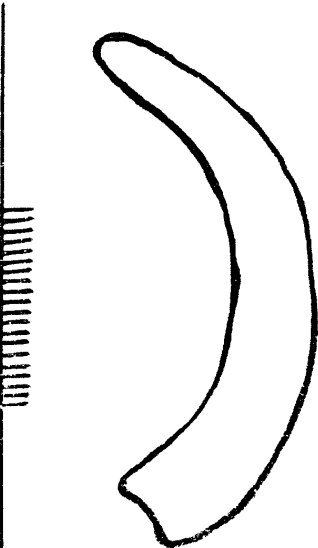

7633



7640

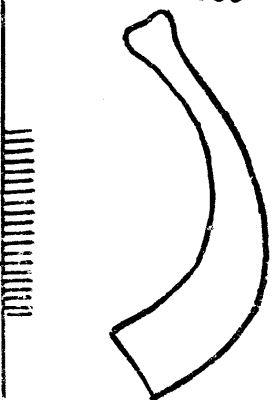

7634

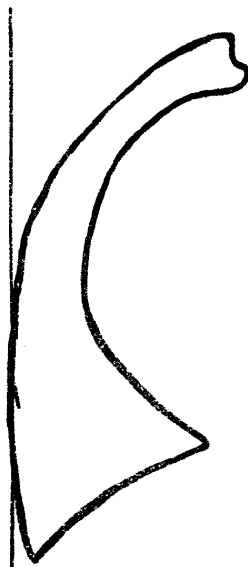

7637

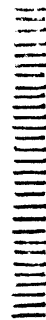

7641

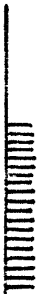

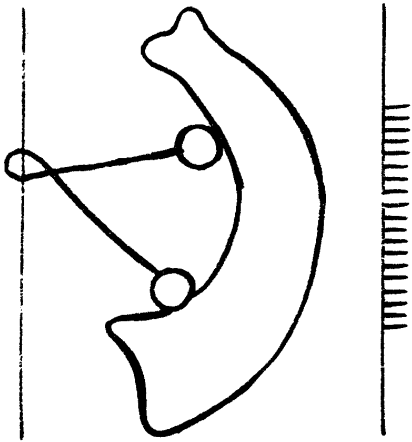

7642

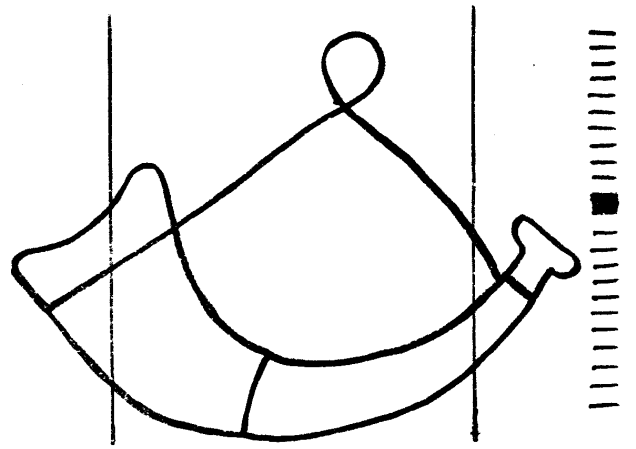

7646

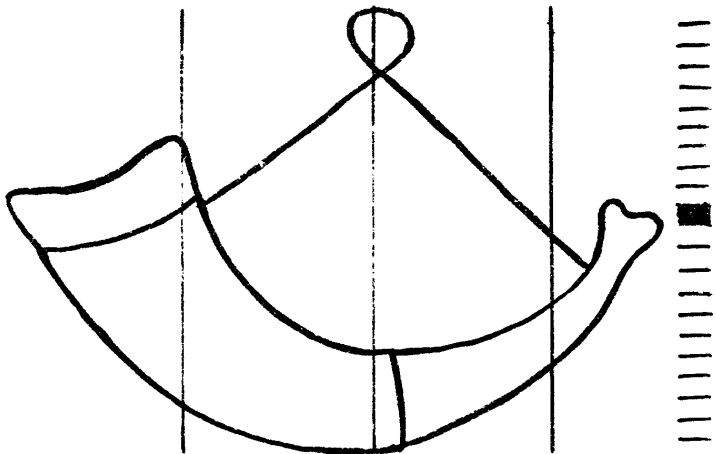

7643

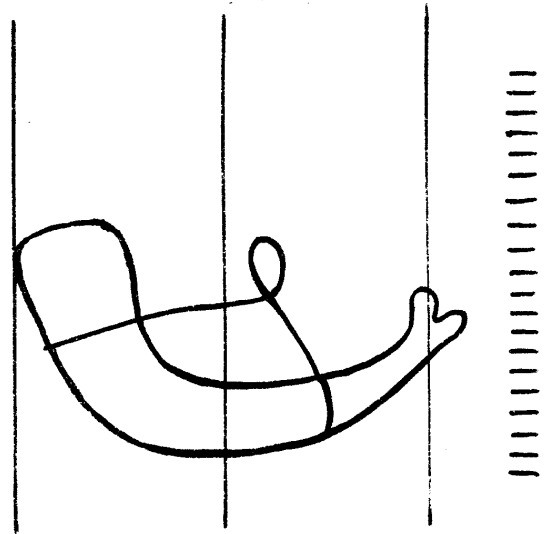

7647

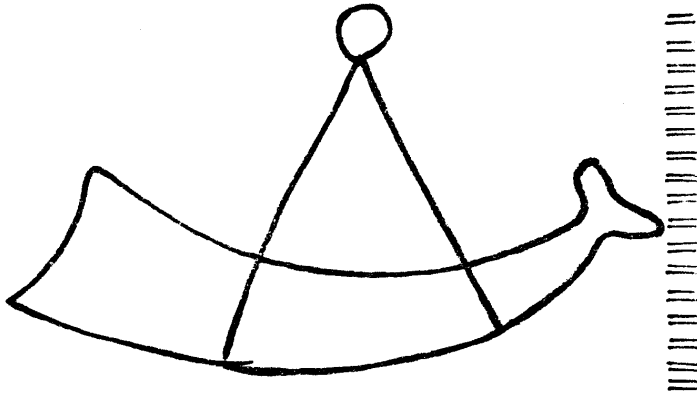

7644

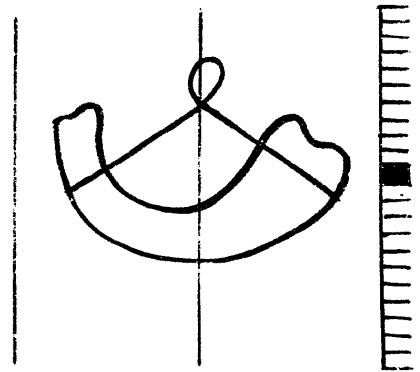

7648

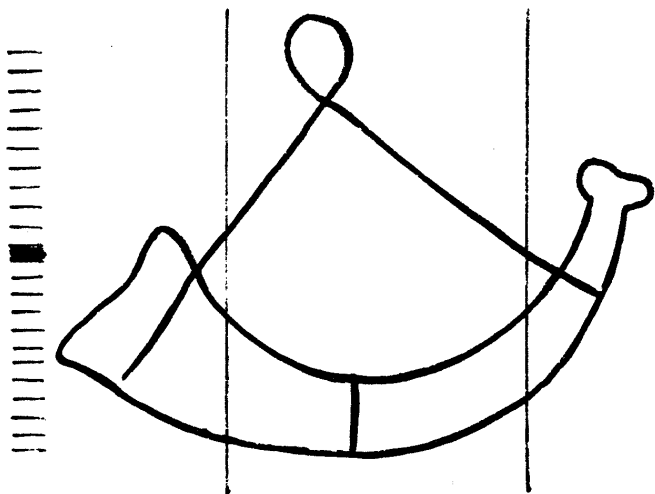

7645

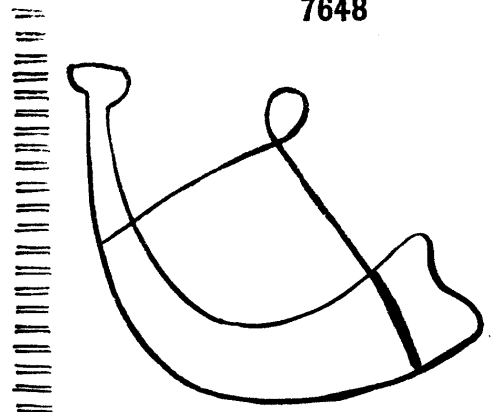

7649

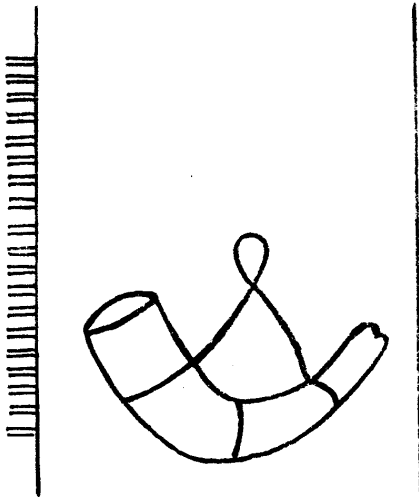

7650

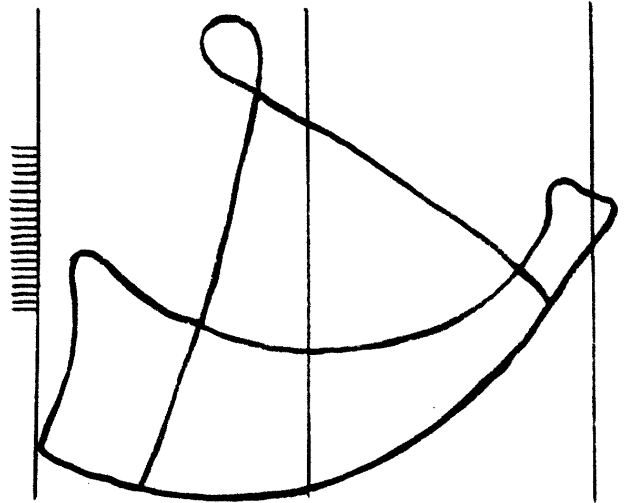

7654

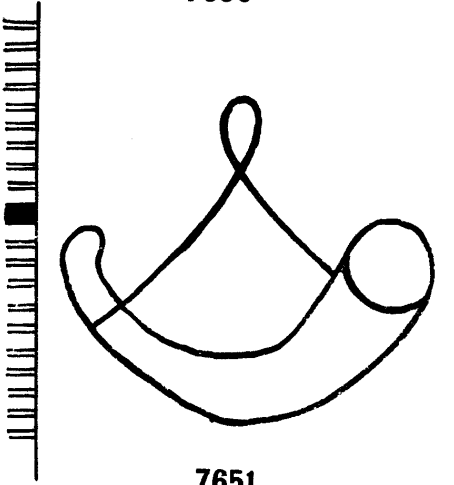

7651

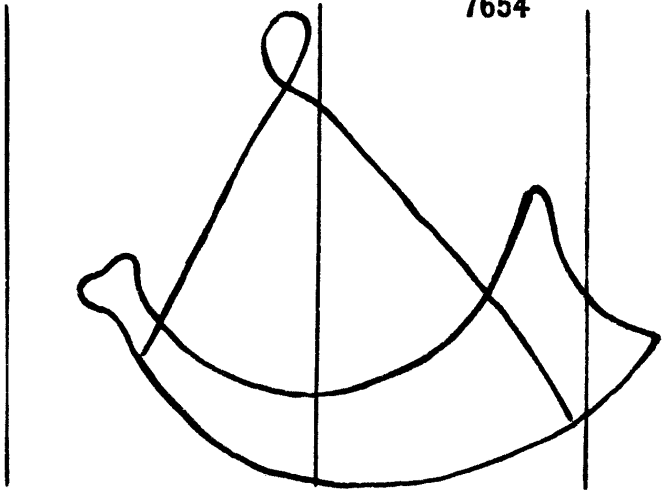

7655

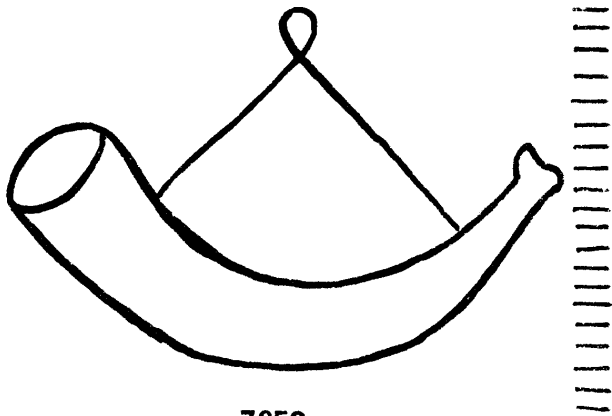

7652

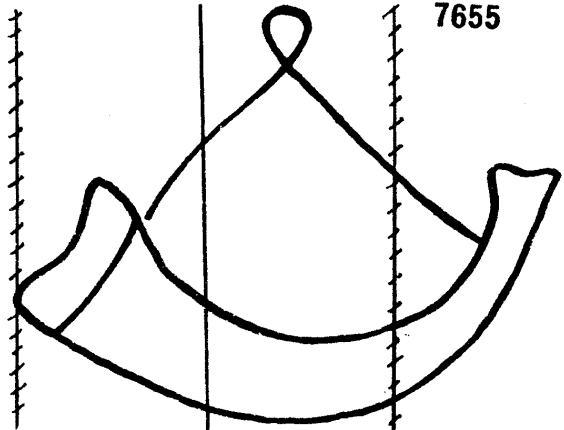

7656

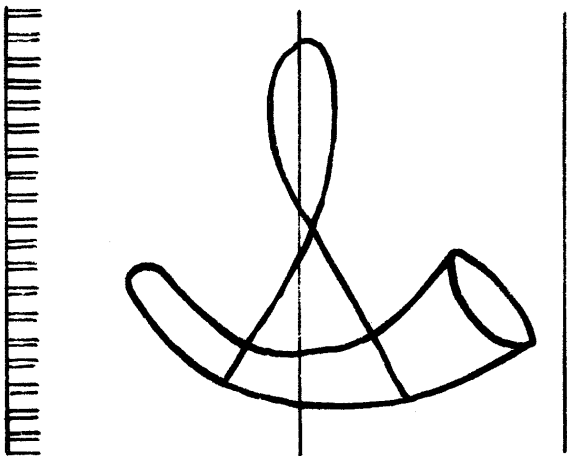

7653

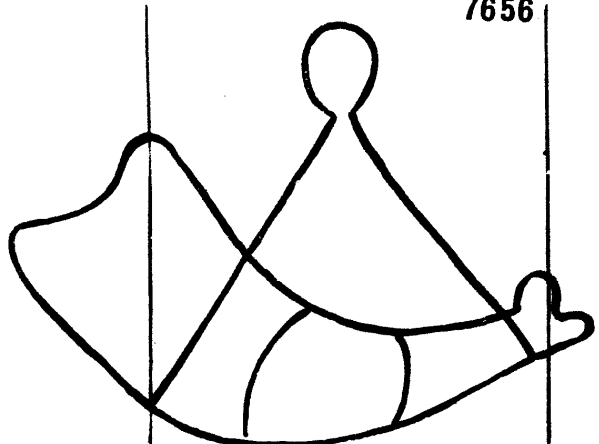

7657

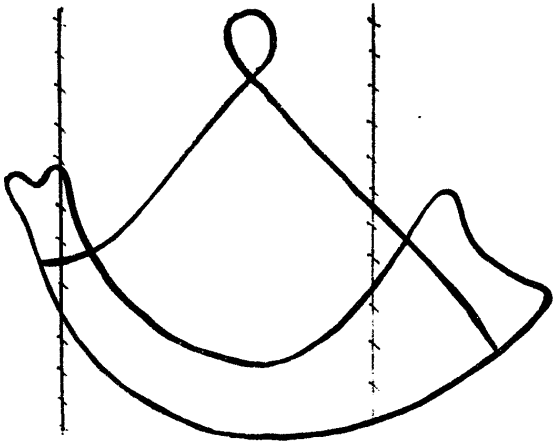

7658

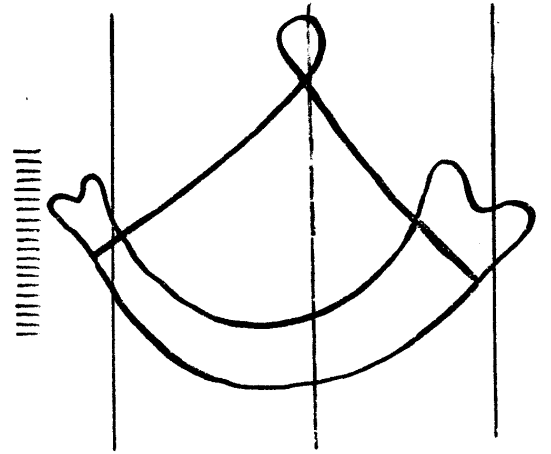

7662

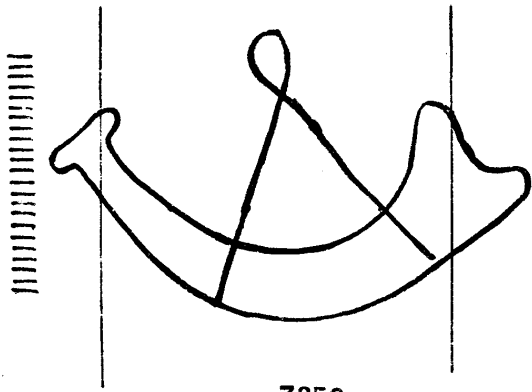

7659

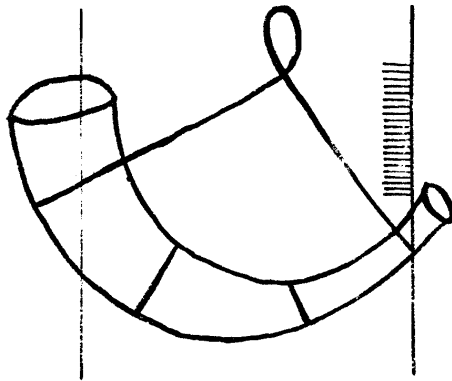

7663

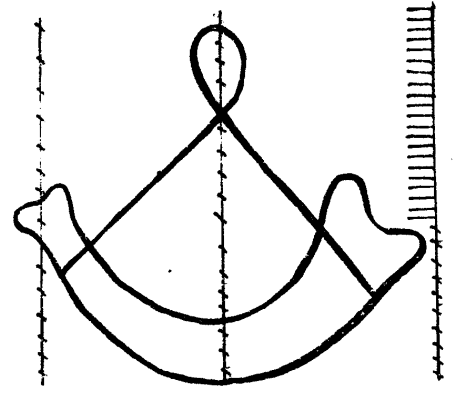

7664

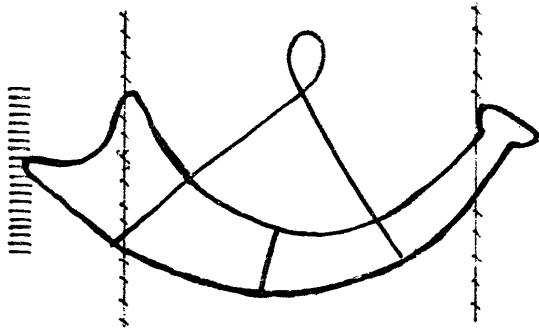

7660

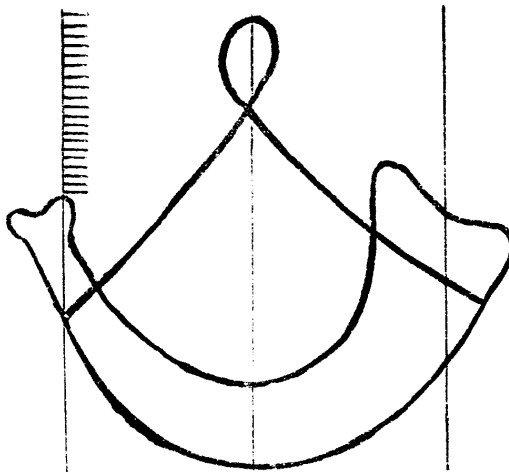

7665

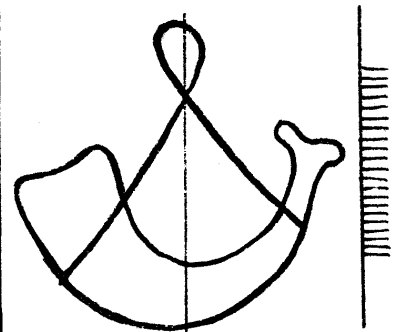

7666

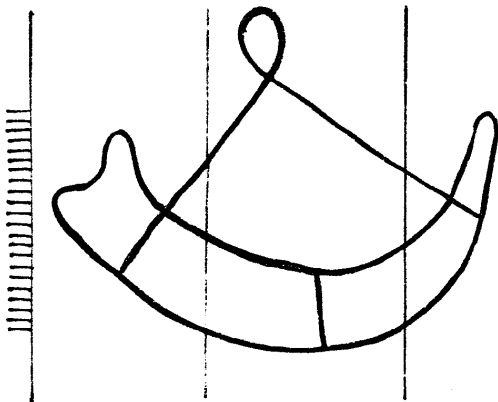

7661

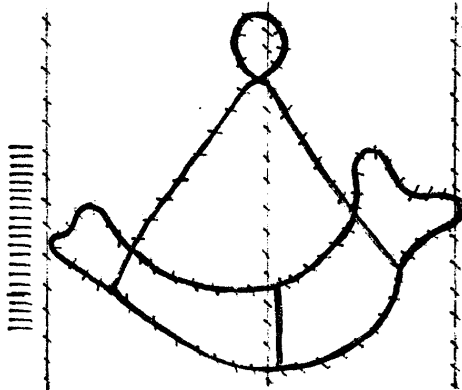

7667

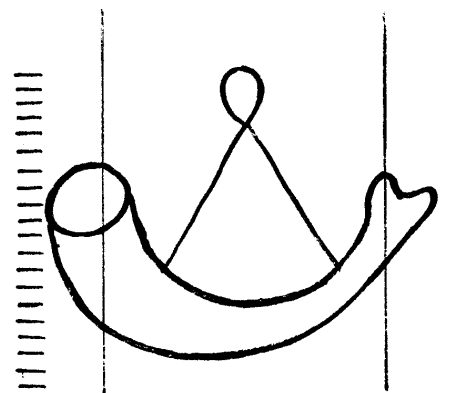

7668

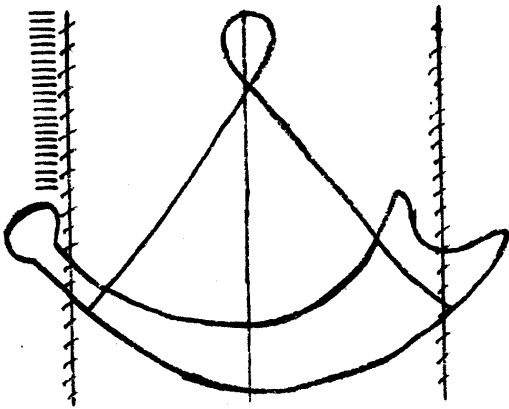

7669

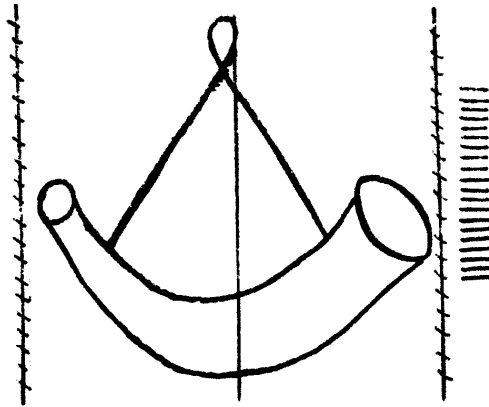

7673

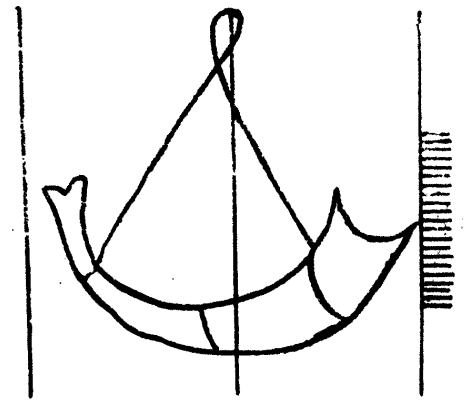

7677

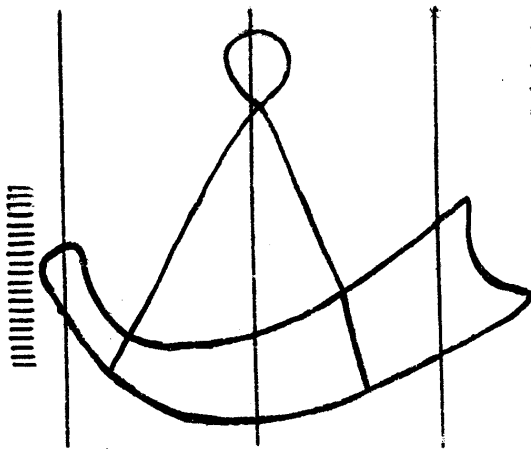

7670

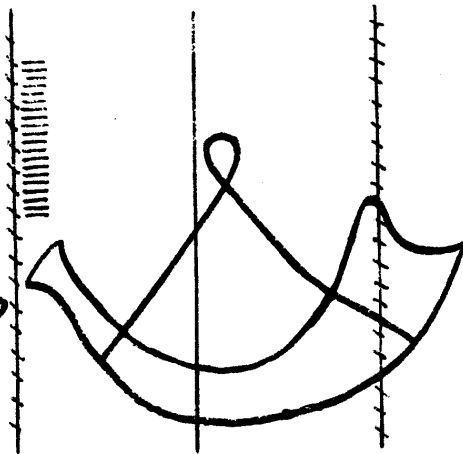

7674

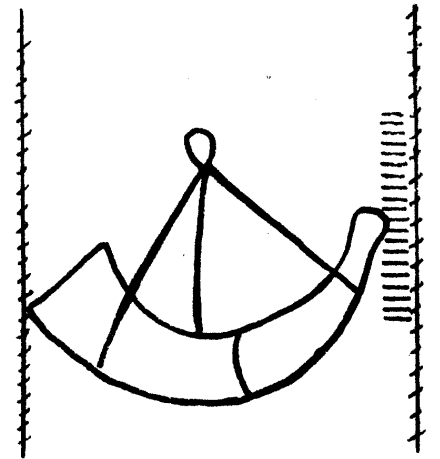

7678

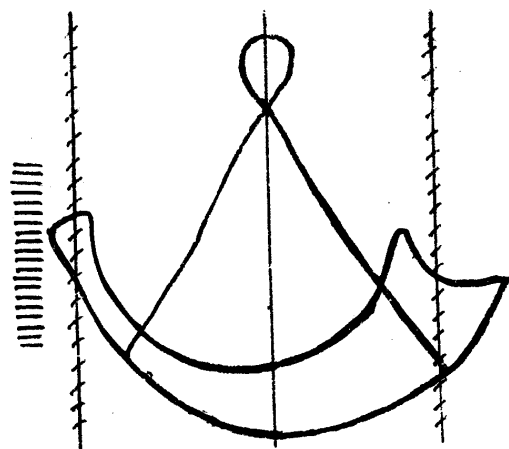

7671

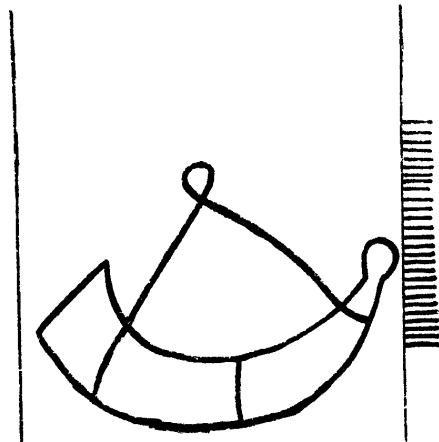

7675

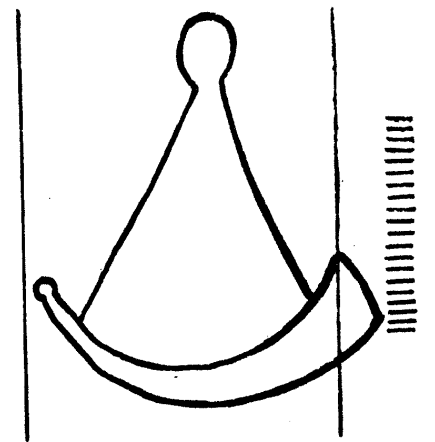

7679

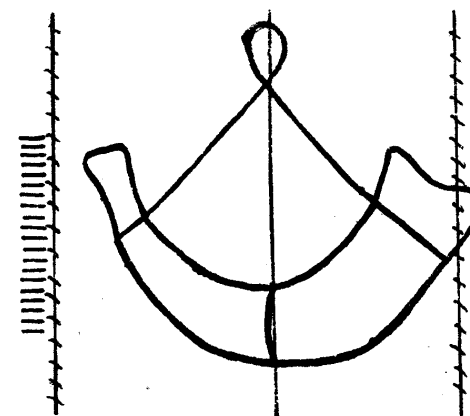

7672

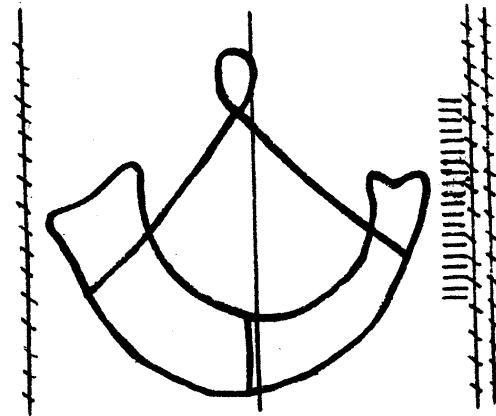

7676

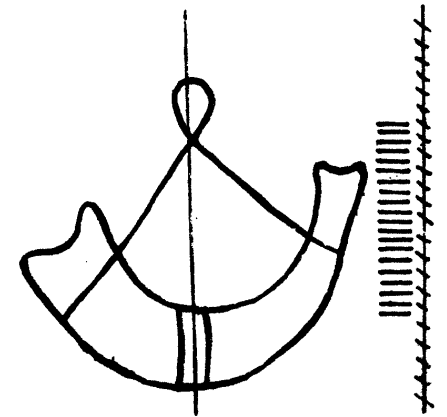

7680

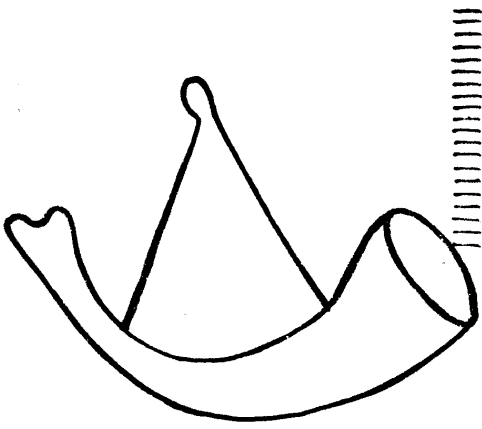

7681

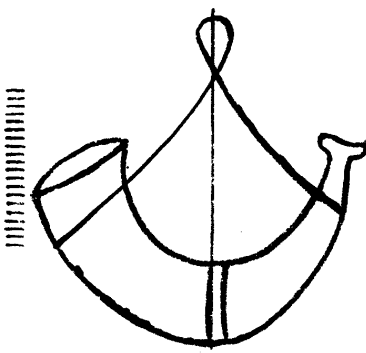

7682

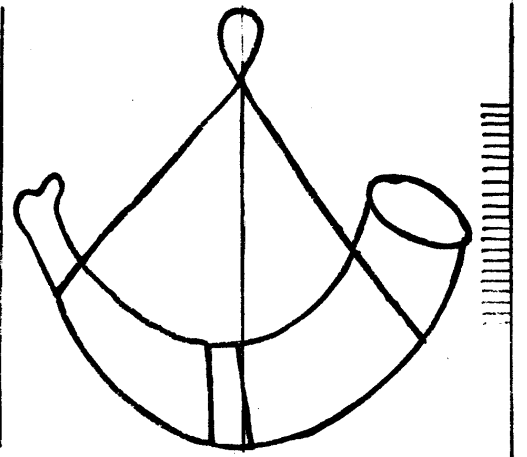

7683

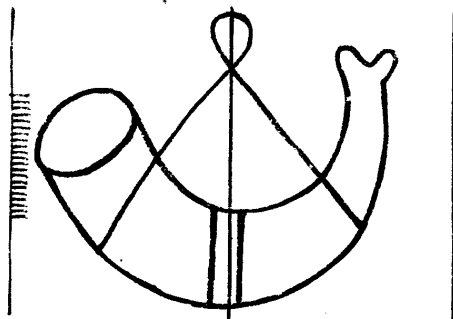

7684

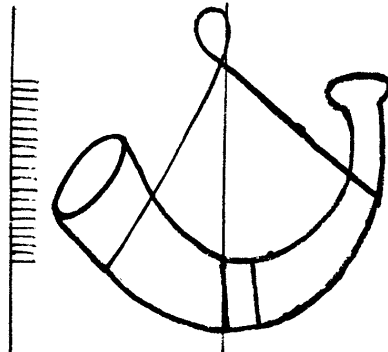

7685

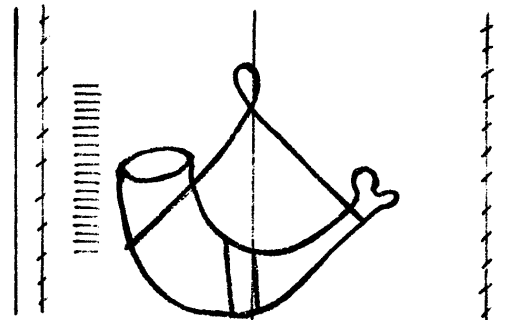

7686

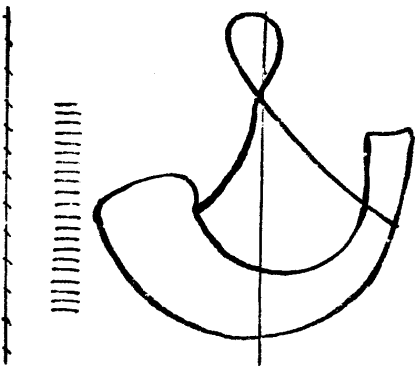

7687

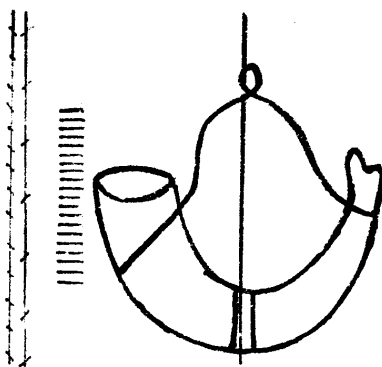

7688

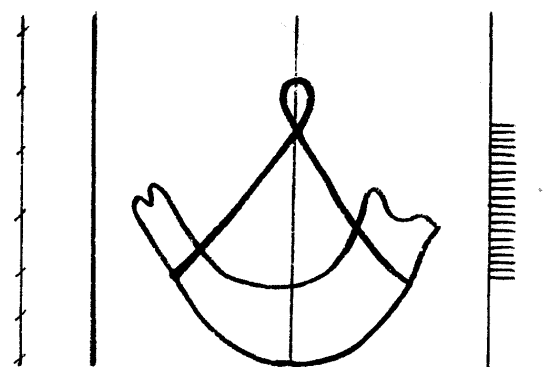

7689

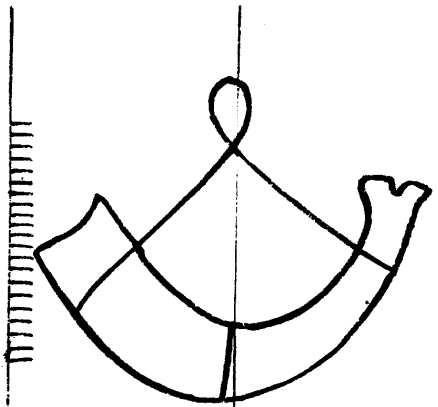

7690

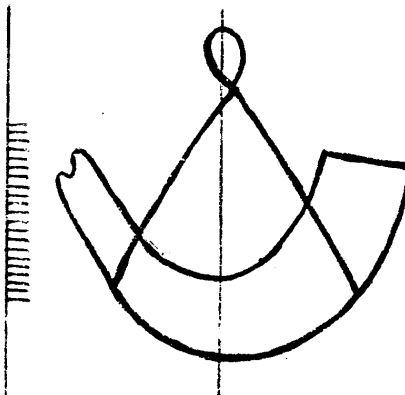

7691

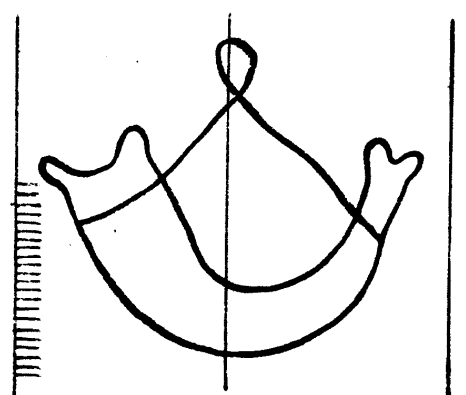

7692

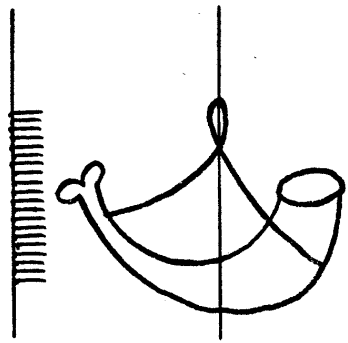

7693

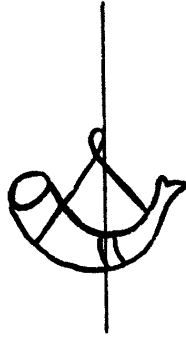

7694

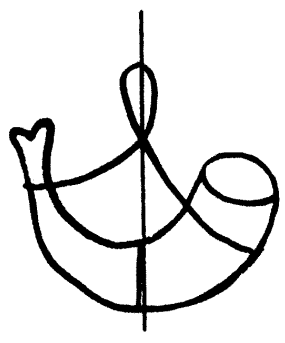

7695

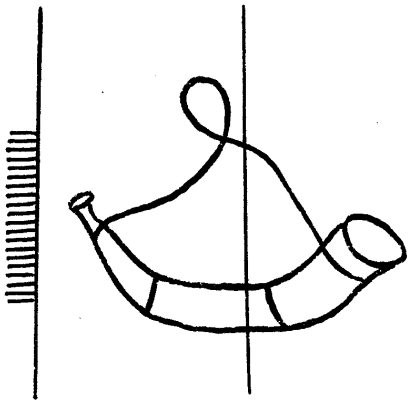

7696

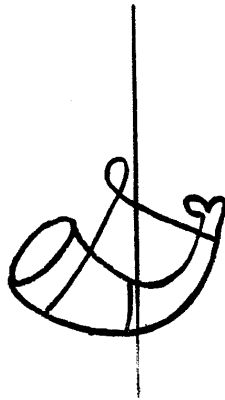

7697

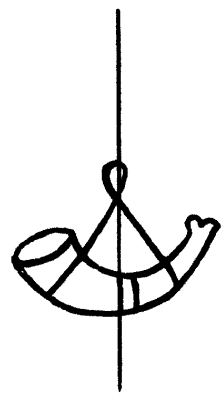

7698

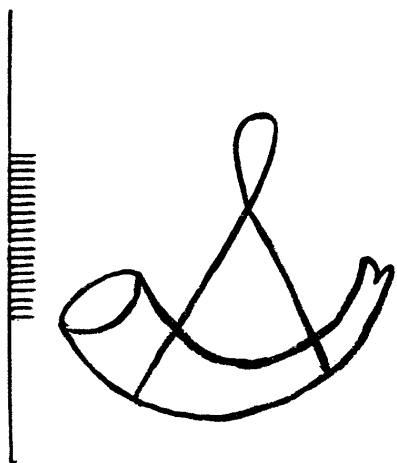

7699

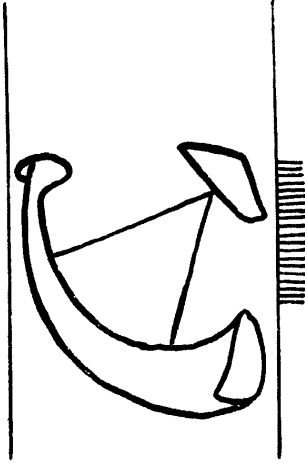

7700

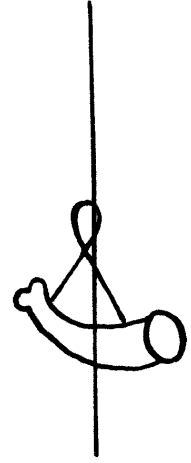

7701

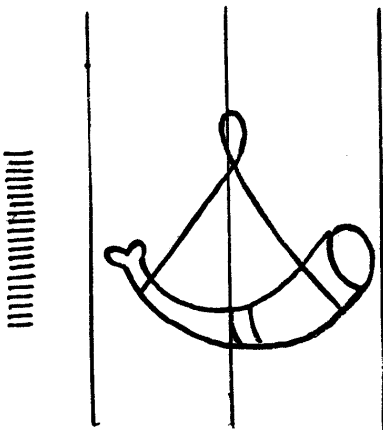

7702

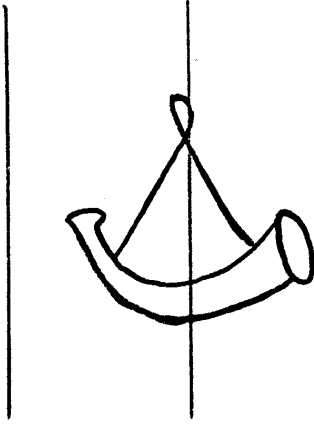

7703

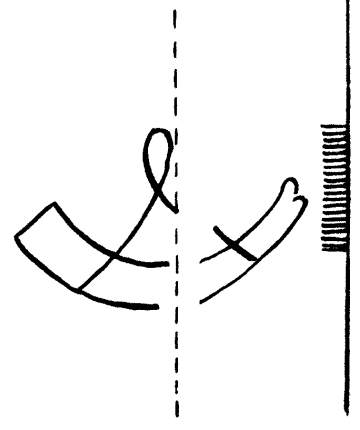

7704

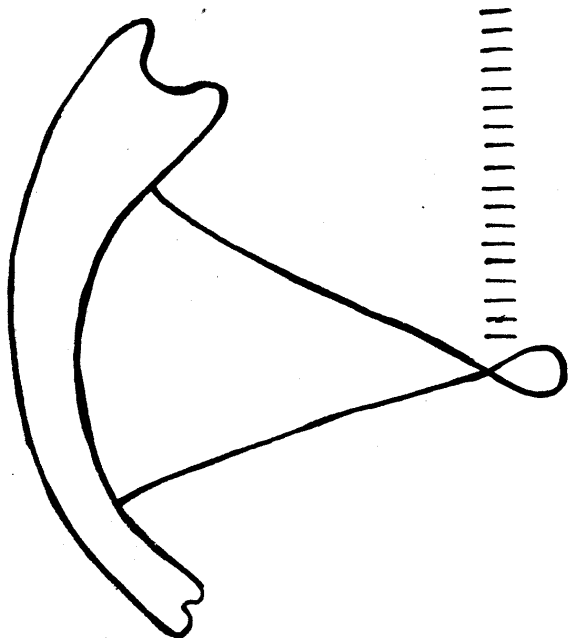

7705

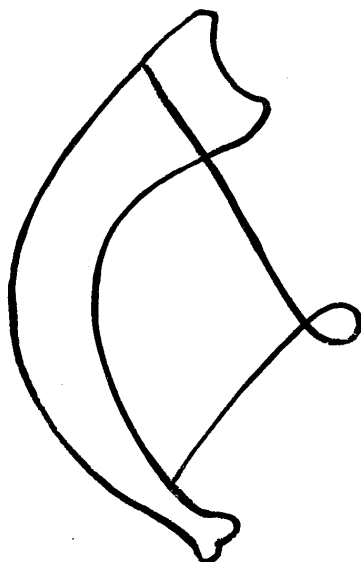

7708

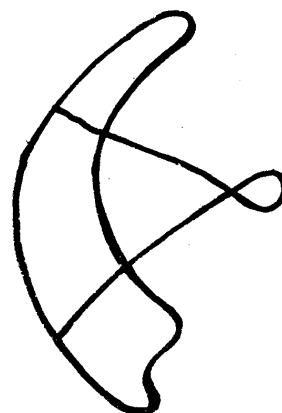

7711

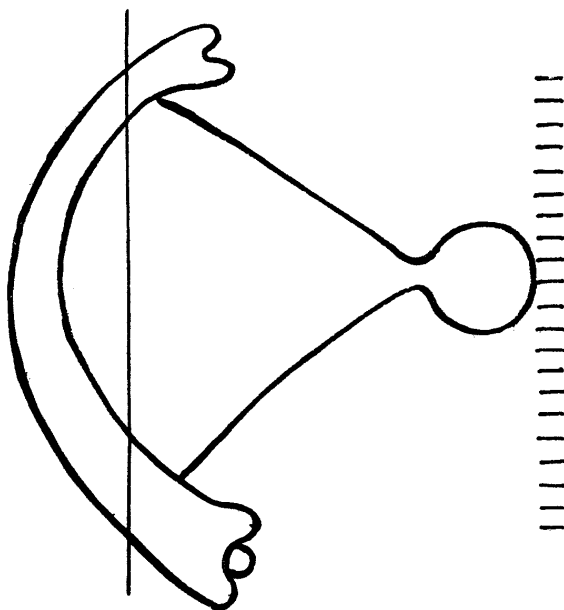

7706

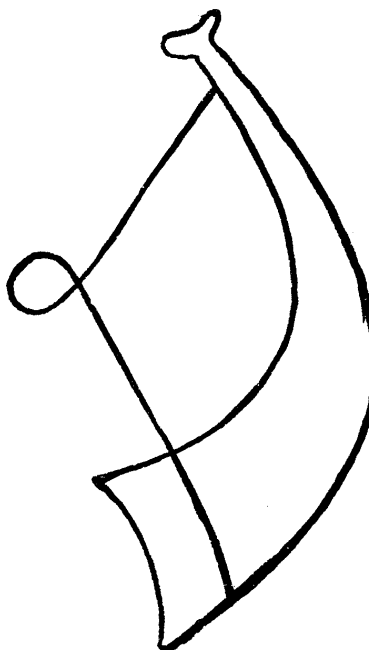

7709

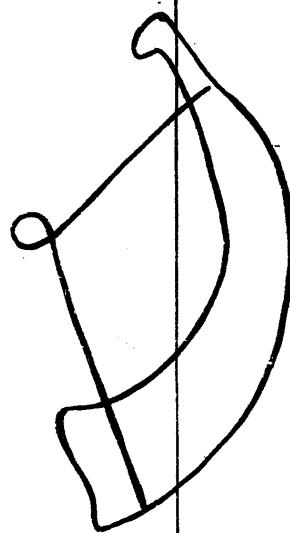

7712

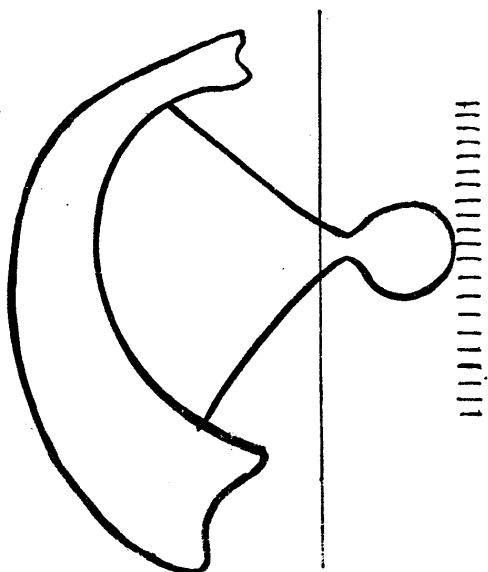

7707

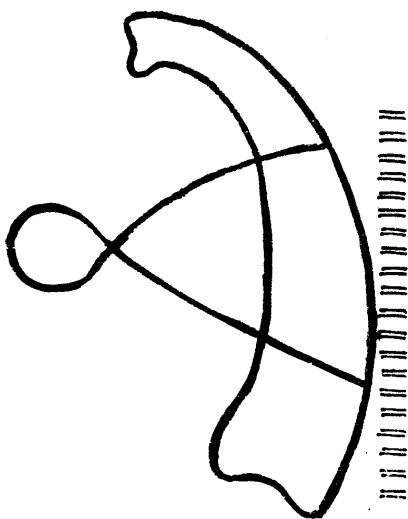

7710

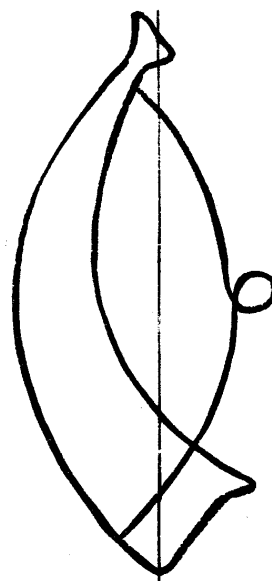

7713

7714-7721

Huchet

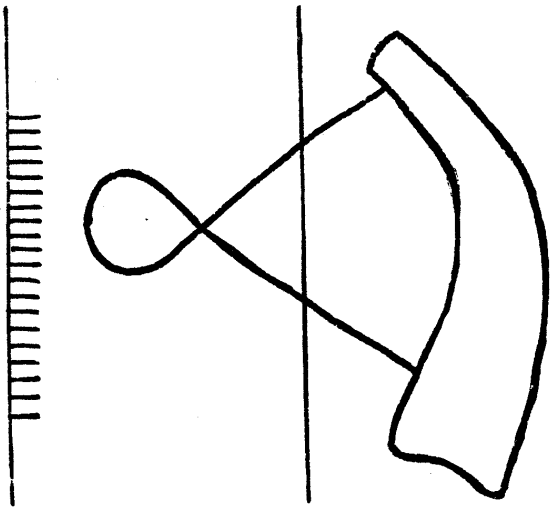

7714

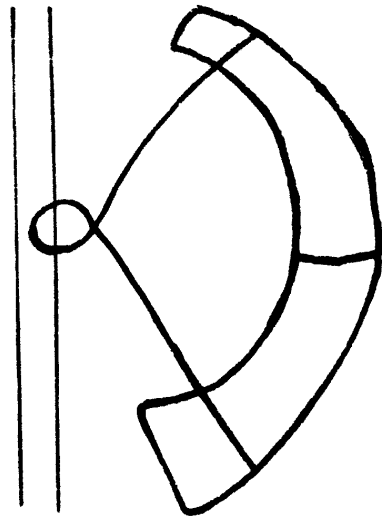

7715

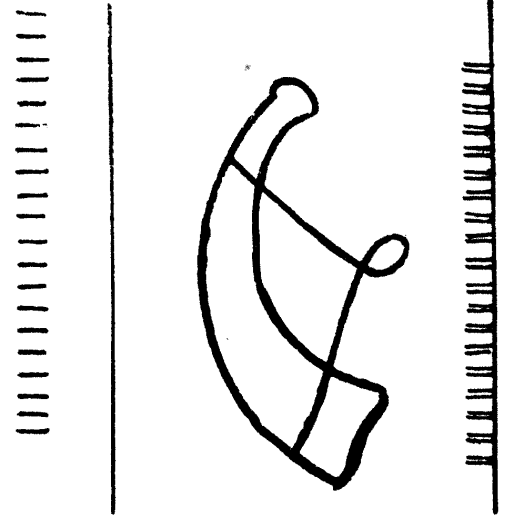

7716

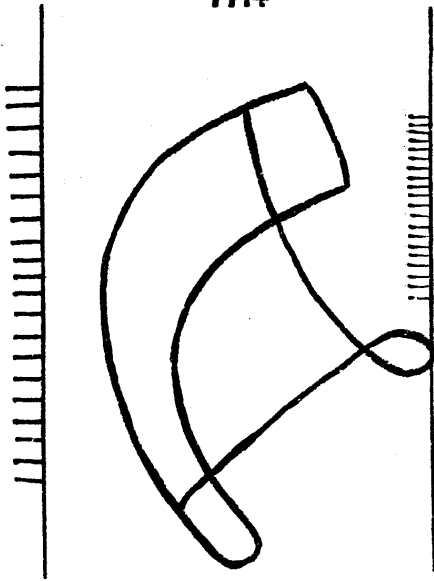

7718

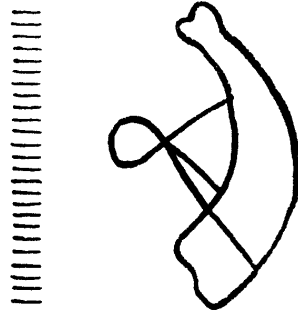

7717

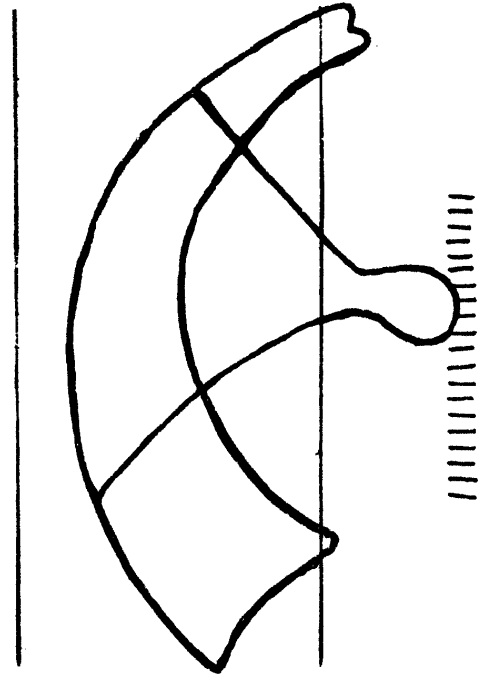

7719

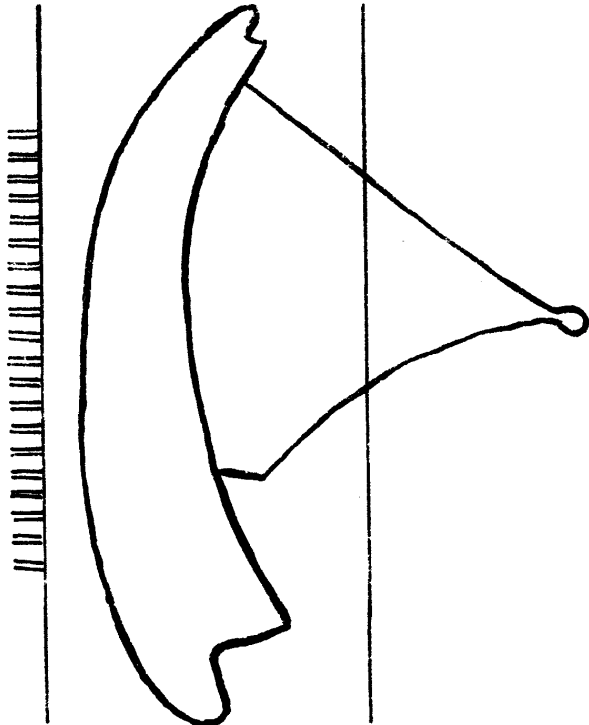

7720

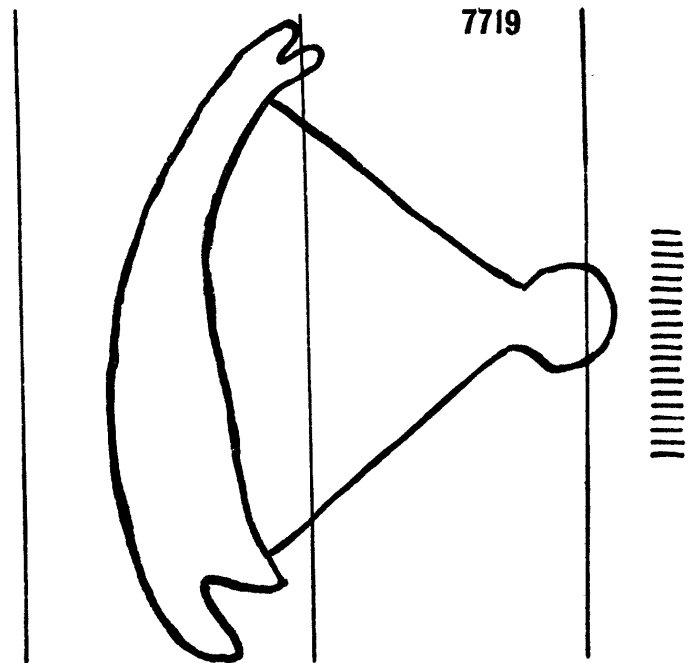

7721

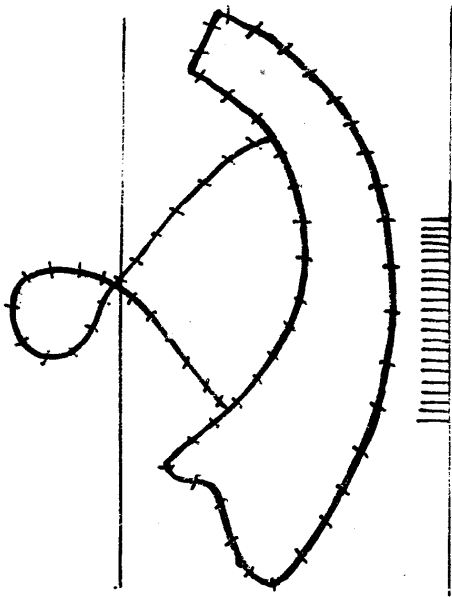

7722

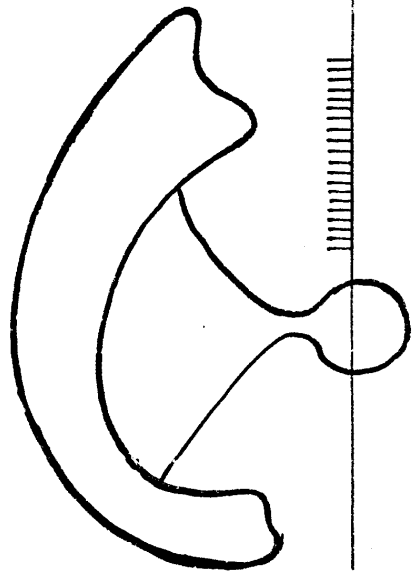

7725

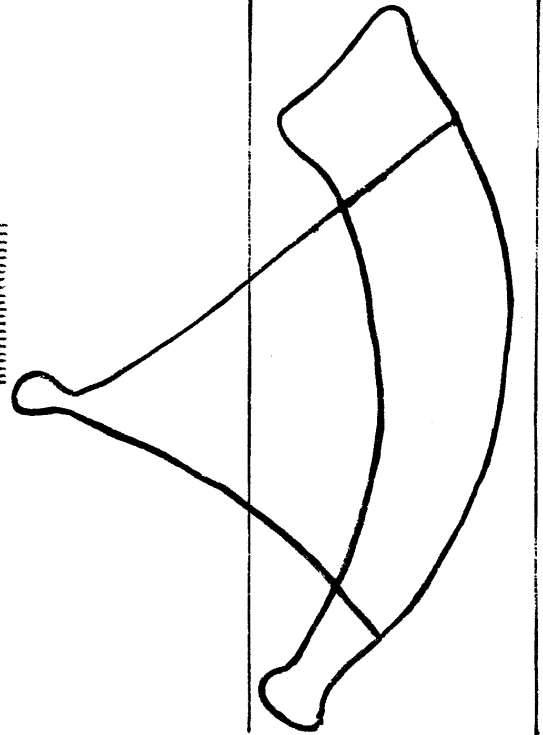

7728

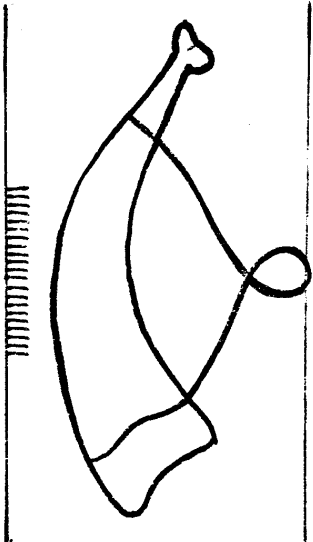

7723

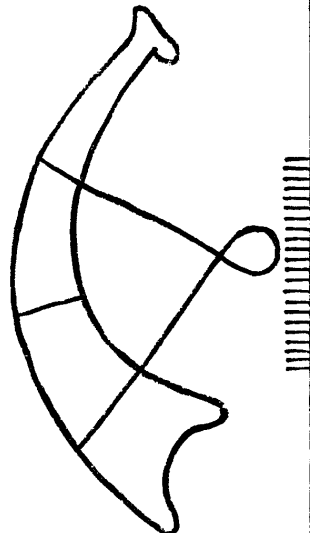

7726

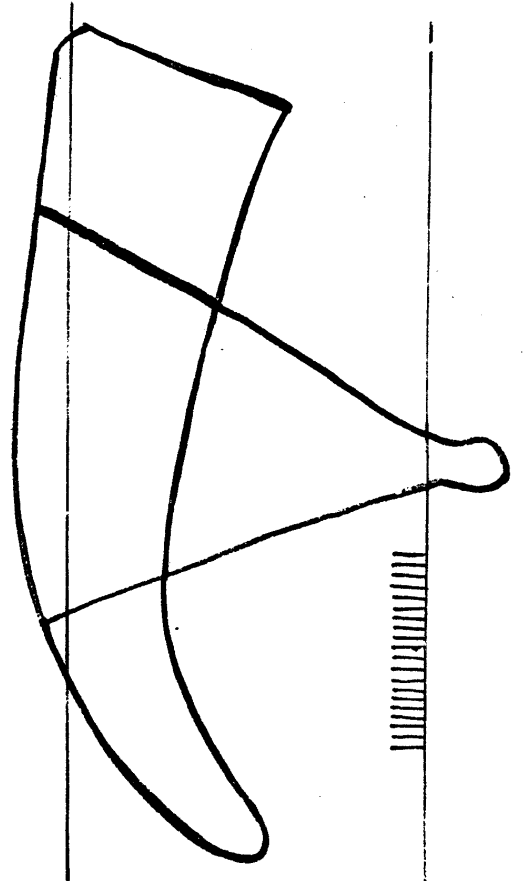

7729

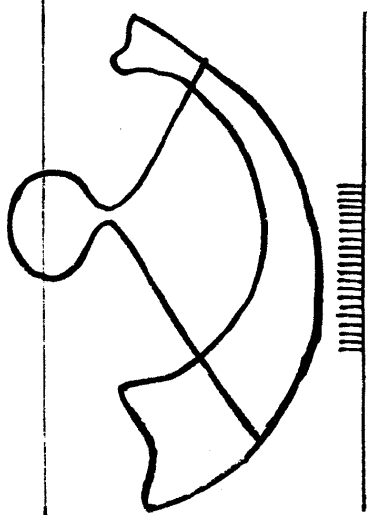

7724

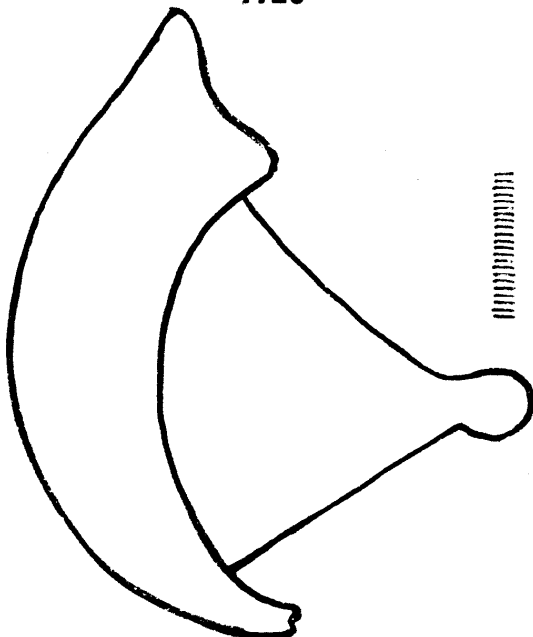

7727

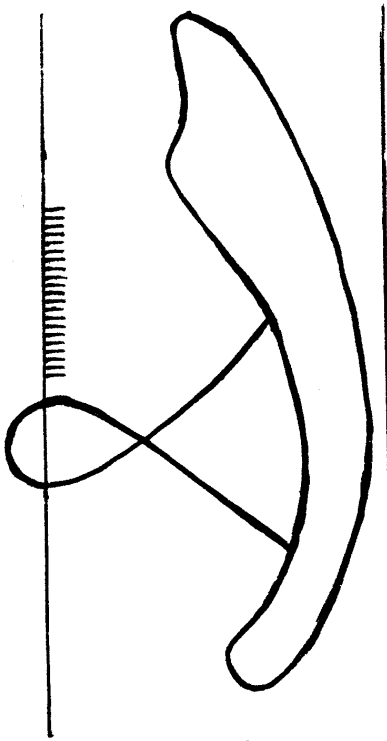

7730

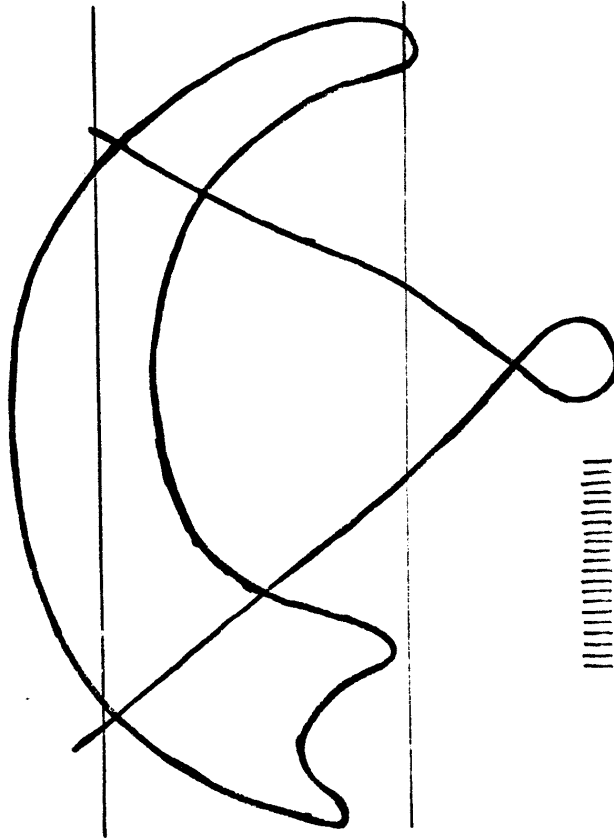

7732

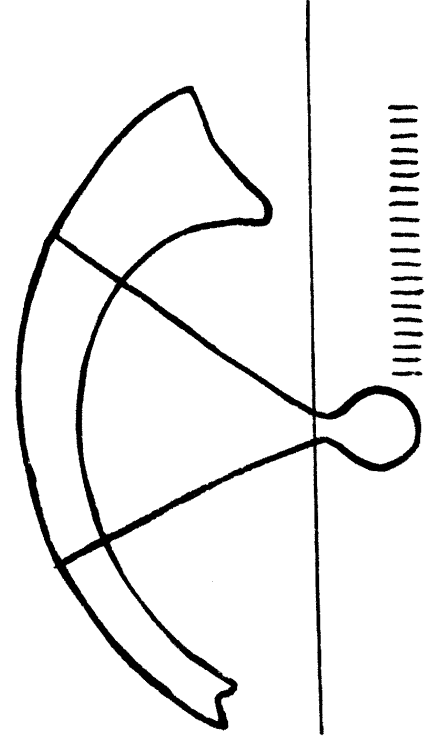

7731

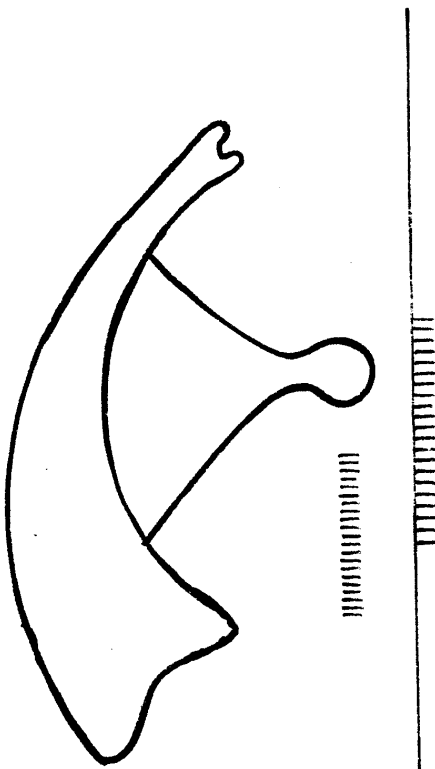

7734

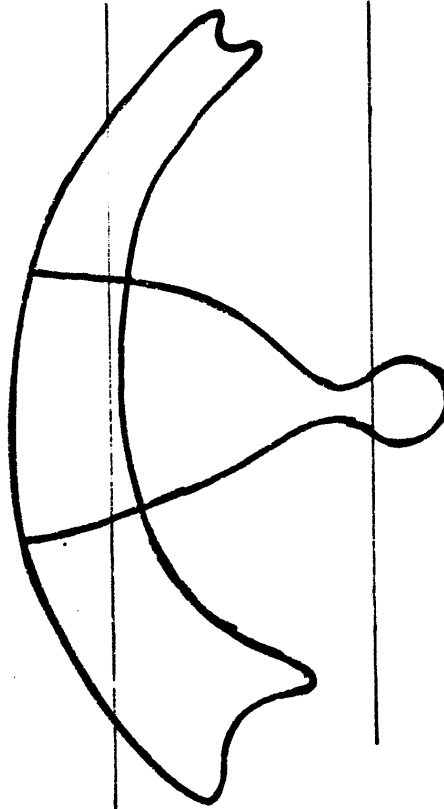

7733

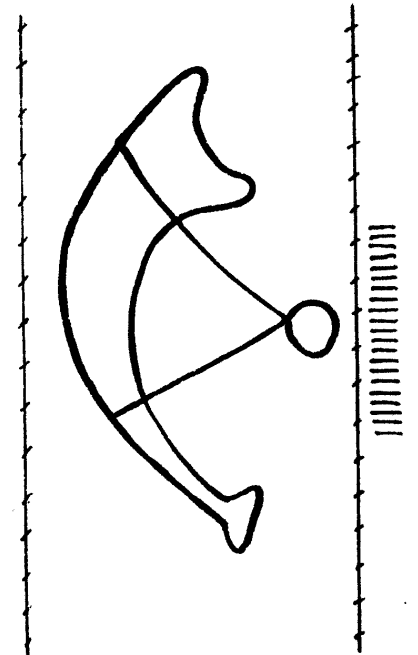

7735

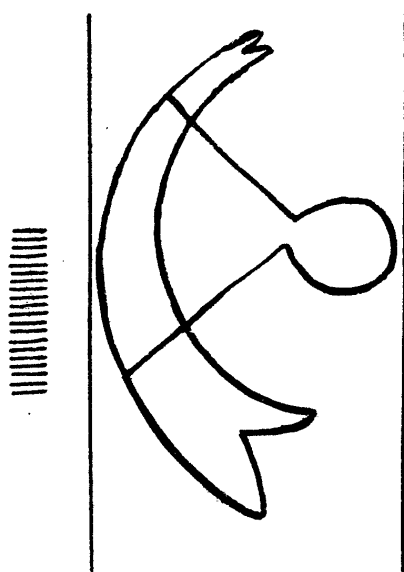

7736

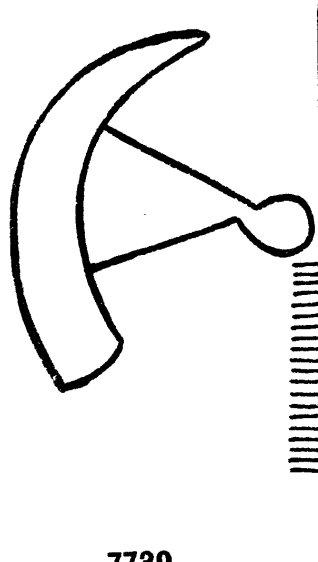

7739

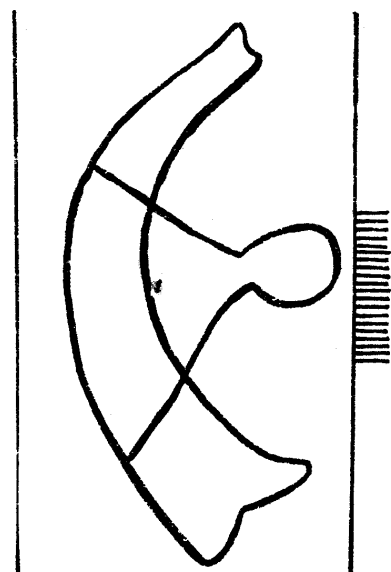

7740

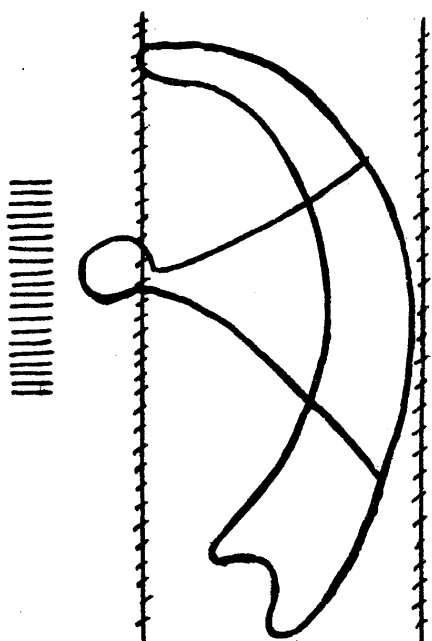

7737

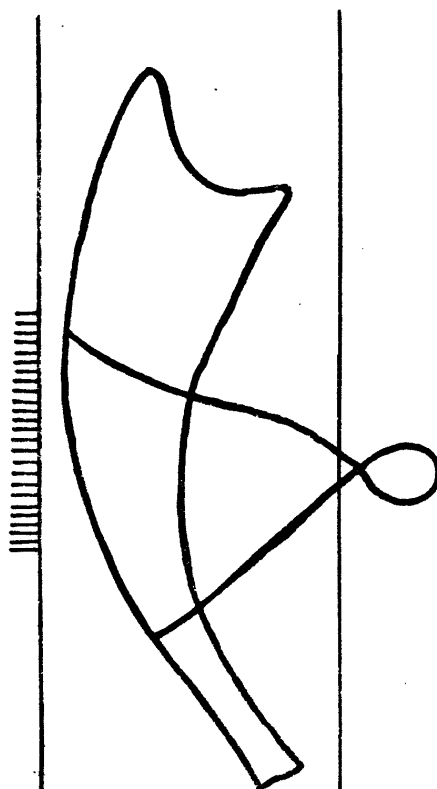

7741

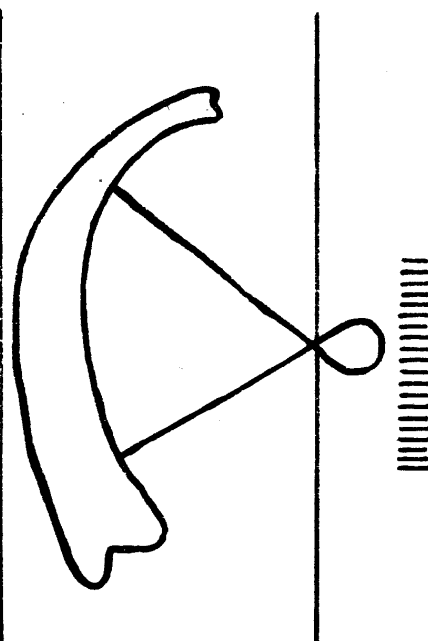

7742

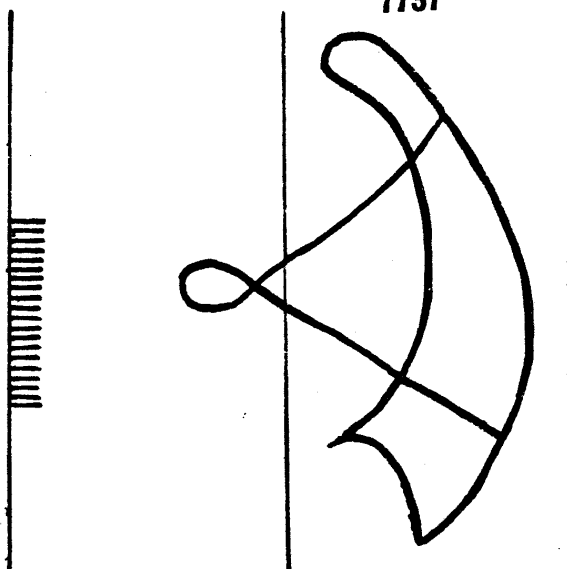

7738

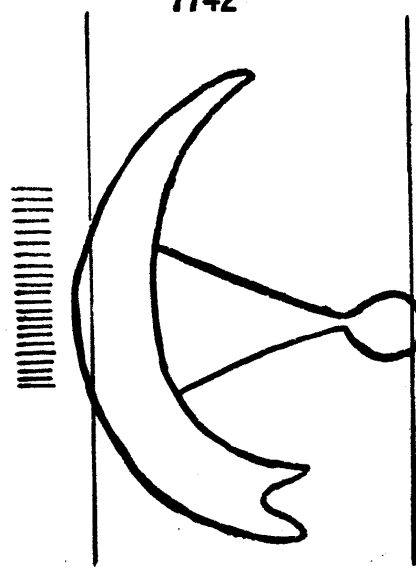

7743

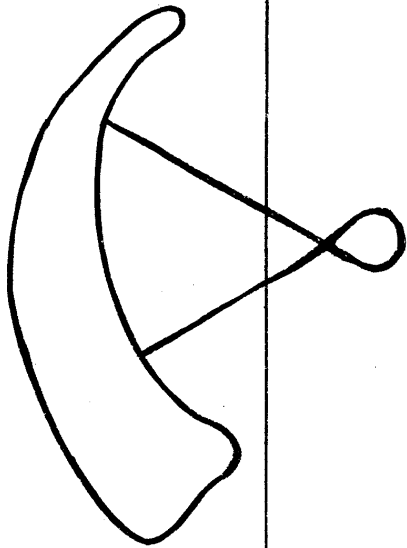

7744

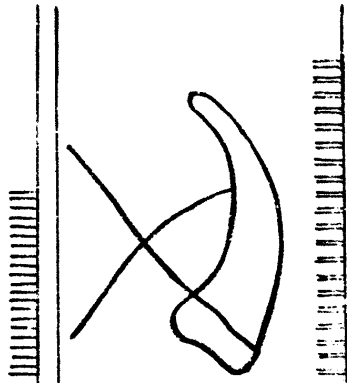

7745

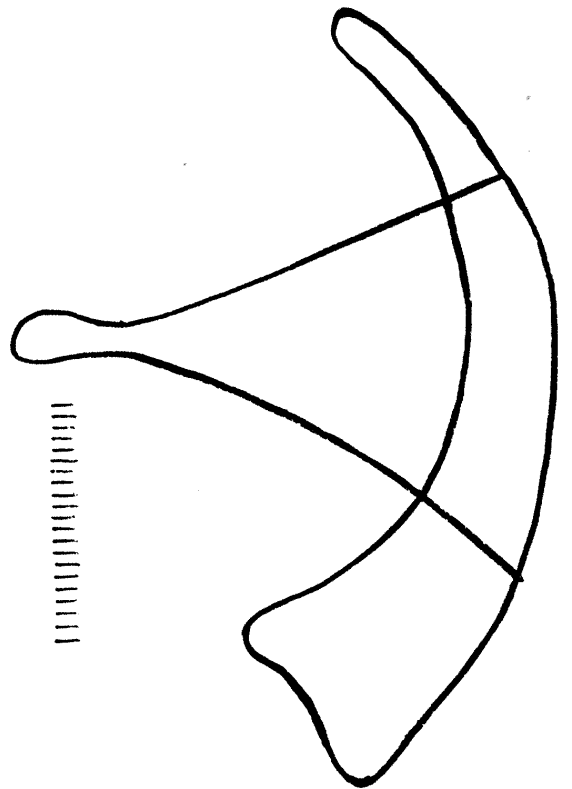

7746

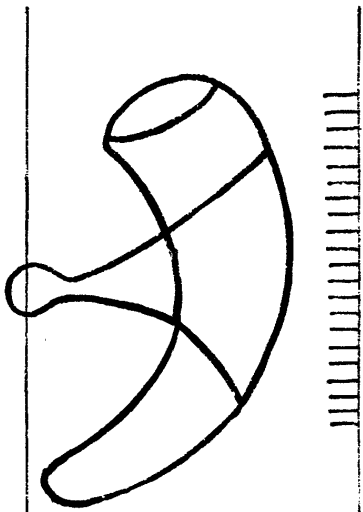

7748

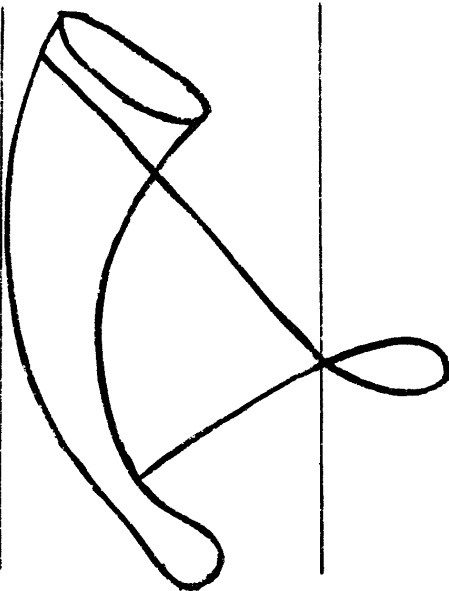

7747

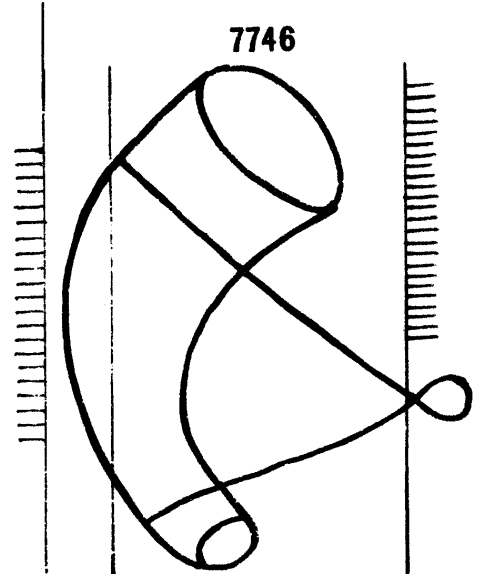

7749

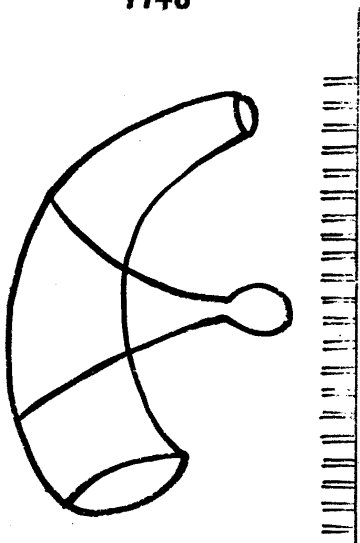

7750

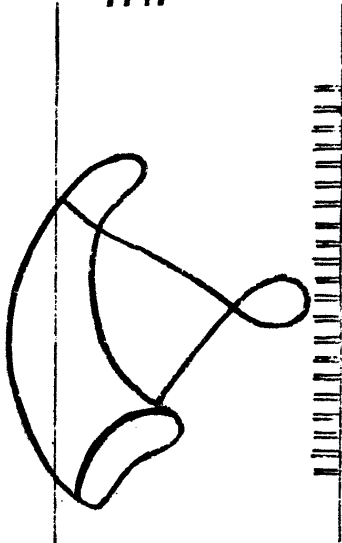

7751

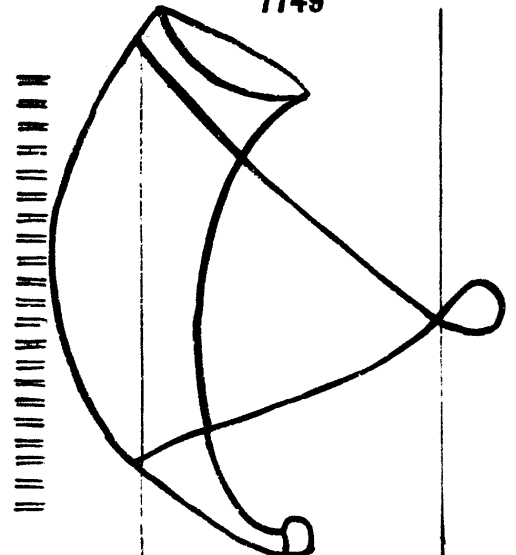

7752

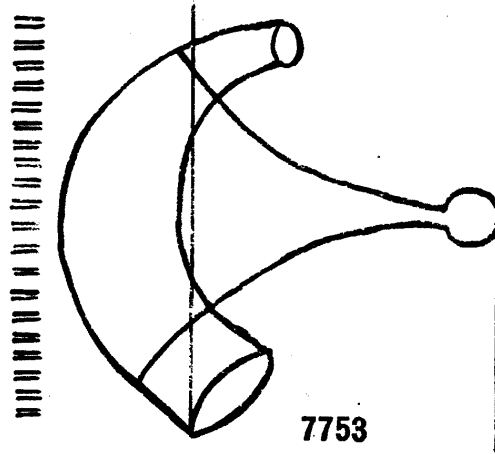

7753

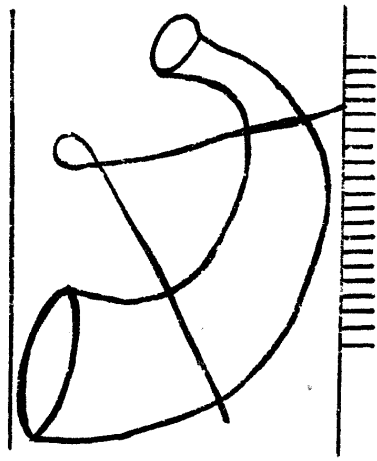

7754

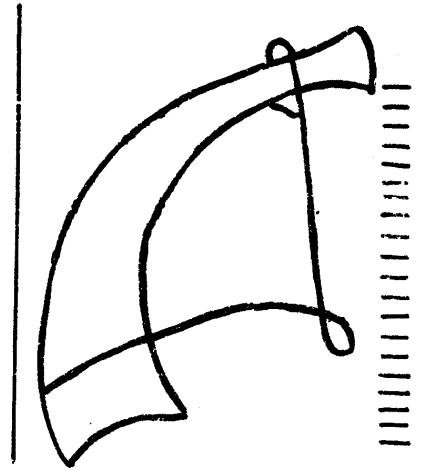

7755

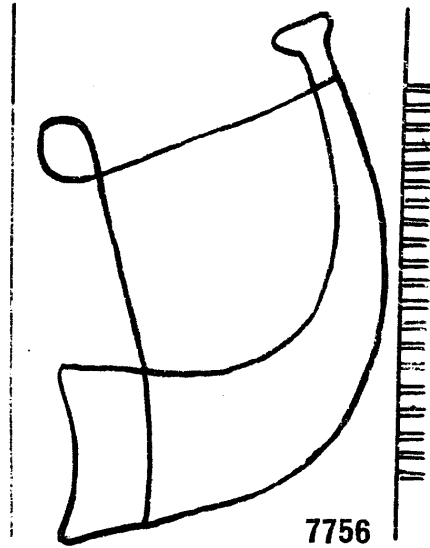

7756

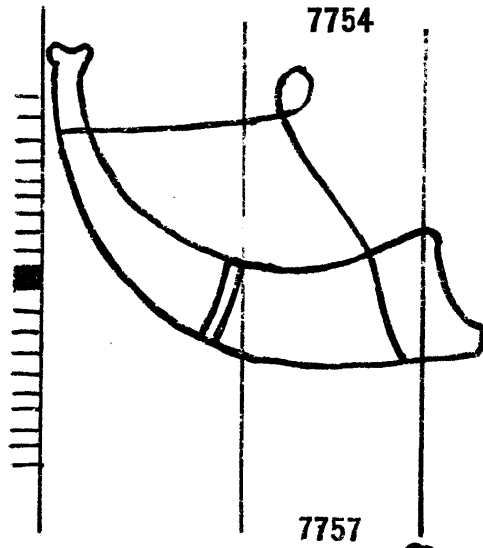

7757

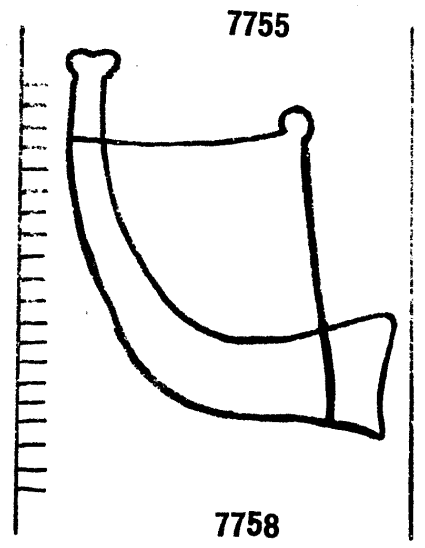

7758

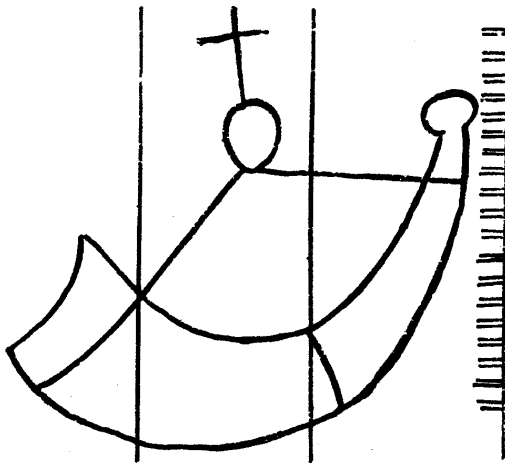

7759

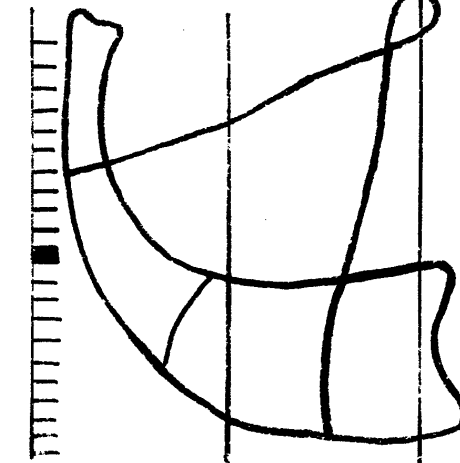

7760

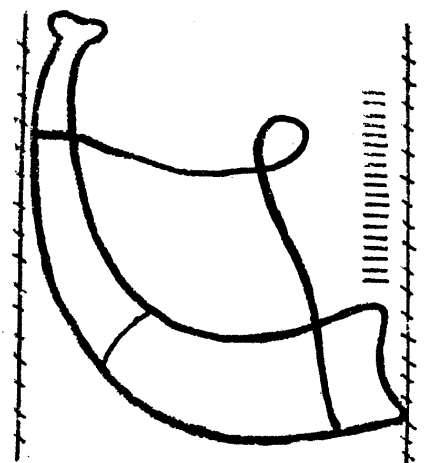

7761

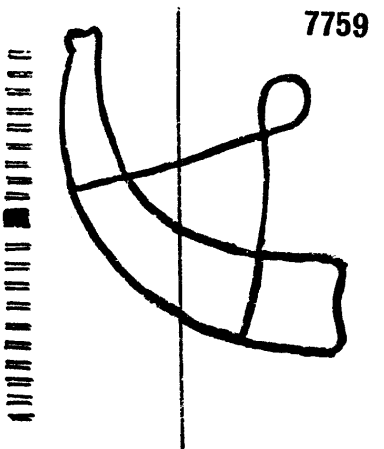

7762

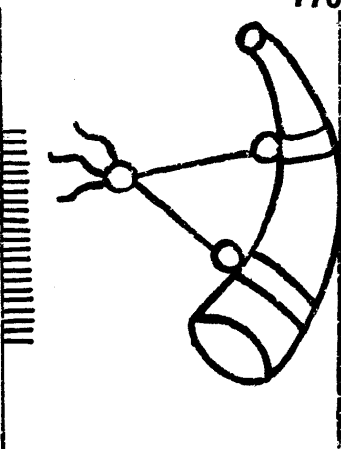

7763

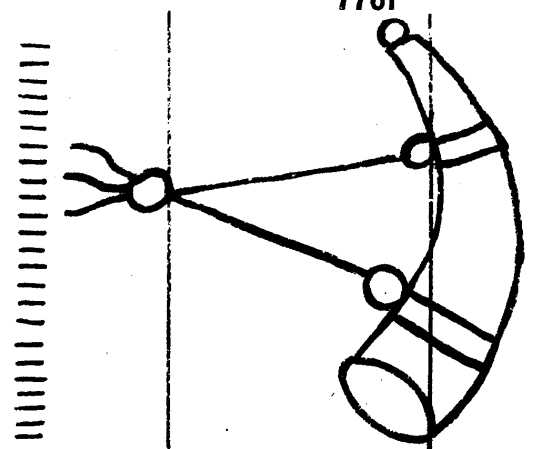

7764

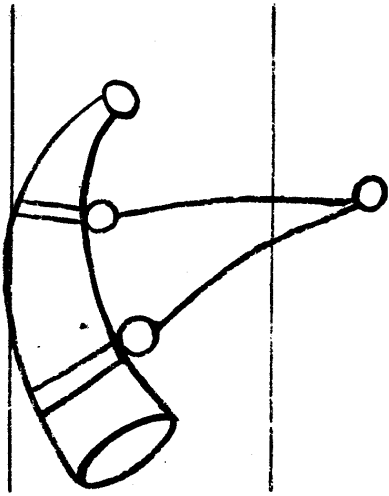

7765

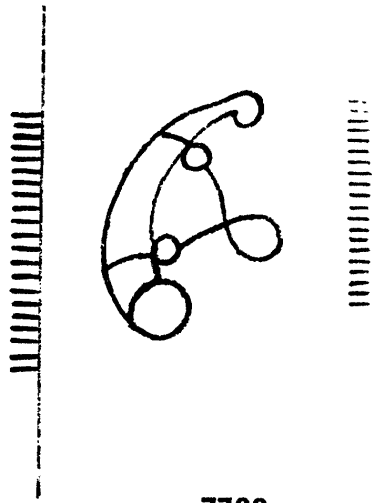

7766

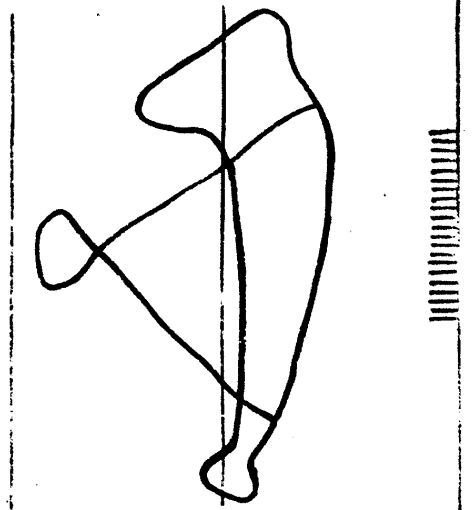

7767

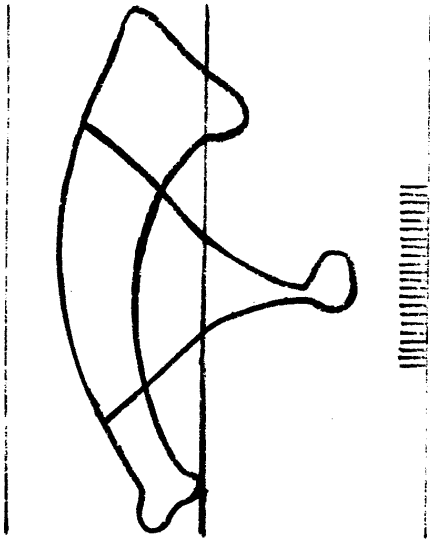

7768

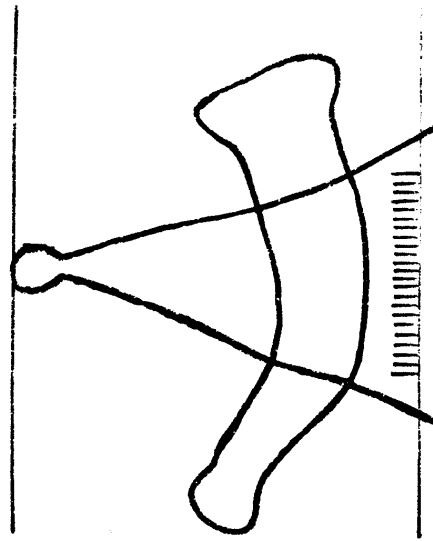

7769

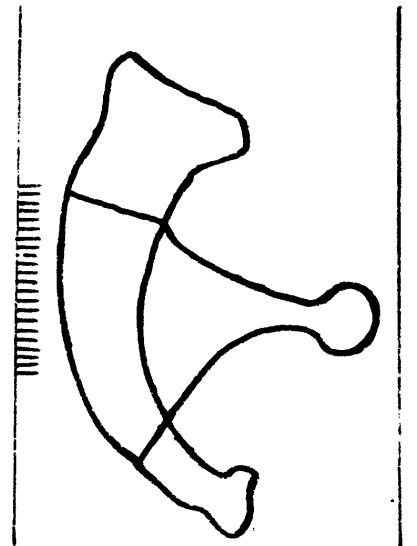

7770

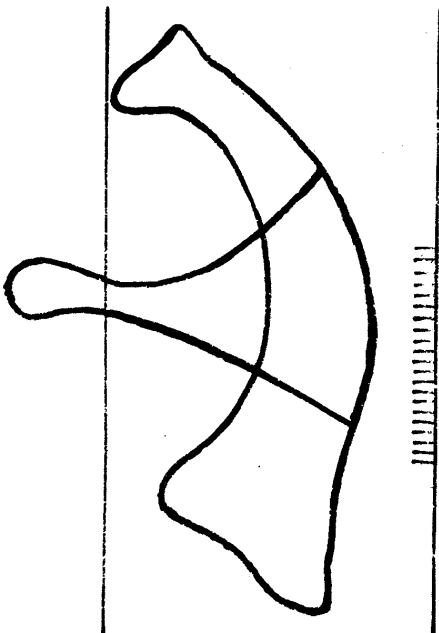

7771

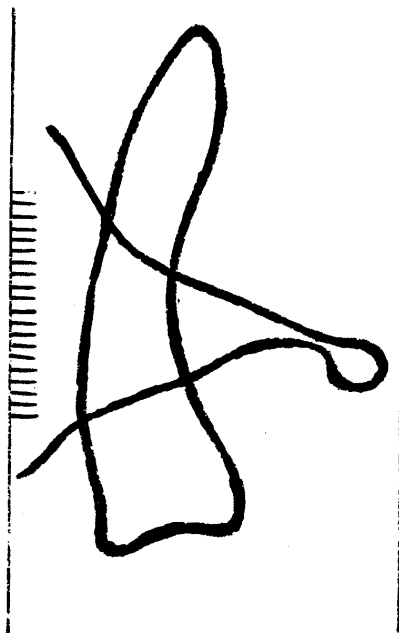

7772

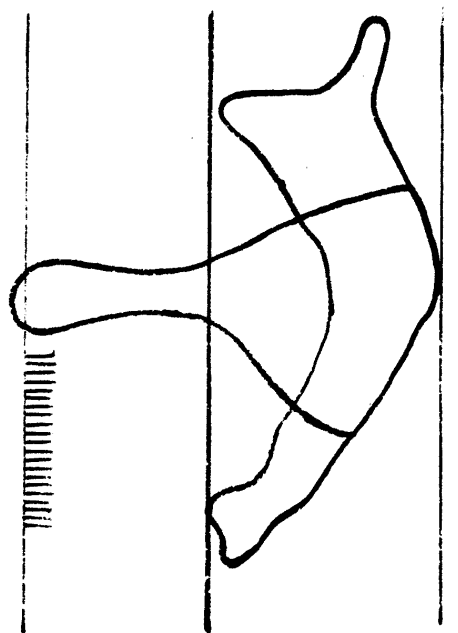

7773

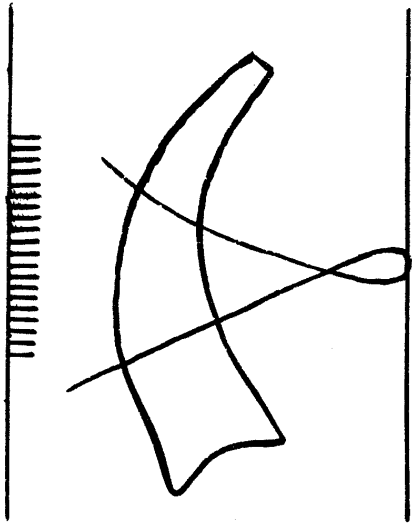

7774

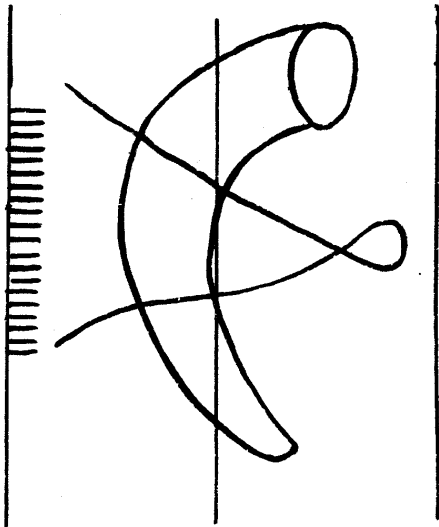

7777

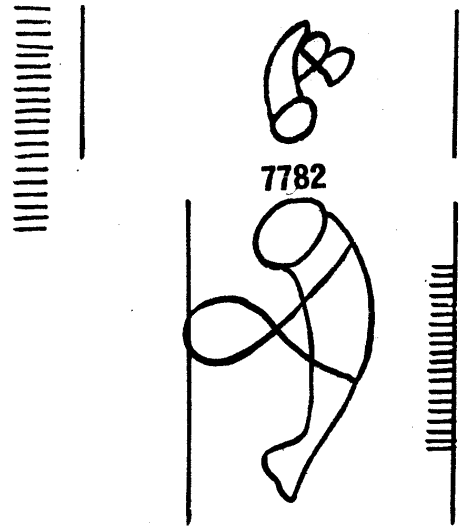

7782

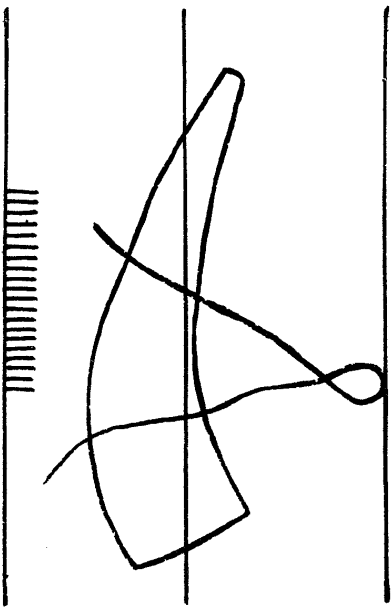

7775

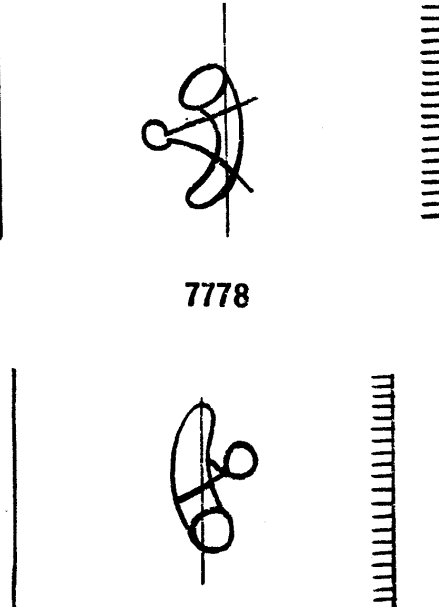

7778

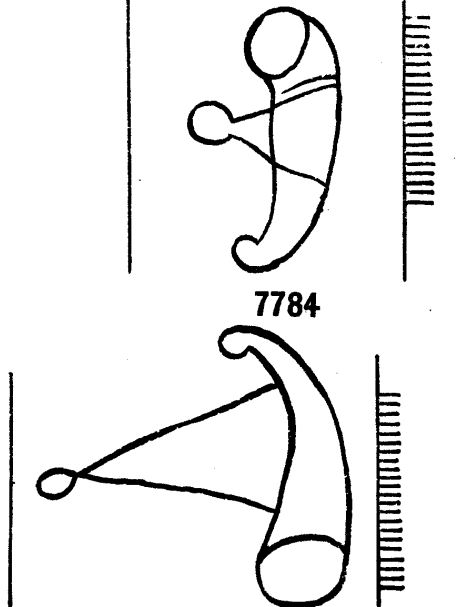

7783

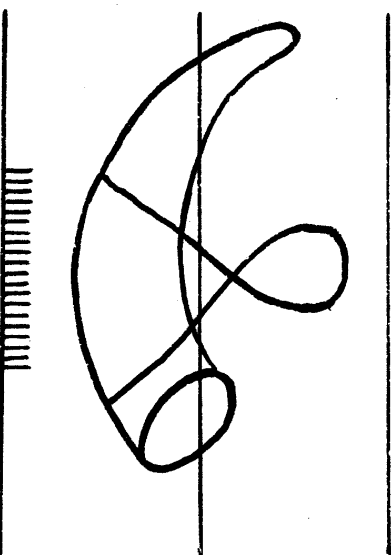

7776

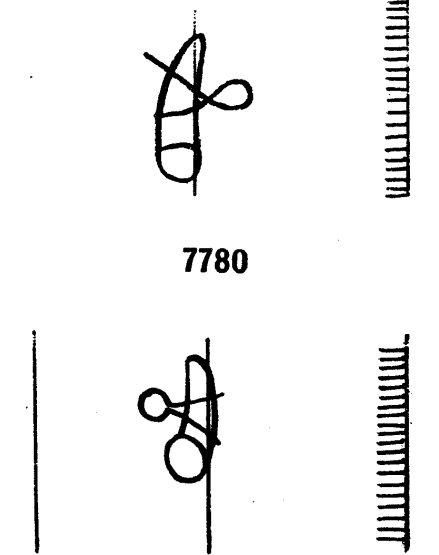

7779

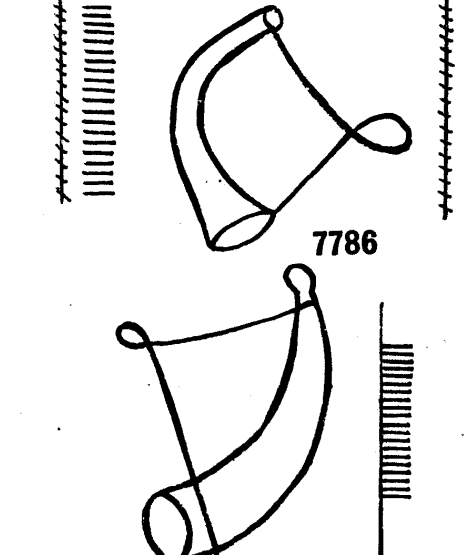

7785



7780



7786



7781



7787

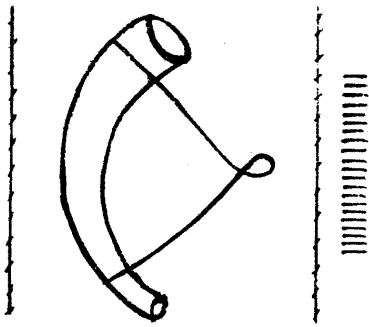

7788

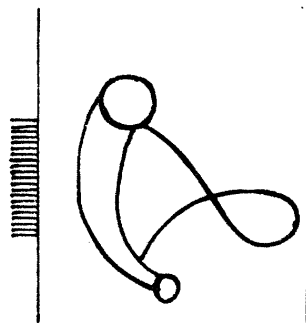

7789

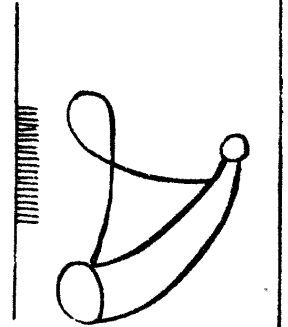

7790

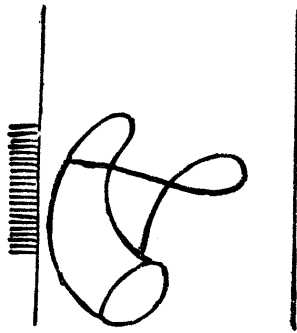

7791

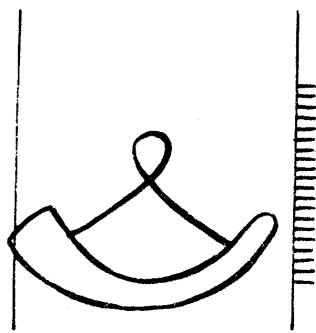

7792

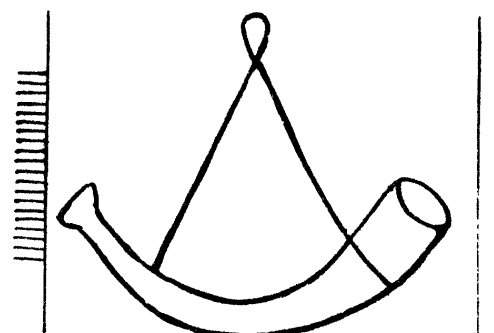

7793

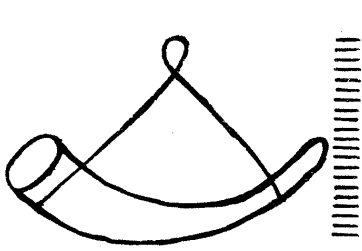

7794

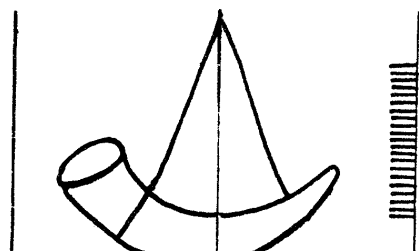

7795

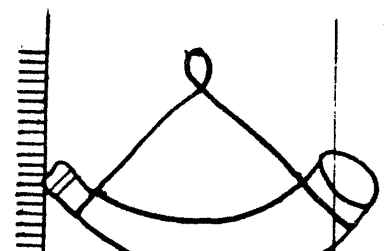

7796

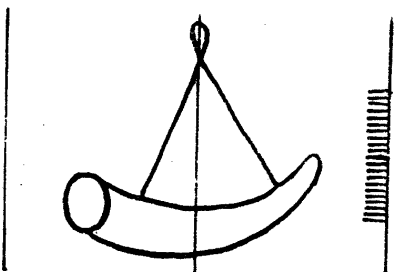

7797

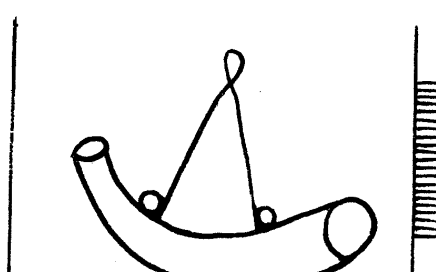

7798

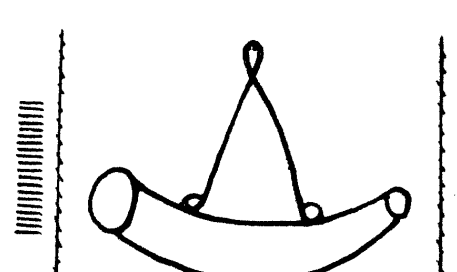

7799

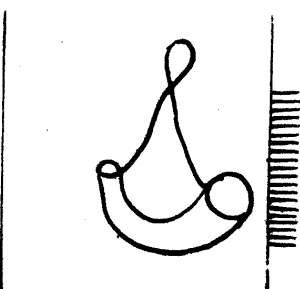

7800

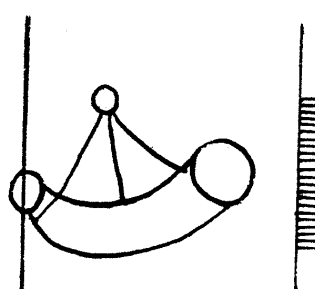

7801

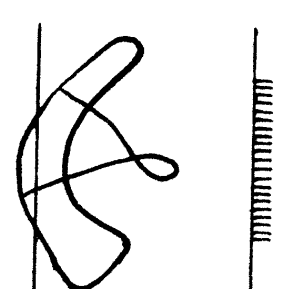

7802

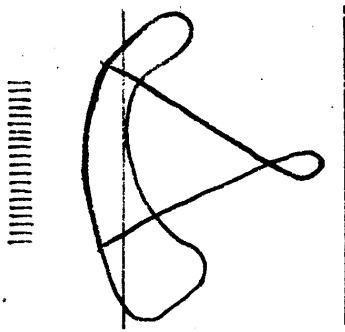

7803

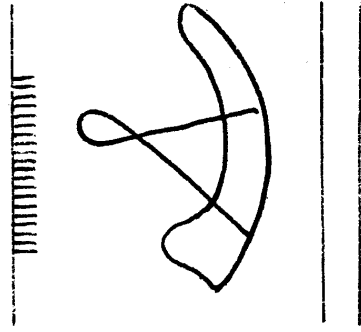

7804

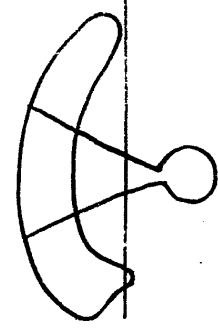

7805

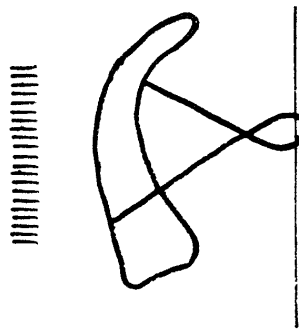

7806

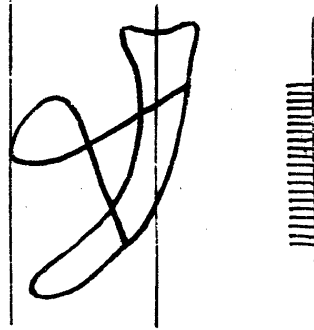

7807

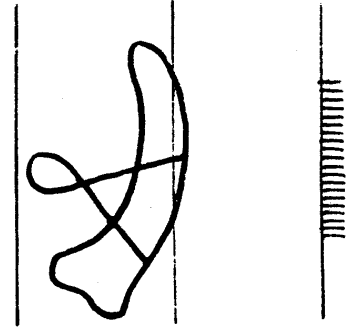

7808

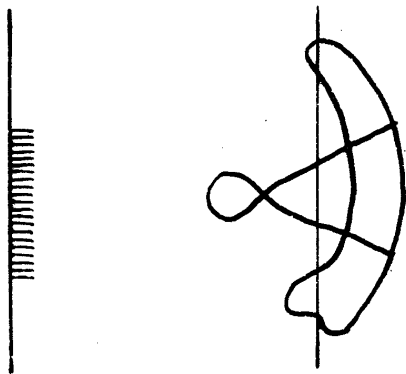

7809

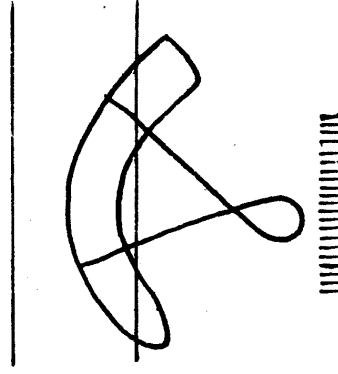

7810

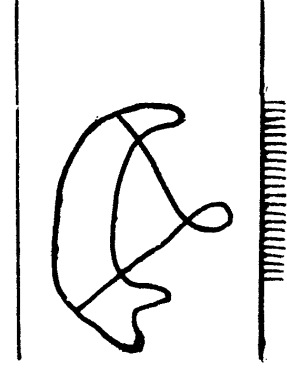

7811

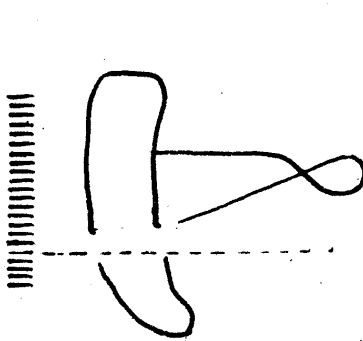

7812

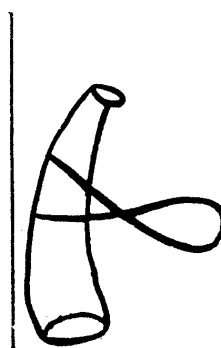

7813

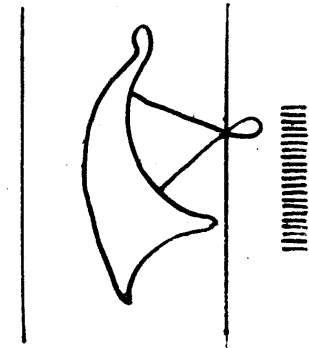

7814

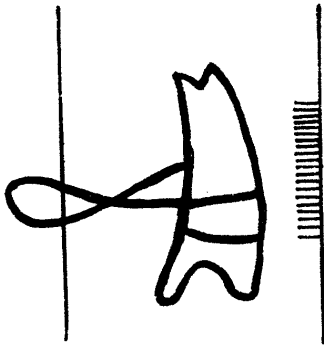

7815

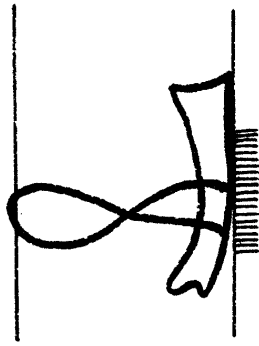

7816

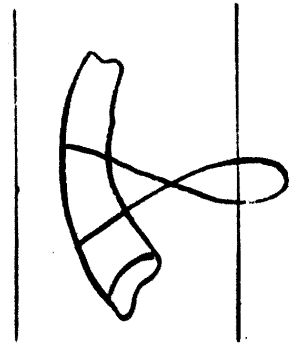

7817

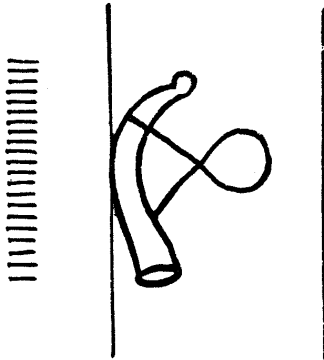

7818

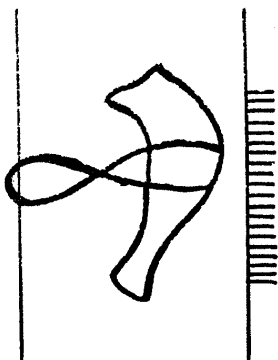

7819

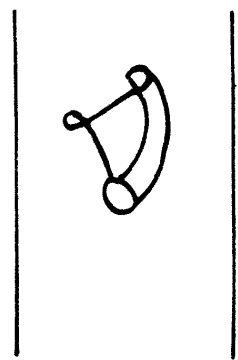

7820

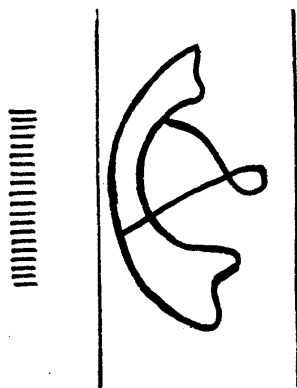

7821

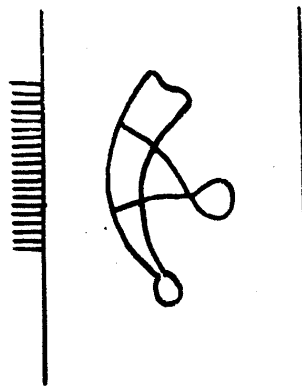

7822

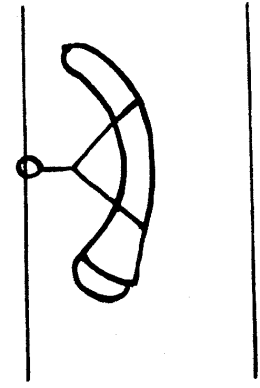

7823

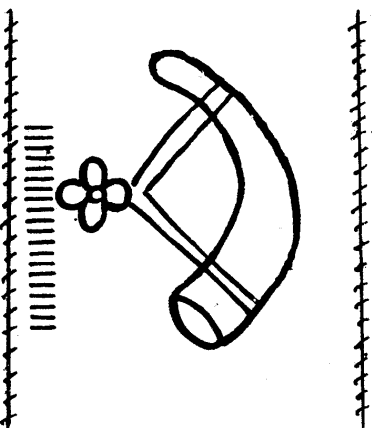
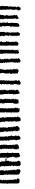

7824

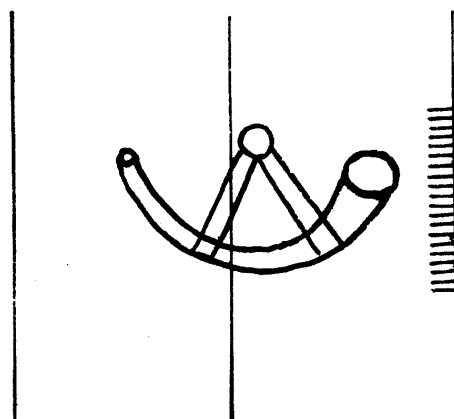

7825

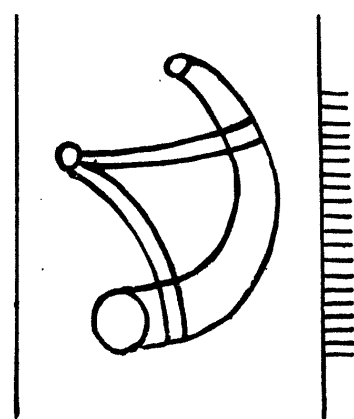

7826



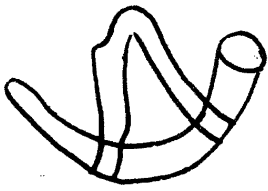
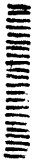

7827

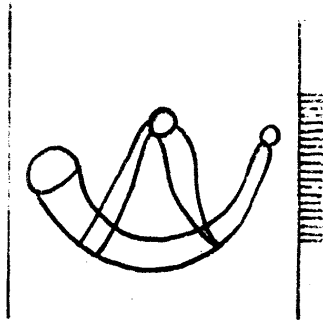

7828

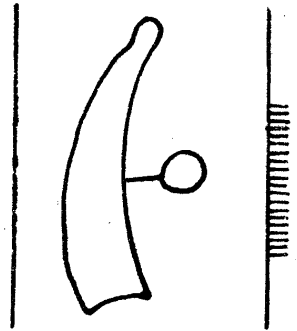

7829

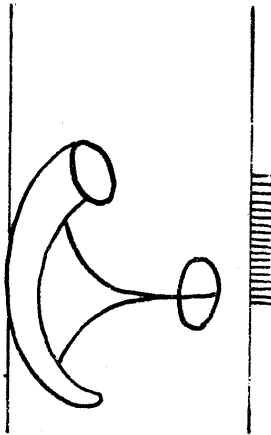

7830

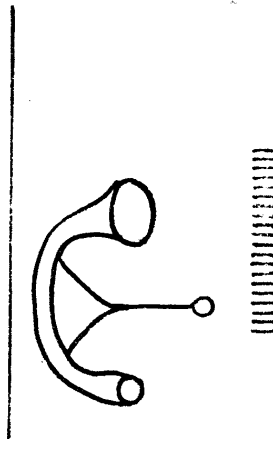

7831

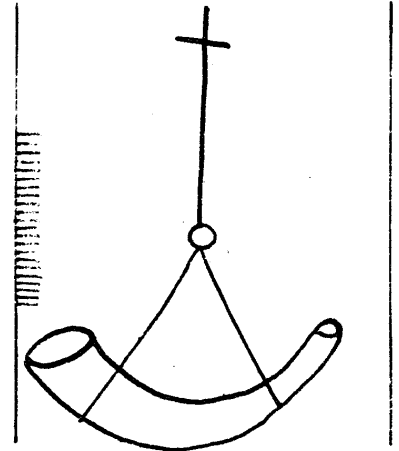

7832

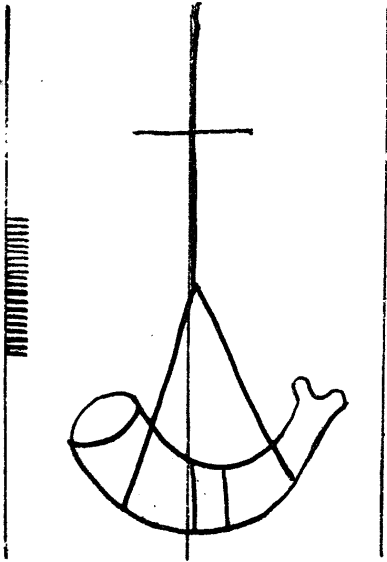

7833

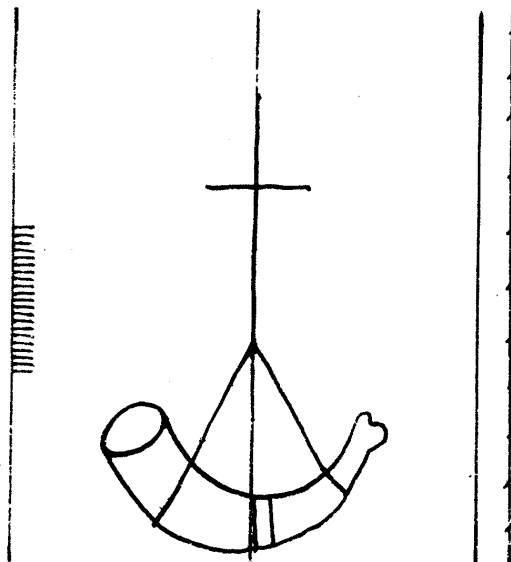

7834

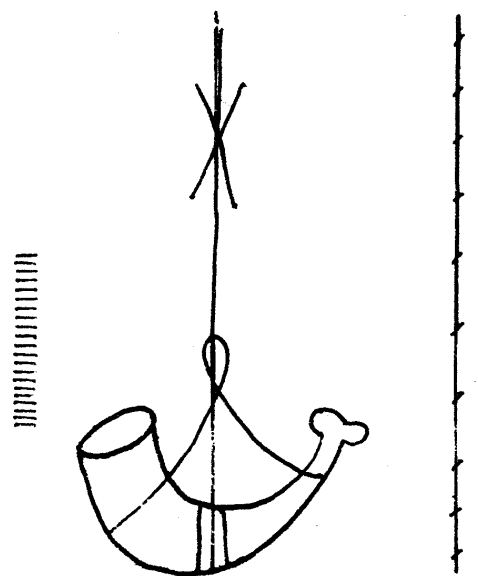

7835

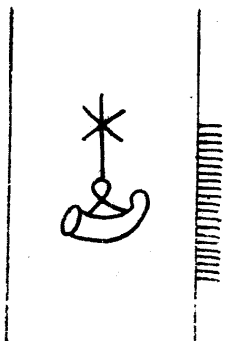

7836

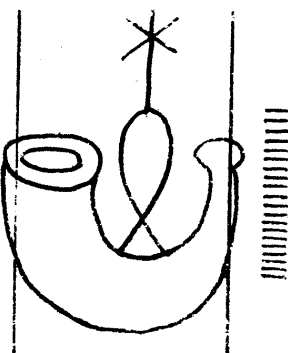

7837

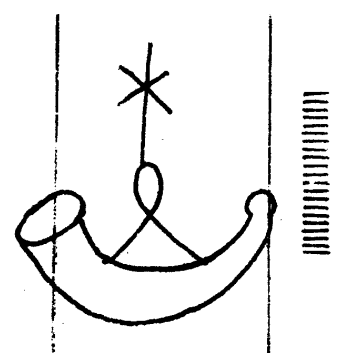

7838

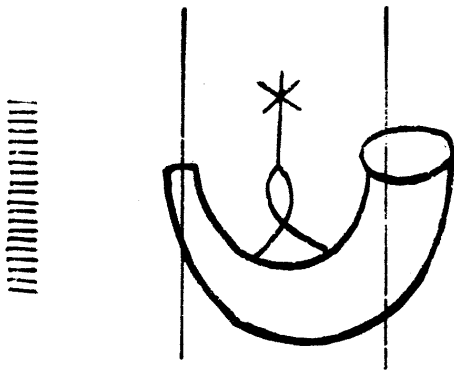

7839

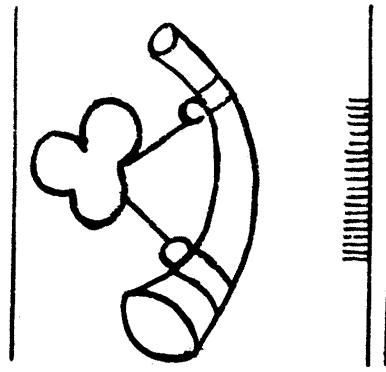

7842

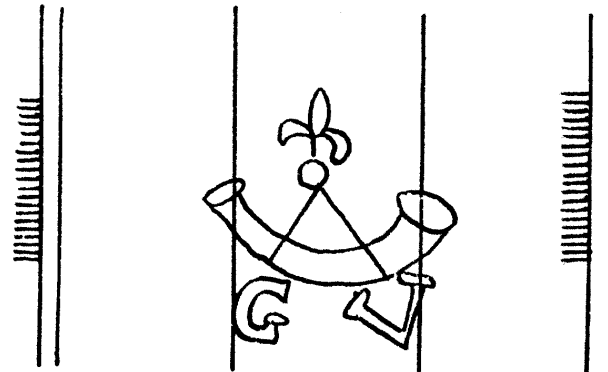

7846

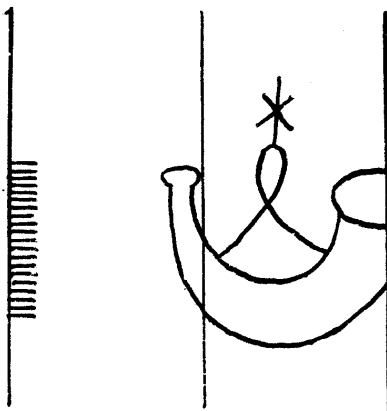

7840

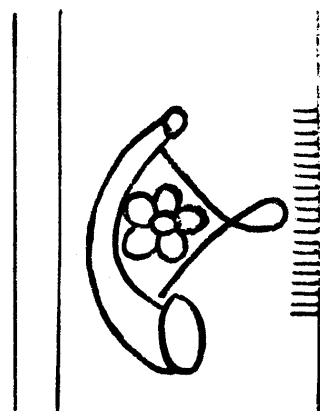

7843

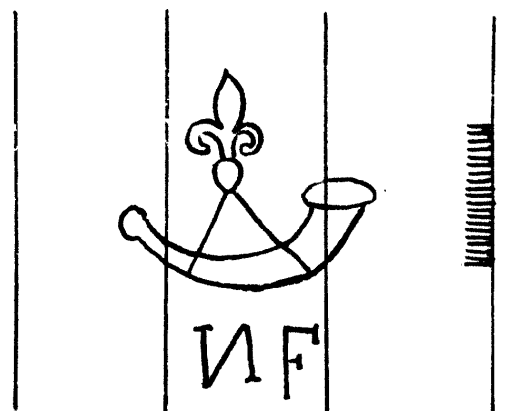

7847

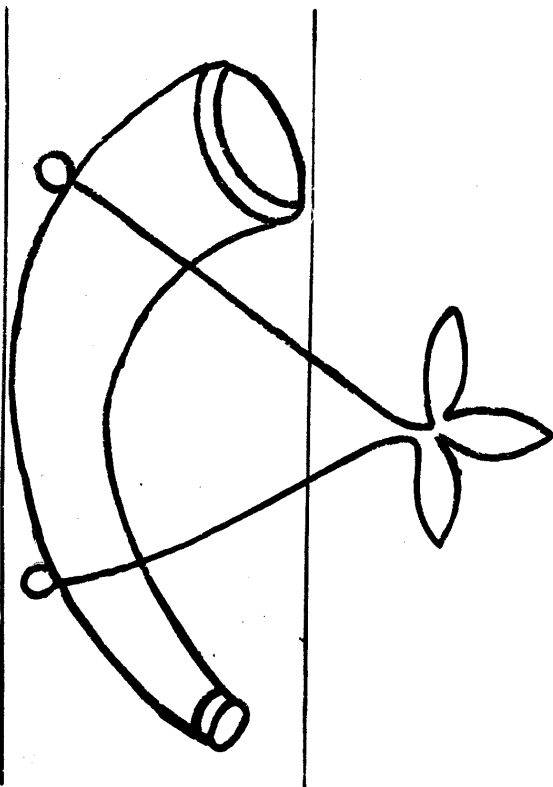

7841

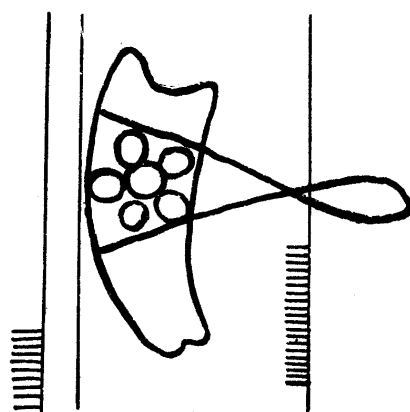

7844

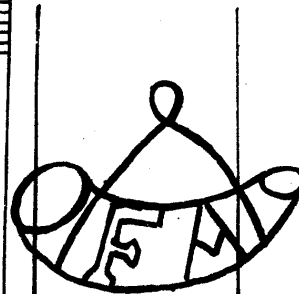

7845

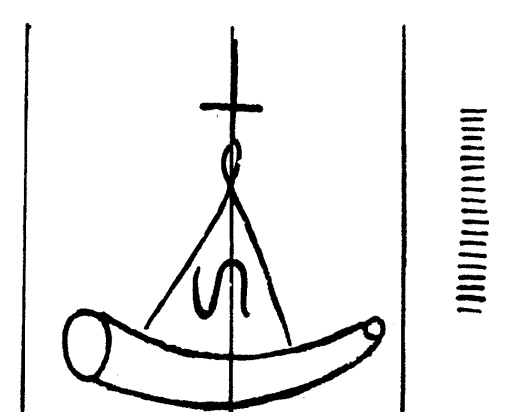

7848

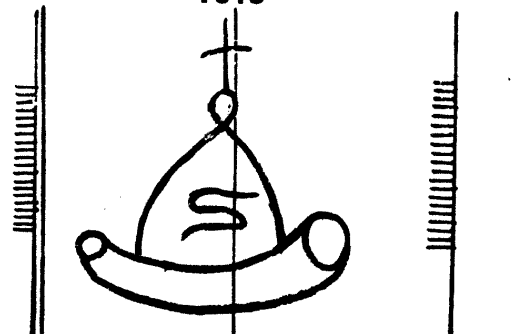

7849

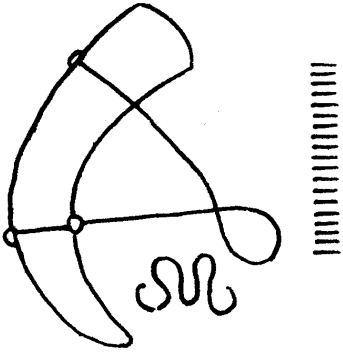

7850

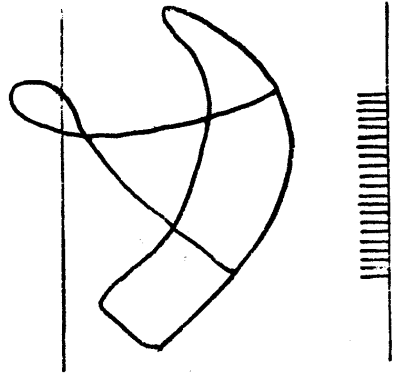

7851

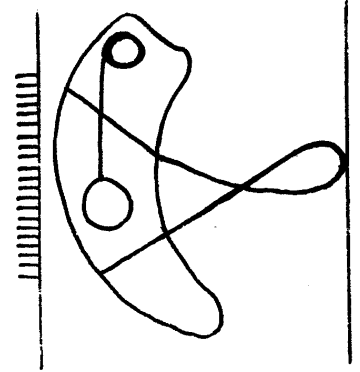

7852

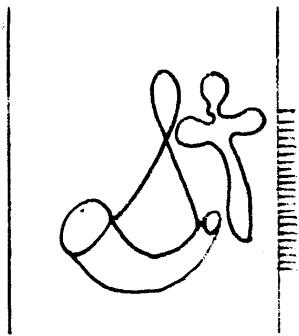

7853

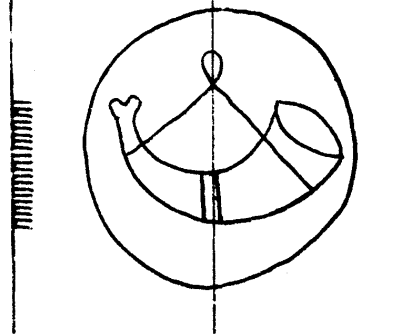

7854

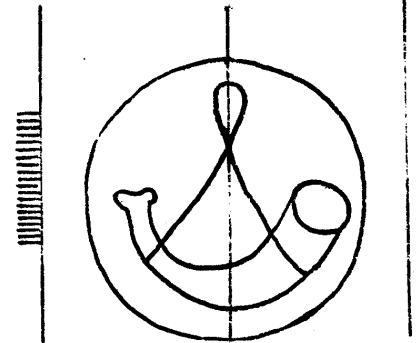

7855

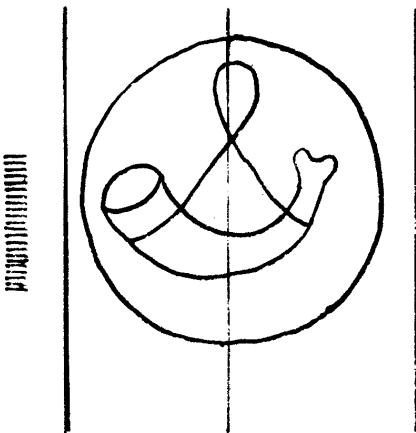

7856

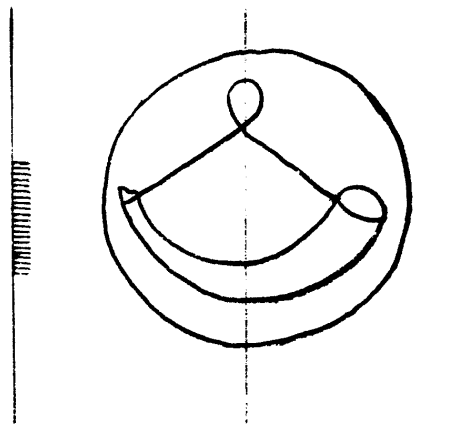

7857

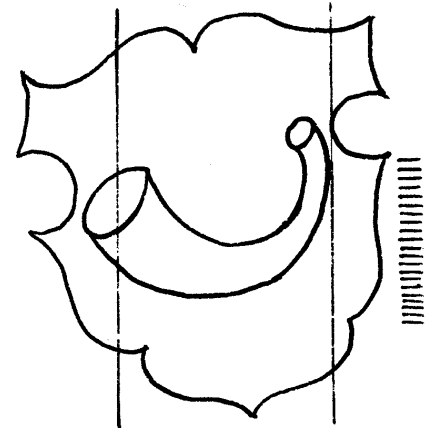

7858

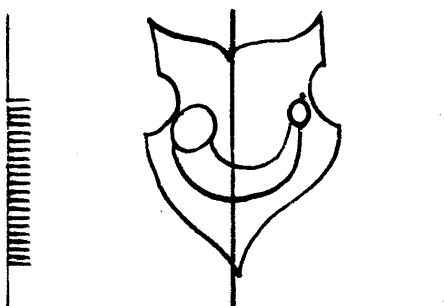

7859

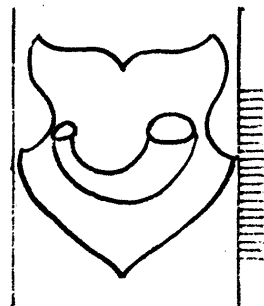

7860

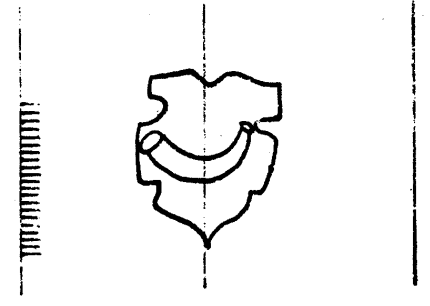

7861

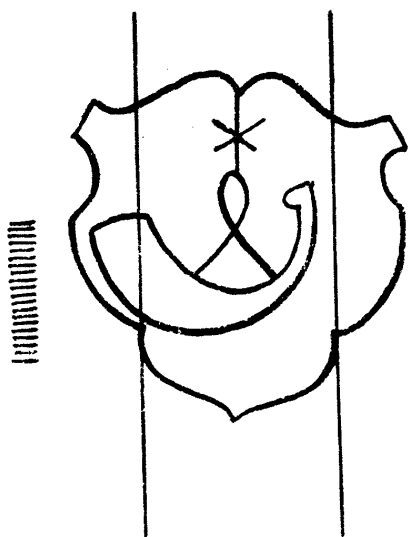

7862

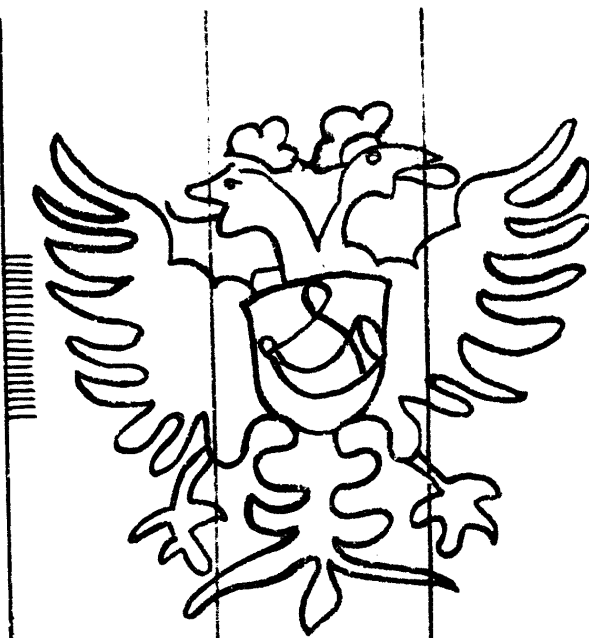

7864

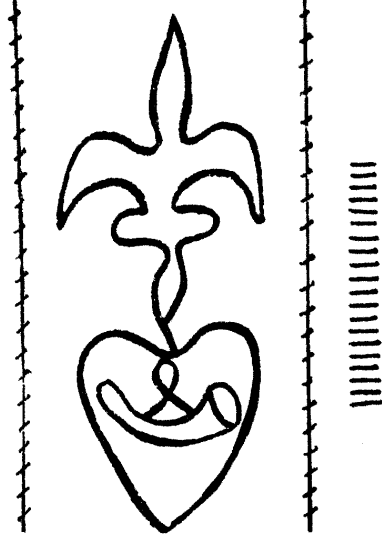

7863

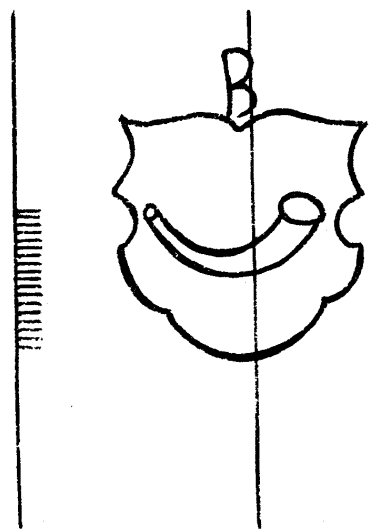

7865

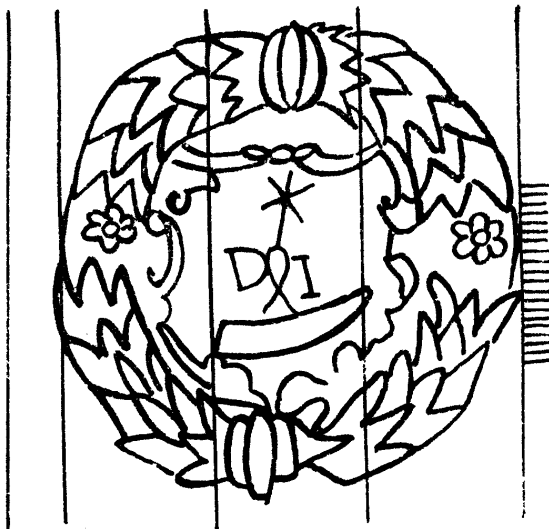

7866

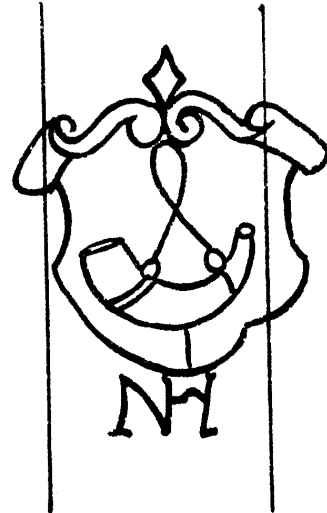

7867

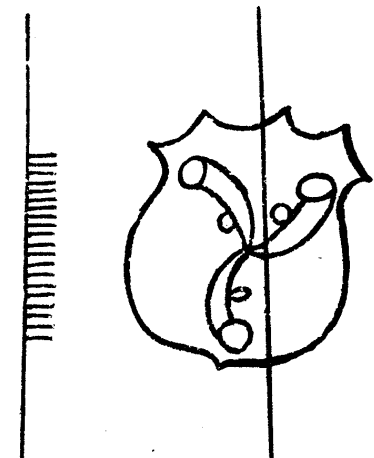

7868

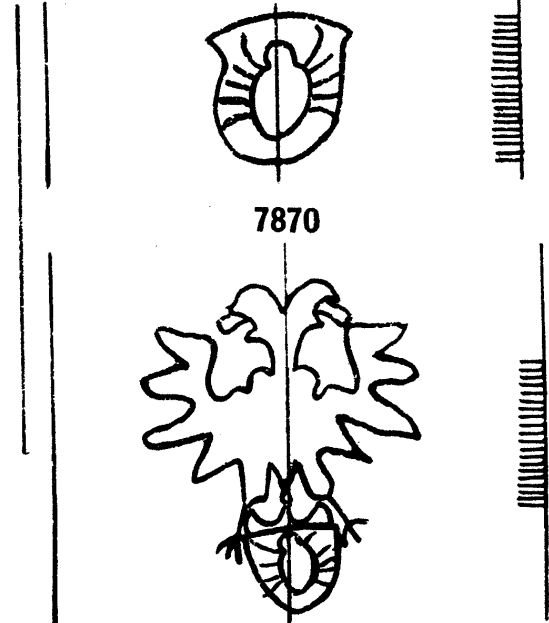

7870

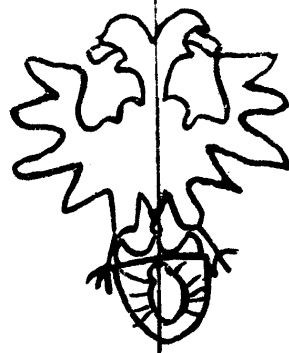

7871

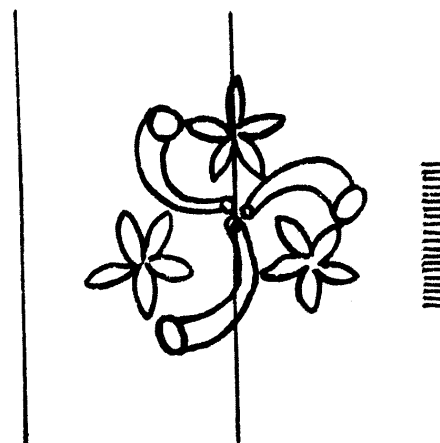

7869

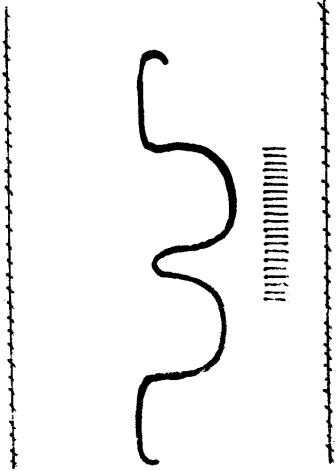

7872



7873

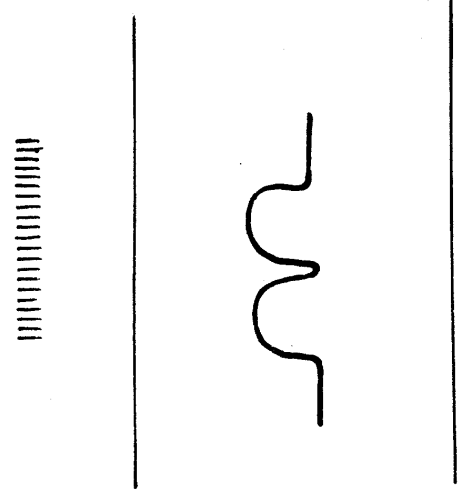

7874

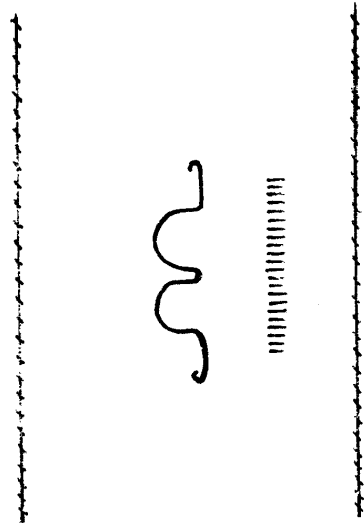

7875

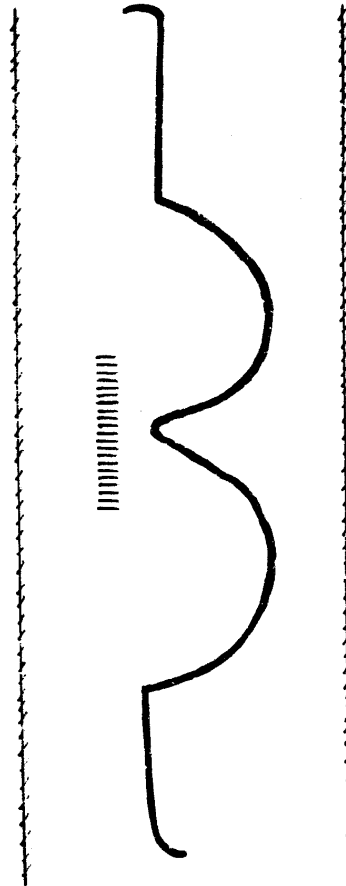

7877

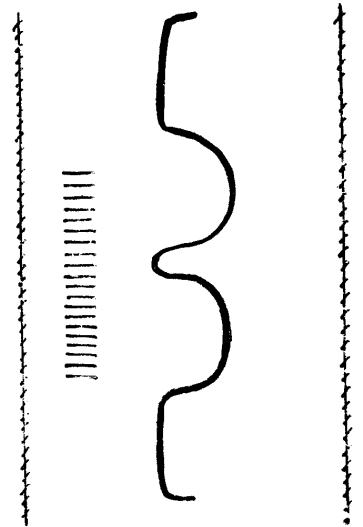

7876

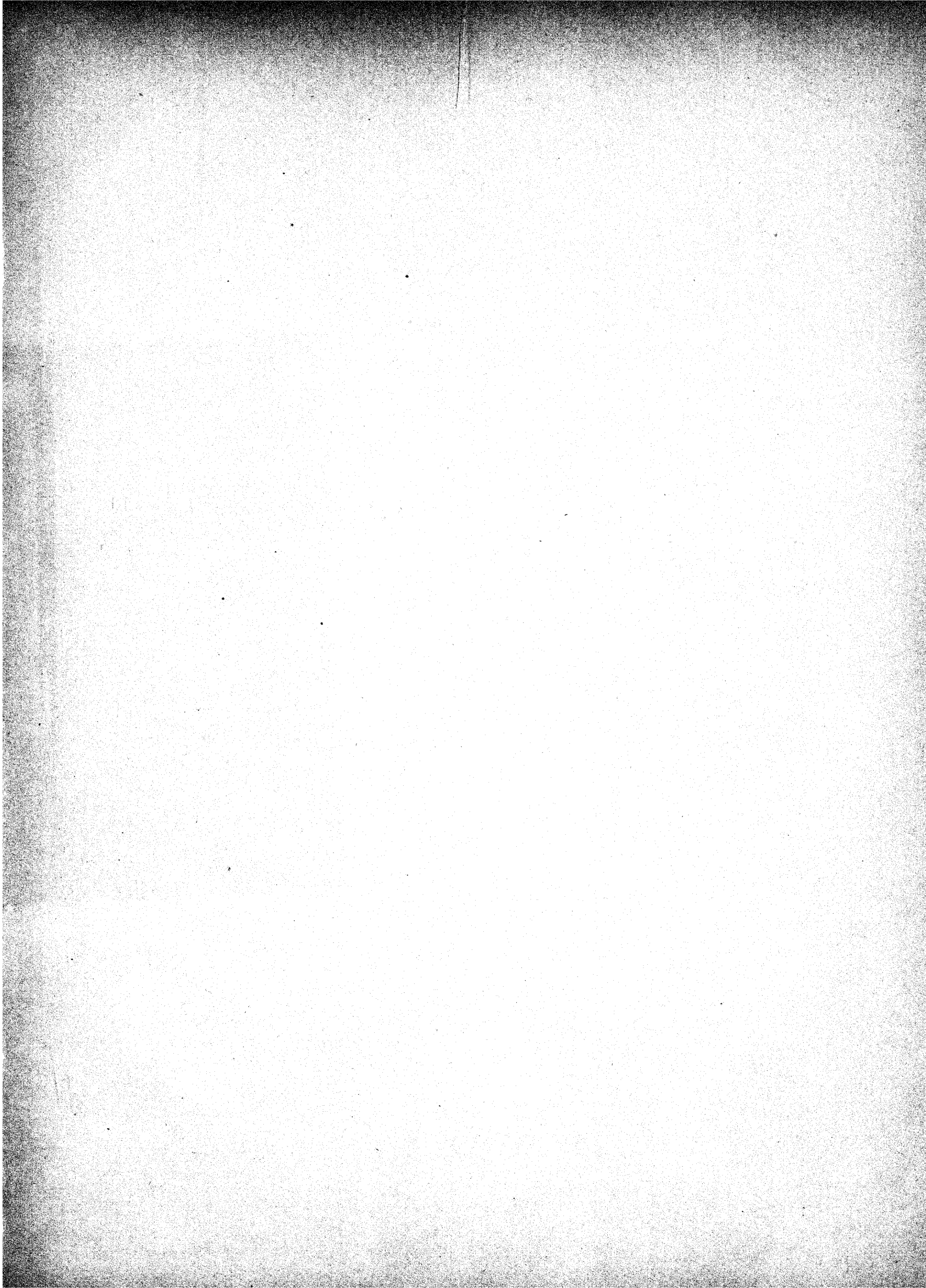

OB 447